

Как
оформить
подписку?



Подписку на журнал «Вестник ЧитГУ» можно оформить в любом почтовом отделении. Подписной индекс по общероссийскому каталогу 78760.

Подписка осуществляется и через редакцию. Также журнал можно приобрести в розницу. Цена 250 рублей. За информацией обращаться по телефону:

* (3022) 41-69-06.
E-mail: rik@chitqu.ru

Мнение редакции не всегда совпадает с мнением авторов. Качество печати иллюстраций полностью соответствует качеству представленных оригиналов.

Читинский государственный университет был основан в 1974 г. На сегодняшний день он является крупным центром образовательных услуг Забайкальского края. Мы ведем подготовку специалистов по всем основным отраслям промышленности и сферы услуг нашего региона. За годы своего существования наш вуз заслужил репутацию солидного учебного заведения в подготовке специалистов, обладающих высоким уровнем теоретических знаний и практических навыков.

В состав университета входят 8 институтов: горный институт, энергетический институт, институт строительства и экологии, юридический институт, институт социально-политических систем, институт экономики и управления, институт технологических и транспортных систем, институт переподготовки и повышения квалификации.

Вестник Читинского государственного университета: Вестник ЧитГУ № 6 (51). – Чита: ЧитГУ, 2008. – 232 с.

Теоретический и научно-практический журнал

Редакционная коллегия

- Резник Ю.Н.** – гл. редактор, д-р техн. н., профессор, ректор ЧитГУ;
Мальшев Е.А. – зам. гл. редактора, к. техн. н., доцент, проректор по научной и инновационной работе ЧитГУ;
Романова Н.П. – научный редактор, д-р социол. н., доцент;
Эпова Т.А. – литературный редактор;
Витовская М.А. – технический редактор.

Редакционный совет

Председатель редакционного совета: Ю.Н. Резник, д-р техн. н., профессор, заслуженный деятель науки РФ, ректор Читинского государственного университета.

Члены редакционного совета: Н.А. Абрамова, д-р филос. н., профессор (Чита), С.Я. Березин, д-р техн. н., профессор (Чита), И.В. Бычков, д-р техн. н., профессор (Иркутск), Е.Т. Воронов, д-р техн. н., профессор, заслуженный деятель науки РФ (Чита), И.П. Глазырина, д-р эконом. н., профессор (Чита), С.А. Иванов, к. техн. н., профессор (Чита), Н.Б. Иметинов, к. техн. н., профессор (Чита), К.И. Карасев, д-р техн. н., профессор (Чита), Е.А. Кудряшов, д-р техн. н., профессор, заслуженный работник высшей школы РФ (Чита), В.И. Летунов, к. техн. н., профессор (Чита), Л.М. Любимова, к. филос. н., профессор (Чита), А.В. Макаров, д-р юрид. н., доцент (Чита), В.Н. Опарин, д-р физ.-мат. н., профессор, член-корр. РАН (Новосибирск), И.И. Осинский, д-р филос. н., профессор (Улан-Удэ), А.Б. Птицын, д-р техн. н., профессор (Чита), Н.П. Романова, д-р социол. н., доцент (Чита), Г.В. Секисов, д-р техн. н., профессор, заслуженный деятель науки РФ, член-корр. Национальной Академии наук Киргизии (Хабаровск), Н.Я. Смольников, д-р техн. н., профессор (Волгоград), В.А. Стетюха, д-р техн. н., доцент (Чита), И.Ф. Суворов, д-р техн. н., профессор (Чита), М.Л. Титаренко, д-р филос. н., профессор, академик РАН (Москва), М.Н. Фомина, д-р филос. н., профессор (Чита), И.И. Швецова, к. физ.-мат. н., доцент (Чита), К.Г. Эрдынеева, д-р пед. н., профессор (Чита).

ISSN 1999-9976

Научный журнал «Вестник Читинского государственного университета» является реферируемым изданием по следующим научным направлениям:

– для результатов исследований на соискание ученой степени кандидата и доктора наук (педагогика и психология, филология и искусствоведение, философия и культурология, политология и

За более чем 30 лет работы университета из его стен вышло свыше 20 тысяч специалистов. Наши выпускники работают в различных регионах России. Среди них есть руководители крупных предприятий и компаний, академики и члены-корреспонденты различных академий наук.

право, науки о земле)

Ответственный за выпуск Н.П. Романова, д-р социол. н., доцент.

Утверждено и рекомендовано к изданию решением редакционно-издательского совета ЧитГУ.

© Читинский государственный университет, 2008

Федеральное агентство по образованию

Государственное образовательное учреждение высшего профессионального образования

«ЧИТИНСКИЙ ГОСУДАРСТВЕННЫЙ УНИВЕРСИТЕТ»

(ЧитГУ)

Вестник ЧитГУ

№ 6 (51)

**Научные направления журнала,
рекомендованные ВАК РФ:**

**– на соискание ученой степени кандидата
и доктора наук:**

искусствоведение;

культурология;

науки о земле;

педагогика;

политология;

право;

психология;

филология;

философия

Чита 2008



КОЛОНКА РЕДАКТОРА

Уважаемые читатели! Уходящий год был отмечен для нашего университета многими знаменательными событиями, к самым значимым из которых я отношу прохождение университетом аккредитации и получение лицензии на право ведения образовательной деятельности на 5 лет.

Второе по значимости – это работа четырех докторских советов университета, два из которых открыты в этом году, поскольку кадровый вопрос в университете всегда является самым главным. В 2008 г. сотрудниками университета защищено 25 диссертаций, в том числе 18 из них – в диссертационных советах нашего университета. Особенно радуют защиты докторских диссертаций. В университете ежегодно открываются новые специальности, 2008 г. не стал исключением. Кроме того, открыты новые специальности аспирантуры и докторантуры.

В канун наступающих праздников Нового года и светлого праздника Рождества Христова всем сотрудникам, студентам желаю достижения поставленных целей, крепкого здоровья, добра, согласия, спокойствия и уверенности в будущем!

Желаю, чтобы наш вуз креп и развивался дальше, а мы с вами работали и учились в хорошем, стабильном, известном в сибирском и других регионах вузе – Читинском государственном университете.

Пусть наступающий Новый 2009-й год принесет с собой новые радости, новые свершения и новые победы!

Счастья и благополучия вам, вашим родным и близким!

Ю.Н. Резник, д-р техн. наук, профессор,

ректор ЧитГУ, заслуженный деятель науки

Юбилейные даты



К 60-летию
доцента кафедры «Черчение
и начертательная геометрия»
Никкульшиной Натальи Яковлевны

Мастер своего дела!

Никкульшина Наталья Яковлевна работает на кафедре черчения и начертательной геометрии Читинского государственного университета с 1975 г. С января 2004 г. работает в должности доцента.

Наталья Яковлевна обладает большим педагогическим опытом работы, находит хороший контакт со студентами.

Ежегодно выполняет все виды учебной нагрузки, проводит лекционные и практические занятия по дисциплине «Начертательная геометрия и инженерная графика» на высоком профессиональном уровне, внедряет в учебный процесс модульную систему обучения. Занимается научной и методической работой, является автором 27 публикаций. Двум учебным пособиям присвоены грифы: ДВ РУМЦ (УМО), УМО ВРФ по образованию в области горного дела.

Н.Я. Никкульшина участвует в научных семинарах и конференциях, проводимых в вузах таких городов, как Томск, Новосибирск, Чита, Рубцовск, Улан-Удэ, Пенза. Научные

работы студентов под ее руководством отмечались премиями и Почетными грамотами. На протяжении многих лет Наталья Яковлевна является научным руководителем команды студентов, выезжающей на Всероссийские олимпиады, готовит их к выступлению с докладами на межвузовских конференциях, где команды занимают призовые места.

В последние годы принимает активное участие в госбюджетной научно-исследовательской работе «Современные педагогические технологии», «Повышение качества обучения начертательной геометрии и инженерной графике на основе современных педагогических и компьютерных технологий».

Научно-педагогическая деятельность неоднократно была отмечена благодарностями, премиями и Почетными грамотами администрации университета.

Сотрудники кафедры «Черчение и начертательная геометрия» ЧитГУ

РАБОТА ДИССЕРТАЦИОННЫХ СОВЕТОВ ЧитГУ ВО ВТОРОМ ПОЛУГОДИИ 2008 г.

Во втором полугодии 2008 г. работу по рассмотрению и проведению защит диссертационных исследований проводили три диссертационных совета Читинского государственного университета:

– Д 212.299.01 (специальности: 25.00.11 – Геология, поиски и разведка твердых полезных ископаемых, минерагения; 25.00.13 – Обогащение полезных ископаемых; 25.00.22 – Геотехнология подземная, открытая и строительная);

– Д 212.299.02 (специальность 25.00.36 – геоэкология);

– Д 212.299.03 (специальности: 22.00.08 – социология управления и 23.00.02 – политические институты, этнополитическая конфликтология, национальные и политические процессы и технологии).

В диссертационном совете Д 212.299.01 успешно защищены семь диссертационных работ – три докторские и четыре кандидатские.

1. Ю.В. Субботин (*Читинский государственный университет*) представил к защите диссертационную работу на тему «Разработка эффективных способов подготовки мерзлых пород к выемке и водоподготовке на объектах россыпных месторождений Забайкалья» на соискание ученой степени доктора технических наук по специальности 25.00.22 – Геотехнология подземная, открытая и строительная.

Научные консультанты: д-р техн. наук, профессор А.В. Рашкин и д-р техн. наук, профессор Ю.М. Овешников.

В диссертационной работе решена научно-техническая проблема повышения эффективности водоподготовки и подготовки горных пород к выемке на объектах открытой разработки россыпных месторождений Забайкалья, имеющая важное хозяйственное значение для развития золотодобывающей отрасли страны.

Главная цель исследования состояла в разработке и научном обосновании эффективных способов оттаивания мерзлых пород, предохранения талых пород от сезонного промерзания и повыше-

нии эффективности оборотного водоснабжения на объектах россыпной золотодобычи Забайкалья.

Автором предложен рациональный способ аккумуляции солнечной энергии в придонном слое соляного солнечного бассейна, позволяющий с минимальными затратами ускоренно осуществлять оттаивание мерзлых горных пород.

2. Г.Г. Пирогов (*Читинский государственный университет*) выступил с защитой диссертации «Разработка сложноструктурных крутопадающих рудных месторождений с использованием подземных горно-обогатительных комплексов» на соискание ученой степени доктора технических наук по специальности 25.00.22 – Геотехнология подземная, открытая и строительная.

В диссертации предложено новое решение крупной научно-технической проблемы создания ресурсосберегающей и природоохранной технологии разработки сложноструктурных крутопадающих рудных месторождений с использованием ПГОК, дано обоснование выбора места размещения обогатительного комплекса и формирования его транспортно-вентиляционной системы. Разработана технологическая схема освоения месторождений сплошной слоевой выемкой наклонных (вертикальных) прирезок с комбинированной закладкой выработанного пространства на основе хвостов ПГОК и искусственной потолочины, реализация которых существенно повышает эффективность подземной добычи руд, качественное состояние природной среды, использование подземного пространства и имеет важное хозяйственное и социальное значение.

3. Фёдорова Е.А. (*Читинский государственный университет*) представила к защите диссертацию на тему «Совершенствование методологии прогноза состояния геотехнических систем и управления их устойчивостью на открытых горных работах» на соискание ученой степени доктора технических наук по специальностям: 25.00.22 – Геотехнология подземная, открытая и строительная и 25.00.20 – Геомеханика, разрушение горных

пород, рудничная аэрогазодинамика и горная теплофизика.

Научные консультанты: д-р техн. наук, профессор А.В. Рашкин и д-р техн. наук, профессор Г.В. Секисов.

Научная новизна исследований заключается в том, что получены новые знания о природе и закономерностях физико-механических процессов, влияющих на устойчивость геотехнических сооружений месторождений, на основании которых:

- повышена достоверность оценок напряженно-деформированного состояния геотехнических систем за счет использования нового оборудования для изучения механических свойств разрыхленных пород и методического обеспечения; эмпирических уравнений, описывающих изменение физико-механических характеристик пород в пределах массивов; расчетных схем, отражающих структурные особенности массивов; решений упруго-пластических задач, полученных методом конечных элементов;

- впервые установлено наиболее вероятное положение границ между слоями, существенно отличающимися по плотности, в свежееотсыпанных песчано-глинистых отвалах с помощью статистических тестов методом, основанным на (доказанном в ходе его реализации) предположении о равенстве расхождений между средними оценками в соседних зонах при закономерном изменении контролируемого показателя по глубине и т.д.;

В результате выполненных исследований, научных обоснований, методических и технологических разработок внесен заметный вклад в решение крупной научно-технической проблемы надежного прогнозирования напряженно-деформированного состояния и эффективного управления устойчивостью геотехнических систем, формирующихся при открытой разработке месторождений.

4. А.А. Богомяжков (*Читинский государственный университет*) представил к защите диссертационную работу «Изыскание эффективных методов и технологических схем доводки труднообогатимых золотосодержащих шлихов» на соискание ученой степени кандидата технических наук по специальности 25.00.13 – Обогащение полезных ископаемых.

Научный руководитель: д-р техн. наук, профессор Ю.Н. Резник.

Научная идея диссертации заключалась в повышении уровня извлечения труднообогатимых

пластинчатых зерен золотосодержащих шлихов россыпных месторождений, достигаемого путем применения рациональных технологических методов и средств их переработки на основе введения систем автоматического регулирования процесса разделения с использованием прямых и обратных связей по возмущению и отклонению на входе и выходе сепаратора.

В диссертационной работе дано решение актуальной научно-практической задачи в области обогащения полезных ископаемых по изысканию эффективных технологических режимов доводки труднообогатимых золотосодержащих шлихов россыпных месторождений с использованием систем автоматического регулирования режимом работы вибрационных сепараторов трения, позволяющих повысить уровень извлечения золота пластинчатой формы на ШОУ.

5. Палеев П.Л. (*Байкальский институт природопользования СО РАН*) представил к защите диссертационную работу «Физико-химическое обоснование рациональной технологии сульфидизирующего обжига труднообогатимой золотосодержащей арсенопиритной руды» по своему содержанию соответствует специальности 25.00.13 – Обогащение полезных ископаемых.

Научный руководитель: к. техн. наук, доцент А.Н. Гуляшинов.

В диссертационной работе дано решение актуальной научно-практической задачи, имеющей важное значение для горноперерабатывающей отрасли – вовлечение в эксплуатацию труднообогатимых золотосодержащих руд с повышенным содержанием мышьяка и серы.

Автором обоснованы рациональные технологические режимы эффективного сульфидирования мышьяка арсенопирита продуктами термического разложения пирита. Разработана патентозащищенная технологическая схема переработки золотосодержащей арсенопиритной руды, позволяющая выводить мышьяк из технологического передела в малотоксичной сульфидной форме и повысить извлечение золота из упорных золото-мышьяковых руд, а также снизить потери золота с отвальными хвостами и дополнительно вовлечь в эксплуатацию техногенное сырье с утилизацией пиритсодержащих отходов.

6. Н.М. Литвинова (*Институт горного дела ДВО РАН*) выступила с защитой диссертации на тему «Совершенствование технологических методов измельчения упорных золотосодержащих руд

(на примере руд Многовершинного и Албазинского месторождений)» на соискание ученой степени кандидата технических наук по специальности 25.00.13 – Обогащение полезных ископаемых.

Научный руководитель: к. техн. наук, доцент Т.Н. Александрова.

Соискателем установлена закономерность изменения кинетических и энергетических характеристик упорных золотосодержащих руд в результате комплекса физико-химических воздействий на минеральную массу; в целях оценки энергетической характеристики процесса измельчения руд получено уравнение расчета величины удельной поверхностной энергии, определяющейся соотношением энергии, затраченной на измельчение руды, к приросту удельной поверхности измельченной рудной массы; установлено, что добавка эффективных реагентов в процесс измельчения – борнилацетата и комплекса ПАВ-1 способствует раскрытию «упорных» минеральных зерен; разработаны рациональные методы интенсификации процесса измельчения упорных золотосодержащих руд с использованием комплексных добавок на основе отходов производства; установлены оптимальные технологические режимы измельчения упорных золотосодержащих руд.

В результате выполненных теоретических и экспериментальных исследований и разработок решена актуальная научно-техническая задача повышения эффективности измельчения упорных золотосодержащих руд и на этой основе значительного повышения эффективности их обогащения.

7. *Киенко Л.А. (Институт горного дела ДВО РАН)* представила к защите диссертационную работу «Разработка эффективной технологии обогащения карбонатно-флюоритовых руд Вознесенского рудного района» на соискание учёной степени кандидата технических наук по специальности 25.00.13 – Обогащение полезных ископаемых.

Научный руководитель: к. техн. наук Л.А. Саматова.

Цель, поставленная автором диссертации – научно обосновать, разработать и реализовать экономически эффективную и отвечающую экологическим требованиям технологию обогащения тонковкрапленных карбонатно-флюоритовых руд Вознесенского рудного района (ВРР) Приморского края.

В диссертационном совете Д 212.299.02 проведены защиты двух диссертационных работ на соискание ученой степени кандидата техниче-

ских наук по специальности 25.00.36 – Геоэкология.

1. *Фёдорова Н.В. (Иркутский государственный университет путей сообщения)* защитила диссертацию «Оценка состава твердых фаз аэрозолей в природно-технических системах и перспективные направления утилизации продуктов их накопления в городах Прибайкалья».

Научный руководитель: д-р геол.-минерал. наук, профессор В.А. Скворцов.

Целью работы являлся анализ техногенного загрязнения приземной атмосферы твердофазными частицами аэрозолей в природно-технических системах Иркутской области и разработка способов, направленных на снижение уровня твердофазной техногенной нагрузки на прилегающих территориях.

2. *Бубнова М.Б. (Институт горного дела ДВО РАН)* выступила с защитой диссертации «Экологическое обоснование организации и технологии ведения горно-экологического мониторинга региональных природно-горнотехнических систем на юге Дальнего Востока России».

Научный руководитель: д-р геол.-минерал. наук Б.Г. Саксин.

На основе прогнозно-экологической карты природно-горнотехнических систем районов добычи цветных и редких металлов юга Дальнего Востока России и данных о расположении существующих постов гидрометеонаблюдений обоснован эффективный вариант размещения точек регионального горно-экологического мониторинга (РГЭМ) и определена технология работ с учетом специфики формируемых техногенных геохимических потоков от вовлеченных в эксплуатацию месторождений.

В диссертационном совете Д 212.299.03 прошли защиты восемь диссертационных работ.

По специальности 23.00.02 – Политические институты, этнополитическая конфликтология, национальные и политические процессы и технологии к защите на соискание ученой степени кандидата политических наук было представлено четыре диссертации.

1. *Чащин В.В. (Федеральная служба безопасности РФ)* выступил с защитой диссертации «Межгосударственное сотрудничество РФ и КНР в борьбе с международным терроризмом: региональный аспект».

Научный руководитель: к. филос. наук, профессор В.А. Абрамов.

Цель работы заключается в исследовании особенностей современного терроризма и межгосударственного антитеррористического сотрудничества России и Китая на региональном уровне, определения международно-правовых и социально-политических основ его дальнейшего развития.

Автором реализован прогностический анализ деструктивного влияния международного терроризма, представляющего реальную внешнюю угрозу национальной безопасности РФ и КНР.

Систематизированы принципы и стандарты международно-правового антитеррористического законодательства, являющегося основой легитимации межгосударственного сотрудничества России и Китая в сфере борьбы с международным терроризмом.

Определены социально-политическое содержание и международно-правовые основы межгосударственного сотрудничества РФ и КНР на региональном уровне в сфере антитеррористической борьбы, представлены практические рекомендации по совершенствованию многоаспектного сотрудничества российских и китайских политических, военных организаций и спецслужб.

2. Федотов Д.А. (ООО «Байкалруд») представил к защите диссертационную работу «Социально-политическая безопасность субъекта Российской Федерации (на примере Забайкальского края)».

Научный руководитель: д-р полит. наук, профессор Т.Е. Бейдина.

Гипотеза исследования заключается в том, что использование системного подхода в процессе реализации политики обеспечения безопасности Забайкальского края, основанной на объективном исследовании внутренних социально-политических процессов, сформированных интересах и осознанных угрозах, способствует повышению уровня защищенности субъекта Российской Федерации.

Диссертантом на основе комплексного анализа состояния социально-политической сферы Забайкальского края выявлено, что динамика социально-политических процессов оказывает прямое воздействие на уровень социально-политической безопасности Забайкальского края.

Определены основные интересы и угрозы в процессе объединения двух субъектов Российской Федерации: Читинской области и Агинского Бурятского автономного округа. Основными интересами являются интеграция экономических, социальных,

политических ресурсов, создание новой системы управления, повышение эффективности сотрудничества с федеральным центром. Угрозы определены разностью законодательств, систем организации межбюджетных отношений внутри объединяемых субъектов, недостаточной эффективностью временной системы и структуры органов исполнительной власти объединенного субъекта РФ – Забайкальского края.

Зафиксировано сужение политического пространства и снижение конкуренции среди основных политических сил. Отмечены тенденции усиления партии власти, монополизации политического пространства.

3. Константинова М.А. (Читинский государственный университет) выступила с защитой диссертации «Общественные организации в процессе политических изменений глобализирующегося Китая».

Научный руководитель: д-р филос. наук, профессор Н.А. Абрамова.

Аспиранткой дан анализ методологии исследования общественных организаций в трудах китайских ученых; проанализирована эволюция развития общественных объединений и организаций в Китае, выявлена степень политического участия китайских граждан через функционирование общественных организаций; представлена авторская типология общественных организаций КНР, определены тенденции их развития, возрастающая политическая роль в реализации внутреннего и внешнего курса страны.

4. Зимица Н.В. (Управление Министерства юстиции по Забайкальскому краю) выступила с защитой диссертации «Институционализация политических партий как политико-правового института в современной России (региональный аспект)».

Научный руководитель: д-р полит. наук, профессор Т.Е. Бейдина.

Соискателем уточнено понятие «институционализация политических партий» на основе законодательного регулирования их деятельности; установлена прямая связь между социально-политическими процессами в обществе и становлением политико-правовых институтов, в частности, политических партий; выявлена сущность политических партий как института политической системы общества; обосновано влияние политических партий на современные политические процессы;

обосновано применение метода прогнозирования партийной динамики на территории Забайкальского края, внесены предложения по совершенствованию приемов работы региональных отделений политических партий, повышению эффективности выполняемых ими функций.

По специальности 22.00.08 – Социология управления защищено четыре диссертационные работы на соискание ученой степени кандидата социологических наук.

1. *Аников А.Е. (Комитет социального обеспечения по Забайкальскому краю)* выступил с защитой диссертации «Управление эффективностью реабилитации инвалидов в государственных учреждениях социального обслуживания (на примере Читинской области)».

Научный руководитель: к. социол. наук, доцент А.И. Варьянов.

Целью диссертационного исследования является комплексный анализ особенностей управления эффективностью реабилитацией инвалидов в государственных учреждениях социального обслуживания населения Читинской области.

Научно-практическая значимость результатов исследования состоит в социально-практическом обосновании управления эффективностью реабилитации инвалидов на уровне субъекта РФ – Читинской области, в разработке конкретных предложений по повышению эффективности реабилитационной деятельности государственных учреждений социального обслуживания населения.

2. *Гордеева Т.Н. (Читинский государственный университет)* выступила с защитой диссертации «Управление системой формирования имиджа города (на примере городского округа «Город Чита»)».

Научный руководитель: д-р полит. наук, профессор Т.Е. Бейдина.

Целью исследования является комплексный анализ управления системой формирования имиджа города и выявление его особенностей с учетом региональной специфики.

Научная новизна работы заключается в следующем:

1) уточнено определение понятия «имидж города», заключающееся в совокупности ощущений, суждений и оценок людей по поводу особенностей города;

2) выделены структура, функции и цель системы формирования имиджа города, особенности

управления системой, которые заключаются в отсутствии нормативно-правовой базы стратегического планирования в РФ, новационном характере разработки стратегий развития в городах, ограниченном применении имиджевых технологий;

3) определен имидж города Чита по результатам социологического опроса, сравнительного анализа социально-экономических показателей городов Сибирского федерального округа, контент-анализа местных СМИ;

4) для принятия эффективных управленческих решений по корректировке сложившегося имиджа города возможно применение метода оценки важности атрибута в общем восприятии модели.

3. *Кремнёв Е.В. (Иркутский государственный лингвистический университет)* выступил с защитой диссертации «Формирование культуры государственного управления КНР на современном этапе».

Научный руководитель: д-р полит. наук, профессор Т.Е. Бейдина.

Цель диссертационной работы состоит в исследовании процесса формирования культуры государственного управления КНР на современном этапе.

Научная новизна исследования реализована через характеристики выявленных социокультурных и социально-политических факторов, влияющих на формирование культуры государственного управления КНР; результаты контент-анализа, выявившие взаимодействие факторов формирования культуры государственного управления КНР получены на основе значительных текстовых массивов на китайском языке.

4. *Скворцова Л.А. (Забайкальский горный колледж)* представила к защите диссертационную работу «Управление гендерной асимметрией в науке (на материалах Забайкальского края)».

Научный руководитель: д-р социол. наук, доцент Н.П. Романова.

Целью исследования является выявление глубинных истоков и причин появления гендерной асимметрии в науке, факторов, препятствующих реализации научной деятельности женщин.

Аспиранткой сделан вывод об устойчивых тенденциях воспроизводства гендерного неравенства в России в целом и в Забайкальском крае, в частности; степень этого неравенства усугубляется региональной спецификой, делающей его более

значимым.

Установлено:

1) среди профессорско-преподавательского состава Забайкальского края контрастность гендерной асимметрии заметно снизилась только на уровне кандидатов наук, что не привело к качественным изменениям в сфере науки;

2) стремление женщин утвердиться в сфере науки приводит к повышению среднего возраста вступления в брак и рождения первого ребенка, что

затрагивает интересы общества в его биологическом воспроизводстве и воспроизводстве социальной структуры;

3) патриархатные гендерные стереотипы в отношении женщин-ученых претерпевают изменения только в сознании женщин, в сознании мужчин они продолжают доминировать.

Н.П. Котова, гл. ученый секретарь диссертационных советов ЧитГУ



Хроника научной жизни

VIII Всероссийская научно-практическая конференция «Кулагинские чтения»

26-28 ноября 2008 г. в Читинском государственном университете прошла VIII Всероссийская научно-практическая конференция «Кулагинские чтения», посвященная памяти первого ректора Читинского государственного университета (Читинского политехнического института) Ю.В. Кулагина.

Работа конференции была организована и проведена в форме пленарного, 24 секционных заседаний, 4 круглых столов, 1 выставки, 5 презентаций и 1 семинара с участием представителей учебных заведений и научно-исследовательских организаций России (Чита, Москва, Курск, Новосибирск, Иркутск, Улан-Удэ, Благовещенск).

В работе пленарного заседания участвовало более 250 человек. С приветствиями в адрес участников конференции выступили министр образования, науки и молодежной политики Забайкальского края К.И. Карасев, ректор Читинского государственного университета Ю.Н. Резник.

Заслушано 3 пленарных доклада. Доклады А.В. Макарова, В.Н. Заслоновского, Ю.М. Овешникова (лауреатов премии имени первого ректора ЧитГУ (ЧитПИ) Ю.В. Кулагина) были посвящены актуальным направлениям научных исследований и развитию научных школ, возглавляемых ими.



На секционных заседаниях конференции

присутствовал 741 человек, было заслушано 324 доклада (из них 11 от иногородних участников) из 353 заявленных. Материалы конференции, содержащие заявленные доклады, опубликованы в сборниках научных трудов в 5 томах общим объемом 1391 страница (83,5 уч.-изд. л.) и выданы участникам конференции до ее начала.

Заслушав и обсудив доклады, представленные на пленарном и секционных заседаниях, участники конференции приняли следующее решение:

1. Продолжить ежегодное проведение научной конференции Читинского государственного университета под названием «Кулагинские чтения» в ранге Всероссийской и провести ее 30 ноября – 2 декабря 2009 г. Ответственный за проведение конференции – юридический институт ЧитГУ.

2. Расширить географию участников конференции и активнее привлекать к участию в ней студентов университета.

3. При составлении программы конференции учитывать приоритетные научные направления исследований на кафедрах и практические потребности региона.

4. Ректорату и научно-исследовательскому управлению продолжить практику поддержки научных исследований студентов, аспирантов и сотрудников университета путем внутривузовских грантов и премии имени первого ректора ЧитГУ (ЧитПИ) Ю.В. Кулагина, поощрения студентов. Оптимизировать работу экспертных комиссий по отбору заявок на конкурс грантов.

26 ноября 2008 г. в актовом зале Читинского государственного университета в рамках VIII Всероссийской научно-практической конференции «Кулагинские чтения» состоялась встреча ректората с аспирантами, студентами, учащимися лицеза, отличившимися в научно-исследовательской работе в 2007/08 учебном году, и их научными руководителями. Эта встреча впервые была организована в 2004 г. и сразу же стала популярной среди

аспирантов, студентов и преподавателей университета.

Виновниками встречи стали студенты и аспиранты, которые за учебный год



показали значимые результаты в учебно- и научно-исследовательской деятельности и их научные руководители.

Традиционно на встречу приглашаются учащиеся лица ЧитГУ, которые в текущем учебном году показали свои знания и заняли призовые места на городских олимпиадах.

Участники были отмечены грамотами и благодарностями; награждены ценными подарками.

Надеемся, что такое торжественное мероприятие, которое стало традиционным в нашем университете, будет стимулом и поддержкой для аспирантов и студентов университета.

Конкурс научных грантов Читинского государственного университета

В Читинском государственном университете, начиная с 2004 г., проводится конкурс на соискание грантов для поддержки научно-исследовательской работы сотрудников, аспирантов и студентов. Основной целью конкурса является повышение эффективности процесса подготовки научных кадров путём создания благоприятных условий для выполнения научных исследований.

Конкурс проводится по общественным, естественным и техническим наукам.

По результатам конкурса грантов ЧитГУ 2007 г. (с финансированием в 2008 г.) было поддержано:

- 3 студенческих проекта;
- 3 проекта от аспирантов;
- 3 проекта от преподавателей;
- 2 проекта от научных подразделений.

По направлению «Технические науки» среди преподавателей победителем был определен проект, выполняющийся под руководством доктора технических наук, профессора кафедры обогащения полезных ископаемых и вторичного сырья горного института Валерия Георгиевича Черкасова «Разработка аппаратного метода кондиционирования оборотной воды для транспортно-обогачительных комплексов на основе энергосберегающей технологии».

По направлению «Общественные науки» среди студентов победителем был признан проект студентки института социально-политических систем (гр. САНМ-03) Солдатковой Светланы «Язык Забайкальского казачества как этнолингвистический источник». В процессе этой научно-исследовательской работы была изучена этнолингвистическая, культурологическая, лингвокультурологическая литература, которая позволила создать

текст дидактических материалов «Языковая культура Забайкальского казачества». Также выявлены особенности формирования языка Забайкальского казачества. Подготовленный материал предполагается использовать в учебном процессе.

По направлению «Естественные науки» среди аспирантов был поддержан проект Чугуевского Александра, аспиранта горного института «Обоснование каротажа скважин методом ранней стадии вызванной поляризации», основанный на применении различных геофизических методов для исследований в скважинах наряду с получением данных о физических свойствах пород и руд разреза.

По этому же направлению среди студентов победителем был определен проект студентки энергетического института (гр. Хим-03) Кулаковой Анны «Синтез азометинов на основе амидола».

От научных подразделений университета были поддержаны проекты Научно-исследовательского центра новых инновационных технологий (НИЦИТ) и Геологического научного центра (ГНЦ).



Научно-исследовательская работа «Комплексная переработка труднообогатимого минерального сырья цветных и редких металлов Забайкалья» выполнялась сотрудниками НИЦИТ под руководством кандидата химических наук, доктора ЧитГУ Галины Иренчеевны Хантургаевой (научный консультант д-р техн. наук, заслуженный профессор ЧитГУ, зав. кафедрой ОПИиВС ГИ Виктор Петрович Мязин). Основной целью работы по проекту являлось совершенствование существующих и разработка новых технологических процессов и схем комплексной переработки труднообогатимого свинцово-цинкового и редкометалльного сырья на основе использования комбинированных методов обогащения полезных ископаемых.

Научно-исследовательская работа «Геологическая Красная Книга Забайкалья» выполнялась

сотрудниками ГНЦ под руководством д-ра геол.-минер. наук, доцента, директора Геологического научного центра Софьи Михайловны Синыцы.

Для рационального прогнозирования поисковых и разведочных работ, а также для охраны геологического наследия в связи с большим количеством приобретаемых лицензий на поиски и разработку месторождений полезных ископаемых сотрудниками Геологического научного центра составлен реестр основных значимых геологических объектов Забайкальского края с выделением 5 геологических парков, 21 геологического заповедника, 13 узлов геологических памятников и свыше 100 монопамятников. Одновременно с составлением реестра памятников по геологическому наследию выявились утраченные и находящиеся под угрозой уничтожения геологические объекты, послужившие основой Геологической Красной Книги Забайкалья.

И.Ю. Мальчикова, к. геогр. наук, начальник научно-исследовательского управления



ПЕДАГОГИКА



УДК 621.37 / 39 + 370.179.1

Венславский Владимир Борисович
Venslavsky Vladimir Borisovich

ПОДГОТОВКА СТУДЕНТОВ – БУДУЩИХ
УЧИТЕЛЕЙ ФИЗИКИ, ТЕХНОЛОГИИ И
ПРЕДПРИНИМАТЕЛЬСТВА К ОБУЧЕНИЮ
ШКОЛЬНИКОВ МОДЕЛИРОВАНИЮ
ЭЛЕКТРОННЫХ УСТРОЙСТВ

PREPARATION OF STUDENTS – FUTURE
PHYSICS, TECHNOLOGY AND ENTERPRENEUR-
SHIP MASTERS TO SCHOOLCHILDREN'S
TRAINING IN MODELLING OF ELECTRONIC DEVICES

Моделирование линейных электронных систем предлагается выполнять на основе графической формы представления структурных законов Кирхгофа методом «опрокинутой характеристики»

Modelling of linear electronic system is suggested to perform on basis of graphic form of Kirchhoff's laws representation using the method of «dropping characteristics»

Ключевые слова: моделирование, линейная система, закон Кирхгофа, метод опрокинутой характеристики, математическая модель, графическая форма модели, падающая характеристика, информационная модель, эквивалентная схема, электронное устройство

Key words: modelling, linear system, Kirchhoff's laws, method of characteristics, mathematical model, graphic form of model, dropping characteristics, information model, equivalent circuit, electronic device

Переход на профильное обучение школьников требует усиления фундаментальной и методической подготовки студентов – будущих учителей физики и технологии и предпринимательства к работе в новых условиях. Реализация профильного обучения в современной школе предполагает подготовку будущих учителей к разработке и проведению в школьном курсе различных элективов.

Освоение студентами проектной процедуры математического и информационного

моделирования ЭУ может быть реализовано в рамках дисциплин предметной подготовки и элективных курсов, необходимых для фундаментальной подготовки в области основ теории цепей и позволяющих через проектную деятельность освоить профессиональные компетенции. Методика обучения математическому моделированию ЭУ связана с процедурой схемотехнического анализа линейных и нелинейных моделей на основе системных законов Кирхгофа. В современной учебной ли-

температуре в области электроники существует ряд противоречий, которые затрудняют понимание фундаментальных топологических законов Кирхгофа. В первую очередь, эти противоречия связаны с трактовкой математической модели системы «источник-приёмник», т.е. графической формой представления метода Кирхгофа. Устранение этих противоречий и использование простейших линейных моделей позволит, с нашей точки зрения, обеспечить условия для применения метода Кирхгофа в элементарной графической форме как инновационной учебной технологии анализа ЭУ в условиях профильного обучения.

Линейные модели элементов и систем.

Реальные электронные приборы, составляющие элементную базу, можно описывать набором математических моделей в табличной, графической или аналитической форме и изображать на схемах с помощью информационных моделей – условных графических обозначений (УГО) [1, 2]. В определённых пределах свойства базовых элементов описываются линейными моделями, например, компонентный закон Ома – линейная модель резистивного элемента цепи. Компонентные модели в форме графиков или уравнений могут связывать мгновенные значения параметров, например, силы тока и напряжения (в частотной области их комплексные амплитуды). Если математические модели резистивных элементов цепи известны и выбраны пользователем, то для ненакапливающих элементов (т.е. кроме моделей ёмкостных и индуктивных элементов) можно воспользоваться графическим языком ВАХ. Особенности представления ВАХ источников (гальванических вторичных элементов, солнечных элементов) состоят в том, что возможны два режима:

1) генерации, график ВАХ в IV или II квадрантах;

2) регенерации (преобразования), график ВАХ в I или III квадрантах.

Режим генерации можно изобразить на

ампер-вольтной плоскости в IV (II) квадрантах, т.к. мгновенную мощность источника принято считать меньше нуля, «правилами знаков» принят встречный отсчёт силы тока и напряжения при «согласованном по полярности включении амперметра и вольтметра» (УГО измерительных приборов – стрелки отсчёта на схемах).

В реальном эксперименте проявляется нелинейность компонентных характеристик (рис. 1): отклонение от закона Ома при нагревании резистора, нелинейность генераторного участка ВАХ источника (например, для фотоэлемента при заданном световом потоке).



Рис. 1. Компонентные математические модели

Реальные источники задающего напряжения (ИЗН) и/или источники задающего тока (ИЗТ) – нелинейные устройства (не выполняется компонентный закон Ома).

Линейные модели диссипативных элементов цепи, в которых энергия упорядоченного движения (электрического тока) преобразуется в энергию теплового и электромагнитного излучения, в современной учебной литературе для вуза становится нормой называть: *R-элемент*, *C-элемент*, *L-элемент*, *XX-элемент* ($R = \infty$), *KЗ-элемент* ($R = 0$). В учебных целях принято использовать линейные модели резистивных источников электропитания в режиме генерации с внутренним сопротивлением r , которое оценивают по напряжению холостого хода $U_{хх}$ и току короткого замыкания ($-I_{кз}$).

Линейная модель источника в режиме генерации получена как результат интерполя-

ции ВАХ полупроводникового фотодиода при заданном световом потоке (рис. 2).



Рис. 2. Компонентная линейная математическая модель источника

Кроме линейной модели источника в режиме генерации, которая описывает дуальные модели ИЗН / ИЗТ, на рис. 2 пунктиром показаны математические модели в графической форме идеальных источников (независимых от нагрузки), которые целесообразно называть, с нашей точки зрения, – *E-элемент* ($r \approx 0$) и *I-элемент* ($r \approx \infty$). В инженерной практике модель E-элемента часто используется для описания гальванического элемента («+» E, «-» E), для которого внутреннее сопротивление мало и им можно пренебречь.

От компонентных характеристик перейдем к системным характеристикам ЭУ – *математическим моделям в графической форме* простейших электронных цепей. Электронные цепи условно разделяются на линейные и нелинейные. Нелинейные цепи и устройства часто приводят к «квазилинейным», в которых при дополнительных условиях могут применяться линейные модели нелинейных элементов цепи. *Схема линейной цепи* – информационная модель цепи в виде соединения в различные структуры УГО R-элементов, C-элементов, L-элементов, ХХ-элементов, КЗ-элементов и источников электропитания: линейных моделей ИЗН / ИЗТ, идеальных E-элементов или I-элементов. На этапе схе-

технического моделирования принято использовать две информационные модели – это схема замещения (используются УГО идеальных элементов) и принципиальная схема.

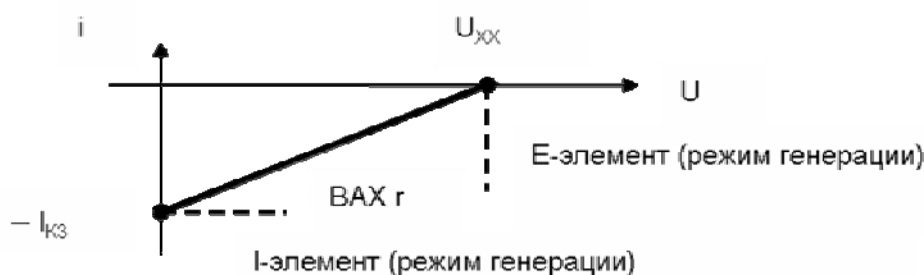
Связи между элементами системы в электрических цепях проявляются на основе законов сохранения заряда и энергии, которые применяются в форме системы структурных топологических законов Кирхгофа: закона токов Кирхгофа (ЗТК, первый закон Кирхгофа), закона напряжений Кирхгофа (ЗНК, второй закон Кирхгофа).

Представление законов Кирхгофа не только в аналитической, но и в графической форме в современной учебной литературе применяется только для анализа нелинейных цепей, как правило, без ссылки на системные законы и без объяснения «падающей характеристики». Применение не только аналитической, но и графической формы записи математических моделей электронных систем, на наш взгляд, значительно расширяет возможности учителя в достижении учебных целей. Переход от моделей элементов цепи к структуре электронной системы может быть выполнен на основе графического представления структурных топологических законов Кирхгофа методом «опрокинутой характеристики» (встречается в

учебной литературе высшей школы и как метод «нагрузочной характеристики», и метод «встречных характеристик»). Инвариантность задания электронной системы с помощью системы графиков по методу «опрокинутой характеристики» или системой уравнений Кирхгофа является ключевым фактором, открывающим перспективу новых учебных технологий в условиях профильного обучения, где невозможно применять методы высшей математики (в частности, комплексный анализ). Графическая характеристика является первичной информацией при переходе от экспериментальных данных к математической модели. Алгебраическое уравнение – математическая модель (программа) получается как результат творческого акта, выбор из множества графических вариантов: можно отразить только одно свойство и говорить об идеальной модели, аппроксимировать линейной или нелинейной зависимостью. На моделях удаётся раскрыть целостные свойства различных систем, используя схемы замещения, виртуально отражающие информацию о структуре расположения идеальных компонентов в заданных условиях. Согласно теореме Телледжена, сумма произведений силы тока на напряжения в элементах независимого контура равна нулю, т.е. для системы «генератор-нагрузка» выполняется баланс мощности

$$iu_2 + iu_n = 0,$$

где $iu_2 < 0$,

откуда следует

$$-|iu_2| + iu_n = 0.$$

Для представления ВАХ источника в режиме генерации в I квадранте соответственно также используется операция $|ВАХ\ r|$, что приводит к появлению «опрокинутой характеристики», свойственной только генераторам. В замкнутой цепи как целостной системе «ис-

точник-приёмник» проявляется свойство «отрицательной резистивности», на что указывает тангенс наклона графика после «опрокидывания характеристики» из IV в I квадрант.

«Опрокинутая характеристика» – инвариантное отображение (модуль) генераторного участка ВАХ источника электропитания, преобразование ВАХ из IV в I квадрант с целью анализа режима целостной системы. Режим (сила тока и напряжение) в цепи «источник-приёмник» определяют по точке пересечения ВАХ R-элемента с графиком «опрокинутой характеристики». Решение этой задачи традиционно называется «закон Ома для полной цепи», как видим, на самом деле системными законами здесь являются законы Кирхгофа. В учебной литературе можно встретить разные термины, связанные с названием «падающей» характеристики в цепях смещения. Это обстоятельство вносит путаницу в предмет обсуждения. За «опрокинутой» ВАХ источника в режиме генерации задающего напряжения или задающего тока, с нашей точки зрения, следует закрепить термин – «линия источника питания» (ЛИП). Аббревиатура ЛИП (модуль ВАХ источника в режиме генерации) позволяет ускорить восприятие информации.

Анализ режима в цепи «линейный ИЭН – R-элемент». Пусть ИЭН представлен линейной моделью, а приёмник – линейным R-элементом. Электронная система представлена информационной моделью – схемой замещения (рис. 3, а).

После «опрокидывания» генераторного участка ВАХ источника в I квадрант и переименования в ЛИП его принадлежность к генерированию проявляется «падающим» графиком. Это соответствует физическому смыслу «падающего участка» на вольтамперной плоскости: генерирующая система проявляет свойство целостности и характеризуется «отрицательным сопротивлением». Математиче-

ская модель целостной системы в графической форме представлена пересекающимися графиками линейных моделей R-

элемента и ЛИП эквивалентного линейного ИЗН (рис. 3, б).



Рис. 3. Модели системы «линейный ИЗН – R-элемент»

Потери в источнике электропитания указывают на его резистивность, а «падающий участок» ЛИП r – на принадлежность к генерированию (мгновенная мощность меньше нуля, встречный отсчёт силы тока и напряжения на «внутреннем сопротивлении»).

От графической формы (рис. 3, б) системы «линейный ИЗН -R-элемент» перейдём к аналитическим уравнениям. Вычитая из второго уравнения первое, приходим к ЗНК:

$$\begin{cases} u = Ri \\ u = U_{XX} - ri \\ i = |i_r| \end{cases}$$

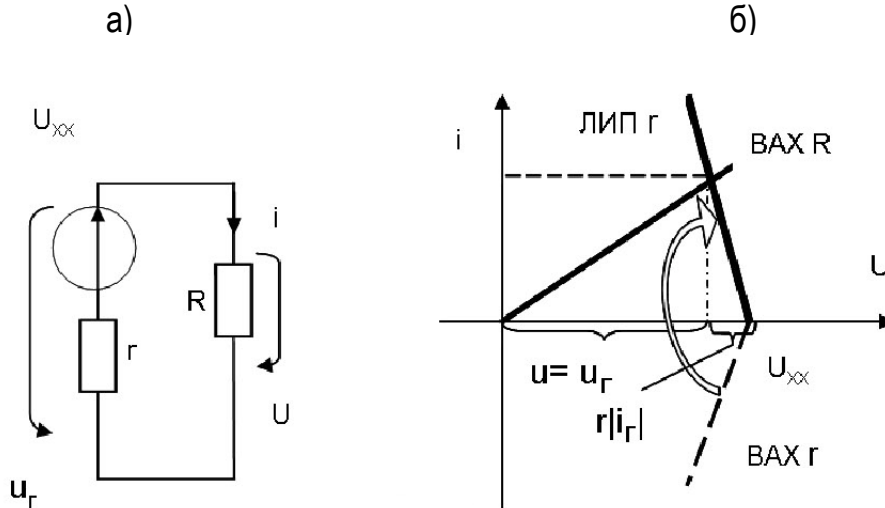
$$0 = U_{XX} - r|i_r| - R|i_r|.$$

Расчёт режима по точке пересечения графиков даёт взаимосвязь силы тока и на-

$$|i_r| = \frac{U_{XX}}{R+r}, \quad u_r = U_{XX} \frac{R}{R+r}.$$

пряжения в цепи, собственно, «закон Ома для полной цепи»:

Из анализа второго уравнения можно сказать, что напряжение холостого хода делится на две части между внешней нагрузкой и потерями в резистивном источнике.

Ключевой момент в алгоритме применения метода «опрокинутой характеристики» – преобразование ВАХ источника в ЛИП и рассмотрение системы пересекающихся графиков источника и приёмника в первом квадранте вольтамперной плоскости.

Анализ режима в цепи «линейный ИЗН –

два R -элемента». Усложним задачу «источник-приёмник» – добавим в цепь нагрузки второй элемент, который виртуально можно отне-

сти к генератору задающего напряжения или тока (рис. 4, а).



Рис. 4. Модели системы «линейный ИЭН – два R -элемента»

Такой метод широко используется в теории цепей и называется *метод эквивалентного генератора*. Суть метода сводится к тому, что в качестве нагрузки рассматривают только один элемент любой ветви, а вся оставшаяся схема любой сложности может быть заменена эквивалентным задающим генератором напряжения (теорема Тевенина) либо эквивалентным задающим генератором тока (теорема Нортона). Дополнительный резистивный элемент в цепи смещения, используемый для ограничения силы тока, называют *балластным*. Балластный резистивный элемент R_1 можно виртуально ввести в состав эквивалентного генератора, увеличив тем самым «внутреннее сопротивление» последнего до $r + R_1$ (рис. 4, а). Эквивалентный генератор в замкнутой цепи проявляет свойство «отрица-

тельной резистивности», о чём свидетельствует встречный отсчёт силы тока и напряжения (рис. 4, а) и «падающий график» *линии балластной нагрузки* (ЛБН). Метод «опрокинутой характеристики» – метод Кирхгофа в графической форме, который позволяет наглядно представлять и исследовать математические модели систем (рис. 4, б).

Рассмотренный подход к подготовке студентов – будущих учителей физики и технологии и предпринимательства, на наш взгляд, достаточно эффективен, т.к. подразумевает применение в учебном процессе вуза и школы доступной технологии учебного моделирования ЭУ [3]. Это подтверждается и результатами проведённого нами педагогического эксперимента.

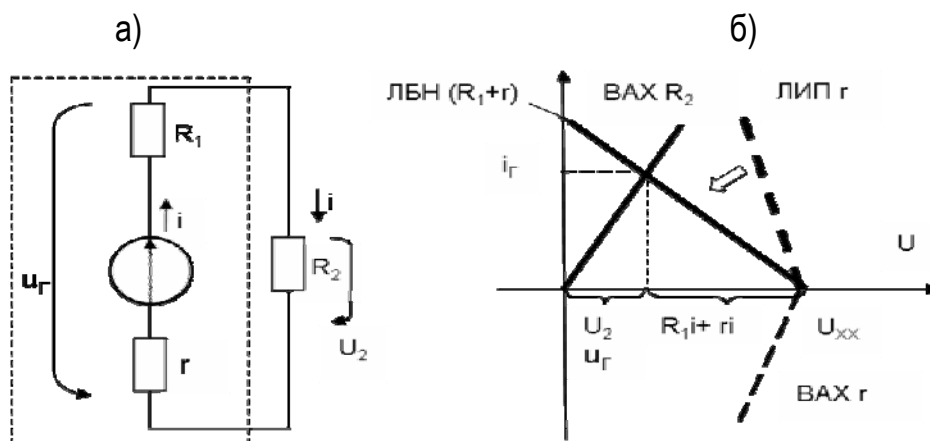
Литература

1. Антипенский Р.В. Схемотехническое проектирование и моделирование радиоэлектронных устройств / Р.В. Антипенский, А.Г. Фадин. – М.: Техносфера, 2007. – 128 с.
2. Венславский В.Б. Обучение основам радиоэлектроники будущих учителей профильных

классов / В.Б. Венславский // Материалы VII Международной научно-методической конференции «Физическое образование: проблемы и перспективы развития». – Ч. 2. – М.: Школа будущего, 2008. – С. 18-20.

Коротко об авторе

Briefly about author

УДК 370.179



Гомбоева Ирина Сергеевна
Gomboyeva Irina Sergeevna

РОЛЬ ДИАГНОСТИКИ САМОСОЗНАНИЯ
УЧАЩЕГОСЯ ПРОФЕССИОНАЛЬНОГО
УЧИЛИЩА В ОСУЩЕСТВЛЕНИИ
ПЕДАГОГИЧЕСКОЙ ПОДДЕРЖКИ

ROLE OF DIAGNOSTICS OF TRAINING COLLEGE
STUDENT SELF-ACTUALIZATION IN
TEACHING SUPPORT

Рассматриваются вопросы диагностики самосознания учащегося профессионального училища. Даны практические рекомендации по оказанию педагогической поддержки становления самосознания молодых людей

The issues of diagnostics of training college student self-actualization are considered. There are practical guidelines on young people self-actualization teaching support

Ключевые слова: диагностика, педагогическая поддержка, самосознание, профессиональное училище, подросток

Key words: diagnostics, teaching support, self-actualization, training college, teenager

В современных условиях учреждения начального профессионального образования призваны осуществлять подготовку не только кадров рабочих профессий, но и способствовать успешной интеграции молодого человека в социокультурное пространство общества.

Личностное и профессиональное становление учащегося совпадает с кризисами подросткового возраста. Именно в этот период в процессе физического, психического и социального развития вместе с позитивными достижениями у человека закономерно возникают

негативные образования и специфические психологические трудности, связанные с изменением требований со стороны взрослых, сверстников, влиянием общественного мнения. Это способствует возникновению мотивов, побуждающих подростка обратиться к анализу самого себя и сравнению себя с другими. Постепенно у учащегося складываются ценностные ориентации, относительно устойчивые образцы поведения. Наличие личностных интересов делает подростка целеустремленным, более организованным, способным к саморазвитию.

Венславский В.Б., к. физ.-мат. наук, доцент, Читинский государственный университет (ЧитГУ)
ven@zabspu.ru, venslav@mail.ru

Venslavsky V. B., PhD (Physics and Mathematics), Assistant Professor, Chita State University (ChSU)

Научные интересы: моделирование электронных систем

Scientific interests: modelling of electronic system

Изменение характера восприятия учащимся окружающей действительности, возникновение новых отношений между подростком и другими людьми (взрослыми, сверстниками) связано с перестройкой самосознания личности подростка. Уникальность образа жизни каждого человека, его самосознания связывается с неповторимостью социальной ситуации развития [2; С. 25]. По мере развития самосознания учащегося происходит ее изменение, а следовательно, и характера взаимоотношений между подростком и окружающими людьми.

Успешность адаптации к новым условиям учебы и жизни, овладение профессией, проявление творческих способностей во многом зависит от особенностей личностного развития учащегося, выявления которых возможно в процессе психолого-педагогической диагностики самосознания личности учащегося.

Среди важных факторов становления самосознания подростка психологи выделяют способность личности к адекватной оценке своих качеств и возможностей, наличие ответственности за свои поступки, потребности к самосовершенствованию. В связи с этим в качестве направлений комплексной диагностики самосознания личности учащихся профессионального училища № 31 п. Приаргунск Забайкальского края были выбраны исследования самооценки, локуса контроля, способности к саморазвитию.

В диагностике самооценки принимали участие 187 чел. 1, 2 и 3 курсов. Исследование проводилось с использованием методики, ко-

торая дает количественную интерпретацию уровня и адекватности развития самооценки личности.

Адекватность самооценивания выражает степень соответствия представлений человека о себе объективным основаниям этих представлений. Адекватная самооценка является наиболее благоприятной для личности, позволяет человеку отнестись к себе критически, правильно соразмерить свои силы с задачами разной трудности и с требованиями окружающих. Неадекватная же самооценка свидетельствует о необъективной оценке человеком самого себя. Неадекватность самооценки может проявляться в ее завышении или занижении. Завышенная самооценка обуславливает чрезмерную самоуверенность личности, ее неспособность к самоанализу. Некритичность мышления, недисциплинированность, отсутствие самоконтроля ведет к принятию ошибочных решений и осуществлению необдуманных поступков. Дальнейшая утрата чувства необходимой осторожности отрицательно влияет на безопасность, надежность и эффективность всей жизнедеятельности подростка. Учащиеся же с заниженной самооценкой характеризуются чрезмерной неуверенностью в себе, пассивностью, тревожностью.

На основе оценочной шкалы диагностики выявлено соотношение подростков с адекватной и неадекватной самооценками, обучающихся первый, второй и третий год в учебном заведении (табл. 1).

Таблица 1

Диагностика самооценки, %

Год обучения	Неадекватная самооценка		Адекватная самооценка
	завышенная	заниженная	
Первый	67		33
	30,3	36,7	
Второй	49		51
	29,2	19,8	
Третий	40		60
	14,6	25,4	

Анализ результатов диагностики показал, что при поступлении на учебу в училище количество подростков с неадекватной самооценкой (67 %) почти вдвое превышает число учащихся с адекватной самооценкой (33 %). Результаты можно объяснить следующими причинами. Как правило, в профессиональные училища приходят подростки, которые при обучении в школе характеризуются низким и средним уровнем способностей, относятся к числу трудных учащихся, что оказывает влияние на формирование неадекватной самооценки (завышенной или заниженной). При дальнейшем обучении в профессиональном училище происходит «выравнивание» самооценки учащихся, что отражается на снижении количества подростков с неадекватной самооценкой (49 %) и увеличении с адекватной (51 %) – на втором году обучения. Причем число учащихся с заниженной самооценкой уменьшается с 36,7 до 19,8 %.

Практика показывает, что формирование адекватной самооценки учащихся возможно в условиях оказания поддержки со стороны педагога как в учебной, так и во внеучебной сферах. Современные подростки характеризуются возрастающей потребностью в социально значимых видах деятельности, которые создают условия для самовыражения и самоутверждения. Такая деятельность позволяет подростку обрести уверенность и адекватно оценивать себя. Формирование способности учащегося самостоятельно принимать решения, регулировать взаимоотношения с окружающими людьми в реальной жизни происходит в процессе использования деловых игр на уроках производственного и теоретического обучения. «Примерка» различных ролей в ходе игры, смена социальных ситуаций развития личности способствуют формированию социальной восприимчивости подростка: вниманию к оценкам окружающих, пониманию их и умению сопоставлять их мнение с собственной самооценкой.

Одним из путей повышения социальной активности учащихся является разработка и

реализация социальных проектов: «Озеленение училища», «Помощь детям-сиротам», «Сотрудничество училища и работодателей» и др.

Стабильность и адекватность самооценки зависит от уровня развитости коммуникативных способностей, ценностных ориентаций, устойчивости эмоционального мира, позитивности и постоянности положительных взаимоотношений подростка с окружающими людьми. По мнению И.С. Кона, нормальная жизнедеятельность личности предполагает не просто обмен информацией со средой, но и установление с ней эмоционально значимых отношений [3; С. 243]. Поэтому выстраивание педагогической поддержки учащегося основывается на принципах эмпатийности, сотрудничества, диалога между взрослым и подростком.

В результате – к окончанию обучения в училище количество учащихся с адекватной самооценкой увеличивается до 60 %. В то же время, по сравнению со вторым годом обучения происходит увеличение числа подростков с неадекватной заниженной самооценкой (25,4 %). Повышение тревожности, неуверенности учащихся объясняется грядущим вхождением во взрослую самостоятельную жизнь, сменой социальных ролей.

Одним из важных базовых качеств в становлении самосознания личности будущего рабочего является чувство ответственности. Социально ответственная личность не только нацелена на выполнение общественных правил и норм, но и может ответить за полученные результаты, реально оценивая свои способности. Важной психологической составляющей чувства ответственности является локус контроля (зона контроля), отражающий представления личности о причинах своих успехов и неудач. Это новообразование оказывает влияние на характер деятельности и отношения человека.

В диагностике локуса контроля принимали участие 212 учащихся 1, 2, 3 курсов. В результате исследования выявлено число учащихся с интернальными и экстернальными качествами личности, а также со смешанным

типом (интернал-экстернал). Подростки с интернальным типом личности ответственность за все события, происходящие в их жизни, берут на себя. Такие учащиеся характеризуются излишней самоуверенностью, стремлением к лидерству. Подростки с экстернальным типом личности видят причину своих неудач во внешнем мире. Они восприимчивы к изменениям в окружающей среде, склонны к тревожности и депрессии. Наиболее благоприятным

для развития подростка считается смешанный тип личности, включающий как интернальные, так и экстернальные характеристики.

Диагностика локуса контроля проводилась с использованием методики, адаптированной для учреждений начального профессионального образования. Анализ результатов позволяет выявить количественное соотношение учащихся с разным типом ответственности (табл. 2).

Таблица 2

Диагностика локуса контроля, %

Год обучения	Интернал	Экстернал	Интернал-экстернал (смешанный тип)
Первый	74,5	9,2	16,3
Второй	55,2	31	13,8
Третий	66,1	12,5	21,4

Исследование показывает низкий уровень количества учащихся смешанного типа (16,3, 13,8, 21,4 % соответственно) по отношению к подросткам с интернальным (74,5, 55,2, 66,1 % соответственно) и экстернальным (9,2, 31, 12,5 % соответственно) типами личности на каждом из трех курсов.

Обобщенный образ интернала-экстернала позволяет педагогу выявить трудности и проблемы каждого учащегося, более точно определить особенности и мотивы их поведения. Учащиеся того и другого типа нуждаются в педагогической помощи. Для интернальной личности необходимо создавать условия, способствующие формированию социальной восприимчивости. У экстернальной личности целесообразно развивать навыки самокритичности, эмоциональную сдержанность, ориентацию на самооценку.

Становление самосознания личности связано не только с оценкой и контролем себя и своих поступков, но и с глубоким анализом своего внутреннего мира, раскрытием способностей и возможностей к саморазвитию, самосовершенствованию.

Феномен саморазвития глубоко и всесторонне раскрывается в трудах Л.Н. Куликовой и сотрудников его научной школы. Само-

развитие личности, по мнению ученого, – это процесс целенаправленного творческого изменения личностью собственных духовно-ценностных, нравственно-этических, деятельностно-практических, интеллектуальных, чувственных, характерологических особенностей для наиболее успешного достижения своих жизненных целей и более эффективного выполнения своего человеческого, социального предназначения [4].

В диагностике способности учащихся к саморазвитию принимали участие 206 подростков. Изучение проводилось с использованием методики диагностики способности личности к саморазвитию [1; С. 38]. Анализ проведенного исследования показывает, что почти половина опрошенных (49 %) имеют желание и способности к саморазвитию; 23,8 % характеризуются потенциальными возможностями самосовершенствования и отсутствием желания самопознания; у 18,5 % – присутствует стремление к самоизучению, но нет желания самознания; 8,7 % не обладают потребностью к самопознанию и самоизменению.

В содержание педагогической поддержки саморазвития личности входит помощь учащемуся в осознании или формулировании жизненных целей, в выборе индивидуального

образа жизни, включающего оптимальный режим интеллектуальных, эмоциональных и физических нагрузок, форм проведения свободного времени, характера взаимоотношений с педагогами и сверстниками, определении конкретных трудностей, проблем.

Таким образом, результаты психолого-педагогической диагностики позволяют не только выявить особенности в развитии личности учащегося профессионального училища, но и служат основой для оказания личностной и индивидуальной педагогической поддержки.

Литература

1. Байкова Л.А. Справочник заместителя директора школы по воспитательной работе / Л.А. Байкова, Л.К. Гребенкина, О.В. Еремкина. – М.: Центр «Педагогический поиск», 2005. – 160 с.

2. Выготский Л.С. Психология развития ребенка / Л.С. Выготский. – М.: Смысл; Эксмо, 2005. – 512 с.

3. Кон И.С. В поисках себя: личность и ее самосознание / И.С. Кон. – М.: Политиздат, 1984. – 335 с.

4. Куликова Л.Н. Проблемы саморазвития личности / Л.Н. Куликова. – Хабаровск: ХГПУ, 1997. – 313 с.

Коротко об авторе

Briefly about author

Гомбоева И.С., заместитель директора по научно-методической работе ГОУ ПУ-31 п. Приаргунск Забайкальского края
gomboeval@mail.ru

Gombojeva I.S., Deputy director on methodological work Public Educational Institution Training College-31 (PEI TC-31) Priargunsk, Trans-Baikal Territory

Научные интересы: вопросы педагогической поддержки детей в образовании

Scientific interests: issues of teaching support of children in education



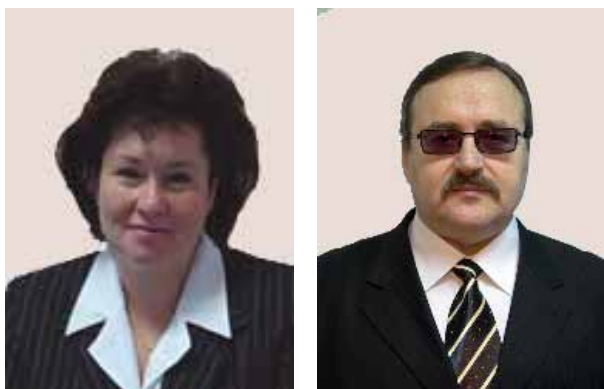

УДК 37.015.3

Кротова Ирина Владимировна
Krotova Irina Vladimirovna

Клочков Владимир Павлович
Klochcov Vladimir Pavlovich

**МЕТОДОЛОГИЧЕСКИЕ АСПЕКТЫ
СОВМЕСТИМОСТИ НАГЛЯДНОСТИ УЧЕБНИКОВ
СРЕДНЕЙ ШКОЛЫ**

**METHODOLOGICAL ASPECTS OF
COMPATIBILITY OF VISUAL AIDS IN
SECONDARY SCHOOL TEXTBOOKS**

Рассмотрен феномен наглядности учебной литературы как обладающий многомерностью сложности и всеми атрибутами системы. Обоснована стратегия исследования совместимости наглядности учебников средней школы в виде системного способа познания, прежде всего, его системно-параметрической версии

The article is devoted to visual aids phenomenon of academic books which is characterized by multidimensional complexity and all attributes of a system. The strategy of visual aids compatibility investigation in secondary school textbooks is substantiated in the form of systemic way of knowledge, uppermost, its systemic-parametric version

Ключевые слова: наглядность, совместимость, многомерность, системный способ познания

Key words: visual aids, compatibility, multidimensionality, systemic way of knowledge

Определяя место иллюстраций в структуре учебной книги, мы основываемся на мнении Д.Д. Зуева о том, что иллюстративный материал «призван обеспечить наиболее полное усвоение заложенной в учебнике информации, побуждать к учению, так как, опираясь на художественно-образную основу, обладает определенными образовательными и воспитательными возможностями» [1; С. 158]. Освоение теоретических и практи-

ческих сведений учащимися идет, в основном, через визуальное восприятие данных, в том числе представленных в учебнике различными наглядными формами. От того, насколько они совместимы, в конечном счете, зависят и результаты обучения. Поэтому проблема анализа совместимости наглядности учебной литературы весьма актуальна для современной дидактики.

Нестандартность настоящего исследо-

вания заключается в рассмотрении изучаемого объекта как обладающего многомерностью сложности и всеми атрибутами системы. Такой подход к анализу указанного педагогического феномена сделал необходимым обоснование стратегии исследования совместимости наглядности учебной литературы в виде системного способа познания.

История развития представлений о феномене наглядности дидактических средств обучения, и познания в целом, свидетельствует об увеличении степени единства в многообразном, обусловленное, по мнению Н.Т. Абрамовой, последовательным «расширением и углублением фундаментального знания» [2; С. 121]. Из этого следует, что способы универсализации многообразного являются исторически преходящими и определяются на каждом временном интервале, в конечном счёте, уровнем развития педагогической науки и смежных с ней дисциплин, а также философии. С учётом изложенного можно утверждать, что одномерный подход отнюдь не является достаточным для понимания сущности категории «наглядность». Для адекватного о ней представления необходимо постулировать существование других закономерностей сложности изучаемого феномена, без участия которых нельзя глубоко проникнуть в природу любого познавательного акта. Данная позиция включает в себе *исходное методологическое положение* настоящего исследования.

Форма наглядного представления зна-

- чувственное и рациональное;
- единое и многообразное;
- единичное и общее;
- целое и фрагментарное;
- простое и сложное;
- конкретное и абстрактное;
- активное и пассивное;
- иконическое и символическое;

ния, с одной стороны, по отношению к своей противоположности – содержанию, выступает как взаимоисключающее обособление, обладающее совершенно другим, особым, присутствующим лишь ему, специфическим качеством. С другой стороны, исследование проблемы наглядности знания не может ограничиться рассмотрением только формы его представления в отрыве от содержания последнего. Таким образом, адекватный анализ двух противостоящих полюсов анализируемого феномена возможен только в рамках признания между ними в качестве *второго основополагающего методологического взаимоотношения* тождества противоположности, реализуемого на интересующем нас уровне данности (учебная литература). Более того, учет особенностей познавательной деятельности человека сделал необходимым выделение в сущности изучаемого феномена не одного, а двух основных противоречий. К ним, помимо уже рассмотренной диады «форма и содержание», мы относим соотношение объективного и субъективного начал в структуре анализируемого понятия.

Проведенный анализ эволюции представлений о феномене наглядности дидактических средств обучения, и познания в целом, позволил выделить следующую композицию противоречий, отражающих различные свойства, характеристики и аспекты рассмотренных основных дихотомий, раскрывающих сущность обсуждаемого понятия:

- одномерное и многомерное;
- индуктивное и дедуктивное
- материальное и идеальное;
- статическое и динамическое;
- дискретное и непрерывное;
- актуальное и потенциальное;
- сознательное и бессознательное.

Данную совокупность противоречий можно считать неполным эмпирическим бази-

сом, который переходит в законченный вид за счет включения в него логического каркаса, образованного ранее выделенными основными парными дихотомиями. Отсюда следует *третье методологическое положение* настоящего исследования, которое заключается в определении в качестве базиса меры сложности взаимодействия и взаимоотношения формы и содержания, объективного и субъективного полюсов в сущности исследуемого дидактического феномена. Степень же полноты меры сложности или набор типов противоречий как раз и определяется уровнем развития дидактики и смежных наук.

Таким образом, *наглядность* мы понимаем как *максимально многомерную когнитивную категорию, отражающую диалектический тип отношений между формой и содержанием, объективным и субъективным началами визуального представления информации, нацеленную на создание в сознании адекватного воспринимаемому объекту образа.*

Для выяснения сущности понятия "совместимость" рассмотрим его значение в словаре С.И. Ожегова. Точного определения данного термина найти не удалось. Имеющийся близкий к понятию глагол "совместить" употребляется в нескольких смыслах, одним из которых является "сочетать, соединять вместе" [4; С. 684]. Другой глагол "совместиться" имеет смысл "совместно существующим в чём-либо" [4; С. 684]. Отсюда можно утверждать, что термин «совместимость» может обозначать:

- 1) сочетание отличающихся между собой определённых качеств объекта;
- 2) их совместное существование в объекте.

Применительно для совместимости наглядных форм свойство сочетания признает за ними определённую степень различий. В то же время совместное существование каких-либо качеств в визуальном представлении учебного материала может обозначать и наличие между ними определённой меры сходства, тождества.

Таким образом, одним из смыслов термина "совместимость" является признание сочетания таких качеств и свойств наглядности, которые обладают как мерой *тождественности*, так и одновременно с этим *различием*. В случае отрицания тождественности наглядных форм степень различия между ними была бы такой, что можно говорить об их изоляции, а не совместимости. При игнорировании различий исследуемых дидактических феноменов нечего бы было сочетать, а было бы просто слияние сходных, тождественных между собой качеств.

В общем же случае *под совместимостью наглядных форм учебной литературы будем понимать сочетание её связности и обособленности, обусловленных задачами общего среднего образования.*

Наконец, в качестве *четвертого исходного методологического положения* необходимо признать правомерность применения системного способа познания (прежде всего, его системно-параметрической версии) как оптимально соответствующего задаче теоретического анализа изучаемого педагогического феномена.

Подчеркивая особенности системного способа познания, В.Н. Сагатовский отмечает: «Изучение свойств и функций, элементов состава и отношений между ними (структур) как таковых еще не содержит в себе системного подхода. Последний имеет место только там, где для обеспечения заданных свойств требуется выделить определенное системопорождающее противоречие и структуру, которая с необходимостью и достаточностью обуславливает существование объекта с нужными свойствами. Именно в этом требовании необходимости и достаточности какого-то конечного множества факторов, выделенных в соответствии с системообразующими факторами, заключается основная эвристическая специфика системного подхода» [5; С. 112].

Этот же автор выделяет три основные причины, обуславливающие применение данного метода исследования [5].

1. Ускорение получения результата, когда слишком долго приходится ждать итогов при эволюционном пути развития объекта изучения. Это вполне применимо к проводимому исследованию. Действительно, проблема наглядности познания актуализирована еще античной философией. В педагогике идею об использовании наглядности при обучении детей высказывали многие известные просветители XVI-XVII вв. (Я.А. Коменский, Ж.Ж. Руссо, И.Г. Песталоцци и др.). Однако, несмотря на прошедший с тех пор значительный промежуток времени, до настоящего дня нет удовлетворительной системной точки зрения по поводу сущности изучаемых вопросов, методик исследования и параметров оценки визуализации когнитивных процессов, включая как составную часть и наглядность учебной литературы.

2. Сложность самого объекта познания относительно использовавшихся ранее традиционных средств, подходов, методов, способов действий, которые перестали быть эффективными при его исследовании. Применительно к данной работе это имеет самое непосредственное отношение. Изучению подвергается такой специфический объект, как наглядность познания, сложность которого заключается в многомерном, диалектическом характере проявления его сущности. В этих условиях предыдущие исследовательские подходы, базирующиеся на одномерных представлениях о сущности анализируемого феномена, перестают быть продуктивными. В немалой степени это проявляется и в практическом отсутствии параметров оценки наглядности научной и, прежде всего, учебной литературы.

3. Интеграция научного знания при изучении междисциплинарных проблем, находящихся на стыке нескольких наук. Данное обстоятельство имеет место и в случае методологического анализа общенаучной категории «наглядность», которая является предметом исследования не только философии, но и педагогики, психологии, кибернетики и других наук.

Особенностью системно-параметричес-

кой версии рассматриваемого подхода к описанию объекта исследования как системы, по мнению В.Н. Сагатовского, является реализация трех групп факторов, а именно: системопорождающих; системообразующих; системообуславливающих [5; С. 15].

Системопорождающая группа детерминант, в свою очередь, включает такие компоненты, как целевое состояние и противоречие. Применительно к наглядности учебной литературы целевое состояние определяет то, что должно быть получено в результате представления её в системном отношении. Другим системопорождающим фактором является противоречие, выражающее противопоставление между направлением развития объекта исследования и возможностью его обеспечения. Выявление данной детерминанты является важнейшей методологической предпосылкой системного представления изучаемого дидактического феномена.

Для совместимости наглядности учебников общеобразовательной (средней) школы немаловажное значение имеет противоречие, выражающееся в противопоставлении их связности и обособленности. Данный факт обусловлен, с одной стороны, тем, что каждое учебное пособие объективно представляет собой вполне определенную область человеческого опыта, находящуюся в естественной связи с другими. С другой стороны, происходящие в познании процессы отраслевого размежевания и дробления научного знания обуславливают как бы дистанцирование учебников по отношению друг к другу как по стилю изложения учебного материала, так и по способам его наглядного представления в соответствии со спецификой конкретной отрасли познания. Отсюда возникает объективная необходимость в одновременной реализации двух противоположно направленных процессов – связности и обособления наглядности учебной литературы. Иными словами, при рассмотрении объекта данного конкретного исследования мы должны в полной мере отдавать отчет в том, что развитие анализируемой

системы осуществляется не в линейных или плоскостных, а объемных координатах, сформированных совокупностью системопорождающих противоречий: форма – содержание; объективное – субъективное; связанное – обособленное.

Второй, не менее важной совокупностью детерминант, задающих необходимые и достаточные условия представления объекта исследования как системы, является системообразующая группа факторов. Она, в свою очередь, формируется из таких компонентов, как свойства, состав, структура. Рассмотрим и охарактеризуем каждый из них.

Под *свойством*, согласно философскому словарю И.Т. Фролова, следует понимать «...сторону предмета, обуславливающую его различие или сходство с другими предметами и проявляющуюся во взаимодействии с ними» [6; С. 421]. Применим данное положение к особенностям наглядности учебной литературы, обладающей совокупностью как существенных, так и менее значимых свойств. В качестве примера можно привести следующие их разновидности: информационные, семантические, прогнатические, структурные и т.д. Из указанного множества возможных свойств объекта исследования были выбраны лишь те, которые связаны с их совместимостью. Являясь свойством наглядности учебной литературы, *категория совместимости выражает сочетание их сходства и различия*. Выделение в качестве ведущего отношения характеристик совместимости для исследуемого дидактического феномена связано с несколькими моментами.

Во-первых, с преодолением изолированности отдельных вариантов визуального представления информации в различных по профилю учебниках, что затрудняет усвоение учащимися учебного материала. Последнее обстоятельство связано с необходимостью постоянного переключения внимания обучаемых с одного способа наглядного изложения учебного материала на другой.

Во-вторых, с учетом особенностей неосознаваемых аспектов переработки визуаль-

но воспринятой информации, при которой имеет значение идентификация отдельных символов и их сочетаний в различных вариантах учебной литературы.

В-третьих, с возрастными особенностями школьников, для которых необходимо постепенное возрастание степени абстрактности и схематичности наглядного учебного материала.

Вторым из группы системообразующих факторов выступает *состав системы*. Под составом системы мы будем понимать совокупность элементов, входящих в нее. Специфика нашего подхода к изучению объекта исследования благодаря ведущему основанию совместимости при выделении элементов системы позволила установить, что последние представляют собой не одноуровневые, а многоуровневые совокупности.

Нижний уровень наглядности учебной литературы образован множеством знаков, символов, графических (в том числе топологических) элементов и некоторых других обозначений, встречающихся в учебниках средней школы.

На втором ярусе состав системы включает комбинации из элементов первого уровня, а также иконические фрагменты представления учебного материала (рисунки, картины, фотографии и т.п.).

Третий «этаж» построения визуального ряда учебной литературы состоит из совокупности всех наглядных форм, использованных в рамках отдельного учебника.

Наконец, последний уровень состава анализируемой системы включает комбинацию всех наглядных форм базового комплекта учебников средней школы.

Третьим, последним фактором из группы системообразующих выступает *структура наглядности учебной литературы*, под которой мы будем понимать *инварианты отношений среди элементов состава визуальных форм учебного материала и сеть реализуемых связей между ними*.

Наглядное представление научных зна-

ний являет собой уникальное знаково-символическое образование, которое обладает сложностью в нескольких отношениях: собственной природы, информации, строения, понимания и др. Кроме того, характеристика сложности определяется как значительным объемом наглядного материала всего комплекта учебников, так и разнообразием составляющих его книг. Причем, последнее выражается не только в варьировании доли наглядности в тексте (от преобладающей в учебниках начальной школы до минимальной – в учебных пособиях для старшеклассников), но и в неодинаковом соотношении различных видов визуального представления учебного материала (изобразительного, предметного, условно-графического). Данное обстоятельство обуславливает поиск таких уровневых элементов организации исследуемого дидактического феномена, которые соответствовали бы всем без исключения учебникам и позволили бы выделить минимальное количество необходимых для удовлетворительного анализа их ярусов связи.

По справедливому утверждению И.Я. Лернера, главной функцией учебника является руководство им познавательной деятельностью учащихся. Она, в свою очередь, зависит от механизма понимания не только учебного текста, но и наглядных форм представления научного знания. Указанный механизм когнитивных процессов также имеет уровневое строение и определяется спецификой протекания процессов невербального смыслового анализа визуальной информации. Данное отношение сложности восприятия предполагает существование вышележащих и нижележащих ярусов смыслового анализа, имеющих разные задачи. По мысли И.П. Локаловой [3], задачей вышележащих уровней является выделение в учебном материале отдельных смысловых частей, нахождение в них главного, существенного, понимание их подтекстового содержания. Нижние же предназначены для осуществления наиболее простых, но одновременно являющихся базальтовыми когнитивных опе-

раций, связанных с обработкой отдельных элементов системы (символов, знаков и т.д.). При этом необходимо отметить, что отдельные этапы понимания наглядного учебного материала протекают на различных уровнях осознанности. Данное обстоятельство обуславливает необходимость учета таких элементов строения визуального ряда учебной литературы, которые, на первый взгляд, бессмысленны, но играют важную роль в неосознаваемых психических процессах познания.

И, наконец, в качестве третьей группы факторов, определяющих формирование системы, выступают обуславливающие. Они задаются, прежде всего, условиями внешней среды. Эта среда накладывает совокупность ограничений на сохранение, функционирование и развитие объекта как системы, тем самым обеспечивая в заданных пределах её воспроизводство. В целом их можно представить в виде трёх групп:

- 1) визуальные;
- 2) математические;
- 3) педагогические.

Кратко охарактеризуем каждую из них.

К первой группе относятся ограничения, налагаемые природой исследуемого объекта на систему учебной литературы. Это отражается, прежде всего, на её замкнутости, благодаря которой указываются внешние и внутренние границы объекта. Система наглядности учебников ограничена изнутри уровнем одного знака, внешняя его граница определена в целом совокупностью наглядных форм учебной литературы общеобразовательной школы. При этом внешние условия не исчерпываются только первой группой ограничений системы наглядности учебной литературы.

К другим запретам относятся те, которые связаны с формализацией объекта исследования. Эти ограничения обусловлены выявлением пределов математизации и компьютеризации исследования, что требует глубокого анализа математических конструкций на степень их соответствия педагогическому содержанию отображаемых явлений.

Третья группа запретов определяется педагогическим аспектом проводимого исследования. Он ограничивает систему наглядности учебной литературы профилем дисциплины, уровнем развития соответствующей науки, возрастными особенностями учащихся, для которых предназначена та или иная книга. От этих факторов зависит конкретное разрешение противоречия между связностью и обособленностью наглядности учебной литературы. Оно определяется уже субъективной стороной, связанной с реализацией совокупности педагогических требований к учебному тексту, которые

отражаются в показателях совместимости наглядных форм. Их реализация для учебной письменной речи означает, прежде всего, соблюдение ряда дидактических условий при разработке и построении пособий, отражающих современные тенденции развития образования.

Таким образом, в ходе проведения исследования в рамках тематики настоящей статьи осуществлено обоснование стратегии исследования такого многомерного класса педагогических явлений, как совместимость наглядности учебников средней школы в виде системного способа познания.

Литература

1. Зувев Д.Д. *Методологические проблемы дидактики* / Д.Д. Зувев. – М.: Педагогика, 1991. – 258 с.

2. Клочков В.П. *Оптимизация текстовой совместимости базового комплекта учебников средней школы: дис...д-ра пед. наук* / В.П. Клочков. – Томск: ТГУ, 1999.

3. Локалова Н.П. *Развитие вербально смыслового анализа в младшем школьном возрасте* / Н.П. Локалова // *Вопросы психологии*. – 1996. – №

2. – С. 113-130.

4. Ожегов С.И. *Словарь русского языка* / С.И. Ожегов; Под общей ред. проф. Л.И. Скворцова. – 25-е изд., исправл. и доп. – М.: ОНИКС, Мир и образование, 2006. – 976 с.

5. Сагатовский В.Н. *Основы систематизации всеобщих категорий* / В.Н. Сагатовский. – Томск: ТГУ, 1973. – 432 с.

6. *Философский словарь* / Под ред. И.Т. Фролова. – 5 изд. – М.: Политиздат, 1987. – 590 с.

Коротко об авторах

Кротова И.В., к. хим. наук, доцент кафедры эколого-химической экспертизы товаров, заместитель проректора по научной работе и международному сотрудничеству ГОУ ВПО «Красноярский государственный торгово-экономический институт» (КрасГТЭИ)
nauka@mail.kgtei.ru

Научные интересы: теория учебной книги; инновационные методы обучения; рейтинговая система оценки знаний

Клочков В.П., д-р пед. наук, д-р психол. наук, профессор, проректор по научной работе и международному сотрудничеству ГОУ ВПО «Красноярский государственный торгово-экономический институт» (КрасГТЭИ)

Научные интересы: теория учебной книги; инновационные методы обучения; психологический климат учебного коллектива

Briefly about authors

Krotova I.V., Ph.D. (Chemistry), Assistant Professor of Ecological and Chemical Examination of Merchandise Department, deputy pro-rector of scientific work and international co-operation, PEI HPE (Public Educational Institution of Higher Professional Education) "Krasnoyarsk State Trade and Economic Institute" (KrasSTEI)

Scientific interests: theory of textbook, innovative methods of education, rating system of knowledge grade

Klochkov V.P., Dr. Sc. (Pedagogics), Dr. Sc. (Psychology), Full Professor, pro-rector of scientific work and international co-operation, PEI HPE (Public Educational Institution of Higher Professional Education) «Krasnoyarsk State Trade and Economic Institute» (KrasSTEI)

Scientific interests: theory of textbook, innovative methods of education, psychological climate of educational team



УДК 371.1



Лучкина Татьяна Викторовна
Luchkina Tatyana Viktorovna

ХАРАКТЕРИСТИКА ПРОФЕССИОНАЛЬНОЙ ИДЕНТИЧНОСТИ МОЛОДОГО УЧИТЕЛЯ СОВРЕМЕННОЙ ШКОЛЫ

DESCRIPTION OF A YOUNG TEACHER'S PROFESSIONAL IDENTITY OF MODERN SCHOOL

Статья посвящена выявлению профессиональной идентичности молодого учителя в условиях социальной нестабильности. На основе проведенного исследования автор дает характеристику профессиональной идентичности молодого учителя, механизмы ее формирования

This article is about searching for a young teacher's professional identity under social instability. On basis of conducted study the author describes a young teacher's professional identity, mechanisms of its forming

Ключевые слова: идентификация, идентичность, система ценностей молодого учителя, самоидентификация, самопознание

Key words: identification, identity, value system of a young teacher, self-identification, self-actualization

Изменения, происходящие в российском обществе, ставят ряд задач, связанных с осмыслением проблемы становления молодого учителя в условиях социальной нестабильности, которые характеризуются ломкой социальных стереотипов, сменой системы ценностей, оказывающих влияние на становление молодого учителя и обуславливающих поиск его профессиональной идентичности.

Предметом рассмотрения данной статьи является сущность профессиональной идентичности молодого учителя современной шко-

лы как критерий его профессионально-личностного становления (Ю.П. Поваренков, А.Р. Фонарев). Для раскрытия данного понятия необходимо обратиться к осмыслению категорий «идентификация» и «идентичность», к механизмам их осуществления.

В новейшем психологическом словаре идентификация (лат. identificare – отождествлять) – отождествление; установление совпадения чего-либо с чем-либо. Идентификация рассматривается как важнейший механизм социализации, проявляющийся в принятии индивидом социальной роли при вхождении в

группу, в осознании им групповой принадлежности, формировании социальных установок и т.п. [9; С. 153-154].

Индивид не может выбирать или не выбирать ту или иную идентификацию, он обязан пройти через нее, чтобы не быть подвергнутым социальному отчуждению, но платой за это является снижение уровня «индивидуализации», «самости» [2; С. 356].

Следствием идентификации является обретение идентичности, возможности самопрезентования, «внутренней консистентности», удовлетворение потребности в безопасности, снижение чувства тревоги и одиночества, улучшение ориентировки в межличностном взаимодействии.

Идентичность (от лат. *Identicus* – тождественность, одинаковость), по Э. Эриксону, – чувство самотождественности, собственной истинности, полноценности, сопричастности миру и другим людям. Чувство обретения адекватности и стабильного владения личностью собственным Я, независимо от изменений последнего и ситуации; способность личности к полноценному решению задач, встающих перед ней на каждом этапе развития [9; С. 158].

Переживание идентичности молодым учителем – значимая потребность его личности, т.к. она предполагает, с одной стороны, осознание учителем собственной индивидуальности (отличие от других видов, самотождественность, «самость»), с другой – формирование образа значимой общности, членом которой он выступает. При этом особую важность для него приобретает профессиональная идентичность.

Рядом ученых, в частности, Ю.П. Поваренковым, профессиональная идентичность рассматривается как характеристика значимости для индивида профессии и профессионализации в целом, как средство удовлетворения своих потребностей и реализации, развития потенциала. По его мнению, она оценивается на основе субъективных показателей, включая удовлетворенность трудом, профессией, карьерой, собой, профессиональную самооценку,

индексы самореализации и самоактуализации личности [5; С. 87].

Следовательно, профессиональная идентичность молодого учителя свидетельствует о степени принятия им педагогической деятельности (профессии) в качестве средства, формы самореализации, удовлетворения своих потребностей и интересов и себя как профессионала. Опираясь на исследования В.С. Собкина [7; С. 4], мы считаем, что для выявления профессиональной идентичности молодого учителя необходимо:

- выявить тенденции, определяющие изменения на рынке труда в сфере образования;
- выявить динамику изменения ценностных ориентаций молодых учителей;
- определить специфику профессиональных установок и ориентаций молодых учителей;
- установить удовлетворенность профессией, содержанием и условиями профессиональной деятельности.

Исследование базируется на данных официальной отечественной статистики, оперативной информации Министерства образования РФ, оперативной информации Комитета образования Забайкальского края, а также результатах исследований жизненных и профессиональных ценностей молодых учителей средних школ региона, проведенных автором. В выполненном нами локальном исследовании приняли участие учителя городских и сельских школ Читинской области: из них – 124 молодых специалиста и 90 учителей, имеющих стаж работы более 10 лет.

Анализ работ [1, 3, 7] дает возможность определить особенности современного рынка труда в сфере образования:

- рынок труда в сфере образования опирается на определенную социально-демографическую группу – в основном, женщины, – которая устойчиво воспроизводится;
- для молодой генерации, получившей специальное педагогическое образование, профессия педагога оказывается мало привлекательной;

– происходит достаточно существенное расширение рынка труда за счет появления новых специальностей: школьного психолога, социального работника, классной дамы, консультанта, тьютора, медиатора, фасилитатора и др.;

– наблюдается старение педагогического корпуса.

Следовательно, мы выявили явно выраженную тенденцию расширения рынка труда в сфере образования.

Однако факт расширенного воспроизводства трудовых ресурсов в сфере образования, приток новых кадров в образование вызывают и определенные проблемы, в частности, *проблему воспроизводства профессиональных установок и общей профессиональной культуры* новой генерации учителей, которая усиливается уходом из сферы образования в силу ряда причин (старения, ухода в другие профессиональные сферы), значитель-

ной части педагогического корпуса. Особый интерес для нашего исследования представляет *анализ структуры профессиональных ценностей молодого учителя*.

Система ценностей молодого учителя является основой при определении целей его профессиональной деятельности, поскольку ценности есть отношения к миру, к людям и себе и являются основой становления профессионально-личностной позиции учителя.

Исследование жизненных ценностей учителя было направлено на выяснение того, какие объекты или явления профессиональной деятельности являются несущими смысл значениями для учителя и определяют его профессиональное целеполагание. Распределение ответов учителей о значимости для них тех или иных жизненных ценностей и соотношение их с исследованием, проведенным в 2001 г. В.С. Собкиным [6], приведено в таблице.

Оценка значимости тех или иных жизненных ценностей молодых учителей, %

Жизненные ценности	Молодых учителей 2001 г.	Молодых учителей 2007 г.
Достижение материального благополучия	41,7	62
Успешная профессиональная деятельность	56,2	42,2
Успешная политическая карьера	1,2	1,3
Полноценное общение с людьми	30,4	35,6
Счастливая семейная жизнь	72,7	50,7
Полноценное приобщение к культуре	11,7	8,6
Развитие своих способностей	17,5	16,1
Познание себя	8,0	10,5
Воспитание детей	8,8	24,4

Анализ полученных данных показывает, что большая часть молодых учителей отмечает для себя важность таких ценностей, как достижение материального благополучия, счастливая семейная жизнь и успешная профессиональная деятельность. Это весьма показательный факт, т.к. эти жизненные ценности взаимосвязаны и в какой-то мере взаимно обуславливают друг друга. Молодые учителя так-

же отдают предпочтение и полноценному общению с людьми. Следует обратить внимание на то, что менее значимой ценностью для молодого учителя является воспитание детей, что представляет собой серьезную проблему, которая требует решения в условиях современной школы. При этом необходимо отметить, что вызывает тревогу и низкий процент значимости такой ценности, как приобщение к

культуре. Данный момент тревожен, т.к., по мнению исследователей [6], он «косвенно свидетельствует о наметившейся тенденции культурной маргинализации учительства»; недостаточном осмыслении учителями значимости познания себя и развития своих способностей.

Для нас значимым является тот факт, что структура профессиональных ценностей молодого учителя по многим направлениям почти совпадает с ценностями учителей, выявленными в процессе их мониторинговых социологических опросов [6], что подтверждает наличие идентичности группы молодых учителей с целым педагогическим сообществом.

В наиболее отчетливой форме *ценности профессионально-педагогической деятельности проявляются через определение ее направленности на достижение результатов школьного образования*. В этой связи перед молодыми учителями ставился вопрос о том, что в первую очередь должна давать школа? Результаты опроса молодых учителей показывают, что, по мнению более половины учителей (62 %), главенствующим является значение знаниевого компонента, который дополняется такими ориентирами, как «подготовка к поступлению в вуз» (53 %) и «помощь в развитии способностей» (39 %). При этом необходимо отметить, что более низкими оказались такие показатели, как «хорошая профессиональная подготовка» (25 %), «опыт общественной деятельности» (19 %) и «опыт социального взаимодействия и общения» (13 %).

Анализ полученных данных показывает, что молодые учителя не до конца осмысливают цели школы на современном этапе ее развития, они на уровне прагматических требований к школьному образованию не занимают особой профессиональной позиции.

Наиболее *привлекательными аспектами профессиональной деятельности учителя* считают «творческий характер труда», «возможность принести пользу людям», «интеллектуальный характер профессии». Учителями выделяются аспекты, которые характеризуют гуманистическую, творческую направленность

профессионально-педагогической деятельности, интеллектуальный характер труда учителя.

Выявление удовлетворенности молодых учителей собой и результатами профессиональной деятельности нами было осуществлено через исследование удовлетворенности молодых учителей отдельными сторонами своей работы.

Результаты полученных данных показывают, что больше половины молодых учителей удовлетворены отдельными сторонами своей работы, %:

- 80 – созданными условиями для их творческой реализации;
- 79 – отношениями, сложившимися в коллективе;
- 71,1 – обеспеченностью литературой;
- 71,1 – справедливостью проводимой аттестации;
- 65,8 – возможностями служебного роста;
- 60,5 – режимом работы школы.

При этом необходимо отметить, что в целом удовлетворенность молодых учителей отдельными сторонами работы во многом совпадает с удовлетворенностью своей деятельностью учителей, имеющих стаж работы более 10 лет. Это говорит о том, что молодые специалисты чаще всего, включаясь в педагогическую деятельность, первоначально стараются копировать мысли, чувства, действия представителей педагогического сообщества, тем самым, моделируя свой образ.

Удовлетворенность учителей наличием условий в современных школах для творческой реализации их внутренних потенциалов зависит от наличия свободного права выбора в педагогическом творчестве. Поэтому далее учителям был предложен вопрос: «Свободны ли Вы в педагогическом творчестве?».

Результаты полученных данных показывают, что третья часть молодых учителей «особых творческих планов не имеет». Молодые учителя (45 %), преодолевая трудности, осваивают экспериментальные программы, исследуют педагогическую практику, разрабатывают новые педагогические технологии. При

этом необходимо отметить, что учителя, имеющие стаж работы более 10 лет, более консервативны к творчеству: они отметили, что особых творческих планов не имеют (46 %). В условиях изменения содержания образования, появления новых образовательных технологий образование, полученное несколько лет назад, утрачивает свою актуальность. Большая доля учителей, проработавших в школе около 25 лет и более, проявляют инертность, консервативность, не стремятся к осмыслению и освоению новых технологий обучения и воспитания учащихся, к включению в творческую экспериментальную деятельность по реализации идей модернизации российского образования.

Полученные в результате социолого-педагогического обследования и теоретического анализа данные позволили ввести понятие *профессиональная идентичность* молодого учителя, которое отражает детерминирующие цели-приоритеты, реализуемые им в профессиональной деятельности, характеризует значимость для него профессионализации как средства удовлетворения своих потребностей и реализации, развития личностного потенциала, демонстрирует сопричастность к педагогической реальности.

Для молодого учителя характерна нестабильная идентичность. С одной стороны, он открыт к восприятию изменений, происходящих в современной школе, склонен к самоизменениям. Он еще не вполне самоопределился в профессиональном плане и находится в состоянии поиска, формирования своей идентичности, связанной с новой социальной ролью. Профессиональная идентичность молодого учителя указывает на его готовность к освоению новых функций профессионально-педагогической деятельности, новых профессиональных ролей. С другой – отождествление себя с педагогическим сообществом (учителями, стоящими на позициях старой школы), постоянное воспроизводство отношений в группе обуславливают ограниченный характер развития молодого учителя. По мнению А.Р. Фонарева, идентификация с профессией только в

самом начале ее освоения может давать положительные результаты. Впоследствии она может приносить и личности, и ее деятельности только вред [9; С. 102].

Механизмом формирования идентичности молодого учителя является самоидентификация, под которой понимается его стремление овладеть знаниями, навыками и умениями самодиагностики, своеобразной «примерки» к себе профессионально-значимых особенностей характера, поведения, общения. Самоидентификация может выступать и как форма регуляции профессионального становления (А.Р. Фонарев), и как один из механизмов формирования «Я-Концепции» молодого учителя.

Процесс профессиональной самоидентификации молодого учителя начинается с собственного самопознания, поэтому необходимо вводить в практику его деятельности различные методы, позволяющие познать свои потенциальные возможности; рефлексия должна стать неотъемлемой частью профессиональной деятельности.

Резюмируя сказанное, необходимо отметить, что молодые учителя, проявляя чувствительность к изменениям, происходящим в обществе, как и все российское учительство, по-прежнему ориентируются на функции профессионально-педагогической деятельности, характерные для предыдущего этапа общественного развития – индустриального общества, когда накопление знаний было смыслом образования и, соответственно, определяло реализацию обучающей и воспитательной функций учителя через организацию усвоения знаний [4; С. 82]. Это позволяет нам сделать вывод о том, что учительская среда наиболее пассивно воспринимает свое нынешнее положение и не видит внутренних ресурсов его изменения, что негативно сказывается на становлении идентичности молодого учителя.

Таким образом, представление о профессиональной идентичности молодого учителя позволило нам сделать вывод о том, что профессиональная идентичность молодого

учителя проявляется в слиянии с педагогической деятельностью, определяющем в дальнейшем все его отношение к своей жизни в

целом, и является ведущей характеристикой его профессионально-личностного становления.

Литература

1. Агранович М.Л. *Состояние и развитие системы общего среднего образования в Российской Федерации: национальный доклад, 2005* / М.Л. Агранович, О.Н. Кожевникова. – М.: Аспект Пресс, 2006. – 140 с.

2. *Глобалистика: Энциклопедия* / Гл. ред. И.И. Мазур, А.Н. Чумаков; Центр научных и прикладных программ «ДИАЛОГ». – М.: Радуга, 2003. – 1328 с.

3. *Кадровая политика // Вестник образования Забайкалья*. – 2008. – № 1. – С. 44-46.

4. Пискунова Е.В. *Социокультурная обусловленность изменений профессионально-педагогической деятельности учителя: научное издание* / Е.В. Пискунова. – СПб.: РГПУ им. А.И. Герцена, 2005. – 324 с.

5. Поваренков Ю.П. *Психологическое содержание профессионального становления человека* / Ю.П. Поваренков. – М.: УРАО, 2002. – 160 с.

6. Собкин, В.С., Гаврилюк С.Г. *Если будущее вызывает тревогу... Отношение учителя к своей профессии: динамика изменений за 10 лет* [Электронный ресурс]. – [Режим доступа]: <http://ps.1september.ru/2001/84/5.htm>

7. *Учительство как социально-профессиональная группа* / В.С. Собкин [и др.]; под ред. В.С. Собкина. – М.: Российская Академия образования, 1996. – 102 с.

8. Фонарев А.Р. *Психологические особенности личностного становления профессионала* / А.Р. Фонарев. – М.: Московский психолого-социальный институт; Воронеж: НПО «МОДЭК», 2005. – 560 с.

9. Шапарь В.Б. *Новейший психологический словарь* / В.Б. Шапарь [и др.]; под общ. ред. В.Б. Шапаря. – Изд. 2-е. – Ростов н /Д.: Феникс, 2006. – 808 с.

Коротко об авторе

Лучкина Т.В., к. пед. наук, доцент, зав. кафедрой педагогики, Забайкальский государственный гуманитарно-педагогический университет им. Н.Г. Чернышевского (ЗабГГПУ)

luchkinat52@mail.ru

Научные интересы: профессионально-личностное становление молодого учителя в современной школе

Briefly about author

Lutchkina T.V., PhD (Pedagogics), Assistant Professor, Head of Pedagogics Department, Tchernyshevsky Trans-Baikal State Teachers' Training University of Liberal Arts(TTSTTEULA)

Scientific interests: professional and identity formation of a young teacher of modern school





УДК 378:004.05

Матвиевская Елена Геннадьевна
Matvievskaya Elena Gennadevna

КАЧЕСТВО ОБРАЗОВАНИЯ КАК
МНОГОФАКТОРНЫЙ ОБЪЕКТ

EDUCATION QUALITY AS
MULTIPLE-FACTOR OBJECT

Представлен спектр подходов к определению понятий «качество», «качество образования», позиции ведущих ученых по приоритетной проблеме образования, характеризуемый в начале XX в. как многоуровневый и многофакторный объект

The article represents the spectrum of approaches to the definition of such notions as “quality”, “education quality”. There are stands of the leading scientists on the front burner of education, which is characterized at the beginning of the XX century as multilevel and multiple-factor object

Ключевые слова: качество, качество образования, управление качеством, образовательная система, концепция, подход, образовательный стандарт

Key words: quality, education quality, quality management, education system, conception, approach, educational standard

В быстро меняющемся мире возникает настоятельная необходимость заново определить целевые установки, ценностное содержание воспитания и предметное содержание образования, их уровни, формы и методы доступности разным субъектам и его качество.

Проблема качества образования многогранна. Решение этой проблемы направлено на изменение взглядов человека на мир и себя в нем; на познание, переживание и преобразование системы отношений человека к себе, окружающим, природе и миру; на гармонизацию образовательных систем мирового сообщества.

В последние десятилетия значительно

возрос интерес многих исследователей к философской проблематике образования. Это вызвано, прежде всего, объективной и теперь уже осознаваемой обществом ролью образования в решении проблем глобализации и одной из главных проблем XXI в. – как выжить человечеству, считает В.А. Колесников. И решать эту важнейшую и глобальную задачу надо не только с позиции экономики, политики, но, прежде всего, опираясь на образование. Ответы на сложнейшие вопросы современности в решающей мере зависят от сферы образования, от направленности и результативности образования молодого поколения, от его интеллектуальных и духовно-моральных качеств. «Сегодня на первый план выдвигается»

ется проблема личностно воспроизводимого содержания современного образования. Образования, принципиально работающего на будущее, предопределяющего личностные качества каждого человека, его мировоззренческие и поведенческие приоритеты, а следовательно, экономический, нравственный, духовный потенциал общества, цивилизации в целом» (В.И. Колесников). Именно эти показатели, на наш взгляд, призваны определять уровень качества образования.

Новую «эпоху цивилизации» XXI в. А.И. Субетто определяет как интеллектуально-информационную, которая должна сменить энергетическую цивилизацию XX в. Для нового качества мировой цивилизации характерно повышение социогенетических функций общественного интеллекта как носителя качества управления будущим со стороны общества. Такое управление будущим возможно «только при действии закона опережающего развития качества человека, качества общественного интеллекта и качества образовательных систем в обществе».

Категория «качество» занимает важное место в системе философских категорий. Учение о качестве создавалось на философско-методологической базе, развиваясь от идей древних греков до современной парадигмы.

Еще в трудах Аристотеля проведена классификация качества, а также сформулирован принцип целостности, который утверждает, что качество целого больше суммы его частей. В учении Аристотеля появилось качественное понимание количества, установление внутренней разновидности качества, его отнесение к динамическим системам.

Объективные качества (то есть такие, какие присущи самим природным вещам) и субъективные качества (содержащиеся только в человеческих восприятиях) различает уже Демокрит, позднее – Г. Галилей, затем – Дж. Локк, впервые применивший термины «первичные» (то есть объективные математически-физические) и «вторичные» (то есть субъективные, образующиеся благодаря психике) ка-

чества. И. Кант считал локковские объективные качества априорными, а субъективные апостериорными, в этом и состоял «каперниковский переворот» И. Канта.

Развивая учение о качестве, Гегель вывел закон перехода количества в качество, сформулировал понятие меры как единства качества и внутреннего количества, вскрыл механизм взаимодействия внешнего и внутреннего в качестве. Определив качество как тождественную с бытием определенность, ученый подвел к выводу: если нечто теряет свое качество, то оно перестает быть тем, что оно есть. Им уже было установлено и то, что все количественные изменения имеют свою качественную границу, выход за которую приводит к новому соотношению количества и качества меры, как отмечает В.П. Кузьмин [3]. «Такое единство качества и количества является источником измеримости качества. При этом синонимом меры качества являются понятия *показатель качества* и *параметр количества*». Качество всегда необходимо рассматривать во взаимосвязи с количеством. Единство качества и количества применительно к закономерностям формирования качества означает, что в качестве всегда уже отображается количество, и что в количестве отражаются определенные качества. Количество – это «снятое качество», по Гегелю. Единство качества и количества является источником принципиальной измеримости качества. Если количество и качество образуют неразделимое единство, то отсюда следует, что каждое качество должно иметь свои количественные характеристики.

У Гегеля определенность выступает первым, внутренним моментом качества, а свойство – вторым, внешним. Оно есть «определенное соотношение с другим», «способ отношения друг к другу» [1; С. 581].

Дальнейшее развитие учения о качестве связано с именем К. Маркса. Анализ концепций двух философов (Гегеля и Маркса) приводит к выводу о выделении ими трех видов качеств:

1) природные, материально-структурные качества;

2) функциональные качества;

3) системные качества.

Необходимо отметить значимость открытых ими социальных качеств и отношений для изучения сложных объектов.

По теории Маркса, все продукты труда, наряду с природными качествами, приобретают еще и особые системные (социальные) качества, которые предстают как новый класс качеств. В образовательной системе именно системно-социальное качество выходит на первый план, а человек есть последний, в известном смысле слова, элементарный носитель социального системного качества.

В настоящее время исследование сущности категории «качество» многие ученые связывают с качественной парадигмой А.И. Субетто, которая рассматривает теоретические основы качества, измерения и оценки качества, управления качеством. Основой этой парадигмы является взаимодействие качества и количества, принципы и закономерности системогенезиса качества.

Рассмотрение основ теории качества требует определения самого понятия «качество».

Можно привести несколько широко употребляемых определений.

Как философская категория *качество* «выражает неотделимую от бытия объекта его существенную определенность, благодаря которой он является именно этим, а не иным объектом»; или «качество свойство, специфика, «как» и «что» вещи, означает первоначальное и подлинное единство или многообразие реальности, которое еще не предполагает пространственного или даже мысленного расчленения, осуществляя его скорее наглядно».

Специалист в области квалиметрии Г.Г. Азгальдов определяет качество как сложное свойство, представляющее собой совокупность всех тех и только тех свойств, которые характеризуют получаемые при потреблении объекта результаты (как желательные, положительные, так и нежелательные, отрицательные) [2].

Более полное определение понятия «ка-

чество» дано, на наш взгляд, В. П. Кузьминым: «Качество есть объективная, существенная внутренняя определенность целостных предметов и явлений, а также специфических групп предметов, коллективов, систем и комплексных систем. Частными качественными показателями этих предметов, коллективов являются и свойства, особые состояния, стадии, этапы и фазы развития» [3; С. 218].

В имеющихся определениях, на наш взгляд, не отражены основные системные принципы и закономерности формирования и развития качества. Поэтому мы придерживаемся точки зрения А.И. Субетто о том, что качество – сложная философская, экономическая, социальная и одновременно общественная системная категория, полное определение которой можно раскрыть во всех аспектах только через обобщающую систему суждений, которые отражают различные аспекты категории «качество».

Рассматривая качество как многоаспектную категорию с диалектическим взаимодействием различных принципов и аспектов внутри самой категории, автор выделяет семь аспектов:

- 1) свойства;
- 2) структурности;
- 3) динамичности;
- 4) определенности;
- 5) внешне-внутренней обусловленности;
- 6) спецификации;
- 7) аксиологичности.

А.И. Субетто выделяет структурно-содержательные определения качества, характеризующие его с точки зрения компонентов и их взаимосвязей; определения качества объекта, основанные на его социальном аспекте [6].

Так, определение понятия «качество», приведенное В.А. Федоровым, основывается на системно-социальном аспекте: «Качество — это объективная, существенная внутренняя определенность объектов и процессов, обуславливающая их пригодность и приспособленность для определенных назначений,

целей, задач, условий, воздвигаемых человеком и обществом. При этом частными качественными показателями таких объектов и процессов могут быть их свойства, особые состояния, стадии, этапы и фазы развития» [7].

С.И. Плаксий, рассматривая методологию качества на базе парадигм образования, разработанных разными общепризнанными научными авторитетами в данной области знаний, приводит вывод Т. Куна из работы «Структура научных революций» о том, что «ни одна парадигма никогда не решает всех проблем, но конкурирующие парадигмы могут дополнять друг друга, становиться средствами выражения и распространения научной теории». И тут же добавляет, что этот вывод чрезвычайно важен для науки об образовании, где есть концептуальные идеи, но их сторонники пока не достигли критической массы...

Вывод, который можно сформулировать, в результате анализа соответствующей литературы: категория *качество* в едином определении в науке не дана.

Научные дискуссии по проблеме качества образования объясняются, на наш взгляд, тем, что сам объект или предмет, коим является образование, до настоящего времени не имеет общепризнанного формализованного описания и конкретного набора критериев, характеризующих его сущность.

Категория «качество образования» может рассматриваться как философская, социальная, политическая, экономическая, педагогическая. Нас интересует понятие «качество образования» в педагогическом контексте.

Так, с точки зрения Н.А. Селезневой, в связи с преобладанием предметно-центричной модели образования под «качеством образования» в основном понимается структура содержания дифференцированного (по предметам) научного знания, присваиваемая обучаемым.

Позднее А.И. Субетто и его соавторы Н.А. Селезнева, Ю.Г. Татур и В.С. Аванесов, обращаясь к понятию «качество образования», стали использовать модель образова-

ния XXI в. Они связывают проблему качества образования с развитием новой цивилизации XXI в. и с управлением развитием образовательных систем. Ученые полагают, что качество образования охватывает не только институциональные изменения, но и изменения в содержании образования, обусловленные синтетической революцией в эволюции единого корпуса знаний, новыми парадигмами его организации.

Как совокупность свойств образования, которая позволяет ему решать задачи обучения и воспитания и развития личности, определяет качество образования В.А. Сластенин. Представляя качество образования как социально-педагогический феномен, В.А. Сластенин говорит о том, что «одной из важнейших характеристик качества образования выступает образованность, носителем которой является личность». Автор считает, что «образованность как результирующая сторона качества образования должна включать в себя систему деятельностно-освоенных родов культуры личности, а также адекватную им систему функциональных механизмов психики и личностных типологических качеств» [5].

Качество образования рассматривается и как такая совокупность его свойств, которая обуславливает его способность выполнить выдвинутые обществом задачи по формированию и развитию личности в аспектах ее обученности, воспитанности, выраженности социальных, психических и физических свойств, считает, например, В.П. Панасюк [4].

Качество образования как социального института в России понимается как отношение адекватности целям и задачам ее цивилизованного и социально-экономического развития, характеризуя таким образом образовательную систему в целом.

Однако при размытости целей образования и отсутствии четко сформулированного государственного заказа говорить о категории «качество образования» можно только абстрактно. Этим, очевидно, объясняется определение, даваемое В.П. Панасюком.

Ситуация в образовании изменилась вследствие провозглашения государственного заказа, отраженного в Концепции модернизации российского образования, где названы конкретные качества личности, такие как толерантность, гражданская ответственность, правовое самосознание, мобильность, конструктивность и др. Кроме того, целевыми ориентирами можно рассматривать разрабатываемые государственные образовательные стандарты второго поколения.

Качество образования применительно к школе многими определяется как степень достижения поставленных целей и задач, степень удовлетворения ожиданий участников процесса образования от предоставляемых образовательным учреждением образовательных услуг.

«Равнодействующей составляющих потребностей личности и общества целевых приоритетов, спрогнозированного процесса и результата (стандарта)» определяют качество образования П.И. Третьяков, Т.И. Шамова.

Конкретизируя содержание данной категории, напрямую связывая качество образования с результатами деятельности педагогов, В.А. Федоров дает следующее определение: «Поскольку качество есть соответствие назначению, постольку правомерно рассматривать качество образования как качество подготовки выпускников» [7; С. 221].

Анализ исследований по рассматриваемой проблеме позволяет сделать вывод о том, что в настоящее время не существует единого определения понятия «качество образования», а семантика понятия представлена достаточно широко.

Многообразие понятий объясняется прежде всего тем, что как и любые социальные характеристики, категория «качество образования» не может быть неизменной, так как меняются ценностные ориентиры общества, уровень развития цивилизации, характер и сложность социальных проблем, международное право, потребности отдельных людей, их понимание задач образования.

Кроме того, качество образования зависит от национальной политики в сфере образования, выделения основных приоритетов в области достижения необходимых результатов и связано с удовлетворением социального заказа со стороны общества и государства к качествам и умениям, которые обеспечивают воспроизводство и развитие социально-экономической системы (Д.А. Иванов).

В настоящее время ведущей идеей теории и методологии качества образования (В.И. Байдевко, И.А. Зимняя, Н.А. Селезнева, А.И. Субетто и др.) выступает положение о том, что в новой модели устойчивого развития человечества становится законом опережающее развитие качества человека, качества образовательных систем и качества общественного интеллекта.

Существующие современные концепции и парадигмы образования так или иначе удерживают в фокусе своего внимания понятие «качество». А система образования трансформируется в «социальное восходящее воспроизводство качества человека», общество же все больше начинает осознавать роль образования как системы, определяющей потенциал выживаемости человечества (А.И. Субетто).

Литература

1. Гегель Г.В. Ф. Сочинения: в 14 т. / Г.Ф. Гегель. – М.; Л. – 1958. – Т. 14. – 440 с.
2. Азгальдов Г.Г. Теория и практика оценки качества товаров (основы квалиметрии) / Г.Г. Азгальдов. – М.: Экономика, 1982. – 256 с.
3. Кузьмин В.П. Принцип системности в теории и методологии К. Маркса / В.П. Кузьмин. –

М.: Политиздат, 1976. – 247 с.

4. Панасюк В.П. Научные основы проектирования педагогических систем внутришкольного управления качеством образовательного процесса / В.П. Панасюк. – СПб.; М., 1997. – 216 с.

5. Сластенин В.А. Введение в педагогическую аксеологию: учеб. пособие для студентов

вузов / В.А. Слостенин, Г.И. Чижакова. – М.: Academia, 2003. – 185 с.

6. Субетто А.И. Качество непрерывного образования: логика развития и проблемы: (лекция в Санкт-Петербург. гос. академии последипломного пед. образования) / А.И. Субетто. –

Коротко об авторе

Матвиевская Е.Г., к. пед. наук, доцент кафедры педагогики и психологии, Оренбургский государственный педагогический университет (ОГПУ)

cerling@mail.ru

Научные интересы: изучение современных подходов к оценке качества образования, проблемы формирования культуры оценочной деятельности педагога

СПб.: СПГАППО, 2005. – 75 с.

7. Федоров В.А. Качество профессионально-педагогического образования: понятийный аспект / В.А. Федоров // Понятийный аппарат педагогики и образования.– Екатеринбург: СВ-96, 2001. – Вып. 4. – С. 214-226.

Briefly about author

Matvievskaya E. G, PhD (Pedagogics), Assistant Professor of Pedagogics and Psychology Department, Orenburg State Teachers' Training University (OSTTU)

Scientific interests: study of present approaches to education quality rating, problems of forming of teacher's appraisal activities





УДК 504 (7)

Несговорова Наталья Павловна
Nesgovorova Natalya Pavlovna

**ТЕХНОЛОГИЯ ФОРМИРОВАНИЯ ГОТОВНОСТИ
ПЕДАГОГОВ К ОСУЩЕСТВЛЕНИЮ
ЭКОЛОГИЧЕСКОГО ОБРАЗОВАНИЯ
В ПРОЦЕССЕ ПЕРЕПОДГОТОВКИ**

**METHODS OF FORMING OF TEACHERS'
READINESS TO ECOLOGICAL EDUCATION
IN RETRAINING PROCESS**

Рассматривается зависимость экологического образования от различных факторов, основными из которых являются готовность педагогов к осуществлению соответствующих функций, уровень их экологической культуры, профессиональной готовности, умения выбрать эффективные модели, технологии экологического образования

The article considers ecological education dependence on different factors, the main of which are teacher's readiness to perform his specified functions, standard of their ecological culture, professional preparedness, ability to choose effective models, techniques of ecological education

Ключевые слова: экологическое образование, экологическая культура

Key words: ecological education, ecological culture

Основная задача педагога в области экологического образования – способствовать становлению экологической культуры подрастающего поколения. Реализация поставленных задач сопряжена с рядом трудностей как объективного, так и субъективного характера.

В процессе проведенного исследования нами разработана структурная модель готовности педагога к осуществлению экологического образования, основными компонентами которой являются экологическая культура лич-

ности педагога как члена социума и его профессиональная культура. Между ними существует тесная взаимосвязь.

В модели личностно-профессиональной готовности в качестве узловых компонентов нами рассматриваются ценностные ориентации педагога, направленность его сознания, уровень профессионализма. Готовность педагога к экологическому образованию – это комплекс качеств, характеризующих зрелую, полноценно развитую личность, которая отличается интегрированной цельной нравственно-

психической организацией.

Операционный компонент готовности представляет собой систему педагогических, психологических, методических, специально-предметных знаний и умений. В традиционных профессиограммах учителя к ним относят гностические, организаторские, коммуникативные, дидактические и другие умения. В то же время, у педагога-специалиста в области экологического образования необходимо развивать такие качества, как умение предвидеть, принимать решения, моделировать, проектировать процесс, оценивать, контролировать, проводить коррекцию, умения, свойственные креативной личности педагога-новатора.

Формирование личностно-профессиональной готовности педагога осуществляется коэволюционно, через поле самоактуализации, самосовершенствование [2]. Однако до перехода личности на уровень самосовершенствования педагог проходит длительный путь профессионального образования и становления личности. Педагог должен постоянно повышать свой уровень и получать дополнительное образование в рамках системы дополнительного образования, в частности, по программе «Экологическое образование» в процессе переподготовки.

Разработанная нами программа профессиональной переподготовки призвана не только обеспечить педагогов знаниями по дополнительной образовательной программе, но и создать условия для личностного развития обучаемых, становления их экологической культуры.

Нами разработан технологический комплекс организации процесса формирования личностно-профессиональной готовности педагога, включающий следующие компоненты:

– *целевой компонент* процесса подготовки педагогов к осуществлению экологического образования детей, формирования их профессионально-личностной готовности, который в качестве генеральной цели-идеала имеет становление педагога-профессионала, мастера, педагога-эколога с развитой эколо-

гической культурой. Локальные цели и конкретные задачи определены и заложены в этапы реализации системы подготовки педагогов-экологов;

– *содержательный компонент* отражает смысл, вкладываемый в общую цель и конкретные задачи – развитие личности педагогов на основе их стремления к самоактуализации, самосовершенствованию, саморазвитию, самовоспитанию;

– *деятельностный компонент* отражает взаимодействие педагогов, работающих со слушателями, и слушателей, их сотрудничество, организацию и управление процессом, без которого не может быть достигнут результат. Этот компонент иначе называют организационным, или организационно-управленческим;

– *результативный компонент* отражает эффективность протекания процесса, характеризует достигнутые сдвиги в соответствии с поставленной целью.

Подготовка педагогов к осуществлению экологического образования подразумевает личностный подход, фундаментальность образования (компетентность), творческое начало, профессионализм, синергетику (синтез двух культур – естественной и гуманитарной), использование новейших образовательных технологий. В основе организации процесса формирования эколого-профессиональной готовности педагогов положены принципы личностно ориентированного деятельностного подхода, разработанного в трудах психологов, на основе теорий П.Я. Гальперина, Н.Ф. Талызиной и др. Личностно ориентированное содержание предложенного технологического комплекса основано на модели готовности педагогов к эколого-профессиональной деятельности, требующей проявления личностных функций обучаемых. Опираясь на теоретические разработки педагогов и психологов, в том числе А.В. Зеленцовой [1], мы предполагаем, что личностный опыт человека может быть актуализирован и развит в ходе реальных либо смоделированных отношений, затрагивающих его личностные ценности. Поэтому мы вклю-

чаем педагогов в личностно-развивающие образовательные ситуации. В их структуре выделяем следующие компоненты:

а) экологическая проблема, с которой может столкнуться либо сталкивается личность;

б) педагог-носитель информации, включаемой в содержание, имеющий личностный опыт экологической деятельности;

в) обучаемый, имеющий потребность в личностном саморазвитии и дефицит личностного опыта в этом виде деятельности;

г) личностно значимая деятельность, в которой востребованы личностные функции обучаемого;

д) процессуальные компоненты ситуации, задания с личностным контекстом, игровая имитация деятельности по личностной самореализации, система диалогов с коллегами, носителями личностного опыта.

Личностный подход в подготовке педагогов к экологическому образованию детей осуществляется при соблюдении следующих условий:

1) построения моделей эколого-педагогических ситуаций в контексте современного состояния окружающей среды и развития общества;

2) диалогичности образовательного процесса;

3) применения методов обучения, способствующих творческому самопроявлению обучаемых;

4) учете специфики экологического образования, его культурно-нравственной составляющей.

Важнейшими предпосылками эколого-профессионального развития педагогов выступают направленность личности, выражающаяся в направленности потребностей, мотивации, эколого-профессиональных установках и ценностных ориентациях. Сформированная устойчивая установка на эколого-профессиональную деятельность, развитие уровня компетентности в процессе образования и последующего саморазвития и самообразования,

ориентация на культурно-гуманистические ценности обуславливают во многом прогрессивное развитие личности педагога и успешность его профессиональной деятельности.

Процесс прогрессивного эколого-профессионального развития педагога может быть активизирован при условии создания образовательных ситуаций исполнения роли педагога-эколога по-новому, с помощью использования подходов личностно-ориентированного образования, технологического комплекса профессиональной переподготовки, усиления мотивации самосовершенствования, саморазвития личности педагогов, находящихся в рефлексивной позиции, через развитие экологической культуры, овладение эффективными способами свободного, демократического, социально ответственного поведения. В процессе формирования экологически осмысленно самоорганизующегося субъекта (педагога) приходится выделять звено его рефлексивной саморегуляции и направлять на него профессиональные усилия. При этом обнаруживается зависимость интеллектуальных и ценностных критериев личности не столько от уровня экологической или профессиональной компетентности, сколько от интегрального миропонимания, целостного отношения к ситуации, поэтому в педагогических технологиях, используемых в подготовке педагогов, нам необходимо было разработать блок педагогического регулирования и коррекции самоопределения на базе экологических ценностей. В процессе данной деятельности происходит становление экологического сознания и самосознания, воли, образа жизни, мировоззрения.

Критерием профессионального развития личности педагога выступает уровень сформированности профессионально значимых качеств, который коррелирует с уровнем профессиональной деятельности педагога, отражает меру его овладения данной деятельностью [2]. Переводу педагогов-экологов в систему самообразования предшествует достаточно длительный по времени и объемный по содержанию процесс формирования готовно-

сти педагогов к осуществлению экологического образования детей с целью осознанного достижения определенного уровня квалификации, профессиональной компетентности. Для этого устанавливается исходный уровень сформированности профессиональной готовности на основе разработанных критериев; определяются общая цель и конкретные задачи профессионального роста. Кроме того, разрабатываются содержание образования для перехода на более высокий уровень профессионализма; обобщенные планы образования педагогов в различных областях профессиональной деятельности; организационные формы осуществления образования педагогов; измерители оценки и самооценки педагогов.

Формирование готовности педагогов к выполнению профессиональных функций на высоком уровне осуществляется через деятельность, в процессе активной образовательной и самообразовательной деятельности. Цель нашей программы – научить педагогов развить у них умения экологически сообразной деятельности как членов общества, сформировать профессионально-методические, технологические умения реализации экологического образования детей.

Программа переподготовки педагогов разработана на базе государственного образовательного стандарта высшего профессионального образования по специальности 013100 – Экология, утвержденного приказом Минобрнауки России от 10 марта 2000 г., номер гос. регистрации 99 ЕН/СП. Программа «ЭКОЛОГИЧЕСКОЕ ОБРАЗОВАНИЕ» предназначена для слушателей, желающих получить знания в области экологического образования и повысить свою квалификацию. Основная цель программы – сформировать у слушателей комплекс знаний и практические умения и навыки по дисциплинам основ гуманитарной культуры, специально предметному циклу, ведению экологического мониторинга, осуществлению экологического образования в образовательных учреждениях различного типа. Программа реализуется в очно-заочной форме в

течение 1,5 лет. За этот период проводится шесть 3...4-недельных сессий, экологический практикум, стажировка в образовательных учреждениях области и других регионах.

Программа носит адаптивный характер и составлена по блочно-модульному принципу. Отдельные блоки программы используются в системе повышения квалификации учителей экологии. Учебно-тематический план предусматривает изучение основных аспектов и соответствует требованиям государственного стандарта к уровню знаний специалиста в области экологического образования (педагога-эколога). На блок психолого-педагогических дисциплин отведено 10 % аудиторных занятий, его задачей является знакомство с психолого-педагогическими основами экологического образования. Необходимость изучения основ информатики вызвана потребностью повышения уровня информационной грамотности, использования компьютерной техники при обучении экологии. Теоретический курс предметной области «Экология» включает следующие модули: «Классическая экология» («Общая экология», «Глобальная экология», «Геоэкология»); «Экология человека» (включает «Социальную экологию»); «Прикладная и региональная экология», «Основы природопользования». Кроме того, педагоги проходят обучение по теории и методике экологического образования, по методике преподавания экологии. Углублению теоретического материала и освоению методик экологической диагностики и мониторинга служит экологический практикум, который проводится в течение двух недель в летнее время в пределах курортных зон Курганской области. В процессе практикума педагоги изучают окружающий мир: флору и фауну места практикума, приобретают сведения об эколого-географическом состоянии санитарной зоны. Обучение осуществляется в активном режиме, используется диалоговая форма, коллективная творческая деятельность, деловые игры, методика критического мышления. В целом программа предоставляет выпускникам возможность заниматься экологическим обра-

зованием в различных образовательных учреждениях на должности учителя экологии, педагога-эколога.

Принимая во внимание проводимые ранее исследования об этапах готовности к профессиональной деятельности, опираясь на методологические идеи генезиса целостных систем (В.Г. Афанасьев, В.С. Ильин, Конаржевский, Сериков, Г.П. Щедровицкий) [4] и на собственный опыт подготовки педагогов к осуществлению экологического образования, мы выделили следующие поствузовские этапы развития готовности педагогов-экологов:

1. *Этап* развития отдельных компонентов готовности с некоторым опережением развития экологической культуры педагога, а также личностного компонента профессиональной готовности (1...2 сессии). Работа в этот период посвящена в первую очередь расширению, углублению научных знаний в гуманитарной и специально-предметной области, способствующих развитию мышления и становления экологического мировоззрения. Организация практической экологической деятельности способствует не только развитию умений и навыков экодеятельности, а также является основой для становления мотивационно-ценностной сферы поведения и деятельности в окружающей социально-природной среде, являющейся источником научного познания, эстетического наслаждения, условием, содействующим физическому развитию человека и укреплению его здоровья и работоспособности, средой и источником существования.

2. *На втором этапе* (3...4 сессии) осуществляется, в основном, профессиональная подготовка педагогов, освоение педагогической теории, основ психологии, дидактики экологического образования, овладение педагогами научными основами целостного процесса экологического образования, знаниями психологических основ развития личности и ее экологической культуры. На практических занятиях по проектированию и моделированию различных форм образовательного процесса педагоги овладевают соответствующими умениями организовывать различные педагогические ситуации, способствующие формирова-

нию экологической культуры детей.

На третьем этапе (5...6 сессии) в период педагогической практики и выполнения дипломного проекта в образовательных учреждениях устанавливаются связи между компонентами готовности на основе использования ранее полученных и углубленных знаний, умений и навыков в процессе организации собственной эколого-педагогической деятельности. Сам процесс этой деятельности и ее результаты будут являться мотивацией к осознанию личной ответственности за ее осуществление. Однако у достаточно большой части педагогов процесс становления эколого-педагогической деятельности может осуществляться в замедленном темпе и к концу срока обучения у них не всегда четко обозначаются все компоненты целостной системы готовности к реализации экологического образования. Поэтому для них в первую очередь и для всех остальных существует четвертый *этап подготовки* – самоподготовки, самосовершенствования. В этот период возможно периодическое участие в творческих группах педагогов, организация самостоятельной научно-исследовательской, инновационной деятельности, прохождения стажировок в учреждениях образования, имеющих определенный опыт экологического образования детей, прохождения краткосрочных тематических курсов при ИПК или ИПК и ПРО.

Основными формами организации процесса, входящими в технологический блок, являются фронтальная (лекция, круглый стол, научно-практическая конференция); групповая (практикум по разработке проектов – «эколого-педагогическая лаборатория», педагогические мастерские, сочетающие различные формы); индивидуальная (семинары, тренинги по самосовершенствованию). В организации подготовки педагогов к экологическому образованию они используются как самостоятельные формы, так и в их гармоничном сочетании. Их сочетание способствует созданию атмосферы сотрудничества, взаимопомощи. При этом уникальные способности каждого педагога оцениваются по достоинству и реализуются в ходе выполнения образовательной задачи.

Литература

1. Зеер Е.Ф. Личностно-ориентированное профессиональное образование / Е.Ф. Зеер. – Екатеринбург: Урал .гос. проф. - пед. ун-т, 1998 .– 126 с.

2. Несговорова Н.П. Формирование готовности педагогов к экологическому образованию. Вопросы теории и практики / Н.П. Несговорова. – Курган: Курганский гос. ун-т, 2005. – 228 с.

3. Несговорова Н.П. Некоторые подходы к модели профессионально-личностной готовности педагога к осуществлению экологического образования // Труды международного форума по проблемам науки, техники и образования / Под ред. В.П. Савиных, В.В. Вишневого. – М.: Академия наук о Земле, 2002. – С. 64-69.

4. Несговорова Н.П. Становление профессионально важных качеств личности как фактор готовности педагогов к осуществлению экологического образования // Экопанорама 1-2003: Труды факультета естественных наук КГУ / Науч. ред. О.В. Козлов. – М.: Макс Пресс, 2003. – С. 121-129.

5. Несговорова Н.П. Синергетический подход к определению экологической культуры / Н.П. Несговорова, В.Л. Савиных // Сибирский педагогический журнал.

6. Сериков Г.Н. Управление образованием: системная интерпретация / Г.Н. Сериков. – Челябинск: Факел, 1998. – 664 с.

Коротко об авторе

Несговорова Н.П., к. пед. наук, доцент, Курганский государственный университет (КГУ)
Nesgovorova @yandex.ru

Научные интересы: экология, экологическое образование

Briefly about author

Nesgovorova N. P., PhD (Pedagogics), Assistant Professor, Kurgan State University (KSU)

Scientific interests: ecology, ecological education





УДК 378

Садекова Адила Умяровна
Sadekova Adilya Umyarovna

**КОМПЕТЕНТНОСТНАЯ МОДЕЛЬ
СТАНДАРТА КВАЛИФИКАЦИИ КАК УСЛОВИЕ
ФОРМИРОВАНИЯ ГОТОВНОСТИ
К ПРОФЕССИОНАЛЬНОЙ ДЕЯТЕЛЬНОСТИ**

**COMPETENCE PATTERN OF QUALIFICATION
STANDARD AS THE CONDITION OF
PREPAREDNESS FOR PROFESSIONAL
ACTIVITY FORMING**

Приводится описание авторской компетентностной модели стандарта квалификаций по специальности СПО «Банковское дело». Стандарты квалификаций определяют цели и результаты профессиональной подготовки. Модель разработана в соответствии с подходами, используемыми в Европейской системе зачетных единиц для профессионального образования (ECVET) и имеет практическое значение в контексте решения задач интернационализации российского образования

In this article the author describes the competence pattern of qualifications standards on the full-service network speciality «Banking». The standards of qualifications determine the aims and results of the vocational training. Their existence is an important component of the teaching conditions of forming graduates' preparedness for professional activity. This model is worked out in accordance with the methods used in European Credit Transfer in Vocational Education and Training (ECVET) and has a practical significance in the matter of the internationalisation of Russian education

Ключевые слова: стандарт квалификаций, компетентностная модель, профессиональная подготовка, готовность к профессиональной деятельности, педагогические условия, зачетные единицы

Key words: standard of qualifications, competence pattern, vocational training, preparedness for professional activity, teaching conditions, credits

В Федеральной целевой программе развития образования и других программных документах, определяющих актуальные задачи развития образования России на ближайшую перспективу, подчеркивается, что новые социально-экономические условия современной России предъявляют возросшие

требования к культурному, интеллектуальному, нравственному развитию будущего специалиста, его общей и профессиональной культуре. Отмечается особая значимость вопросов насыщения рынка труда специалистами среднего звена, обладающими достаточными теоретическими знаниями и способными быстро адап-

тироваться к условиям профессиональной деятельности.

Последнее особо актуально для банковской сферы, играющей значимую роль в экономическом и социальном развитии государства. Наличие устойчивой и полноценно функционирующей сети кредитных учреждений, способных обеспечивать широкий спектр банковских услуг – одно из важнейших условий эффективного развития рыночной экономики.

Выполненный автором анализ практики трудоустройства в банковской сфере показал, что многие выпускники учреждений среднего профессионального образования, приходя на работу, испытывают трудности, связанные с возросшими требованиями работодателя к специалистам среднего звена. В основе этих трудностей наметившийся разрыв между целями обучения при подготовке специалистов банковского профиля и постоянно возрастающими требованиями профессиональной среды к уровню готовности выпускников к трудовой деятельности, их знаниям, умениям и компетентностям.

Среди недостатков существующей системы подготовки специалистов для банковской сферы работодатели, как правило, отмечают следующие:

– выпускники не обладают способностью быстро адаптироваться к трудовым обязанностям и изменяющимся функциям;

– многим не достает необходимых для выполнения трудовых обязанностей специальных знаний и практических навыков, что, по мнению автора, является следствием преимущественной направленности используемой в образовательных учреждениях учебно-программной документации на содержательные аспекты учебного процесса, а не на конечные цели и задачи подготовки специалистов.

На преодоление отмеченных недостатков в значительной мере направлены разрабатываемые в настоящее время Федеральные государственные образовательные стандарты (ФГОС), представляющие концептуально новую парадигму стандартизации в российском

образовании, основанную на компетентностном подходе. Как показал анализ, реализация ФГОС нового поколения требует серьезного пересмотра и модернизации концептуальной и организационно-методической составляющих педагогических условий формирования готовности выпускников к профессиональной деятельности, включая разработку новых форм учебно-программной документации, использование зачетных единиц при расчетах трудоемкости образовательных программ и учебной нагрузки студентов, новых подходов к планированию и организации самостоятельной работы студентов. Одной из важнейших в новых условиях является задача описания стандартов квалификаций, задающих цели подготовки специалистов и требования к содержанию и технологиям образовательного процесса.

Предложенный образовательному сообществу макет ФГОС нового поколения предусматривает определенную схему указания связи между набором компетенций, которыми должны овладеть выпускники в результате обучения, и формируемым на основе стандарта содержанием образовательного процесса. Но, как показывает практика разработки и согласования новых образовательных стандартов, работодателей не в полной мере устраивает предлагаемая в ФГОС форма описания квалификации будущего специалиста. Как недостаток отмечаются и существенные различия в подходах к описанию квалификаций в образовательных и профессиональных стандартах.

Не в полной мере устраивает работодателей и сложившаяся в российском среднем профессиональном образовании практика разработки профессиограмм, позволяющих в обобщенном виде описывать структуру и способы профессиональной деятельности специалиста, характеристики профессиональных задач и функций; психологические качества специалиста, обеспечивающие эффективность конкретных видов деятельности. Форма описания квалификации, традиционно используемая в российском профессиональном образовании

для представления профессиограмм по специальностям СПО, является достаточно общей и не вполне соответствует складывающейся мировой образовательной практике.

Для совершенствования подходов к разработке компетентностных моделей специалистов среднего звена нами предлагается использовать позитивный опыт европейской системы профессионального образования, накопленный в процессе разработки национальных рамочных структур квалификаций, Европейской системы переноса зачетных единиц в профессиональном образовании (ECVET) и других транснациональных проектов в профессиональном образовании [1, 2]. Наиболее интересным и перспективным для российского профессионального образования нам представляется подход, разработанный в ходе пилотного проекта программы Leonardo da Vinci [4]. Проект осуществлен при поддержке Европейского Союза, Федерального Министерства образования, науки и культуры Австрии, Федерального министерства экономики и занятости Австрии. Одна из задач проекта – предложить новые подходы к описанию стандартов квалификации и механизмы переноса квалификаций в рамках концепции непрерывного образования в течение всей жизни.

Практика показала, что ориентация российского профессионального образования на модели формирования компетентностных стандартов квалификаций, отрабатываемых европейским сообществом в рамках упомянутых транснациональных проектов, целесообразна, поскольку формы документов, предлагаемых для описания стандартов квалификаций, являются достаточно удобными и отработанными. Их адаптация к российским условиям позволит в дальнейшем облегчить процедуры переноса квалификаций при реализации сту-

денческой и трудовой международной мобильности.

В соответствии с подходами, используемыми в Европейской системе зачетных единиц для профессионального образования, и проектом национальной рамочной структуры квалификаций Российской Федерации [2], автором разработана компетентностная модель стандарта квалификаций по специальности СПО «Банковское дело», которая была с интересом воспринята как представителями банковского сообщества, так и образовательными учреждениями СПО, причем независимо от их отраслевой направленности.

Описание стандарта квалификации по специальности СПО «Банковское дело» формировалось автором с использованием двух основных структурных элементов: «Матрицы компетенций» и «Профилей компетенций».

«Матрица компетенций» отображает структуру «Областей компетенций» в соответствии с видами трудовой деятельности и выделяет «этапы формирования компетенций» для каждой области.

Структурный элемент «Профили компетенций» раскрывает содержание «этапов» формирования компетенций для каждой области.

В табл. 1 и табл. 2 приведены фрагменты разработанной нами компетентностной модели стандарта квалификаций по специальности СПО 080108 «Банковское дело» на основе использования «Матрицы компетенций» и «Профилей компетенций» по областям.

Для каждой «области компетенций» предусмотрено описание нескольких «этапов» формирования компетенций. Например, для области «1. Осуществление налично-денежных операций» предусматриваются описания четырех «этапов»: 1.1; 1.2; 1.3; 1.4.

Таблица 1

«Матрица компетенций» по специальности «Банковское дело» (фрагмент)

Области компетенций	
Учётно-операционная деятельность	

1	Осуществление налично-денежных операций	1,1	1,2	1,3	1,4
2	Ведение счетов физических и юридических лиц	2,1	2,2	2,3	

Окончание табл. 1

Области компетенций					
...	
Финансово-кредитная деятельность					
...	
...
8	Оформление операций по кредитованию клиентов	8,1	8,2	8,3	
...	

Особенность каждой области компетенции определяет обоснованность выделения большего или меньшего количества этапов формирования компетенций, поэтому заранее определить конкретное число этапов затруднительно. Следует также иметь в виду, что освоение какой-либо «области компетенций» не требует обязательного последовательного освоения этапов в соответствии с присвоенными им структурными номерами. Возможно как последовательное, так и независимое освоение отдельных «этапов».

При описании компетенций «этапа» мо-

гут упоминаться:

– задачи, подлежащие выполнению в ходе трудовой деятельности (например, «продажа банковского продукта»);

– используемые средства труда (информационные технологии), нормативные и локальные акты, регламентирующие тот или иной вид деятельности;

– нормативные требования, предъявляемые к квалифицированному труду (например, «требования техники безопасности»);

– личностные характеристики (этика общения с клиентами) и другое.

Таблица 2

**«Профили компетенций» по областям по специальности
СПО «Банковское дело» (фрагмент)**

1. Осуществление налично-денежных операций	
1.1	Осуществление проверки подлинности принятых от клиента денежных средств; прием/выдача наличных денежных средств в валюте РФ и иностранной валюте (в том числе по банковским картам)
1.2	Составление описи ветхих купюр и соответствующих документов для их передачи в учреждения банка с целью замены на новые
1.3	Оформление соответствующих кассовых приходно/расходных документов, ведение кассовых журналов
1.4	Составление кассовой отчетности в соответствии с требованиями нормативных актов Банка России

2.	
...
8. Оформление операций по кредитованию клиентов	

Окончание табл. 2

8.1	Осуществление операций по приему заявлений и проверке полноты представленного пакета документов при оформлении кредита
8.2	Составление кредитного договора в соответствии с требованиями, регламентирующими порядок совершения кредитной операции; составление графика расходов заемщика при погашении долга
8.3	Может обеспечить контроль за целевым использованием кредита и своевременностью его погашения
... ..	
...	...

Предложенная компетентностная модель стандарта квалификации не может считаться завершенной. Она должна постоянно развиваться по составу «областей компетенций», количеству выделенных в них «этапов» и содержанию описаний этапов, которые также должны постоянно дополняться и уточняться. Качество динамичности определяет серьезные преимущества предложенной компетентностной модели стандарта квалификации по сравнению как с традиционной формой используемых в практике СПО профессиограмм по специальностям, так и по сравнению с относительно статичной компетентностной моделью, закладываемой в разрабатываемые ФГОС СПО. Динамичность предложенной модели является основой непрерывного развития и обновления содержания и технологий образовательного процесса, придания ему свойств гибкости и качеств, обеспечивающих индивидуализацию образовательных траекторий.

Сформированная матрица компетенций может являться базовой для формирования профессиональных образовательных программ по одной или совокупности родственных специальностей.

Отбор состава «областей компетенций» и «этапов» для конкретной образовательной

программы представляет собой процесс формирования *профиля компетенций*. Профили компетенций в общем виде охватывают ограниченный спектр компетенций, описанных в матрице компетенций. Профили компетенций формируются путем выделения компетенций, значимых для конкретной программы обучения или квалификации («структурный профиль») или отражают компетенции, приобретенные на данный момент учащимся («индивидуальный профиль»). Описание профиля понимается как интегрированное целое, охватывающее все составляющие компетентности: когнитивную (знания), функциональную (умения) и социально-личностную (поведение).

Очерченный в табл. 1 и 2 набор профессиональных компетенций представляет собой профессионально-квалификационные требования, позволяющие описывать не только составляющие профессиональной готовности, но и уровни профессиональной готовности по каждой составляющей. Представленная матрица компетенций в настоящее время развивается нами как общая для всего направления подготовки специалистов банковского профиля Московской банковской школы Банка России (колледжа). Соответствующим образом в дальнейшем может быть трансформировано и со-

держание учебного процесса колледжа, которое может быть представлено в виде адекватной матрицы компетенций структуры учебных модулей. Тогда образовательная программа любого возможного профиля может формироваться из учебных модулей, ответственных за формирование компетенций, отобранных из общей матрицы компетенций.

Предложенная модель стандарта квалификаций и его поэтапная реализация в учебном процессе позволяют четко определить и реализовать связи в триаде «стандарты квалификаций – требования к результатам обучения – содержание и технологии подготовки специалистов». Разработанная матрица компетенций может служить основой как для формирования стандартных профилей подготовки, каждому из которых соответствует определенная специальность, так и индивидуальных и специализированных профилей, формируемых под конкретный заказ работодателей или в соответствии с индивидуальным выбором студентов.

Необходимость обеспечения целостности процесса формирования готовности специалиста к будущей профессиональной деятельности предъявляет специфические требования к формированию профилей подготовки и разработке соответствующих учебных программ. Надо будет иначе, чем в настоящее время, расставить приоритеты: «...на первое место выносятся характеристики компетентностей как целей программы, затем предлагаются способы их формирования и становления,

далее производится отбор информации, которая способствует решению конкретных задач и развитию компетентностей. Если учебная программа следует данной логике, то ее необходимыми составляющими являются, во-первых, контекстное включение студентов в содержание профессиональной деятельности, во-вторых, создание коммуникативного поля обучения, которое возникает в результате обмена суждениями и развивает социальную и языковую компетентности студента» [3].

Предложенная компетентностная модель формирования стандарта квалификаций отличается от традиционно используемых для описания специальностей СПО программ, но в то же время не отвергает хорошо известных и отработанных в педагогической науке подходов, представляя собой возможный путь дальнейшего развития системно-деятельностного подхода в образовании.

Описанная в статье матрица компетенций для специальности СПО «Банковское дело» может являться важным ориентиром для разработчиков ФГОС нового поколения как по специальностям банковского профиля, так и по другим специальностям СПО, поскольку представляет собой современную модель формирования образовательных и профессиональных стандартов и программ подготовки, отвечающую современным мировым тенденциям развития профессионального образования и условиям интернационализации российского профессионального образования, что определяет ее практическую значимость.

Литература

1. Бадарч Д. *Актуальные вопросы интернациональной гармонизации образовательных систем: научное издание* / Д. Бадарч, Б.А. Сазонов. – М.: Бюро ЮНЕСКО в Москве; ТЕИС, 2007. – 190 с.

2. Блинов В.И. *О проекте национальной рамочной структуры квалификаций Российской Федерации, сопряженной с Европейской рамкой квалификаций* / В.И. Блинов, Б.А. Сазонов, Е.Ю. Есе-

нина и др. – М.: ФИРО, 2007. – Вып. 5. – 54 с.

3. Козырева В.А. *Компетентностный подход в педагогическом образовании* / В.А. Козырева и др. – СПб.: РГПУ им. А.И. Герцена, 2004. – 392 с.

4. Олейникова О.Н. *Развитие интеграционных процессов в области профессионального образования и обучения* / О.Н. Олейникова. – Копенгагенский процесс // СПО. – 2007. – № 9. – С. 2-4.

Коротко об авторе

Briefly about author

Садекова А.У., аспирантка, Федеральное государственное учреждение, Федеральный институт развития образования (ФИРО)
adel08@mail.ru

Sadekova A. U., graduate, Federal Public Institution, Federal Institute of Education Development (FIED)

Научные интересы: методика профессионального образования

Scientific interests: vocational education methods



УДК 37.03 (2)

Скляр Татьяна Вячеславовна
Sklyar Tatyana Vyacheslavovna

ПЕРВЫЕ ДОРЕВОЛЮЦИОННЫЕ УЧРЕЖДЕНИЯ ДЛЯ ДЕТЕЙ ДОШКОЛЬНОГО ВОЗРАСТА В ПРИАМУРЬЕ

EARLY PRE-REVOLUTIONARY CHILD CARE INSTITUTIONS IN TRANSAMURIA

В статье рассмотрено отношение благотворительных организаций, местных органов власти и общества к делам призрения малолетних детей Амурской области в дореволюционный период как первой ступени дошкольного воспитания

This article is devoted to the problem of treatment of benevolent institutions, local authority and society to charitable affairs for infants on the first level of pre-school education in Amur Region before the October Revolution

Ключевые слова: дом призрения, сиротский «Вдовый дом», приют-ясли, благотворительные учреждения

Key words: almshouse, orphan «Widow's house», orphan asylum, benevolent institutions

В настоящее время педагогические и организационные проблемы дошкольного воспитания нуждаются в осмыслении. Для успешного их решения необходим глубокий и всесторонний анализ не только современного опыта, но и историко-педагогического наследия прошлого. Критический анализ исторического опыта способствует лучшему пониманию и решению современных педагогических проблем в развитии системы дошкольного воспитания.

Становление и развитие системы дошкольного воспитания в Приамурье имеет

свою специфику: позднее заселение территории (середина XIX в.), значительная удаленность от центральной части России, низкая плотность населения, сильно выраженные миграционные процессы и др.

По перечисленным причинам в Амурской области долгое время не было учреждений для малолетних детей, однако потребность в них давно назрела. Первыми заботу о детях дошкольного возраста взяли на себя благотворительные общества. Ими были открыты приюты, дома призрения и ясли.

Исследование архивных документов по-

казало, что в Амурской области в открытии детских приютов активно участвовал Дамский комитет Красного Креста г. Благовещенск, существовавший при Отделении Российского Красного Креста (ОРКК), образованном в 1871 г. [7]. По прошествии нескольких лет работы под попечительством Дамского Комитета открыли первый приют (1883 г.) и дом призрения сирот (1895 г.). Однако из-за отсутствия врачей и недостатка персонала данные учреждения не могли обеспечить всех детей квалифицированной помощью и своевременным уходом, отмечалась высокая детская смертность, составлявшая 30...50 % от общего количества воспитанников.

Важную роль в оказании социальной и медицинской помощи населению играло организованное в Амурской области в 1886 г. Лечебно-благотворительное общество. За время его существования были открыты сиротский приют, сиротский вдовый дом, родильный приют, аптека, амбулатория, больница и богадельня [5]. В 1886 г. в г. Благовещенск по ул. Иркутской, 92 (ныне ул. Горького) Лечебно-благотворительное общество открыло детский приют, рассчитанный на 30 коек. Количество питомцев постоянно увеличивалось и в 1907 г. составило 55 детей. Из них 24 мальчика и 31 девочка. В приюте находились дети в возрасте 2...17 лет. По происхождению всех призремых можно разделить на крестьянских (24 чел.), солдатских (16 чел.), детей мещан (9 чел.), детей чиновников (2 чел.), ссыльных поселенцев (2 чел.), канцелярских служащих (1 чел.), китайских подданных (1 чел.). Контингент приюта не был постоянным, он менялся по разным причинам: в основном в связи со смертью детей, а также вследствие выбывания малышей из учреждения по причине переезда родителей [6].

Небольшое здание и ограниченный штат служащих не позволял увеличить число детей, многим желающим отказывали в приеме. И в 1894 г. для сирот и полусирот общество открыло сиротский дом призрения им. Н.Ф. Арсеньевой. Чуть позже, в 1907 г., это учрежде-

ние преобразовали в детский приют, в котором содержали 69 детей разного возраста (36 мальчиков и 33 девочки).

Отголоски русско-китайского конфликта (1900-1901 гг.), русско-японской войны (1904-1905 гг.) и революционного движения (1905-1907 гг.) способствовали появлению в Амурской области большого количества неполных семей, малоимущих вдов с малолетними детьми. Всем им требовалась забота со стороны органов местной власти, но из-за отсутствия средств весь груз проблем перекладывался на общественные организации. В связи с этим в 1911 г. Лечебно-благотворительное общество вынужденно было открыть сиротский Вдовый дом в г. Благовещенск. Впоследствии сиротский Вдовый дом расширили и реорганизовали в сиротский приют на 29 детей (17 мальчиков и 12 девочек), что позволило заметно увеличить контингент воспитанников [3].

Появление в начале XX в. большого числа детей-сирот и беспризорных послужило причиной создания в г. Благовещенск Общества Попечения о подкинутых детях (21 февраля 1910 г.). Общество было основано группой частных лиц, среди которых И.М. Хоммер, Р.Г. Будзидович, Г.Ф. Рубинов, Протоирей Вознесенский. 7 марта 1910 г. Общество открыло приют для младенцев, заведующей назначили госпожу Е.Ф. Киль. Однако в неприспособленном помещении из-за скученности детей началась эпидемия дизентерии, от которой погибли все пятнадцать малышей, и Общество было вынуждено закрыть приют. 28 августа 1910 г. приют вновь начал свою работу под руководством П.А. Швецово́й. Сначала приняли лишь 12 младенцев. Уход за детьми осуществляли согласно «Указаниям приюта Императора Александра III» (г. Москва) и указаниям местного Общества врачей. С первых дней организаторы столкнулись с проблемой нехватки кормилиц, детей в основном искусственно вскармливали пастеризованным молоком. Следует отметить, что только слабые дети приюта находились на естественном вскармливании, кормилицам платили по тем време-

нам высокое жалование – 25 руб. в месяц [1].

С 28 августа 1911 г. по 26 октября 1912 г. данный приют размещался в наемном помещении: тесном, ветхом здании, где отсутствовали надворные постройки, комнаты для прислуги. Все это затрудняло работу с детьми и сказывалось на состоянии их здоровья. В октябре 1912 г. приют переехал в собственное двухэтажное здание на Соборную улицу, 49 (ныне Октябрьская), между Чигиринской и Садовой (ныне Островского и 50-летия Октября). Для подкидывания детей у ворот построили помещение с люльками.

С открытием нового здания Общество Попечения смогло значительно расширить свою деятельность и организовало дневные «Ясли», где содержались дети до 6 лет на время рабочего дня родителей. Ребятам предварительно осматривали заведующий и фельдшер. Приют «Ясли», как и большинство других, существовал за счет частной благотворительности: пожертвований, членских взносов, средств, собранных от устройства балов-маскарадов, лотерей, праздников и т.д. [3].

За четыре года своего существования в приюте находилось 422 ребенка, из них 72 были возвращены матерям, 80 усыновлены, 236 детей умерло. Возраст малышей был разный: от одной недели до трех лет. Физическое развитие детей также было неодинаковым: 47 % детей считались слабыми, 20 % – средними, 18 % – недоношенными и только 15 % малышей хорошо развитыми [3].

За время существования Общества Попечения о подкинутых детях в г. Благовещенск частично удалось решить проблему призрения малолетних детей, число которых росло вместе с ростом городского населения. Следует отметить гуманистическую направленность деятельности Общества, которое боролось против разлучения матери с ребенком, решало

вопросы сохранения жизни принятых в приют детей, что являлось труднейшими задачами того периода времени.

Анализ архивных документов показал,

что основная часть учреждений для детей дошкольного возраста была сосредоточена в областном центре, т.е. в г. Благовещенск. Однако отдельные документы свидетельствуют, что и в других населенных пунктах области также открывались подобные учреждения. Например, в 1914 г. смотрительницей Кушнаревой был открыт железнодорожный приют в г. Алексеевск (ныне Свободный) [4].

Таким образом, первыми дошкольными учреждениями Приамурья являлись учреждения, организованные благотворительными обществами, среди которых детские приюты, сиротские дома, Вдовый дом, приют «Ясли» и др. Их нельзя назвать воспитательными дошкольными учреждениями в нашем современном понимании, но они сыграли важную роль в организации общественной жизни детей. Данные учреждения осуществляли в основном функцию призрения, т.е. присмотра и ухода за питомцами, в работе отсутствовала определенная система воспитания, однако некоторые учреждения начинали внедрять передовые идеи мировой педагогики. Важным является и то, что разновозрастной состав детей с неодинаковым состоянием здоровья, степенью умственной и физической развитости, затруднял использование единых требований и методов работы. Низкий уровень образования родителей, принадлежность воспитанников к низшим сословиям, сиротство детей также не давали шансов для высоких результатов в работе этих учреждений.

Литература

1. Ветчинкина Р.Р. Дошкольное образование: история и современность / Р.Р. Ветчинкина. – Благовещенск: БГПУ, 2001. – 142 с.

2. ГААО, ф. 88, оп. 2, ед.хр. 37-а, л. 12.

3. ГААО, ф. 88, оп. 2, ед.хр. 64, л. 76.

4. Глазунова К.Е. Коррекционно-педагогич-

ческая помощь детям с отклонениями в развитии в Амурской области: история и современность / К.Е. Глазунова. – Благовещенск: БГПУ, 2004. – 186 с.

5. Отчет Благотворительного общества за 1915 г. – Благовещенск: Типолиитография Т-ва И.Я. Чурина и К°, 1916. – 50 с.

6. Отчет Лечебно-благотворительного общества Амурской области за 1907 год. – Благовещенск: Типография П.Г. Артамонова и К°, 1909. – 45 с.

7. Служба охраны здоровья матери и ребенка в городе Благовещенске (1858-2003 гг.). – Благовещенск, 2004. – 56 с.

Коротко об авторе

Скляр Т.В., ст. преподаватель кафедры специальной и дошкольной педагогики и психологии, Благовещенский государственный педагогический университет (БГПУ)
tat-sklyar@yandex.ru

Научные интересы: изучение, становление и развитие дошкольного воспитания в стране и регионе

Briefly about author

Sklyar T. V., Lecturer of Special and Preschool Pedagogy and Psychology Department, Blagoveshchensk State Teachers' Training University (BSTTU)

Scientific interests: study, formation and development of preschool education in cuntry and the region



ПСИХОЛОГИЯ



УДК 15

Кленина Алла Николаевна
Klyonina Alla Nikolayevna

ВОЗМОЖНОСТИ ПСИХОЛОГИЧЕСКОЙ АДАПТАЦИИ СТУДЕНТОВ К СИТУАЦИИ ТРУДОУСТРОЙСТВА В ПРОЦЕССЕ ОБУЧЕНИЯ

PSYCHOLOGIC ADAPTATION POSSIBILITIES OF STUDENTS WITHIN THE PERIOD OF LEARNING PROCESS TO JOB PLACEMENT

Характеризуются особенности современной ситуации трудоустройства выпускников вузов, делается акцент на задачах высшей школы, подчеркивается необходимость психологического сопровождения в процессе обучения, отражена важность исследования особенностей процесса адаптации личности на начальных этапах трудоустройства и механизмах ее формирования, описывается пример специального обучения как одной из возможных форм психологической адаптации студентов к ситуации трудоустройства в процессе обучения

There is a description of present situation of job placement among seniors, higher school goals are emphasized, necessity of psychological consulting during learning process is stressed in this article. The article shows an importance of personal adaptation process study in first stages of job placement and mechanisms of its forming, also there is an example of special training as one of available forms of students' psychological adaptation to job placement within the period of learning process

Ключевые слова: психологическая адаптация, адаптация студентов, ситуация трудоустройства выпускников вузов, психологическое сопровождение, специальное обучение

Key words: psychological adaptation, adaptation of students, job placement of seniors, psychological consulting, special training

В современных условиях одним из важнейших направлений деятельности высшей школы является формирование личностной зрелости, готовности молодежи к

самореализации в профессиональной деятельности, а также способности молодых специалистов эффективно действовать на рынке труда.

Для успешной профессиональной деятельности и эффективного трудоустройства молодому специалисту необходимо иметь не только высокий уровень профессиональной подготовки, но и набор востребованных личностных качеств.

Данные опросов студентов и преподавателей (выборка составила 220 чел.) свидетельствуют о важности и значимости личностного фактора как одного из ведущих в профессиональной успешности. Отмечено, что психологической составляющей в процессе обучения отведено неоправданно мало места. Очевидна необходимость создания системы психологического сопровождения учащихся [1; С. 48].

Получение образования вместе с поэтапным психологическим сопровождением – есть процесс постепенной адаптации студентов еще в период обучения в вузе к будущей профессиональной деятельности и вхождению в социально-профессиональную среду. Результатом комплексной работы должны стать:

- 1) готовность к профессиональной деятельности, овладение ее содержанием и формой на уровне, достаточном для самостоятельной работы;
- 2) психологическая готовность к роли специалиста как организатора и руководителя, то есть «человека действующего»;
- 3) психологическая готовность к вхождению в новый трудовой коллектив и навыки успешной коммуникации;
- 4) психологическая готовность к активному, мобильному реагированию на изменения в социально-профессиональной среде;
- 5) осознание собственной определяющей роли в достижении жизненных целей;
- 6) готовность к реализации личностного и профессионального потенциала [1; С. 49].

В учебных планах вузов образовательным стандартом не предусмотрено специальное обучение студентов навыкам по-

строения карьеры, технологиям трудоустройства, хотя требованием к уровню подготовки специалистов в современном мире является не только высокий профессионализм, но и умение молодого специалиста реализовать личностный потенциал [2; С. 78].

Своеобразной поворотной точкой стал вышедший в Минобразования РФ и Минтруда РФ приказ за № 2285/187 от 24 июля 2000 г. "О реализации Межведомственной программы содействия трудоустройству и адаптации к рынку труда выпускников учреждений профессионального образования".

Для реализации данного приказа была намечена Межведомственная программа содействия трудоустройству и адаптации к рынку труда выпускников учреждений профессионального образования.

Результатом выполнения данного приказа стали качественные изменения, происходящие в системе высшего профессионального образования. Учебные заведения адаптируют свои программы к потребностям рынка труда. В учебные планы вузов вводятся специальные программы, направленные на получение будущими молодыми специалистами знаний, умений и навыков, необходимых при решении вопросов трудоустройства и построения карьеры.

Крайне важным представляются исследования проблем и особенностей адаптации студентов к ситуации трудоустройства в процессе обучения.

Решение задач адаптации затрагивает практически все компоненты личности. И изменения, происходящие в личности, можно отследить, по крайней мере, на трёх уровнях:

- 1) эмоциональном;
- 2) когнитивном;
- 3) поведенческом (динамика общего эмоционального состояния, степени информированности о ситуации и характера активности, направленной на её преобразование) [3; С. 26].

Между тем, механизмы адаптации личности выпускников вузов к ситуации трудоустройства начинают формироваться в процессе

обучения. Это происходит посредством получения на учебных занятиях информации о характере основных функций специалиста (теоретическая компонента), привития определенных навыков работы путем проведения деловых игр, организации практики (практическая компонента), а также благодаря фактору частичной трудовой занятости, которая имеет место на старших курсах обучения (предварительное трудоустройство и адаптация).

Т.С. Федорова говорит о том, что механизмы адаптации в большей степени могут быть активизированы через развитие следующих четырех компонентов:

1) аксиологический компонент – введение студентов в мир ценностей и оказание им помощи в выборе личностно-значимой системы ценностных ориентаций;

2) когнитивный компонент – обеспечение студентов научными знаниями о человеке, культуре, истории, природе, ноосфере как основе духовного развития;

3) деятельно-творческий компонент – формирование и развитие у студентов разнообразных способов деятельности, творческих способностей, необходимых для самореализации личности в труде, научной, художественной и других видах деятельности;

4) личностный компонент – самопознание, развитие рефлексивной способности, овладение способами саморегуляции, самосовершенствования, нравственного самоопределения, формирование жизненной позиции – системообразующий [5].

Подготовка студентов к эффективному трудоустройству в процессе обучения возможна при определенных условиях. Для этого необходимо:

1) сформировать у студентов устойчивую мотивацию к изучению дисциплины и потребность в систематизированных знаниях в данной области;

2) на основе теоретических знаний сформировать практические навыки и умения построения карьеры;

3) сформировать целостные представ-

ления о ситуации на рынке труда;

4) сформировать умения определять наиболее эффективные пути, средства и методы достижения успеха в профессиональном росте.

Большинству перечисленных условий соответствует «Технология карьеры», разработанная и апробированная коллективом Владивостокского государственного университета экономики и сервиса [4; С. 4].

Эта специальная программа включает три вида работы:

1) лекционный цикл;

2) практические занятия;

3) самостоятельную работу.

Лекционный курс посвящен рассмотрению основных понятий и типов карьеры, моделированию и построению этапов развития карьеры, формированию целей и мотивации, освещает правовую основу трудоустройства выпускников учебных заведений, ряд вопросов технологии трудоустройства и анализ рынка труда в Приморском крае и в целом по Российской Федерации.

Практические занятия направлены на выработку и закрепление практических умений в создании и эффективном выполнении планов профессиональной реализации, технологии информационного поиска в области профессиональной карьеры.

Самостоятельная работа студентов направлена на более глубокое изучение учебного материала, а также предусматривает самостоятельное освоение методов, необходимых для будущего места работы или продолжения образования [4; С. 7].

Результатом обучения является формирование таких качеств, как психологическая зрелость; умение строить общение (коммуникативная компетентность); навыки самоопределения; мотивация к достижению; навыки саморегуляции, умение получать, систематизировать, интерпретировать информацию о состоянии рынка труда, требованиях работодателей и т.д. Такая форма специального обучения может служить практической базой в деятельности вузов, позволяющей ориентировать

студентов на стратегию карьерного развития, активность и самостоятельность в продвижении себя на рынке труда, а также играть за-

метную роль в процессе психологической адаптации студентов к ситуации трудоустройства.

Литература

1. Кленина А.Н. К вопросу о необходимости психологического сопровождения учащихся на этапе вузовского образования / А.Н. Кленина // Сборник докладов и материалов Второй Всероссийской научно-практической Интернет-конференции. – Петрозаводск: ПетрГУ, 2005.

2. Кленина А.Н. Формы управления трудоустройством студентов и выпускников вузов / А.Н. Кленина // Сборник материалов II Всероссийской научно-практической конференции. – Екатеринбург: УГГУ, 2006.

3. Мельникова Н.Н. Стратегии поведения в процессе социально-психологической адаптации: дис... канд. психол. наук / Н.Н. Мельникова. – СПб., 1999. – 194 с.

4. Технология карьеры: учеб. пособие / Под общ. ред. Н.Н. Богдан, Е.А. Могилёвкина. – Владивосток: ВГУЭС, 2003. – 156 с.

5. Федорова Т.С. Творческое самостроительство личности или технология ее формирования в техническом вузе. [Электронный ресурс]. – Режим доступа: <http://www.informika.ru>

Коротко об авторе

Кленина А.Н., ст. преподаватель кафедры психологии, Владивостокский государственный университет экономики и сервиса (ВГУЭС)
alla.klenina@vvsu.ru

Научные интересы: психология адаптации, психологическое сопровождение студентов

Briefly about author

Klyonina A.N., Lecturer of Psychology Department, Vladivostok State University of Economics and Service (VSUES)

Scientific interests: psychology of adaptation, psychological consulting of students



ФИЛОЛОГИЯ



УДК 81`366.512.141

Абдуллина Гульфира Рифовна
Abdullina Gulphira Rifovna

КАТЕГОРИЯ ЛИЦА И ЧИСЛА ГЛАГОЛОВ В БАШКИРСКОМ ЯЗЫКЕ

THE PERSON AND THE NUMBER CATEGORY IN THE BASHKIR LANGUAGE VERBS

Статья посвящена категории лица и числа глаголов в башкирском языке. Приводится последовательное сравнение фактов башкирского языка с аналогичными единицами родственных тюркских языков

The given article describes category of the Person and the Number of the verb in the Bashkir language. The sequential comparison of facts of the Bashkir language with analogous units of kindred Turkic languages

Ключевые слова: категории лица и числа глаголов

Key words: the person and number categories of verbs

Лексико-грамматическое значение глагола как части речи, выражающей действие как процесс, наиболее полно реализуется именно в тех формах, которые обладают грамматическим лицом. В башкирском языке к ним традиционно относятся формы наклонений, а в индикативе – и времени.

В других глагольных формах (в именах действия, причастиях, деепричастиях), не имеющих категорию лица, глагольное значение ослабляется, так как оно сочетается со значением предметности, признака предмета или действия. Это находит полное подтвер-

ждение и в грамматических категориях данных форм, которые представляют собой соединение самых общих глагольных признаков (залог, глагольное управление и т.д.) с признаками имени существительного, прилагательного и наречия. Одним из глагольных свойств этих форм является то, что действие, представленное в них как название процесса, процессуальный признак предмета или другого действия, имеет своего исполнителя, который получает выражение лексическими, синтаксическими или контекстуальными средствами [1]. Данный способ выражения производителя

действия, выходящий за пределы словоформы, а также обозначение лица, производящего действие при помощи аффиксов принадлежности, то есть по именному типу, в языкознании, как правило, не относятся к грамматической категории лица, а принадлежат к более широкой сфере функционально-семантического поля персональности.

При описании системы глагольного словоизменения в тюркских языках, в том числе и в башкирском языкознании, часто говорится о связи категорий лица и числа. Привычные выражения типа «1-е лицо множественного числа», «2-е лицо единственного числа» обозначают некоторую совокупность референтов. Категория лица в башкирском языке представлена показателями, общими для категории числа; в связи с этим в данной работе две грамматические категории объединены под общим термином «категория лица и числа».

С точки зрения словоизменения, категория лица и числа в тюркских языках характеризуется противопоставлением показателей трёх (первого, второго, третьего) лиц в рамках двух чисел – единственного и множественного.

Рассматриваемая категория указывает на участников сообщаемого факта по отношению к участникам факта сообщения [2]. При этом совпадение участников событий с участниками коммуникативного акта не является обязательным. Напротив, наиболее естественно для говорящего, чтобы он информировал слушающего о событиях, участником которых тот не является.

Таким образом, категория лица и числа определяется через понятие ролей участников ситуации: 1-е лицо используется говорящим для указания на самого/самок себя как на субъект/субъектов дискурса; 2-е лицо – для указания на слушающего/слушающих; 3-е лицо – для указания на лица и предметы, отличные от говорящего/говорящих и слушающего/слушающих.

Показатели названной категории в башкирском языке имеют место в глаголах про-

шедшего, настоящего и будущего времени изъявительного наклонения, а также в некоторых формах повелительного, условного, желательного наклонений и наклонения намерения. В зависимости от использования с конкретными формами наклонения и времени проф. К.Г. Ишбаев выделяет 4 вида спряжения глаголов [3].

Первый тип аффиксов лица и числа присоединяется к формам изъявительного и наклонения намерения: *T7n бул2ас, 7л1с1йзеб эше б7тк1нен к7т7п, карауатта бер 9зем ген1 ятып торам* (М. К1рим) 'Когда наступает ночь, дожидаясь, когда освободится бабушка, лежу в кровати один'. *Болдор эрг14енд1ге кар 7й7м7нд1 шыумаксымын да кайтып китм1ксемен* (Р. Байбулатов) 'Намерен покататься в сугробе возле крыльца и идти домой'.

В разговорной речи нередко встречаются усечённые формы типа *бараб, кил1б* вместо *барабыб, кил14еб* 'идёшь (едёшь), приходишь (приезжаешь)'.

Второй вид аффиксов категории лица и числа добавляется глаголам условного наклонения и формам прошедшего времени изъявительного наклонения: *Асыуланма4а2ыз, 47й1л1йем 4уб...* (Д. Юлтый) 'Если не возражаете, давайте расскажу'. *Балалар илар2а ла й1ки нинд1й з1 блу4а 49з й1терг1 л1 белм1й катып калдылар* (З. Бишшева) 'Дети, не зная плакать или сказать что-либо, замерли'.

Третий тип аффиксов лица и числа употребляется с глаголами повелительного и желательного наклонений: *Узегез 9ск1с, б1л1к1ст1рг1 47й1л1гез:* "Была алма2астар фашисты ебг1н йылды ултыртылды, ту2андар", – *тиегез* (М. К1рим) 'Когда повзрослеете, расскажете младшим: «Друзья, эти яблони посажены в год победы над фашистами»'.

Четвёртый вид аффиксов категории лица и числа встречается у глаголов желательного наклонения на *-2ы/-ге* и *-а4ы/-14е*: *Ошо м1лд1 9к м1кт1кп1 барып языу*

җырһен кайтаҗы, китапты кыскырып укып бир14е кил1 (Д. Талхина) 'Сейчас же хочется пойти в школу, чтоб научиться читать и прочитать книгу вслух'.

Семантика лица и числа обуславливает первостепенную значимость оттенков, которые непосредственно касаются отношения высказывания в целом к участникам речевого акта и его условиям. При реальной соотнесённости субъекта высказывания с говорящим выявляется широкий спектр прагматических оттенков категории лица и числа в башкирском языке.

Форма первого лица единственного числа обозначает действие говорящего: *Эйз1, җылыу, й7км1п алып кайтайым (З. Бишшева) 'Давай, сестрёнка, понесу на спине'.*

Основным /парадигматическим/ значением формы 1-го лица ед.ч. является выражение предикативности путём соотнесения признака основы глагола с субъектом – носителем этого признака, который является единичным лицом, участвующим в речи в качестве определённого автора речи. Данное значение особенно отчётливо проявляется в диалоге и монологе конкретного лица: *С121т 7с1 китапхана2а барам, унан 4уб 1с1йем кайтыу2а из1нд1рзе йыуып сы2арам (Д. Б9л1ков) 'В три часа пойду в библиотеку, затем к приходу матери вымою полы'.*

На синтагматическом уровне форме 1-го лица ед.ч. свойственны следующие переносные значения [4]:

а) соотнесённость с обобщённым лицом: *Тура телемде тыя алмайым – ту2аныма ин1 алмайым (М1к1л) 'Говорю всё прямо – не уживаюсь с роднёй'.*

б) соотнесённость с адресатом: *Нуб1 сакырзыб? Емерг1нд1 9зем башланым, т7з1терг1 а2ай кил (47й19 телм1рен1н) 'Зачем звал? Разрушил сам, а исправить (должен) дядя'.*

в) соотнесённость с неличным субъектом (персонификация): *Япрак йитте: йылытырмын кулымдан килг1н к1з1р (Ф. М7х1м1тй1нов) 'Сказал лист: согрею насколько смогу'.*

Первое лицо множественного числа, как правило, указывает на совместное действие говорящего и другого лица / других лиц: *Ул 4укмактан й9гереп, 1лл1 кайза тиклем килеп етк1нбез (Д. Б9л1ков) 'Бегая по той тропе, дошли неизвестно куда'.*

На синтагматическом уровне данная форма получает конкретные реализации: соотнесённость с множеством говорящих; соотнесённость с говорящим и адресатом; с говорящим и множеством адресатов; с говорящим и лицом (лицами), не участвующими в речи; с говорящим и неопределённым лицом и т.д.

Посредством формы второго лица единственного числа традиционно выражается действие собеседника: *4айт, кара юр2а! Асатай, к7т79зеб башын кайыр. Ана, 4ул2а табан – байзыб й1й19ен1 бор (4. Д19л1тишина) 'Ойт, чёрный иноходец (конь)! Асатай, поверни стадо. Вон, налево – поверни к джейляу бая'.*

Второе лицо множественного числа в башкирском языке обозначает совместное действие собеседника с другим лицом / другими лицами: *4ез бик арып кайтаҗы2ыз, ахыры? Бик каты йоклай4ы2ыз (Д. Юлтый) 'Кажется, вы приходите очень уставшими? Очень крепко спите'.*

Третье лицо единственного числа традиционно служит для обозначения субъекта действия, не участвующего в речи; при этом оно выражает не только отношение к лицам, не участвующим в речи, но и к предметам: *9зенс1 41р кешенеб тормошон, кай2ы4ын, шатлы2ын белеп торор2а, к1р1к сакта 41р кемг1 кулынан килг1нс1 ярзам итерг1, уныб язмышын ебел1йтерг1 тел1й (4. Д19л1тишина) 'По-своему хочет знать о жизни, горестях, радостях каждого человека, при необходимости помочь каждому, облегчить его участь'.*

Форма третьего лица множественного числа в башкирском языке, как и в других тюркских языках, обозначает отнесённость действия или процесса к другим, не участвующим

щим в акте общения лицам или предметам: *Йондоззар йымылдап к7л7рг1 тононорзар* (М. К1рим) `А звёзды, мигая, начнут смеяться`.

Относительную свободу использования аффикса *-лар* в глагольных формах 3-го лица множественного числа учёные объясняют тенденцией “экономного” отношения к средствам передачи множественного числа [5]. К примеру, в азербайджанском и кумыкском языках, если подлежащее обозначает одушевлённый предмет, *-лар* допустим, но не обязателен, если же подлежащее обозначает неодушевлённый предмет, аффикс *-лар* в сказуемом обычно отсутствует; в якутском языке аффикс *-лар* функционирует постоянно [6-8].

В большинстве тюркских языков считается, что глагол в форме 3-го лица без показателя множественности вносит в структуру предложения оттенок конкретности, а при оформлении аффиксом ситуация получает оттенок большей обобщённости и абстрактности [9].

По мнению проф. Дж.Г. Киекбаева, в башкирском языке форма третьего лица множественного числа употребляется без аффикса в следующих случаях [10]:

а) при подлежащем во множественном числе, выражающем абстрактное понятие: *Лекциялар б7тт7, семинар д1рест1р баиланды* `Лекции закончились, начались семинарские занятия`;

б) если подлежащее снабжено показателем принадлежности: *Кунактарзыб к9бе4е таралышып б7тт7* `Большинство гостей разошлось`;

в) при указании на неодушевлённые предметы: *А2астар 9с1* `Деревья растут`. *Коштар 4айрай* `Птицы поют`.

В башкирском языке, как и в большинстве тюркских языков, многие глаголы имеют ограниченную изменяемость по лицам – могут функционировать только в 3-м лице единственного числа. Например, глаголы, относящиеся к явлениям природы, выражающие ощущения, обозначают неизвестно кем совершаемое действие, в силу чего встречаются

только в указанной форме: *4ыуыта* `морозит`, *асыктыра* `чувствуется голод` и т.д.

Кроме названных значений, личные формы глагола имеют расширительное употребление.

Заменой первого лица единственного числа первым лицом множественного числа выражается оттенок скромности или, наоборот, величия при указании на говорящего в авторском изложении. Как показывает практика, такая замена свойственна научному и публицистическому стилям: *Бып м1ьс1л1г1 без алда2ы б9лект1 ентекл1бер1к тукталырбыз* `На этой проблеме мы подробнее остановимся в следующей главе`.

Транспозиция адресанта “*мин*” в адресата “*4ин*” используется как стилистически окрашенное средство передачи обобщённого действия или состояния: действие не относится к конкретному собеседнику – подразумевается всякое, любое лицо [11]. Действие говорящего выставляется как типичное при подобных обстоятельствах для многих и для всех: *Тегел1йтк1н була4ыб, былайта4ыб* – *халык 7с7н тырыша4ыб ...* (З. Бишиева) `Делай и так и сяк – стараешься ради народа`.

В некоторых случаях называние себя по имени в формах 1-го лица ед.ч. может иметь целью представить себя слушателям, однако обычно это результат гордости или высокомерия. Такой приём употребляется также при разговоре взрослых с маленькими детьми, когда они, стремясь быть лучше понятыми, говорят о себе не *мин* `я`, а *1с1й* `мама`, *атай* `папа`, *7л1с1й* `бабушка`: *Х1зер 4уб1 бутка ашатам* `Сейчас накормлю тебя кашей` – *Х1зер 1с1й 4уб1 бутка ашата* `Сейчас мама накормит тебя кашей`.

В огромном большинстве случаев между понятийным и грамматическим лицом существует полное соответствие, например, местоимение *мин* `я` и соответствующие глагольные формы употребляются там, где говорящий говорит о себе; так же обстоит дело и с другими лицами. Однако нередко встречаются и отклонения от этого правила: из угодливости, ува-

жения или просто вежливости говорящий может избежать прямого упоминания своей личности; отсюда такие заменители в форме 3-го лица: *был юлдарзы языусы писатель (автор) этих строк* и т.д.

Первое лицо множественного числа может употребляться для обозначения социально-речевого интердействия, в этом случае субъект как бы привлекает адресата к участию в анализе, развитии мысли. При этом адресанту приписывается роль производителя и организатора действия, а адресату – получателя и реализатора интердействия. Подобное встречается в докладах и лекциях, в учебных пособиях: *Хизер кылым й9н1лешт1рен1 к9с1йек* 'Сейчас давайте перейдём к заголовкам глаголов'. В контексте могут употребляться слова *йүз1* 'давай', *йүз1гез* 'давайте', которые усиливают семантический оттенок совместности действия: *йүз1гез кылымдарзыб зат-4ан категория4ын карап кит1йек* 'Давайте рассмотрим категорию лица и числа глаголов'.

При выражении оттенков самомнения и гордости первое лицо единственного и множественного чисел может употребляться без специальных аффиксов [10]: *4ез белг1нде (без) к9пт1н киттереп с7йг1 элг1н* (М. К1рим) 'То, что вам известно, (мы) давно, высушив, повесили на гвоздь (соотв. Нас не надо учить)'. *4еззезб ке9ект1рзе ген1 (без) к9рг1н бар* (М. К1рим) 'Видали (мы) таких, как вы'.

В башкирском языке встречаются случаи использования второго лица единственного числа вместо первого лица множественного числа: *Бармайбыз за, й7р7м1йбез з1, имеш... Нишлй14еб инде бындай х1лд1? Бара4ыб инде, башыбды эйеп* (Р. Камал) 'Якобы, и не пойдём, и не будем ходить (никогда)... Что же поделаешь в такой ситуации? Придётся идти, склонив голову (бить челом)'.

В пословицах и поговорках второе лицо единственного числа обычно выражает обобщённое лицо: *Кешег1 сокор казыма, 9зез*

т7ш7р476 (М1к1л) 'Не рой чуждому яму, сам упадёшь'.

Форма второго лица множественного числа употребляется при вежливом обращении к одному лицу (*4ез* 'Вы' вместо *4ин* 'ты'): *Г1ф9 итегез, К7н4ылыу апай, озаклап киттек* (М. К1рим) 'Извините, тётя Кунхылу, задержались'.

Третье лицо множественного числа выражает обобщённое лицо: *Себеште к7з 4анайзар* (М1к1л) 'Цыплят по осени считают'. *Кыш кай2ы4ын яз кай2ырталар* (М1к1л) 'Про зимние заботы хлопочут весной (соотв. Готовь сани летом)'.

Формой третьего лица множественного числа в зависимости от контекста может указываться на действие, совершаемое говорящим: *Мин кабатлар2а яратмайым. Йүтмел1р бит 4иб1, урын юк!* (Р. Солтанг1р1ев) 'Я не люблю повторять. Сказали же тебе, нет мест!'

Инвариантным значением категории лица и числа является также выражение предикативности. По мнению Д.Ш. Шайхайдаровой, именно данный семантический признак удерживает все шесть форм лица в единой системе [4]. Такое широкое инвариантное значение грамматической категории лица обусловлено, на наш взгляд, спецификой формы третьего лица единственного числа, имеющей инвариантное значение субъектного и бессубъектного выражения предикативности.

Таким образом, в рамках категории лица и числа противопоставляются показатели трёх лиц (первого, второго и третьего) и двух чисел (единственного и множественного). Как первому, так и второму лицу в башкирском языке характерны полные и усечённые варианты аффиксов. Третье лицо может употребляться без специального показателя.

Подытоживая, можно отметить, что категория лица представляет собой систему противопоставленных рядов форм, выражающих отнесённость действия к его производителю с точки зрения говорящего. Форма первого лица выражает отнесённость действия к говоряще-

му, второго лица – к адресату речи, третьего – к лицу, не участвующему в акте речи или предмету. Формы первого и второго лица противопоставляются третьему по двум признакам: а) они всегда имеют значение лица; б)

производителем действия в этих лицах выступает участник речи. Третье лицо: а) может иметь значение лица или предмета; б) производитель действия, выраженный третьим лицом, не является участником речи.

Литература

1. Тумашева Д.Г. *Татарский глагол (опыт функционально-семантического исследования грамматических категорий)* / Д.Г. Тумашева. – Казань, 1986. – 188 с.

2. Гаджихмедов Н.Э. *Грамматические категории глагола в кумыкском языке* / Н.Э. Гаджихмедов. – Махачкала, 1987. – 87 с.

3. Ишбаев К.Г. *Кылым // XI зерге башкорт теле* / К.Г. Ишбаев. – Уфа, 1986. 204-230 бб.

4. Шайхайдарова Д.Ш. *Грамматическая категория лица татарского глагола и персональность: АҚД / Д.Ш. Шайхайдарова. – Алма-Ата, 1980. – 22 с.*

5. Щербак А.М. *Очерки по сравнительной морфологии тюркских языков (Глагол)* / А.М.

Щербак. – Л.: Наука, 1981. – 183 с.

6. *Грамматика азербайджанского языка.* – Баку: Элм, 1971. – 416 с.

7. *Грамматика современного кумыкского литературного языка.* – М.: Наука, 1994. – 375 с.

8. *Грамматика современного якутского литературного языка.* – М.: Наука, 1982. – 495 с.

9. *Сравнительно-историческая грамматика тюркских языков: региональные конструкции* / Отв. ред. Э.Р. Тенишев. – М.: Наука, 2002. – 767 с.

10. Кюкбаев Дж.Г. *Основы исторической грамматики урало-алтайских языков* / Дж.Г. Кюкбаев. – Уфа, 1996. – 368 с.

11. Бондарко А.В. *Теория морфологических категорий* / А.В. Бондарко. – Л.: Наука, 1976. – 242 с.

Коротко об авторе

Абдуллина Г.Р., к. филол. наук, доцент кафедры башкирской и русской филологии и методики преподавания, Стерлитамакская государственная педагогическая академия
<abguri1@rambler.ru>

Научные интересы: языки народов Российской Федерации (башкирский язык)

Briefly about author

Abdullina G.R., Ph.D. (Philology), Assistant Professor of the Bashkir and the Russian philology and Educational Methods Department, Sterlitamat State Academy of Liberal Arts

Scientific interests: languages of the Russian Federation peoples (the Bashkir language)





УДК 408.7 (811.512.212)

Афанасьева Елизавета Федоровна
Afanasyeva Elizaveta Fyodorovna

БАРГУЗИНСКИЙ ГОВОР СОВРЕМЕННОГО ЭВЕНКИЙСКОГО ЯЗЫКА

BARGUZIN DIALECT OF THE MODERN EVENK LANGUAGE

Статья посвящена баргузинскому говору современного эвенкийского языка, истории его изучения и его фонологической характеристике. При фонологическом анализе звуковых единиц данного говора автор придерживается принципов Санкт-Петербургской фонологической школы Л.В. Щербы.

Представлен краткий обзор классификаций гласных и согласных фонем литературного эвенкийского языка и баргузинского говора, в частности. Установлено, что исследователи по-разному интерпретируют некоторые фонемы, например, фонему, обозначаемую буквой <э>, и согласные /δØ/, /vØ/, /η/, /τ♣/

This article is devoted to the Barguzin dialect of the modern Evenk language, to the history of its study and the phonologic characteristic of the language. In the phonological analysis of the sound units of the given dialect the author adheres to the principles of the Saint Petersburg phonological school of L. Shcherba.

The brief review of the classifications of vowels and consonants of the literary Evenk language and especially the Barguzin dialect is presented. It is stated that the researchers interpret some phonemes in a different way, for example, the phoneme marked as <э>, and consonants, marked as /δØ/, /vØ/, /η/, /τ♣/

Ключевые слова: баргузинский говор, фонология

Key words: Barguzin dialect, phonology

В районе оз. Байкал эвенки на протяжении тысячелетий жили с монгольскими и тюркскими племенами, продолжительные контакты которых определили, считает В.М. Надеяев, более поздний период «циркумбайкальского языкового союза» [1].

Тесная взаимосвязь народов в циркумбайкалье, безусловно, повлекла и ассимиляционные процессы. Наибольшему воздействию подверглись эвенки. Причин было много: это и численное преимущество бурят, и кабальные условия ясака в прошлом, и межэтнические браки, и разви-

тие скотоводства как основного типа хозяйствования. Так, например, конные тунгусы (скотоводы, самоназвание – мурчены) заселяли лесостепи и степи от западного побережья Байкала до верховий Амура на востоке и от долины Баргузина и Кучидских озёр на севере до Аргуни и степей современной Монголии на юге. Они были объединены в несколько крупных групп по уплате ясака: баргузинские, нерчинские, урульгинские, иройские, армакские, селенгинские и др. По данным Б.О. Долгих, в 1700 г. их насчитывалось 6,7 тыс. чел. [2]. В результате этнических процессов конные тунгусы

смешались с бурятами и русскими. Лишь баргузинские тунгусы до сих пор считают себя мурченами. Из 2334 эвенков, зарегистрированных в Республике Бурятия, по данным переписи 2002 г., баргузинских – 461. Они расселены в Баргузинском и Курумканском районах.

Об этнической истории и культуре баргузинских тунгусах-мурчанах путешественниками, учёными написано немало работ. Среди них отметим труды Н.М. Добромыслова, В. Неупокоева, Е.М. Залкинда, Л. Огинта, М.Г. Воскобойникова, А.С. Шубина, В.В. Беликова, В.А. Туголукова. Богатый фольклорный материал баргузинских эвенков исследовал доктор филологических наук, профессор ЛГПИ им. А.И. Герцена М.Г. Воскобойников.

Одной из первых работ на русском языке в области изучения баргузинского говора является работа Н.Н. Поппе [3]. Им даны записи текстов загадок, сказок, одного сказания с переводом, записанные от слушателя подготовительного отделения Ленинградского института живых восточных языков П.Н. Баранова, и словарь. В предисловии Поппе отмечает, что «...наречие баргузинских тунгусов весьма близко к наречиям урульгинскому и маньковскому, исследованным Кастреном...» [3; С. 4]. И в сопоставлении с работой Кастрена Поппе кратко характеризует морфологию баргузинского говора, не описывая его фонетические и синтаксические особенности. Позднее, опираясь на материалы Н.Н. Поппе, В.А. Горцевская дает полную характеристику баргузинского говора в сравнении с нормами литературного эвенкийского языка, при этом отмечая, что «выдвигаемые положения по характеристике фонетических, морфологических и прочих особенностей говора баргузинских эвенков осно-

вываются исключительно на примерах из указанных текстов и словаря к ним» [4].

О некоторых морфологических, лексических особенностях баргузинского говора в разные годы писали М.Д. Симонов, Н.И. Гладкова, Д.М. Берелтуева и др. Вместе с тем, остаются неисследованными фонетические особенности этого говора. Учитывая современную ситуацию с эвенкийским языком и, в частности, с баргузинским говором, актуальной является проблема изучения звукового строя говора, сохранения его звуковой базы данных, описания звуковых характеристик речи баргузинских эвенков. Современные технические возможности комплексного экспериментально-фонетического анализа языкового материала, развитие информационных технологий, широкое внедрение средств компьютерного анализа речи существенно позволяют исследовать звуковую форму языка. Такие исследования проводятся по языкам народов Сибири, Севера и Дальнего Востока в лаборатории экспериментальной фонетики Санкт-Петербургского государственного университета. На базе лаборатории нами проводится комплексный экспериментально-фонетический анализ языкового материала баргузинского говора эвенкийского языка.

В данной работе мы даем фонологическую характеристику звуковых единиц баргузинского говора эвенкийского языка в сравнении с литературным эвенкийским языком на основе слухового анализа и некоторых экспериментальных данных.

В работе используется Международный фонетический алфавит. В // скобках даётся фонематическая транскрипция, в [] скобках – фонетическая транскрипция, буква обозначается знаком <>.

*Краткая характеристика
баргузинского говора*

В современном эвенкийском языке имеются три наречия:

- 1) южное;
- 2) северное;
- 3) восточное.

Основополагающим признаком, по которому говоры эвенкийского языка разделены на три наречия, является соответствие согласного /σ/ в южном наречии согласному /η/ в северном. К восточному наречию отнесены говоры смешанного характера, которые имеют черты как северного, так и южного наречий. В говорах данного наречия, в том числе баргузинском, в начале слова, как и в южном, преобладает /σ/, а в положении между гласными, как в северном, в основном употребляется согласный /η/. Это закономерно как в начале слова, так и в положении между гласным. Согласно этому признаку, баргузинский говор отнесён к восточному наречию современного эвенкийского языка. Так, в баргузинском говоре в начале слова употребляется /σ/: с̄арэн /σ :р↔v/ «знает», сагды /σ ʔди/ «старый», секта /σект / «талы́ник», а в середине слов между гласными – /η/: аh̄и / ηи:/ «женщина», биh̄ин /βиηiv/ «есть, имеется», о̄ha /↓:η / «каму́с».

В баргузинском говоре эвенкийского языка 11 гласных фонем / /, / :/, /↔/, /↓/, /↓:/, /υ/, /υ:/, /ε/, /ε:/, 18 согласных фонем: /β/, /≡/, /ʔ/, /δ/, /δ∅/, /φ/, /κ/, /λ/, /μ/, /ν/, /ν∅/, /∨/, /π/, /ρ/, /σ/, /τ/, /η/, /τ♣/.

Гласные и согласные фонемы противопоставлены друг другу и используются для образования и различения звуковых оболочек значимых единиц языка: слов и морфем. Например: аран / ρ v/ «едва» –

ирин /riv/ «время созревания чего-либо» – урун /uruv/ «радость» – эрин /↔riv/ «дыхание» – а̄рэн / :р↔v/ «он поспал» – ӣрэн /ι:р↔v/ «он вошёл» – ӯрэн /υ:р↔v/ «он соскре́б скребком мездру шкурки» – о̄ран /↓:р v/ «он что-либо сделал», нама /ν μ / «седло» – няма /ν∅ μ / «тепло», дяка /δ∅ κ / «воротник» – даку /δ кv/ «меховая шуба» – няка /ν∅ κ / «хорошо, неплохо» – нэкӯн /ν↔кv:v/ «младший брат (сестра)» – һэку /η↔кv/ «жарко» и т.д.

Большинство гласных и согласных не имеют позиционных ограничений в слове. Например, долгие фонемы / :/, /↓:/, /ι:/, /υ:/, за исключением /ε:/, встречаются в изолированной позиции. Например: а̄-мӣ / :/ «спать», о̄-мӣ /↓:/ «сделать», ӣ-мӣ /ι:/ «войти», ӯ /υ:/ «скребок для соскабливания мездры».

Все гласные встречаются в начале, середине и конце слова, за исключением /ε:/, которая встречается только в середине и конце эвенкийских слов. В баргузинском говоре внутри слова не свойственно стечение гласных.

В отличие от гласных литературного эвенкийского языка в баргузинском говоре имеется краткая фонема /ε/, что было отмечено еще В.А. Горцевской по материалам Н. Поппе [4; С. 5].

Согласная фонема /ρ/ не встречается в начале эвенкийских слов, в конце слов никогда не употребляются согласные фонемы /β/, /δ/, /δ∅/, /ν∅/, /τ♣/, /η/. Согласная фонема /η/ внутри слова не сочетается ни с одной согласной, т.е. она может быть только в положении между гласными. Согласный /δ∅/ никогда не употребляется перед согласными. Только в качестве вто-

рого компонента может следовать за /≡/, /ʎ/, /φ/, /λ/, /v/, /|/, /p/. Не входит в состав грамматических формантов.

На основании дистрибуции согласных также можно констатировать, что в баргузинском говоре нет стечения согласных ни в начале, ни в конце словоформ. Внутри слова допускается стечение двух качественно одинаковых (гомоорганных или геминированных) согласных, как в корне слова: гемми /ʎεμ:u/ «потом», дуннэ «земля», олло «рыба», так и на стыке морфем: сурум-мен «тотчас ушёл», гун-нэ «сказав», ол-ла «стали делать». На стыке корня с суффиксом могут быть и другие согласные: бикит-ту «на стойбище», дяв-ва «лодку», угир-рэн «он поднял».

Внутри словоформ в баргузинском говоре существует определённый порядок комбинирования. Далеко не все согласные могут вступать в комбинации с любым другим согласным и занимать в комбинациях как первое, так и второе место. Так, если согласные /μ/, /v/ имеют сочетаемость с 11 фонемами, то согласный /v∅/ сочетается только с одним согласным /v/. Согласный /δ∅/ никогда не употребляется перед согласными. Только в качестве второго компонента может следовать за /≡/, /ʎ/, /φ/, /λ/, /v/, /|/, /p/. Не входит в состав грамматических формантов.

Необходимо отметить и тот факт, что одни сочетания характерны для большого количества слов и встречаются в корнях слов, внутри суффиксов и на стыке корней с суффиксами, тогда когда другие встречаются в очень ограниченных случаях.

О фонологической трактовке отдельных фонем

Среди лингвистов, исследующих эвенкийский язык, нет однозначного реше-

ния относительно фонологической трактовки отдельных фонем.

В полигузовском говоре – базовом говоре современного эвенкийского литературного языка – гласные характеризуются как гласные переднего ряда /a/, /ā/, /i/, /ī/, /ē/, смешанного ряда /э/, / э̄/, заднего ряда /y/, /ȳ/, /o/, /ō/ [5] (авторское написание фонем нами соблюдено).

В баргузинском говоре эвенкийского языка нашими экспериментальными данными выявлено, что гласные /a/, /ā/ по своим артикуляторным характеристикам относятся к гласным заднего ряда и по Международному фонетическому алфавиту (МФА) должны обозначаться знаками: / /, / :/. Например: анаран / v p v/ «толкнул», дарама /δ p μ / «поясница».

Как одну из особенностей эвенкийского языка, в том числе и баргузинского говора, учёные-тунгусоведы отмечают наличие двух типов фонем /l/, /v/ [4; С. 9-11].

Первый тип /l/ – /v/, «широкий», «твёрдый»: инңакта /lv∅ | кт / «шерсть животного», иргакта /lpʎ | кт / «овод», киваран /kl≡ p v/ «ненастье», удя /vδ∅ / «след», нуңан /vv | v/ «он». Второй тип /l/ «узкий», «мягкий»: инңэктэ /lv∅ |↔кт↔/ «черёмуха», иргэ /lpʎ |↔/ «головной мозг», нимңэн /v∅ц |↔v/ «глоток», кирэ /klp↔/ «срок, время», уллэ /vl:↔/ «мясо», хутэ /hvt↔/ «ребёнок». Данные примеры свидетельствуют о том, что в прошлом наличие двух фонем /l/, /v/ было связано с составом гласных слова в целом, но в современном баргузинском говоре различают только одну фонему /l/ и одну фонему /v/. По звуковому составу эти слова являются омонимами, тогда как в прошлом дифференцировались

по значению различными типами /ɥ/, /ʉ/. Например: ники «утка» – ники «заика», һугун «пар от дыхания» – һугун «сказание», но при склонении они имеют разные сингармонические ряды: никивэ «утку» – никива «заику» (вин. п.), һугунмэ «пара от дыхания» – һугунма – «сказания» (вин. п.).

В вокалической системе баргузинского говора выделяется фонема, обозначаемая исследователями буквой <э̄>. Трактовка данной фонемы разная. Так, в говорах северного наречия, это в наканновском, качугском, илимпийском, данная фонема характеризуется как очень открытая фонема, приближающаяся по звучанию к /ɛ̄/: /μ̄ɥ̄ɥ̄к̄ɥ̄/ «я сам», /σ̄ɥ̄к̄σ̄/ «кровь». Эти говоры отнесены к окающим [5; С. 14]. Как считает Горцевская, это характерно и баргузинскому говору [4; С. 7]. По данным наших экспериментальных исследований, в современном баргузинском говоре эта фонема характеризуется как /ɛ̄/: /μ̄ ɥ̄к̄ ɥ̄/ «я сам», /σ̄ к̄σ̄/ «кровь».

По согласным фонемам в баргузинском говоре нами выявлены следующие особенности.

Серединный щелевой согласный /ɥ̄/ в баргузинском говоре по форме щели является плоскощелевым. В других говорах эвенкийского языка он трактуется по-разному. Так, по данным экспериментального исследования ербогачёнского говора, губной щелевой звонкий согласный /ɥ̄/ имеет несколько аллофонов: может артикулироваться либо как шумный щелевой, либо как сонант [6]. В полигузовском говоре – основе литературного языка – он характеризуется как плоскощелевой /ɥ̄/, так же как и в ряде говоров северного и восточного наречий. В говорах южного наречия, в частности, в сымском, определяется как

круглощелевой /ω/ [7]. В отличие от русского /ω/ эвенкийский /ɥ̄/ характеризуется как губно-губной, а не губно-зубной согласный. Он не имеет парной глухой фонемы, но имеет глухой аллофон: перед глухими согласными и в конце слов оглушается. Например, эвчэ [↔фт♣.:] «лёгкие», танивка [т |фкϕ] «счёт», дяв [δ∅ ф] «лодка», бакачав [β кϕт♣ ϕф] «я нашёл». Необходимо отметить, что в баргузинском говоре слов как с начальным, так и с конечным /ɥ̄/ немного. В литературном языке значительно шире конечный /ɥ̄/ распространён как суффиксальный показатель и входит в состав ряда грамматических формантов, но в баргузинском говоре /ɥ̄/ в суффиксах переходит в /π/. Сравнить: һунāт-вэ /ηυν :т≡↔/ (лит.) – һунāт-пэ /ηυν :т-π↔/ (барг.) «дочь – вин. п.», муридук-ви /μυρινδυк-≡ι/ (лит.) – муридук-пи /μυρινδυк-πι/ (барг.) «от своего коня – отл.п.». Как некоторую особенность баргузинского говора надо отметить соответствие согласного /ɥ̄/ согласному /ɥ̄/ в литературном языке: увигит /υ≡ι ɥ̄т/ (барг.) – угигит /υ ɥ̄т/ (лит.) «сверху», увиркэл /υ≡ι ρк↔λ/ (барг.) – угиркэл /υ ɥ̄ ρк↔λ/ (лит.) «подними». Такое чередование встречается в основном в сочетании /υ ɥ̄-/.

Среди сонантов в эвенкийском языке выделяется фонема /v∅/, которая учёными-тунгусоведами характеризуется по-разному. Так, А.А. Горцевский [8], А.Ф. Бойцова [9] относят /v∅/ к переднеязычным палатализованным, а В.И. Цинциус [10], О.А. Константинова [5; С. 23] описывают её как среднеязычную. В баргузинском говоре, по нашим экспериментальным данным, согласный /v∅/ характеризуется как среднеязычный смычный малошумный сонантный согласный. В словах встречается

только в начале и середине слова. Не употребляется перед согласными, за исключением /ʎ/. И в качестве второго компонента он может следовать только за /ʎ/. Например: н̄а̄лэ /| :λ↔/ «рука», ню̄н̄ня̄к̄и /v∅v |v∅ к̄и:/ «гусь».

Шумные фонемы /т♣/, /δ∅/ характерны всем тунгусо-маньчжурским языкам. Но учёными они трактуются по-разному. Так, М.И. Матусевич для одного из говоров эвенкийского языка – ербогачёнского – фонемы /т♣/, /δ∅/ определены как палатализованные переднеязычные аффрицированные /т∅/, /δ∅/, но с оговоркой, что развились они «из типа среднеязычных согласных» [6; С. 145]. Такого же мнения придерживаются А.А. Горцевский [8; С. 33], А.Ф. Бойцова [9; С. 195]. Г.М. Василевич фонему /т♣/ считает переднеязычной как аффрикату [11], а В.И. Цинциус относит фонемы /т♣/, /δ∅/ к разряду среднеязычных [10; С. 45]. В томмотском говоре восточного наречия, по экспериментальным исследованиям, согласные фонемы /т♣/, /δ∅/ определяются как среднеязычные [12].

В баргузинском говоре фонема /т♣/ по своим характеристикам является аффрикатой, фонема /δ∅/ – среднеязычной смычной малошумной звонкой согласной.

Заднеязычный смычный согласный /ʎ/ в баргузинском говоре имеет несколько аллофонов. В начале слова, в середине слов перед согласными и после них характеризуется как заднеязычный смычный [ʎ]: гара [ʎ р̄] «ветка», дягдаг̄л̄и [δ∅ ʎδ̄ ʎλ̄:] «по сосняку», бургу [βур̄ʎ] «жирный», а в положении между гласными реализуется как звонкий щелевой [ʎ]: дага [δ {ʎ} «близкий, близко», того [т̄.ʎ{ʎ} «огонь» и в конце слова как глухой

[к]: гак [ʎ к] «лебедь», ч̄ӯ каг [т̄♣v:к {ʎ к] «луг».

В консонантной системе баргузинского говора выделяется фарингальная /η/, которая многими учёными–тунгусоведами не трактуется как самостоятельная фонема, а лишь как вариант фонемы /ξ/. Произношение заднеязычного щелевого глухого /ξ/ не характерно для баргузинского говора, как и в целом для эвенкийского языка. По характеру соответствия /σ/ / /η/ в начале и в середине слова баргузинский говор относится к сибилантно-спирантной группе говоров эвенкийского языка. В начале и в конце словоформ, как и в литературном языке, независимо от характера гласного, также рядом с согласным, в баргузинском говоре употребляется /σ/: с̄а̄рэн /σ :р↔v/ «знает», сулакӣ /σvλ к̄и:/ «лиса», ӯ ксэ /v:кσ↔/ «рукав одежды», эмэксэ /↔μ↔кσ↔/ «придя», а в середине слова между гласными, в отличие от литературного, всегда /η/: а̄н̄и /η̄:/ «женщина», ӯн̄о /vη̄.ʎ/ «потолок».

Вместе с тем, необходимо отметить, что в эвенкийском языке много слов, которые во всех трёх наречиях имеют в начале слова фарингальный /η/: на̄в̄а̄ /η̄ ≡ :/ «работа», һ̄е̄лакӣ /η̄ε:λ к̄и:/ «куропатка», һ̄окто /η̄.ʎк̄т̄.ʎ/ «дорога», һ̄ун̄а̄т̄ /η̄v̄v̄ :т̄/ «девушка» и т.д. В настоящее время, если в баргузинском говоре начальный /η/ сохранён, то в некоторых говорах, в том числе в баунтовском и северобайкальском – говорах эвенков Республики Бурятия – начальный /η/ утрачен.

В баргузинском говоре носовые согласные в своём составе не отличаются от литературного эвенкийского языка. Это согласные /μ/, /v/, /v∅/, /ʎ/. Но нельзя не

отметить и некоторые их особенности. Так, если в литературном языке и в баргузинском говоре в начале слова перед широкоими гласными употребляется, как правило, /ʎ/: *н̄а̄ңтэ* / | : |т↔/ «пихта», *ңэнэкэл* / |↔v↔k↔λ/ «сходи», *ңоним* / |↔v̄īμ/ «длинный», то перед узким гласным /i/ в баргузинском говоре вместо /ʎ/ употребляется /v/: *ни* (барг.) *ңи* (лит.) «кто»,

ниңтэ (барг.) – *ңиңтэ* (лит.) «корень». В отдельных словах в баргузинском говоре происходит замена начального /ʎ/ на /μ/. Например: *манмакта* «комар» вместо лит. *чанмакта*, *мур* «кобель» вместо лит. *нур*.

Таким образом, баргузинский говор современного эвенкийского языка имеет как общие, так и отличительные черты с литературным эвенкийским языком.

Литература

1. Надеяев В.М. Циркумбайкальский языковой союз / В.М. Надеяев // Исследования по фонетике языков и диалектов Сибири. – Новосибирск, 1986. – С. 3-4.
2. Долгих Б.О. Родовой и племенной состав народов Сибири в XVII в. / Б.О. Долгих. – М., 1960.
3. Поппе Н.Н. Материалы для исследования тунгусского языка. Наречие баргузинских тунгусов / Н.Н. Поппе. – Л., 1927.
4. Горцевская В.А. Характеристика говора баргузинских эвенков / В.А. Горцевская – М.-Л.: Учпедгиз, 1936. – С. 4.
5. Константинова О.А. Эвенкийский язык. Фонетика. Морфология / О.А. Константинова. – Л.: Наука, 1964. – С. 7.
6. Матусевич М.И. Очерк системы фонем ербогачёнского говора эвенкийского языка на основе экспериментальных данных / М.И. Матусевич // Учёные записки ЛГУ. – Л., 1960. – Т. 237. – С. 157.
7. Василевич Г.М. Очерки диалектов эвенкийского (тунгусского) языка / Г.М. Василевич. – Л.: Учпедгиз, 1948. – С. 66.
8. Горцевский А.А. Фонетические трудности при обучении эвенков (тунгусов) русскому языку / А.А. Горцевский. – Л.: Учпедгиз, 1939. – С. 33.
9. Бойцова А.Ф. Сравнительная характеристика согласных звуков эвенкийского и русского языков / А.Ф. Бойцова // Известия АПН РСФСР. – 1952. – № 40. – С. 194.
10. Цинциус В.И. Сравнительная фонетика тунгусо-маньчжурских языков / В.И. Цинциус. – Л., 1949. – С. 45; С. 213.
11. Василевич Г.М. Очерк грамматики эвенкийского (тунгусского) языка / Г.М. Василевич. – Л.: Учпедгиз, 1940. – С. 21.
12. Андреева Т.Е. Звуковой строй томмотского говора эвенкийского языка: экспериментально-фонетическое исследование / Т.Е. Андреева. – Новосибирск: Наука, 1988. – С. 122.

Коротко об авторе

Афанасьева Е.Ф., к. филол. н., доцент кафедры фольклора и национальной культуры, Национально-гуманитарный институт, Бурятский государственный университет (БГУ) elizaveta_fedor@mail.ru

Научные интересы: эвенки, эвенкийский язык, фонология и фонетика современного эвенкийского языка, экспериментальные исследования звукового строя баргузинского говора эвенкийского языка

Briefly about author

Afanasyeva E.F., Ph.D. (Philology), Assistant Professor of Folklore and National Culture Department, National Institute of Liberal Arts, Buryat State University (BSU)

Scientific interests: Evenks, the Evenk language, phonology and phonetics of the modern Evenk language, experimental research of Barguzin dialect of the Evenk language sound structure



УДК 811.512.31'

Бардамова Екатерина Александровна
Bardamova Ekaterina Aleksandrovna

МОДЕЛИ ВРЕМЕНИ В БУРЯТСКОЙ
ЯЗЫКОВОЙ КАРТИНЕ МИРЕ

TIME PATTERNS IN THE BURYAT
LINGUISTIC MAP OF THE WORLD

Предпринята попытка анализа временной лексики с целью выявления специфики концепта времени в бурятской языковой картине мира. В центре внимания находятся факты языка, отображающие комплекс представлений, связанных с восприятием и осознанием категории времени, построением его моделей и отражением этих моделей в языке

There is an attempt to analyze time vocabulary in order to determine Time concept in the buryat linguistic map of the world. Facts of the language, connected with perception and recognition of Time category, its modeling and reflection of the models in language are in the highlight

Ключевые слова: модель времени, линейное и циклическое время, солярный принцип представления временных значений, вектор времени, национально-специфические особенности временного фрагмента действительности

Key words: time model, linear and cyclic time, solar principle of representation of temporal values, vector of time, national-specific features of temporal fragments of reality

В любом естественном языке зафиксирована и отражена концептуализация обыденным сознанием целостного восприятия окружающего мира. *Время*, являясь одной из форм существования всего материального мира, важной составляющей жизни и сознания человека, представляет исключительный интерес, поскольку зафиксированный коллективный опыт его осмысления является основой дальнейших языковых построений, позволяет выявить особенности семантической системы языка.

Общеизвестны две системы отсчёта времени: линейная и циклическая. В бурятской ЯКМ нашли отражение обе. Очевиден факт, что циклическое время более архаично. Оно возникло на основе осознания повторяющихся сезонных изменений в природе, смены

дня и ночи, смены поколений и т.д.

Циклическое (или круговое) время возводит все события к первовремени, к примеру, в бурятском языке оно обозначено как *галаб саг* (букв. *сотворение мира*). Представления о цикличности времени соответствуют природным циклам – суточному и годовому. Календарь бурят связан с кочевым образом жизни, ритмичностью выполняемых сезонных сельскохозяйственных работ, наблюдением за чередованием фаз луны, естественными природными изменениями и др. За основу его был взят восточный календарь, которым пользовались народы Центральной Азии: двенадцатилетний период начинался с года *Хулгана жэл* (год *Мыши*), за которым последовательно располагались годы *Үхэр жэл* (год *Быка*), *Бар жэл* (год *Тигра*), *Туулай жэл* (год *Кролика*), *Луу жэл*

(год Дракона), Могой жэл (год Змеи), Морин жэл (год Лошади), Хонин жэл (год Овцы), Бишэн жэл (год Обезьяны), Тахья жэл (год Курицы), Нохой жэл (год Собаки), Гахай жэл (год Свиньи). В свою очередь двенадцатилетнее летоисчисление органично входило в шестидесятилетний цикл с учетом того, что каждый из названных годов имел специфическую особенность в зависимости от доминирующей стихии: газар 'земля', гал 'огонь', т=мэр 'железа', уһан 'вода', модон 'дерево'.

Год делился на месяцы, обозначения которых могли быть представлены по временам года – зимние, осенние, летние, весенние: =бэлэй х==л һара 'февраль, последний месяц зимы', намарай дунда һара 'октябрь, средний месяц осени' и т.д. Одновременно существовала система определения месяцев именем одного из животных: буга һара 'декабрь, месяц изюбра'. Месяцы делились на несколько декад в зависимости от лунных фаз и имели соответствующие названия: һарын хуушан 'последняя фаза луны' (букв. время старого месяца), һарын шэнэдэ 'в новолуние' (букв. когда месяца новый), тэргэд һара 'полнолуние' (букв. ровная луна) и т.д.

Дни недели обозначались путем сочетания порядкового числительного и существительного гараг 'день' (букв. наступивший): гарагай нэгэн 'воскресенье' (букв. первый день), гарагай хоёр 'понедельник' (букв. второй день), гарагай гурбан 'вторник' (букв. третий день), а также делением их на четные и нечетные: гарагай тэгшэ 'четный день недели'.

Новый день, по материалам языка, начинался с утренней зари. С представлениями начала дня связана семантика лексемы =гл--, которая в Бурятско-русском словаре [2; С. 490] определяется как 1) утро, 2) завтра. Следующий день после сегодняшнего понимается как наступивший после появления над горизонтом солнечного светила.

В прошлом буряты вели кочевой образ жизни, поэтому специфическим способом измерения астрономического времени было на-

блюдение солнца, что помогало в реальном сезонно-суточном ритме хозяйственной деятельности. Весь световой день определялся по движению небесного тела, излучающего свет, ср.: боро хараан 'сумерки' (букв. серая видимость), жаргаха болотор 'до захода солнца' (букв. до наступления отдыха), нара гаргаха 'ожидать рассвета' (букв. выпускать солнце). По нахождению солнечного луча, проходящего через дымовое отверстие юрты, кочевник довольно точно определял время, представляющее в совокупности двенадцать сдвоенных часов суток. Делениями солнечного циферблата были жерди его жилища. Сутки, таким образом, представляли собой совокупность промежутков времени, которые назывались именем определенного животного: могой саг 'около семи часов утра' (букв. час змеи), морин саг 'с 11 до 13 часов' (букв. час лошади) и т.д.

Следует отметить, что объектом наблюдения кочевников с целью определения времени служило не только солнце, но и другие небесные тела. Так, появление созвездия Плеяд на небосклоне Забайкалья глубокой осенью и исчезновение ранней весной нашло отражение в народной загадке: зун ургааг=й хайлаан =бэл ургаба 'шесть вязов не росли летом, а выросли зимой'.

Циклическое время событийное и качественное, причем события не "нализываются" на него, как во времени нашей культуры, а "вызревают" в нем: они происходят, когда наступает их черед. Время выступает как категория, организующая структуру близости между событиями социального мира, поэтому временные номинанты обусловлены хозяйственной деятельностью человека: ==сын һаха 'время забоя скота, =дэшын һаалганай =е 'время вечерней дойки'. Вербальные единицы зафиксировали осознание ритмичности жизни, повторяемости, ее цикличности: сагай эрьесэ 'круговорот времени'. В бурятской поговорке эрьехэ наран, ээлжэлхэ т=рэ 'всему бывает перемена' (букв. солнце вращается, направление чередуется), с одной стороны, заклю-

чен глубокий философский смысл – время все расставит по своим местам, всему даст свою оценку и воздаст по заслугам, с другой, отражено представление о времени как о субстанции, которая неизбежно возвращает человека на исходную позицию на качественно новом витке жизни.

Линейная система предполагает определенное направление движения времени. В европейской картине мира время бежит вперед, прошлое представляется позади. В бурятской картине мира наблюдается вертикальный отсчет времени, то есть время мыслится движущимся снизу вверх в тех ситуациях, когда речь идет о возрасте. Человек как бы поднимается по лестнице жизни снизу вверх, а молодость остаётся внизу: *ндрэ наһатай* 'преклонного возраста' (букв. *высокого возраста*), *арбан наһа дээшэ ябаха* 'старше на десять лет', (букв. *быть выше на десять лет*).

Основным источником чувства времени у человека выступает изменение, протекающее в природе и в нем самом. Идея движения, непосредственно связанная с идеей времени, лежит в основе многих темпоральных слов. Сам факт обозначения временных обстоятельств с помощью форм глагола *ябаха* 'идти' позволяет говорить о связи этих двух идей: *ябан мэдэхэ* 'узнаем со временем' (букв. *двигаюсь узнаем*), *ябажа байгаа х=ли* 'действующие законы' (букв. *идущие законы*). В рамках данной же модели лежит выражение начала действия или состояния при помощи глагола *орохо* 'входить, заезжать': *хэлэндэ орохо* 'начинать говорить (о ребенке)' (букв. *войти в язык*), *тарилгада орохо* 'начинать посев' (букв. *войти в посев*), *ухаа орохо* 'поумнеть' (букв. *войти разуму*), *халуу орохо* 'согреться' (букв. *теплу войти*).

Изменения, протекающие во времени, подразумевают отношения порядка. В первую очередь человек воспринимает настоящее, и точкой отсчета является *сейчас и здесь*: *ерэ ерэнээр* 'тогда' (букв. *как только приехал*), *м=н-- дээрээ* 'сейчас' (букв. *сверху сейчас*). При этом разные временные отрезки воспринима-

ются не объективно, а в соответствии со сменой поколений людей и их преемственностью. Здесь можно обнаружить отражение культа преклонения перед старшими и ушедшими из жизни. Жизнь человека, являясь непрерывным движением по вектору времени в осязаемом пространстве, предоставляет множественность различных временных впечатлений, так как каждый воспринимает не *время вообще*, а людей, вещи и процессы сегодня, вчера, на будущий год. Создается впечатление, что не время движется вперед, а поступательное движение осуществляет человеческий род. Эту идею эксплицируют выражения *нээрлэн* = *е* 'истекший период', где *е* буквально имеет значение 'поколение', *нэгэ* = *еын х=н* 'ровесник' (человек одного поколения). Вертикальное перемещение одного поколения по временной оси от *бага наһан* 'детства' (маленького возраста) до *ндэр наһан* 'преклонного возраста' (высокого возраста) завершается уходом в небытие до будущего перерождения.

При этом человек отнюдь не растворяется во временном потоке, он постигает структуру временных смыслов, в том числе и на основе ощущений качества переживаемых отрезков жизни. "Способность психики ставить ощущение скорости движения времени в зависимость не только от ума, но и от сердца является фундаментальным свойством человека любого этноса, любой расы, любой эпохи" [3; С. 57]. Восприятие переживаемого времени как ускоренного или замедленного может быть вызвано чувствами тяжёлого предчувствия, боли, голода, веселья, скуки и т.п. Так, в бурятских пословицах и поговорках отражена эта способность передавать значение времени через ощущения: *угэтэй хундэ жэл холо* 'бедному человеку год долог'; *х=рэхэдэ м=р удаан*, *х=леэхэдэ саг удаан*, *халаахада гал удаан* 'догонять по следу - долго, ожидать - долго, греть на огне - долго'. В восприятии людей время может тянуться (*эхи захаг=й* 'без конца и края'), его можно тратить попусту (*=дэр хоног элгээхэ*), ожидать с нетерпением (*сагаа ер==лжэ ядаха*).

Донаучный характер представлений о будущем, своеобразие восприятия и его осмысление, языковое воплощение данной категории обнаруживаем в следующих выражениях: *хойногшодоо 'впоследствии'* (букв. *то, что стояло позади*), *хойто жэлдэ 'в следующем году'* (букв. *в заднем году, стоящем после данного года*). Человек в древней системе мироздания двигался по вектору времени, как бы повернувшись к будущему спиной, в отличие от современного человека, обращенного в будущее. Наиболее реальным дляномада было именно прошлое, которое рассматривается не в виде абстрактных тысячелетий или веков, а в виде конкретных событий, деяний определенных людей, поэтому будущее представляется в постпозиции к прошлому: *т=рэлэнһ--хойшо 'с появления на свет'* (букв. *как родился назад*), *эндэлээ хойшо 'с этого момента'* (букв. *отсюда назад*) и др. В бурятском языке закрепилось это архаичное восприятие времени в целом как идущего назад: *урда жэлынъ 'в прошлом году'* (букв. *впереди году*), *=рданай саг 'в старину'* (букв. *в передние годы*). Вместе с тем, имеет место и традиционная система отсчета времени, согласно которой оно движется поступательно от прошлого к будущему: *=гл-- =дэрынъ болобо 'наступил следующий день'*.

В языковом сознании бытует ряд временных моделей, специфической особенностью одной из которых является опосредованность временных номинаций пространственными параметрами: ср., *д=тэ нааша 'скоро'* (букв. *близко сюда*), *дээр дээрэлэй 'непрерывно, без остановок'* (букв. *наверх сверху*), *ойро зуура 'на короткое время'* (букв. *близко по пути*). Вербализация концепта *время* в основном происходит с использованием пространственных представлений: константы пространства репервоплощаются в интервалы времени: *урда тээхэнэ 'немного раньше'* (букв. *как раз впереди*), *уни нааша 'с давних пор'* (букв. *от давно поближе*), *энэ доро 'сразу, тотчас'* (под этим). «Народная» этимология сочетаний наречия *дээрэ 'наверх, высоко'* с причастиями,

прилагательными и наречиями: *эртэ дээрэ 'пока не поздно'* (букв. *рано, сверху*), *саг дээрэ 'вовремя'* (букв. *время, сверху*) – позволяют предположить, что древнейшие представления бурят о времени связаны с гипотетической вертикальной осью и основаны на антропометрической концептуальной метафоре – жизненный путь человека есть восхождение к *Вечно синему небу Тэнгэри*. Для бурят *Мунхэ Тэнгэри* – сакральный центр, рождающий все живое и неживое на земле, наделенный мудростью, являющийся обителью богов, духов и предков. В рамках этой метафоры понятно, что человек, проживший немало на земле, считается приблизившимся к *=ндэр налан 'пожилому возрасту'*, буквально высокому возрасту. Вертикальная система координат рассматривает любое событие, происходящее в данный момент здесь и сейчас, как находящееся ниже пространственной координаты будущего. Все, что будет иметь место в последующем, ассоциируется с движением вверх от точки происходящего: *морилхо дээрэ 'перед отъездом'* (букв. *сверху, отъехать*).

Национально-специфической, на наш взгляд, является репрезентация количественных смыслов с использованием лексемы *забһар 'промежуток, интервал, щель'*: *нэгэ забһар олохо 'улучить момент'* (букв. *найти одну щель*). В данном случае спецификация обусловлена представлением о дискретности бесконечно повторяющегося и изменяющегося времени: *хара сагаанай забһараар 'в удачный момент'* (букв. *в промежутке между черным и белым*), *хоёр наранай хоорондо 'в течение суток'* (букв. *в промежутке между двумя солнцами*). Такое осмысление и понимание отрезков жизни, протекающих на фоне суточных изменений, смены времен года и представляющих собой нечто, происходящее в промежутках между ними, находит дальнейшее продолжение в бурятском языке во фразах, семантические компоненты которых находятся в семантическом контрасте: *=дэр һ=ни 'сутки'* (букв. *день и ночь*), *хонохо =нжэхэ 'ночевать дневать'*.

Номинации временных показателей возможны и в соответствии с анатомическими особенностями человека или животного; фигура человека является центральной и для времени, и для пространства: *жэлэй нюрганда* (*жэлэй нюурта*) 'в течение года' (букв. на спине года, на лице года), *нюрга модон 'возраст'* (букв. спина дерево). Соотношения времени и человека осознается в некоторых случаях как тождество перспективы времени и состояния человека на тот момент: *энэ бэээрээ 'сию минуту'* (букв. этим телом), *тэрэ бэээрээ 'тотчас, в тот момент'* (букв. тем телом). В.Б. Касевич объясняет такого рода совпадения тем, что «вместе с лицом время и место формируют базовую триаду ориентиров речевого акта: «я-здесь-сейчас». Все, о чем говорит человек, оценивается по отношению в данной системе отсчета» [4; С. 232]. Не случайно для обозначения конца жизни на белом свете используется выражение *=дэр сагаа х=лээхэ 'стоять одной ногой в могиле'* (букв. ожидать свой час, время).

Для бурятского языкового сознания характерно ощущение времени как чего-то материального, вещественного: его можно сделать более близким: *сагаа ойртуулха 'ожидать своего часа'* (букв. подпускать время); потерять: *с=л-- алдаха 'быть занятым'* (букв. потерять свободное время); съесть в значении использовать без пользы: *сагаа эдихэ 'пусту тратить время'* (*скушать время*), оно подвергается аксиологической характеристике. Время выступает как активная внешняя сила, способная оказывать воздействие, оставить свой след в жизни человека: *саг --рынхэе абаха 'время наложит свой отпечаток'* (*время свое возьмет*), *саг эрэхэ 'требование времени'*. Понимание неумолимости и фатальности временных изменений, опосредованности социальным опытом также нашло отражение в поговорках: *сагынь болоходо, саан дээрэ т=ймэр шашадаг 'приходит время, и на снегу случается пожар'*, *саг сагараа байдагг=й 'времена меняются'* (букв. время одинаковым не бывает), *=дэр =дэрэр-- 'один день не похож*

на другой' (букв. день днем).

Обращает на себя внимание тот факт, что в бурятском языке лексемы *саг* (*время*) и *наһан* (*жизнь, возраст*) нередко употребляются рядом, и это не случайно: *время* актуально прежде всего в связи с событиями в жизни человека. Для языкового сознания характерно восприятие времени как вместимости событий, другим названием для жизни [5], жизнь мыслится и описывается в категориях времени: *наһан соогоо* (букв. в течение всего возраста), *наһандаа х=рэхэ 'дожить до преклонного возраста'* (букв. достигнуть возраста). Среди терминов времени, обозначающих конкретные промежутки, существительные *=дэр 'день'*, *жэл 'год'* демонстрируют данный метонимический перенос, актуализируя сему 'дневные дела', 'жизненные заботы': *=дэр олотой х=н 'человек, у которого много дней, представленных к оплате'* (букв. человек, у которого много дней), *жэл жэллэхэ 'прожить, занимаясь одним делом всю жизнь'* (букв. годы годовывать), *ондо орохо 'перезимовать зиму (о домашних животных)'* (букв. войти в год). Лексемы *саг* 'час, время', *=дэр 'день'* чаще всего участвуют в аксиологической характеристике времени: *зоболон саг 'время мучений'*, *хашартай саг 'неприятное время'*, *һайн =дэр 'праздничный день'*, *х=шэр =дэрн==д 'тяжелые дни'*, *х=лтэй саг 'тревожное время'* (букв. время с ногами). Время, таким образом, воспринимается в неразрывном соответствии с теми событиями, которые происходят в жизни человека: человек осознает время не как абстрактную субстанцию, а как качественно разные этапы времени-жизни. Такого рода сочетания создают совершенно иную перспективу времени: будущее и настоящее не первично, оно имеет прецеденты в прошлом.

Наряду с существительным *жэл 'год астрономический'* в языке функционирует лексема *он 'год календарный'*, при помощи последней осуществляется конкретное датирование, в таком случае лексема *он 'год'* используется с порядковыми числительными: *мянга юһэн зуун арбан долоон ондо 'в тысяча*

девятьсот семнадцатом году'. Словосочетание он 'год календарный' + жэл 'год астрономический' реализует новое значение 'годы': =нээрһэн он жэлн==д 'минувшие годы.

Культурологический компонент проявляется у темпоральных слов в сочетаниях с указательным местоимением энэ наһан 'эта жизнь'. Энэ наһан 'эта жизнь' имеет смысловую оппозицию хойто наһан 'последующая жизнь', =рда наһан 'предыдущая жизнь'. Согласно буддийским представлениям, буряты верят в перерождение человека после физической смерти, то время и это время понимаются как два разных измерения, в которых меняется состояние души человека. Энэ наһан 'эта жизнь' употребляется для обозначения бытия в реальном времени, урда наһан 'предыдущая жизнь' означает существование в одной из своих форм в прошлой жизни и, наконец, хойто наһан 'следующая жизнь' рассматривается как очередной переход из одного состояния души в другое, но уже в будущем.

Итак, единый взгляд на время у представителей бурятского этноса складывался из взаимодействия его цикличного и линейного понимания, объективного и субъективного начал, традиционных взглядов и того нового, что пришло с развитием науки и культуры. Осознание и представление в языке временных понятий реализуется, прежде всего, на основе антропоцентрической модели, когда время отсчитывается сменой поколений; человек, его бытие – отправная точка отсчета. Историческое время характеризуется тем, что «сегодня» ориентировано лицом к прошлому, неведомое будущее остается за спиной номада. Временные координаты задаются с помощью пространственной и зооморфной лексики. Основой естественнонаучной модели послужили астрономические наблюдения. Все вместе это и составило концептуальную модель времени в бурятском языковом сознании, нашедшую отражение в системе языка и его функционировании.

Литература

1. Апресян Ю.Д. Лексическая семантика. Синонимические средства языка / Ю.Д. Апресян // Избранные труды. Т. 1.– М., 1995.
2. Черемисов К.М. Бурятско-русский словарь / К.М. Черемисов. – М., 1973.
3. Мурьянов М.Ф. Время (понятие и слово) / М.Ф. Мурьянов // Вопросы языкознания.– 1978.- №

- 2.– С. 52-66.
4. Касевич В.Б. Буддизм. Картина мира. Язык / В.Б. Касевич. – СПб., 2004.
5. Яковлева Е.С. Фрагменты русской языковой картины мира (модели пространства, времени, восприятия) / Е.С. Яковлева.– М., 1994.

Коротко об авторе

Бардамова Е.А., к. филол. наук, доцент кафедры русского языка, Бурятский государственный университет (БГУ) bardam_k@mail.ru

Научные интересы: проблемы восприятия и осознания мира, создания механизмов взаимодействия, репрезентации этих моделей в языке

Briefly about author

Bardamova E.A., Ph.D. (Philosophy), Assistant Professor of the Russian Language Department, Buryat State University (BSU)

Scientific interests: problems of perception and recognition of the world, creation of interaction mechanisms, representation of these models in language





УДК 81'373. 21 (571. 54/55)

Жамсаранова Раиса Гандыбаловна
Zhamsaranova Raisa Gandybalovna

ЭТНОТОПОНИМИЯ САМОДИЙСКОГО
ПРОИСХОЖДЕНИЯ В СИСТЕМЕ ГЕОГРАФИЧЕСКИХ
НАЗВАНИЙ ВОСТОЧНОГО ЗАБАЙКАЛЬЯ

ETHNOTOPONYMS OF SAMOYEDIC
ORIGIN IN THE SYSTEM OF EAST
TRANSBAIKALIA PLACE NAMES

Представлены результаты лексико-семантического, этимологического анализа микротопонимических названий, собранных в ходе полевых экспедиционных поездок по территории Забайкалья. Ареальность распространения селькупской (южно-самодийская языковая группа) микротопонимии позволила выявить топонимы этнонимного характера. Лексико-семантическая, этимологическая интерпретация этнопонимов предоставляет исследователю возможность выдвинуть гипотезу об этническом составе тунгусского населения Забайкалья

The article represents results of lexico-semantic, etymological analysis of microtoponymic names, collected during field expeditionary trips by territory of Transbaikalia. Area of distribution of Selkup (South Samoyedic group) microtoponyms favours to identify ethnonymic type toponyms. Lexico-semantic, etymological interpretation of ethnotoponyms gives the researcher an opportunity to hypothesize about ethnic structure of Transbaikalia Tungus population

Ключевые слова: региональная система субстратных географических названий; топонимы; самодийские племена (фратрии); селькупские географические термины; самодийские этнонимы; тунгусы Забайкалья; антропонимы; архивные данные; этногенез хори-бурят

Key words: regional system of substrate place names; toponyms; Samoyedic tribes (phratries); Selkup geographical terms; Samoyedic ethnonyms; Trans-Baikal Tungus; anthroponyms; repository data; ethnogeny of khori-Buryat

Ареальность распространения селькупской (селькупы – одна из южно-самодийских групп народов Сибири) микротопонимии [Сундужева и др. 2007, 82-118] способствовала поискам топонимов этнонимного характера. Этнопонимы предоставляют не только пути миграции самодийских народов и места их бывшего обитания, но и позволяют «проникнуть» в особенности их образования и происхождения.

По мнению этнографов, древние сибирские народы в эпоху тотемизма отличались особым почитанием диких и домашних живот-

ных. К сожалению, в этнографической и лингвистической литературе по языкам Сибири сохранилось мало сведений подобного рода. Тем не менее, существует предположение, что к тотемам, почитаемым самодийскими и палеоазиатскими народами, относились и птицы. В этом аспекте интересно замечание Р.А. Агеевой в отношении селькупов: «Еще М.А. Кастрен (1860) отмечал наличие дуальной организации у остяков-самоедов (селькупов): “Баишенские и карасинские самоеды, т.е. селькупы распадаются на две большие ветви – Лимбель-гум и Казель-гум. Название Лимбель-

гум Кастрен расшифровывает как «Орлиные люди», Казель-гум как «Окуньи люди». Это названия явно тотемного характера. Лимбель-гум называются также «журавлиными», «гусиными», «тетеревиными» людьми. ...образ птицы – то- тема фратрии, устроителя мира – можно считать древнейшим. Этот образ характерен для Сибири и Северной Америки и встречается также в русских народных сказаниях; он является типичным мотивом мифологии индейцев северо-западного берега Америки, встречается также у чукчей и у гиляков. По-видимому, мотив птицы-тотема возник в азиатской среде, и его распространение связано с некоторыми группами монголоидной расы» [Агеева 1970, С. 199-200].

Топонимы-этнонимы одной из двух селькупских фратрий – Казъя-кум («окунь-человек») образуют самые плотные ареалы в Шилкинском, Сретенском, Нерчинском, Карымском и Газимуро-Заводском районах (из обследованных) Читинской области. В количественном отношении топонимов с основой от селькупского Лимбель-кум («лебедь-человек») выявлено меньше, чем от Казъя-кум. Гораздо чаще встречаются названия, образованные от селькупского диалектного «чинг-» 'лебединые люди' [Пелих 1980]: в Газимуро-Заводском районе: с. *Ченгуль*, п. *Чунгар*, п. *Чингар*, п. *Чингаруха*. р. *Ченгуль* (пр.пр.р. Куренга), п. *Прямой Чингар*; в Чернышевском р-не: р. *Чонгол* (пр.пр.р. Ундурга); в Сретенском р-не: ур. *Чиния*, р. *Ниж. Шинтаинга*, уч. *Чонгуль*, п. *Чонгули Удычанская*, п. *Чёнгули*; в Нерчинском р-не: п. *Чинкериха*, п. *Верх.Чанкейка*; в Улетовском р-не: ур. *Ченгурук*. оз. *Ченчик*, оз. *Лебедино* р. *Чингильтуй*, д. *Ченгурук* (Улетовский р-он); в Карымском р-не: р. *Цигэл* (п.пр.р. Талача); с. *Чингильтуй* (Калган. р-он).

В документах Государственного Архива Читинской области в «ревизских» описях «тунгусов» [ГАЧО ф. 19] имеется упоминание о Чиндыльдурском роде «инородцев». У бурят известен подрод *Һэнгэлдэр* (*Һэнгэлдырский Чиндыльдурский*), упомянутый Ц.Б. Цыдендамбаевым [Цыдендамбаев 1972, С. 292].

Семантика этих названий с основой «чинг/ченг/чинд/һэнг» из тунгусо-маньчжурских и монгольских языков не поддается адекватному этимологическому объяснению. В этом случае представляется возможным обращение к частично сохранившимся самодийским языкам, в частности, к селькупскому. Известный этнограф Г.И. Пелих, исследуя шаманизм у селькупов, описала фетиши – антропоморфные птичьи фигурки, каждый из которых имел свое название. Так, например, информатор-селькуп – шаман Л., рассказывая о своих фетишах, называл фигурку орла «*лимбы*» – особо почитаемой селькупками «божьей птицы». Остальные птичьи фигурки назывались «*чингы*». Г.И. Пелих замечает, что «...термин «чингы» многозначен. Селькупы говорят: «Чинг» – «лебедь», «ч'анг'е» – «галка», «чинг» – «гусь». ... В шаманской символике образ лебедя является символом женского начала» [Пелих 1980; С. 44-47].

Самоназвание «сель-куп», полагаем, сохранилось в следующих топонимических названиях: р. *Челкима 1-я*, р. *Челкима 2-я*, р. *Челкима 3-я* (пр.пр.р. Ундурга); р. *Челкима Первая* (п.пр.р. Ундурга); р. *Целкема* (п.пр.р. Белый Урюм), п. *Челбахта* (Шилкинский р-он), р. *Шилка* (басс.р.Амур), хр. *Шилкинский*, г. *Шилка*, *Шилкинский* район (устар. Шилькари/Силькар(и)). Выдвигаемая нами гипотеза об их селькупском происхождении подтверждается тем фактом, что в микропонимии Шилкинского района (из обследованных) функционируют географические названия, объясняемые только посредством селькупских географических терминов (гидронимических, оронимических, тельмографических). К тому же исследованная территория, на которой замечены топонимы селькупского происхождения, это в основном высокогорье со смешанным лесом, в некоторых местах переходящее в лесостепь. К северу, где проходит граница с Тунгокоченским районом, ландшафт несколько меняется – лесные чащи богаты ягелем – начинаются территории, исконно освоенные оленными эвенками – ороचनाми.

На этой же территории обнаружались топонимические названия, которые, вероятно, относятся к селькупским родовым названиям – патронимам Дуройский и Байгульский роды селькупов [Долгих 1960]: с. *Новое* (устар. *Дурой*), р. *Дуралей* (пр.пр.р. Нерча), п. *Дураково*, ур. *Дурой*, п. *Вершина Дуралея*, с. *Дурой*, ур. *Дурай*, п. *Дурента*, п. *Дураково*, покос *Дураково*, с. *Новоберезовка* (устар. *Дуралей*); пос. *Багульное*, с. *Байгул*, п. *Байкал*, п. *Сырой Байгу* (Нерчинский р-он), п. *Сырой Байгул*, п. *Сухой Байгул* (Чернышевский р-он), р. *Байга* (пр.пр.р. Чита). Не исключена и вероятность этимологизации имени знаменитого озера *Байкал* от родового названия селькупов. Полагаем, что названия *Дуралей* (река, падь, село), *Дураково* (покос) являются переосмысленными патротопонимами. Вероятно, что микротопоним *Дуралей* ранее произносился *Дур(а) +гли*, где суффиксальное *-гли* могло быть суффиксом посессивности из тюркских языков, также, как и название *Дураково* может быть поздней переосмысленной формой топонима *Дуралей*.

Другая крупная фратрия селькупов – Казья-кум нашла более широкое распространение в микротопонимии Восточного Забайкалья. Многочисленны микротопонимические названия с основой на *каз-*: п. *Казистая*, п. *Казенная*, с. *Казаново*, *Казановское городище*, г. *Подкозопчино*, г. *Подкузобчино* (Шилкинский р-он); п. *Козуля*, п. *Казанчева*, ур. *Казенная Елань*, п. *Козья*, п. *Ниж. Кузьмина*, п. *Верх. Кузьмина*, хр. *Газимурский* (Сретенский р-он); п. *Кузьмина* (4 названия), п. *Кузькина*, п. *Кузнечиха* (2 названия), п. *Казаниха*, п. *Казенная Сухушка*, п. *Казачкова*, п. *Кузнечиха*, п. *Козлиха*, п. *Каженный Долон*, п. *Кузькина* (Нерчинский р-он); ур. *Заимка Гужеева*, п. *Гуслитова*, р. *Кузьмина*, р. *Гужеева* (Карымский р-он); р. *Толока-Казарменная* (л.пр.р.Бел.Урюм) (Чернышевский р-он); р. *Газимур*, с. *Газимурский Завод*, д. *Газимурские Кавыкучи*, п. *Государево* (Газ-Заводской р-он); руч. *Казачий* (Улетовский р-он).

Предполагая, что многие географиче-

ские названия подверглись переосмыслению, считаем возможным отнести к этому ряду следующие названия *Казачья*, *Кузьмина* / *Кузьмиха* / *Кузмишиха*. Ряд таких топонимов, как например, *Казачья* могли образоваться относительно недавно (во 2-й половине XVII в.), когда появились пограничные казачьи караулы. Однако по архивным документам известны названия всех пограничных караулов, где несли службу забайкальские казаки. Встречающиеся на карте топонимы *Казачий*, *Казачья* не совпадают с установленными в свое время пограничными рубежами. Поэтому названия типа *Казачья* вполне могут быть этнонимного происхождения так же, как и переосмысленные топонимы *Кузьмина*, *Кузьмиха*. Топонимические названия, где угадывается основа *каз-*, распространены, в основном, в Нерчинском, Сретенском, Шилкинском, Карымском районах.

Приведенные этимологические замечания исследователей позволяют нам предположить, что этноним "*Лимбель-гум*" М.А. Кастрена означает "*чинг*" Г.И. Пелих, и могут быть соотнесены с баргузинскими родами бурят "*Чингылдурский*" / *Һэнгэлдэр* Ц.Б. Цыдендамбаева. Также в архивных документах ГАЧО имеется упоминание о Челкагирском роде «тунгусов». Потому вполне закономерен вопрос об этнической принадлежности челкагиров Забайкалья, *Һэнгэлдэров* бурят, которые могут быть соотнесены с челканцами (лебединскими татарами) В.В. Радлова. Самодийцы проживали смежно с тюркоязычными племенами и народами на всей территории Западной Сибири. Родовые объединения тюрко-самодийских племен, как и все кочевые конфедерации в далеком историческом прошлом, мигрировали, объединялись, распадались, исчезали, чтобы появиться уже под новыми самоназваниями, принять другой язык и культуру.

Поэтому вполне оправданно обращение к данным этнографии народов Забайкалья. В бурятском мифологическом пантеоне среди типично номадной тотемной лексики выделяется «праматерь-лебедь» хоринских бурят. Хори-буряты почитают лебедь «хун-шубуун»

(досл. «человек-птица») как женское начало всех 11 родовых объединений. Мифологические предания хори-бурят о женщине-лебеди, ставшей женой Хоридоя и матерью его 11 сыновей – предков основных хори-бурятских родов, ономастические данные как документов ГАЧО, так и последние по микропонимии региона, убеждают в возможной вероятности предлагаемой нами гипотезы о *селькупском компоненте в этногенезе бурят и тунгусов* Восточного Забайкалья.

Исторические факты из прошлого хори-бурят также могут прояснить степень их родства с древними самодийцами. Территория Забайкалья к началу XVII в. была именно тем пограничным регионом, где происходила консолидация и собственно образование бурятского этноса как составляющей части монгольского мира. При обращении к архивам, в частности, к «Материалам по изучению населения Забайкалья после Нерчинского договора» [ГАЧО ф. 239] сказано, что «Хоринские буряты кочевали в западном Забайкалье по р. Селенга с ея притоками с левой стороны по Темнику, с правой по Чикою, Хилку, Уде, Курбе, Оне, Кудуну и Итанце. Среди инородцев положение хоринских бурят было исключительное. Они не были покорены» (л. 62). Далее поясняется «Оклад положить на них (хори-бурят – Р.Ж.) было нельзя, так как они жили с монгольскими немирными родами смежно», говорится в окладной книге 1697 г. Пришлые «служивые» люди различали в забайкальском населении XVII-XVIII вв. «*мунгалов*» и «*инородцев*», что позволяет подтвердить немонгольское происхождение части хори-бурят.

Далее архивные документы повествуют: «Хоринские буряты укочёвывали в Монголию, нападали на русских жителей, травили поля, грабили и отгоняли скот. Буряты считали себя хозяевами тех мест, где кочевали и протестовали против заселения их русскими. К 1700 г. они распространились по р. Селенга у Байкала (прим. авт. – т.е. вернулись к исконным местам обитания). 31 марта 1701 г. по ходатайству селенгинских казаков они были приписаны к

Удинску и перечислены в ведение Иркутской волости. В 1703 г. по жалобе их на селенгинских казаков хоринцы снова причислены к Нерчинску, вместо Итанцинского острога. Они оберегали ревниво свою подчинённость Нерчинску, а не Селенгинску. Это давало им тройную выгоду:

1) имея стойбища главным образом по р. Удь и р. Онъ, они получали возможность кочевать по всем степям от Байкала до Яблонового хребта и распространяться далее до Нерчинска;

2) отдалённость г. Нерчинск делала их зависимость номинальной;

3) такое положение дало возможность бурятам скрывать действительную численность их и, по отчётности, их было всегда меньше, чем в действительности. В 1703 г. сын Турукая Бадень Туракинъ был признан царскою грамотою зайсаном Галзутского рода. И с этого времени зависимость хоринских бурят становится более или менее реальной, чем и объясняется значительное увеличение числа ясачных и поступление ясака, наблюдаемое в 15-летний промежуток времени с 1700 по 1715 гг.» (л. 65).

Ранее «с 1689 по 1696 г. они платили ясак скотом по 80 и по 100 скотин со всех 11 родов» (л. 63). Злоупотребление царских приказчиков вызывало «массовое переселение хоринцев в Монголию» (там же). Видимо, эти периоды скитания хоринцев заставили их принять и следовать этноязыковым реалиям монголов, недавних своих «хозяев», до разрушения империи Чингиз-хана. Став монголоязычными, хори-буряты, тем не менее, сохранили свои мифологические предания, сумели создать свои верования и традиции, синкретично переплетающие в традиционном фольклоре, мифах и генеалогических преданиях, исторических хрониках связь с палеосибирскими этносами.

В этом контексте новое значение приобретают слова Ц.Б. Цыдендамбаева «Следовательно, хоринцы хорошо помнили, что название «бурят» закрепилось за ними лишь с XVII в. Отсюда становится понятным, почему уст-

ная традиция не могла отнести хоринцев непосредственно к бурятам, а предпочла связать их узами братства. Это по-народному мудро в том отношении, что, в конечном счёте, дело ведь не столько в названии, сколько в прохождении в идентичных условиях исторического процесса обурячивания теми компонентами, которые потом составили бурятскую народность» [Цыдендамбаев 1972, С. 292].

Полагаем, в этой связи будут более понятными слова хоринского летописца Т. Тобоева: «Они откочевали на реки Итанца и Кудара, а оттуда перекочевали и расселились по берегам Байкала и острову Ольхону. Вследствие того, что поблизости существует издревле находившийся на северной и южной сторонах Байкала народ по имени буряты, они стали, в подражание им, называться русским наименованием – буряты одиннадцати родов хоринских» [Бурятские летописи 1995, С. 7]. Следовательно, современные ономастические результаты позволяют вполне оправданно и опираясь на историко-документальные факты предполагать о возможном наличии самодийского компонента в этногенезе бурят.

Одним из весомых доказательств освоения селькупам территории Восточного Забайкалья являются «ревизские описи инородцев», сохранившиеся в фондах Государственного Архива Читинской области (ГАЧО). Изучение антропонимикона забайкальских «инородцев», как называли их в документах от 1831-1858 гг., пока только начинается и может явиться именно той недостающей частью в воссоздании далекого прошлого народов Забайкалья. Поясним, что забайкальское население в XVII-XVIII вв. подвергалось интенсивной христианизации. Некоторые тунгусские роды к 1831 г. были уже насильственно окрещены и приведены в православную веру, и потому в ревизских описях (в некоторых) приведены их языческие имена наряду с христианскими. Понятно, что безусловную ценность приобретают те материалы, в которых даны сведения о «некрещеных» тунгусах, т.е. антропонимические данные.

Определенный интерес вызвали списки «тунгусов» Первотунгусского рода Урульгинской Степной Думы [Жамсаранова 2004]. Это родовое объединение было достаточно многочисленным, делилось на несколько подразделений (Первотунгусский, Второтунгусский). В Первотунгусском роду «тунгусов», бывших в ведении Оловской инородной управы, согласно переписи 1823-1831 гг. «крещеных» насчитывалось 285 чел. мужского пола, «некрещеных» – 92. Оказалось, что значительное количество антропонимов некрещеных тунгусов может быть соотнесено с селькупским именем [Гемуев 1972]: Азарай от Азырча, Арчидай от Арака/Арепча, Анчудай от Аноуш, Мулкой от Молгет, Мычей от Мыдя, Мыргей от Мер/Мар, Зангей от Сонгу, Ерентей от Ира и т.д. Также обнаружено небольшое количество имен, совпадающих по своему фонетическому оформлению с селькупскими именами: Анбиль, Бана, Батурак, Бургу(лепъ), Васка, Ванка, Гергелтуй, Ечип, Екуна, Моко, Мыткуй.

В архивном именнике забайкальских тунгусов антропонимы монгольского происхождения (Гонбо, Сакия, Очирь, Зодбо, Буянтуй) по своей частотности уступают таковым селькупским. Первоначальный анализ антропонимикона ревизских описей некрещеных тунгусов позволил выявить следующие любопытные особенности: имена собственные, в том числе и фамилии, записаны, по-видимому, в фонетической и грамматической передаче монгольско-русских «толмачей». Это явление выражено: в фонетическом оформлении некоторых звуков/букв в именах, например, селькупское ч в монгольское ш/ц (Чакка – Шакопъ; Чуля – Целуй; Чора – Шера +лдаепъ); селькуп. инициальное к в монг. г (Корга – Гургалдай); з в ж (Лоза/Лузань – Лужань); в характерном для тюрко-монгольских языков суффиксальном –ту/-туй/-дай/-дей: Уталтуй, Дегелту/Декелтуй, Алайту, Гургалдай, Сенелтуй, Целуй, Ирелту; Чюлдей, Конелтуй/Котелкуй;

Суффиксальное –опъ/-овъ/-епъ/-инъ в отфамильных именах свидетельствует о процессе русификации (приведения в православ-

ную веру) забайкальских тунгусов, значительная часть которых к 1831 г. имела соответственно русские фамилии. Предполагаем, что некоторая часть языческих селькупских имен закрепилась в фамилиях современных забайкальцев: Логинов > Лога; Матюхин /Матюшкин >Матюшка >Мыта /Мата /Матур, Мамкин > Момка; Кондаков>Кандакопъ(Кондэ+куп)4 Мархоев (бурят) / Мархонов / Марков (русс.) >Мар(ко/хо). Замечено, что антропонимикон бурят и старожильского русскоязычного населения Забайкалья имеет известное сходство, что может свидетельствовать об общем этногенезе.

Заметим, что работы исследователей топонимии Прибайкальского региона не обходят стороной вопрос о субстратных географических именах собственных, о времени их появления на этой территории. Впервые в бурятской топонимике М.Н. Мельхеевым было выделено более трех десятков кетоязычных, около пяти десятков самодийских, более семи десятков тюркоязычных, а также около трех десятков названий с ираноязычными субстратными элементами [Мельхеев 1969]. В свою очередь Ц.Б. Цыдендамбаев дополняет его, ссылаясь на труды Г.Н. Румянцева, что контакты самодийцев, протобурят и эвенков в окрестностях Байкала случались «...в доскотоводческий период их жизни, т.е. приблизительно во II тыс. до н.э.» [Цыдендамбаев 1976, С. 6-7]. Полагаем, что именно давние контакты, возможно единая когда-то тюрко-самодийская общность сибирских народов и явилась основой для лексико-семантических совпадений в ономастике отдельного региона, как Восточное Забайкалье. Давние историко-этнические процессы, затронувшие и северные регионы

Центральной Азии, способствовали образованию новых и исчезновению древних народов, появление которых нашло отражение в языках, в частности, в топонимии. Лексические параллели самодийских и монгольских языков (и не только в сфере охотничье-бытовой лексики) возможны и, как видно, вполне вероятны и в географической терминологии.

Таким образом, на основе топонимических примеров возможно обратиться не только к ономастическим фактам, но и к этнографическим данным. Полагаем, что на этой основе представится возможность объяснить наличие «белых пятен» в далеком этническом прошлом сибирских народов и территорий. Представленная географическая терминология самодийского субстрата, примеры терминологических параллелей географической лексики самодийских (в частности, селькупского) и монгольских языков позволяет поставить под сомнение некоторые факты об этническом прошлом Забайкалья, этногенезе автохтонных народов Прибайкалья.

Ономастические данные иногда оказываются теми единственными свидетельствами далекого исторического прошлого народов отдельного региона, которые в состоянии адекватно ответить на многие вопросы. Особенно в тех случаях, когда вопрос касается этногенеза племенных сообществ приграничных регионов, оказавшихся некогда на перекрестке миграционных путей народов далекого прошлого. Детально и комплексно обследованные регионы в отношении этнолингвистических фактов могут дать ответы на многие вопросы не только в области языкознания, но и истории, этнографии, культурологии, антропологии, а также этногенеза народов региона.

Литература

1. Жамсаранова Р.Г. *Топонимическая картина Восточного Забайкалья. Глава 3. / Языковая культура Восточного Забайкалья: научное издание / Д.Б. Сундуева, С.Е. Баянова, Л.М. Любимова, Е.А. Валикова, Р.Г. Жамсаранова. – Чита: ЧитГУ, 2007. – 135 с. – С. 82-118.*

2. Агеева Р.А. *Об этнониме чудь/чухна, чу-*

харь / Р.А. Агеева // Этнонимы. – М., 1970. – С. 199-200.

3. Пелих Г. И. *Материалы по селькупскому шаманству // Г.И. Пелих // Этнография Северной Азии. – Новосибирск, 1980.*

4. *Государственный Архив Читинской области (ГАЧО): ф.19. оп.1, д. 86.*

5. Цыдендамбаев Ц.Б. Бурятские исторические хроники и родословные / Ц.Б. Цыдендамбаев. – Улан-Удэ, 1972. – 662 с.

6. Долгих Б.О. Родовой и племенной состав народов Сибири в XVII в. / Б.О. Долгих. – М., 1960.

7. Государственный Архив Читинской области (ГАЧО): ф. 239, оп. 1 д. 27.

8. Бурятские летописи / Сост. Ш.Б. Чимитдоржиев, Ц.П. Ванчикова. – Улан-Удэ, 1995.

9. Жамсаранова Р.Г. К проблеме этимологизации некоторых имен собственных забайкальских «инородцев» XVII-XVIII вв. (на материале «ревизских сказок» ГАЧО) // Сб. статей IV межрегиональной научно-практической конф. «Кулагинские чтения». – Чита: ЧитГУ, 2004. – Ч. II.

10. Гемуев И.Н. К истории семьи и семейной обрядности селькупов / И.Н. Гемуев // Этнография Северной Азии. – Томск, 1972.

11. Мельхеев М.Н. Топонимика Бурятии / М.Н. Мельхеев. – Улан-Удэ: Бур. кн. изд-во, 1969.

12. Цыдендамбаев Ц.Б. Изучение ономастики Бурятии и исторически связанных с ней регионов – одна из актуальных задач современного бурятоведения / Ц.Б. Цыдендамбаев // Ономастика Бурятии. Труды Бурят. инст-та общ. наук БФ СО АН СССР. – Улан-Удэ, 1976.

13. Цыдендамбаев Ц.Б. Ономастика Бурятии и исторически связанных с ней регионов – одна из актуальных задач современного бурятоведения / Ц.Б. Цыдендамбаев // Ономастика Бурятии. Труды Бурят. инст-та общ. наук БФ СО АН СССР. – Улан-Удэ, 1976.

Коротко об авторе

Briefly about author

Жамсаранова Р.Г., к. филол. наук, доцент кафедры теоретической и прикладной лингвистики, Читинский государственный университет (ЧитГУ)
служ. тел. 35-91-13

Zhamsaranova R.G., Ph.D. (Philology), Assistant Professor, Theoretical and Applied Linguistics Department, Chita State University (ChSU)

Научные интересы: ономастика, этнонимика, антропонимика (историческая), топонимика (региональная)

Scientific interests: onomastics, ethnonymy, anthroponymy (historical), toponymy (regional)





УДК 13

Ишкова Александра Евгеньевна
Ishkova Aleksandra Evgenevna

ОНТОЛОГИЧЕСКИЙ СТАТУС ПОНЯТИЯ «ЯЗЫКОВАЯ ЛИЧНОСТЬ» В ФИЛОСОФСКО- АНТРОПОЛОГИЧЕСКОЙ ПАРАДИГМЕ

ONTOLOGICAL STATUS OF THE NOTION “LINGUISTIC IDENTITY” AS A PHILOSOPHICAL NOTION

В статье анализируется понятие «языковая личность» и подходы к изучению человека и личности в системе философско-антропологических знаний, а также выявлены аспекты изучения языковой личности в системе лингвоантропологических наук. Обозначены основания для определения статуса понятия «языковая личность» в рамках философской антропологии

The article analyzes the notion «linguistic personality» and approaches to study of a human and personality in the system of philosophical-anthropological knowledge. There are also aspects of linguistic personality study in the system of linguo-anthropological sciences. The grounds for determination of status of the notion «linguistic personality» are designated within the framework of philosophical anthropology

Ключевые слова: человек, личность, языковая личность, лингвистическая антропология, философская антропология

Key words: person, personality, linguistic personality, linguistic anthropology, philosophical anthropology

Проблема изучения онтологического статуса языковой личности (далее – ЯЛ) назрела, так как изучение языковых проблем вышло за пределы чисто лингвистических наук в связи с развитием в науке антропологической парадигмы. Лингвисты в своих исследованиях все чаще ссылаются на философов, культурологов, социологов, психологов. Философы, в свою очередь, при анализе существенных характеристик человека подчеркивают его ментальные, социально-языковые особенности. Исследователь в области лингвокультурологии С.Г. Воркачев отмечает основные исторические этапы изучения взаимосвязи «язык – человек»: «язык во все времена оставался наиболее яркой идентифицирующей характеристикой этноса, еще Пифагор "для познания

нравов какого ни есть народа" советовал, прежде всего, изучить его язык. Столь же неоспорима связь языка с культурой, орудием и ипостасью которой он является ... в более сильной, гностической формулировке, отраженной в Евангелии от Иоанна, он несет в себе источник всего сущего ("В начале было слово..."), в том числе и самого человека. Тем не менее, макролингвистическая проблематика (язык/общество/культура/личность), интерес к которой достиг своего апогея в трудах В. фон Гумбольдта, Г. Штейнталя, К. Фосслера и А.А. Потебни, в первой половине XX в. была оттеснена на второй план достижениями структурализма, ограничивавшегося исследованием языка "в себе и для себя". Однако уже с конца прошлого века в рамках изменения научной

парадигмы гуманитарного знания маятник начинает двигаться в обратную сторону, и на место господствующей сциентистской, системно-структурной и статической парадигмы приходит парадигма антропоцентрическая, функциональная, когнитивная и динамическая, возвратившая человеку статус "меры всех вещей" и вернувшая его в центр мироздания» [3; С. 64].

Задача данной статьи – показать, что речевая характеристика человека является его сущностной характеристикой и раскрывается через осмысление понятия ЯЛ. Представляется, что данное понятие применимо при анализе человека и в системе философско-антропологического знания. Актуальность указанной проблематики подчеркивает тот факт, что предмет и сфера исследования лингвоантропологических наук расширяется и сближается с философско-антропологическими и философско-культурологическими науками, что дает возможность через анализ языка речевой деятельности более глубоко познать человека, личность, общество. В рамках данной статьи проанализируем понятия «человек», «личность», рассмотрим значимость речевой деятельности в структуре анализа человека и приблизимся к определению онтологического статуса ЯЛ в системе философско-антропологического знания.

Итак, человек – это одно из ключевых понятий как философии, так и основной предмет философской антропологии. Философско-антропологические науки исследуют сущность человека, общие закономерности его развития как биологического и социального существа, его цели, идеалы и пути их достижения. Человек понимается в философии как «телесно-душевно-духовное существо, которое проявляет себя как личность: способность к целенаправленным, планомерным действиям, к творческим достижениям, среди которых на первом месте стоит создание человеческих форм общения, на основе которых развиваются речь и письмо, способность создавать технические конструкции, сбор и понятийная обработка на-

блюдений и знаний, а также все более увеличивающиеся разделение труда, расширяющееся познание природы и господства над природой (культура)» [5; С. 932]. Такое толкование человека подчеркивает его главные проявления: речь, целенаправленная деятельность, совместная деятельность (на основе общения), создание культуры (как результат познавательной, целенаправленной деятельности в социуме). Отсюда видно, что общение, речевая деятельность – это та особенность, которая лежит в основе сознательной деятельности человека и позволяет ему во взаимодействии с помощью общения с себе подобными создать различные сообщества, своеобразные культуры, совершенствовать эти культуры на протяжении всего исторического пути развития того или иного общества.

Личность активно изучается в системе социально-гуманитарных наук. Понятие «личность» активно используется в психологии, социологии. Следует отметить, что в социологической литературе особое внимание уделяется становлению личности – процессу социализации (процессу вхождения человека в общество). Под социализацией принято понимать освоение культурных норм, ценностей, идей, правил поведения в обществе. Таким образом, личность – это устойчивая система социально значимых свойств, качеств и черт, приобретаемых индивидом в определенном обществе под влиянием культуры, конкретных социальных общностей и групп, в жизнедеятельность которых он включен. Неотъемлемыми чертами личности, которые реализуются также и через речевую деятельность, являются самосознание, ценностные ориентации, известная автономия по отношению к обществу.

Изучение личности подводит нас к необходимости выработки позиции относительно соотношения индивидуального и социального в человеке. Ни индивидуальность, ни социальность человека не могут быть адекватно поняты вне рамок человеческой целостности, порознь друг от друга, при этом целостный человек есть неразрывное единство его индивиду-

альности и социальности. Проблема соотношения индивидуального и социального занимает важное место при изучении ЯЛ. Так, в начале XX в. на основе позитивистской методологии отечественный лингвист А.А. Шахматов раскрывал роль личности, субъективного фактора в развитии языка в «Очерке современного русского литературного языка». Описывая процесс становления национального языка и место в этом процессе человека, носителя языка, он отмечал, что «закономерность в явлениях языка сказывается не в том активном процессе, ...а в том пассивном процессе... Этот пассивный процесс принадлежит коллективной среде говорящих, между тем, как активный процесс зарождается в языке отдельных индивидуумов, импонирующих среде своим социальным положением, своим умом, талантами, образованием (культурностью)» [2; С. 125].

Лингвоантрополог В.А. Маслова отмечает, что «ЯЛ – социальное явление, но в ней есть и индивидуальный аспект. Индивидуальное в языковой личности формируется через внутреннее отношение к языку, через становление личностных языковых смыслов; но при этом не следует забывать, что языковая личность оказывает влияние на становление языковых традиций» [8; С. 119-121]. Личность и ее место в мире, взаимоотношения личности и общества стремились определить мыслители с давних времен. Так, философы высоко ценили автономность личности. И. Кант, например, имел в виду под этим качеством способность благодаря определённым жизненным принципам быть «господином себе самому». П. Тейяр де Шарден в книге «Феномен человека» писал: «Вершина нас самих, венец нашей оригинальности – не наша индивидуальность, а наша личность, а эту последнюю мы можем найти... лишь объединяясь между собой» [9; С. 207-208].

В связи с рассматриваемым вопросом интересна концепция человека и личности, представленная Н.А. Бердяевым. Философ подробно анализирует проблему человека в системе философских наук. Особое внимание

он уделяет проблеме целостного изучения человека. Ведущую роль в познании человека как целостного и сложного существа Н.А. Бердяев отводил философской антропологии: «Современная мысль стоит перед задачей создания философской антропологии как основной философской дисциплины» [4]. В свое время Н.А. Бердяев отмечал, что «целостной антропологии не было создано: видели те или иные стороны человека, а не человека целостного, в его сложности и единстве» поэтому «современная мысль стоит перед задачей создания философской антропологии как основной философской дисциплины» [4]. Двойственность и противоречивость составляют сущность человеческого сознания в теории Н.А. Бердяева. «С одной стороны, человек – природное существо, с другой – оно выше природы, человек внеприродный, иными словами, человек и природное существо, и духовное, т.е. невозможно отрицать как природную, так и надприродную сущность человека» [11]. Н.А. Бердяев указывает на то, что человека необходимо рассматривать, прежде всего, не как объект познания (так как в этом случае невозможно целостное познание человека, а только фрагментарное), а как субъект творческой деятельности, так как в творческой деятельности, по мнению философа, раскрывается его сущность [11]. Современная отечественная лингвистическая антропология изучает ЯЛ как субъект речевой деятельности и ставит целью изучение ЯЛ в ее целостности. Новые лингвоантропологические науки исследуют различные проявления ЯЛ, которые позволяют отнести эти понятия к категории родовых [1; С. 84]. Кроме того, изучение ЯЛ открывает целый спектр проблем, требующих специальных исследований и способных подтвердить многогранность данного понятия. Так, исследователи Н.А. Бенедиктов и А.П. Бердашкевич выделяют следующий комплекс вопросов, связанных с изучением ЯЛ: «ЯЛ и мышление», «ЯЛ и сущность языка», «ЯЛ и речь», «ЯЛ и коммуникация» [1; С. 84-86]. Как нам представляется, данная позиция соотносится с позицией Н.А.

Бердяева об изучении личности как целого.

Лингвоантропологическая наука рассматривает речевые особенности ЯЛ, под которой понимается в разных случаях и человек, и индивид, и личность. Исследователи отмечают различные подходы к изучению языковой личности, «определяющие статус ее существования в лингвистике: полилектная (многочеловеческая) и идиолектная (частночеловеческая) личности (В.П. Нерознак), этносемантическая личность (С.Г. Воркачев), элитарная языковая личность (О.Б. Сиротина, Т.В. Кочеткова), семиологическая личность (А.Г. Баранов), русская языковая личность (Ю.Н. Караулов), языковая и речевая личность (Ю.Е. Прохоров, Л.П. Клобукова) и т.д.» [9; С. 120]. В психолингвистике под ЯЛ понимается, прежде всего, индивид: «комплекс психофизических свойств индивида, позволяющий ему производить и воспринимать речевые произведения (речевая личность)» [4, С. 17]. В социолингвистическом понимании ЯЛ просматриваются характеристики личности «как коммуникативная личность – обобщенный образ носителя культурно-языковых и коммуникативно-деятельностных ценностей, знаний, установок и поведенческих реакций» [6; С. 25].

Далее Н.А. Бердяев отмечает ведущую роль речи, общения в формировании и проявлении человека. «Человеческая личность может себя реализовать только в общении с другими личностями... Человек не только социальное существо и не может целиком принадлежать обществу, но он все же и социальное существо. Личность должна отстаивать свое своеобразие, независимость, духовную свободу, осуществлять свое призвание именно в обществе. ... Общение всегда персоналистично, всегда есть встреча личности с личностью, "я" с "ты" вы с "мы". В подлинном общении нет объектов, личность для личности никогда не есть объект, всегда есть "ты". Общение же конкретно и экзистенциально, оно вне объективации» [11]. Такое понимание взаимосвязи личности и общества подчеркивает адекватность понятия «языковая личность». Человек обладает не только речью, но и проявляет индивидуальность и личностные качества в про-

цессе своей речевой деятельности.

Следует отметить, что в некоторой степени современные гуманитарные науки начали проявлять интерес к вопросам, связанным с языковыми и речевыми явлениями. Российский философ Е.В. Кожемякин обозначает концептуальные положения, на которых базируются социально-гуманитарные науки. Одно из них утверждает, что «человеческое пространство – время» обладает коммуникативно-социальными характеристиками и только через них может быть изучено (при этом характер взаимоотношений между людьми может рассматриваться и как диалогичный, процессуальный, динамичный (в рамках социального конструкционизма, символического интеракционизма, феноменологических концепций общества), так и монологический структурный, статичный (в рамках структурализма). Это положение предполагает следствие: «Если категорию «человеческое» можно познать исключительно на основании коммуникативно-социальных параметров, то язык (как максимально абстрактная система кодов) и речевые акты, а также их эффекты имеют крайне важное значение при попытках описания, интерпретации и понимания как категории «человеческого», так и производных категорий («общество», «социальная реальность», «деятельность», «творчество», «наука» и т.д.). Соответственно, возникает необходимость наделить статусом сущностей ряда категорий – таких, как «речевой акт», «дискурс», «коммуникативная компетентность», «дискурсивный порядок», «идеология» и т.д.» [7; С. 205-214].

Развитие гуманитарных наук в антропологической парадигме позволяет сделать выводы относительно статуса ЯЛ в системе философских наук:

– понятие ЯЛ следует считать родовым, фундаментальным не только для лингвистики, но и для гуманитарных наук, а прежде всего для философских, так как оно позволяет обобщить знания о человеке (анализируемое понятие характеризует человека как носителя языка или языков, как носителя национальной картины мира; как носителя социально и культурно обусловленных стереотипов речевого

поведения; как субъекта речевой деятельности; в современной отечественной лингвистике антропологического направления получают распространение различные варианты понятия ЯЛ: речевая личность, коммуникативная личность и т.д., которые уточняют различные аспекты проявления ЯЛ, что подчеркивает многоаспектность и широту этого понятия);

– проблема изучения языка и речи является одной из основных философских проблем, а достижения лингвоантропологических наук позволяют определить место этих явлений в характеристике человека;

– понятие ЯЛ, наряду с такими фундаментальными понятиями, как «человек», «личность», отражает как духовные основания человека (так, через язык отражается ментальность и особенности мировоззрения человека), так и телесные основания (так как устройство речевого аппарата, полушарий головного мозга обеспечивает функционирование речемыш-

лительной деятельности у человека);

– философская антропология не может обойти вниманием проблемы, касающиеся речи человека, так как именно в речемышлительной деятельности проявляется отношение человека к себе, к другому, к обществу, к культуре, к природе, на основе особенностей языка можно выделить различные типологии человека.

Таким образом, ЯЛ – понятие, широко распространенное в современной лингвистике, является характеристикой человека, заключающей систему различных сведений о человеке. ЯЛ рассматривается преимущественно как субъект речевой деятельности, что соотносится с задачей философской антропологии – изучение личности в ее целостности и как субъекта деятельности; ЯЛ – понятие, которое позволяет целостно описать человека в проявлении его речевой деятельности, что соотносится с целью философской антропологии – изучение целостного человека.

Литература

1. Бенедиктов Н.А. О государственной языковой политике в Российской Федерации / Н.А. Бенедиктов, А.П. Бердашквич. – М.: Издание Гос. Думы, 2004. – 112 с.

2. Безлепкин Н.И. Философия языка в России: к истории русской лингвофилософии / Н.И. Безлепкин. – Санкт-Петербург: Искусство-СПБ, 2002. – 272 с.

3. Воркачев С.Г. Лингвокультурология, языковая личность, концепт: становление антропологической парадигмы в языкознании / С.Г. Воркачев // Филологические науки, 2001. – № 1. – С. 64-70.

4. Горелов И.Н. Основы психолингвистики: учебное пособие, 3-е перераб. и доп. изд. / И.Н. Горелов, К.Ф. Седов. – М.: Лабиринт, 2001. – 304 с.

5. Губин В.Д. Философская антропология / В.Д. Губин // Философия: Энциклопедический словарь / Под ред. А.А. Ивина. – М.: Гардарики, 2004. – С. 932.

Коротко об авторе

Ишкова А.Е., аспирантка, Читинский государственный университет (ЧитГУ)
служ. тел: 35-91-13

Научные интересы: философская антропология, философия культуры, лингвистическая антропология

6. Карасик В.И. Язык социального статуса / В.И. Карасик – М.: Гнозис, 2002. – 333 с.

7. Кожемякин Е.А. «Дискурсивный поворот» современных социально-гуманитарных исследований // Личность. Культура. Общество. – 2007. – Вып. 4 (39) – С. 205-214.

8. Маслова В.А. Лингвокультурология: учеб. пособие для высш. учеб. заведений / В.А. Маслова. – М.: Академия, 2001. – 208 с.

9. Тейяр де Шарден, П. Феномен человека / П. Тейяр де Шарден. – М.: Наука, 1987. – С. 207-208.

10. Александров В.Н. Социология и социальная антропология в системе современного человековедения / В.Н. Александров, Г.И. Александрова, В.В. Гудзь. – [Электронный ресурс] – Режим доступа:

http://www.conference.mdpu.org.ua/conf_all/confer/2002/conf_antro/4/aleksandrov.html

11. Бердяев Н.А. Проблема человека / Н. А. Бердяев – [Электронный ресурс] – Режим доступа: <http://www.philosophy.ru/library/berd/chel.html>

Briefly about author

Ishkova A.E., Graduate, Chita State University (ChSU)

Scientific interests: philosophical anthropology, philosophy of culture, linguistic anthropology



УДК 811.511.131'27(045)

Карпова Людмила Леонидовна
Karpova Ludmila Leonidovna

**СИНТАКСИЧЕСКИЕ ОСОБЕННОСТИ
СЕВЕРНОУДМУРТСКИХ ДИАЛЕКТОВ**

**ON SYNTACTICAL PECULIARITIES OF THE
NORTH UDMURT DIALECTS**

Анализируются некоторые специфические синтаксические явления, зафиксированные в северных диалектах удмуртского языка. Особенности выявляются преимущественно в структуре простого и сложного предложений

The article analyzes some specific syntactic phenomenon, gained ground in North dialects of the Udmurt language. The peculiarities are identified mainly in structure of Simple and Complex sentences

Ключевые слова: синтаксис, предложение, диалект, удмуртский язык

Key words: syntax, sentence, dialect, the Udmurt language

Синтаксис удмуртских диалектов предметом специального исследования еще не являлся. В научной литературе имеются сведения в основном по проблемам, касающимся синтаксиса удмуртского литературного языка. Удмуртские диалекты в области синтаксиса не имеют значительных различий друг от друга и от письменного литературного языка. Вместе с тем, народно-разговорный язык, функционирующий только в устной форме, обладает такими грамматическими средствами для выражения синтаксических отношений, которые не приняты в письменной речи.

Вопрос о структуре удмуртского предложения в определенной степени рассматривался в исследованиях многих лингвистов, в частности, К.М. Баушева (1929), М.Н. Булычева (1947), Т.Г. Гавриловой (1970: 107-118), Б.А. Серебrenникова (1986: 116-123), А.Ф. Шутова (1993: 27-30) и др. В отличие от работ указанных авторов, где анализ проводился преимущественно на материале художественных произведений, в нашей работе предпринята

попытка выявить специфику синтаксических явлений на материале территориального диалекта удмуртского языка.

Синтаксический строй удмуртской речи характеризуется прежде всего тем, что в устных высказываниях преобладают простые предложения. Анализ фактического материала показывает, что в языке северных удмуртов довольно незначительно представлены предложения осложненной конструкции. Намного реже, чем в литературном языке, встречаются причастные и деепричастные обороты, они заменяются сложносочиненными или сложноподчиненными предложениями, например: *нълмъ с'эл'хост'э-хн'икумэз бъттиз но, сойэ ужань ъсти-зь кийасайэ*. «Наша дочь закончила сельхозтехникум, и ее направили работать в Киясово». Также менее распространены простые предложения с отглагольными оборотами, подобные конструкции в большинстве случаев оформляются бессоюзными предложениями: *со д'эрэвн'айэ мон мъни, отън тодмотски мужикэньм*. «В ту деревню я поехала,

там же познакомилась со своим [будущим] мужем». В литературном языке подобные конструкции могли бы приобрести следующую форму с использованием деепричастного или отглагольного оборота: **Сельхозтехникумез быдтыса, нылмес Киясае ужаны ыстизы.** «После окончания сельхозтехникума нашу дочь направили работать в Киясово.»; **Со деревняе мыныса (~ мынэм бере), отын тодматски мужикеным.** «Поехав в ту деревню, там познакомилась со своим мужем» (возможные параллели из литературного языка приводятся с сохранением лексических особенностей диалекта).

По структуре сложные предложения североудмуртских диалектов и литературного языка обнаруживают также определенные различия, хотя они и минимальны.

1. К числу конструкций, невозможных в литературном языке, относятся, в частности, сложные предложения, характеризующиеся сочетанием признаков сочинительных и подчинительных конструкций, к примеру: *трактор кэ уччано, пут'о-фкатэк ук с'о-то, куат' ман'эт соль трактор дун тьрънь кулэ, а кон'дон овол.* «Если трактор поискать, без путевки не дают, шесть рублей за трактор нужно заплатить, а денег нет». В данном сложном предложении первые два предикативных комплекса *трактор кэ уччано, пут'о-фкатэк ук с'о-то* находятся один к другому в отношении подчинения. Следующие два предикативных комплекса *куат' ман'эт соль трактор дун тьрънь кулэ, а кон'дон овол* выступают в сочинительной связи и соединены противительным союзом **а**. Между собой эти две части сложного предложения соединяются интонацией. Другой пример полипредикативного предложения: *йэ-сл'и къшноос кэ тьбъразь куамън кък килограмм з'эрно нуо, мон эшшо куамън куат' нуис'ко: бол'шэгэс пиз'зэ, пьй, с'ото-зъ но, пинал'л'ос но с'утэм уз у-лэ.* «Если женщины на спине тридцать два килограмма зерна несли, я же тридцать шесть килограммов несусь: побольше муки, мол, выдадут, и

ребята голодными не останутся».

2. Различительные явления в области соединения частей сложного предложения в североудмуртских диалектах очень незначительны. Это касается, в частности, широкого употребления русских союзов **йэ-сл'и, што, потому што, да, н'э**, которые не характерны для литературного языка и не так часто встречаются в других диалектах. Примеры: *йэ-сл'и ужаны кутско соос, быдэстытэк уг н'и дугдо.* «Если работать начинают они, то, не завершив [работу], уже не останавливаются.»; *мим чэчъ ичи шэд'из, потому што йун трос зорьлиз.* «В прошлом году меда было мало, потому что часто шли дожди ('было много дождей')».

3. Характерной особенностью удмуртских говоров северной диалектной зоны является употребление в сложноподчиненных предложениях одновременно двух союзных аналогов, один из которых является собственно удмуртским, другой – русским заимствованием. Сюда примыкают следующие союзы-пары: **йэ-сл'и – кэ, што – шу(ъ)са**. Некоторые примеры: *соин мьньм урод потэ, што пинал'йос йормьса уло шуъса.* «Потому мне [жизнь] плохой кажется, что дети живут в нужде.»; *мон йун оскъс'ки, што война бэрэ мужикэ лъктоз шуса* «Я очень надеялась, что после [окончания] войны мой муж вернется»; *Пыш. йэ-сл'и нуназ'э кэ арал'л'ам, уйин кутсас'кълим эшшо.* «Если днем жали, ночью молотили еще».

4. Между народно-разговорным языком и литературным в формировании сложных предложений отмечаются и количественные различия: в народных говорах доминируют предложения, построенные без помощи союзов и союзных слов, тогда как литературному языку свойственны предложения с союзами и союзными словами, т.е. для диалектной речи характерно преобладание паратаксиса над гипотаксисом. Пример полипредикативного бессоюзного предложения: *потти мон клубэ, та но соку ик потиз клубэ, чочэн ик пьрим н'и*

срэ корка. «Пошла я в клуб, он тоже сразу в клуб пошел, вместе уже зашли потом домой.»; *вэрань кал' номрэ уг ва-лас'къ, тьрозь-а дун валмэ с'оччамэ понна, уз-а сойэ, км на вэ-рас'кэ начал'н'икйосън, номрэ но шуънь ук то-тскъ.* «Сказать сейчас ничего не могу, будут ли платить [мне] за пользование моей лошастью, не поговорили еще с начальством ('начальниками'), ничего сказать [пока] не могу».

5. К явлениям синтаксического порядка следует отнести широкое употребление в речи удмуртов чепецкого ареала грамматических конструкций, оформленных по модели русского языка, например: *со-рок пэ-рвом году монэ ъсти-зъ войнайэ.* «[В тысяча девятьсот] **сорок первом году** меня отправили на войну.»; *с йанвар'а шэйс'ат чэв'ортово года кутскъса по во-с'эмд'эсат п'атъй год ужай контрол'ор луйса.* «Начиная с января [тысяча девятьсот] **шестьдесят четвертого года** по [тысяча девятьсот] **восемьдесят пятый год**

[я] работала контролером».

В заключение отметим, что многие синтаксические явления, выявленные в речи удмуртов чепецкого ареала, могут иметь параллели и в других удмуртских диалектах. Слабая изученность как диалектного, так и литературного материала побуждает ограничиться лишь констатацией отдельных явлений и позволяет представить только общие наблюдения и результаты. Можно также предположить, что некоторые из названных явлений могут представлять отличительные особенности как собственно устной речи, так и просторечия. Впрочем, и удмуртская устная литературная речь, как особая система языка, объектом серьезного исследования еще не выступала. Сравнительный анализ языка других территориальных групп удмуртов позволит в дальнейшем проследить и выявить наиболее характерные тенденции диалектной синтаксической системы.

Литература

1. Баушев К.М. Синтаксический строй восточной речи и генезис частиц союзного порядка / К.М. Баушев. – М.; Л., 1929. – 48 с.

2. Бульчев М.Н. Порядок слов в удмуртском простом предложении / М.Н. Бульчев. – Ижевск, 1947. – 87 с.

3. Гаерилова Т.Г. Порядок слов в удмуртском повествовательном предложении / Т.Г. Гаерилова // Записки УдНИИ. – Ижевск, 1970. – Вып. 21. – С. 107-118.

Коротко об авторе

Карпова Л.Л., д-р филос. наук, старший научный сотрудник отдела исследования культурного наследия, Удмуртский институт истории, языка и литературы (УрО РАН)
karpova <karpova@ni.udm.ru>

Научные интересы: удмуртская диалектология

4. Серебренников Б.А. Синтаксис древнеудмуртского языка – синтаксис тюрко-татарского типа / Б.А. Серебренников // Вопросы фонетики и грамматики удмуртского языка. – Устинов, 1986. – С. 116-123.

5. Шутков А.Ф. Изучение порядка слов в пермских языках / А.Ф. Шутков // Вестник Удмуртского университета, 1993. – № 6. – С. 27-30.

Briefly about author

Karpova L.L., Dr.Sc. (Philosophy), senior staff scientist of Cultural Heritage Research Department, Udmurt Institute of History, Language and Literature (Ural Department of Russian Academy of Sciences)

Scientific interests: Udmurt dialectology



УДК 811.511.131'27(045)

Колобова Анастасия Александровна
Kolobova Anastasia Alexandrovna

**ЯЗЫКОВЫЕ СРЕДСТВА
КАК ИНСТРУМЕНТ КОМАНДООБРАЗОВАНИЯ
(на примере корпоративных кодексов
американских компаний)**

**MEANS OF THE LANGUAGE AS INSTRUMENT
OF TEAM FORMATION**

Обосновывается актуальность исследования текстов корпоративных кодексов для теории и практики менеджмента и лингвистики. Описывается взаимодействие лингвистических и прагматических категорий в корпоративных кодексах американских компаний. Формулируются рекомендации по построению и оптимизации корпоративного дискурса с учетом культурной и ситуативной специфики коммуникации

The article proves the importance of the study of corporate codes texts for management and linguistics theory and practice. There is a description of interaction between linguistic and pragmatic categories in corporate codes of American companies. Guidelines on formation and optimization of corporate discourse is carried out in accordance with cultural and situational specificity of communication

Ключевые слова: корпоративная речевая коммуникация, корпоративный кодекс

Key words: corporate speech communication, corporate code

Руководители российских компаний приходят к осознанию того, что внедрение новых технологий и расширение производственной базы не гарантирует успеха на рынке. Изменение отношения к человеческим ресурсам и новая трактовка роли и важности культуры, объединяющей их в эффективную команду, сделало актуальным понятие корпоративной культуры. Компании целенаправленно формируют и поддерживают корпоративную культуру.

Корпоративная культура определяется как совокупность моделей поведения, базовых представлений и провозглашаемых ценностей, формируемых группой в ходе осуществления совместной деятельности и передаваемых

новым членам группы в качестве эффективных способов внутренней интеграции и адаптации к изменениям внешней среды [3].

Корпоративная речевая коммуникация – корпоративный дискурс – реализует корпоративную культуру в виде корпоративных кодексов, содержания корпоративных сайтов и непосредственно речевой коммуникации в компании. Значимость корпоративной речевой коммуникации подчеркивается как теоретиками, так и практиками менеджмента (в том числе руководителями наиболее успешных компаний).

Корпоративный дискурс – это речь, рассматриваемая как целенаправленная социальная деятельность, обеспечивающая самоиден-

тификацию группы, инкорпорирование индивида в данную группу и позиционирование группы (компании) в сознании адресата (сотрудника, клиента, делового партнера), характеризующаяся определенными философскими, ценностными, нравственными и социопрагматическими установками и определенным репертуаром речевых стратегий.

Поскольку корпоративная культура влияет на экономические показатели предприятия, то изучение состояния и развитие корпоративной культуры становится главной заботой руководства предприятия. И зарубежные, и отечественные исследователи считают конкретным выражением стратегии формирования и развития корпоративной культуры разработку и реализацию корпоративного кодекса предприятия.

Адаптация нового работника начинается с предоставления официальной информации о предприятии, о предполагаемых функциях работника и требованиях к поведению работника, соответствующему имиджу данного предприятия [2]. Ознакомление потенциального сотрудника с корпоративным кодексом позволяет ему заранее соотнести свои ценности, убеждения и привычки с ценностями и нормами поведения, принятыми в компании. А компания получает дополнительный инструмент отбора более лояльных, а значит, более эффективных работников [1].

Провозглашенные в кодексе корпоративного поведения ценности и модели поведения в конкретной форме дают определение "успеха" для сотрудников и устанавливают стандарты его достижения и, таким образом, сотрудники тратят меньше времени на принятие решений о том, как действовать в той или иной ситуации [4].

Разделение сотрудниками ценностей и убеждений компании, в которой они работают, дает им дополнительный психологический ресурс. Когда сотрудники верят в базовые ценности компании и, таким образом, оценивают свою деятельность как этически правильную, то работают с большей отдачей.

Российский бизнес обращается к зарубежному опыту корпоративного менеджмента, имеющего уже вековую историю и обогащенного опытом японского корпоративного управления. Такое обращение обусловлено тем, что в нашей стране отсутствует собственный опыт формирования и поддержания корпоративной культуры в компании.

Изучение корпоративного дискурса через изучение его знакового продукта – текстов корпоративных кодексов – позволяет описать существенные особенности данного социального и лингвокультурного явления и выработать рекомендации, касающиеся вербального аспекта корпоративных документов, исходя из того, что интенция автора такого документа совершенно определена. Тексты корпоративных кодексов пишутся для того, чтобы максимально положительно репрезентировать компанию и сформировать у адресата (потенциального сотрудника, клиента, делового партнера и общества в целом) положительное мнение о данной компании и даже потребность в том или ином виде стать сопричастным к ней (стать членом команды, клиентом и т.п.) [3, 1].

На основе исследования 114 текстов корпоративных кодексов, представленных на корпоративных сайтах американских компаний, показавших наилучшие результаты по эффективности и стабильности успеха в бизнесе (исследование консалтинговой группы МакКинси и список лучших компаний журнала "Fortune" в 2006 г. (Fortune's 100 Best US Companies To Work For), возможно описать основные особенности американского корпоративного дискурса.

В корпоративном дискурсе на основе критериев интенции автора и пропозиции (смыслового содержания) возможно выделить его основные единицы – макроречевые акты: "Миссия и ценности компании", "История компании", "Компания как корпоративный гражданин", "Преимущества работы в компании" и "Правила поведения сотрудников".

Развёртывание корпоративного дискурса регулируется прагматическими принципами,

выражающими направленность коммуникации на достижение общей цели, комплекса целей, движение в общем направлении и поддержание контакта (принцип кооперации), а также на поддержание психологических образов и социальных статусов коммуникантов (принцип вежливости).

Дискурс соотносится с ситуативным и социальным контекстом через указание на непосредственных участников коммуникации (адресанта и адресата) в контрасте с третьим лицом, не участвующим в коммуникации, локализацию участников коммуникации в пространстве и времени, а также на взаимоотношения между коммуникантами и их отношение к окружающей действительности через референцию к социальной стратификации и дистанции.

В макроречевом акте "Миссия и ценности" субъектом претворения в жизнь вневременной цели компании, принятия и выполнения обязательств перед сотрудниками, клиентами, деловыми партнерами, обществом и окружающей средой выступает компания и/или адресант и адресат вместе (инклюзивное *we*).

The company leads in shareholder value growth. (Valero)

We are committed to constant improvement, our people, and most importantly, guest satisfaction. (Nugget Markets)

В макроречевом акте "История компании" описываются достижения компании. Здесь репрезентируются два типа схем отношений в компании: "солидаризирующая" (именование основателей компании и руководителей личными именами и с названиями степеней родства) или "дистанцирующая" (подчеркивание заслуг основателей компании и руководителей с помощью использования ученых степеней, военных званий, названий профессий и др.).

In 1987, Stew Leonard, Jr. - Stew's son - took over the reins and is now President and CEO. Soon Tom opened the 2nd Stew Leonard's in Danbury Connecticut in 1991. His daughter Beth founded the famous Beth's Bakery and heads up the Gift Center. Daughter Jill is Vice

President of Culture and Communication. (Stew Leonard's)

The two founders of Yahoo!, David Filo and Jerry Yang, were Ph.D. candidates in Electrical Engineering at Stanford University when they began building their guide to the web in February 1994 as a way to keep track of their personal interests on the Internet. (Yahoo!)

В макроречевом акте "Компания как "корпоративный гражданин" компания принимает на себя обязательства перед обществом и окружающей средой, описывает принятую практику взаимодействия с ними и достижения компании в областях благотворительности и охраны окружающей среды. Субъектами выступают компания и эксклюзивное *we* (положительно репрезентированное – адресат может присоединиться к данной группе).

We are committed to re-usable packaging, reduced packaging, and water and energy conservation. (Whole Foods Market's)

В макроречевом акте "Преимущества работы в компании" описывается практика работы с персоналом (в том числе благоприятные условия работы и психологический климат в коллективе), принимаются обязательства по обеспечению сотрудников различными благами. Адресат приглашается присоединиться к команде сотрудников, выражаются положительные эмоции, испытываемые от работы в компании (высказывания сотрудников), и называются награды, полученные компанией за достижения в работе с персоналом. Через прямое обращение к адресату *you* блага, предоставляемые компанией сотрудникам, приближаются к адресату.

Making a Difference is Our Job. Make it Yours, too. (Timberland)

В макроречевом акте "Правила работы в компании" реализация интенций адресанта, действие Принципа Вежливости и референция к участникам общения и параметрам социально-ситуативного контекста осуществляются по-разному в частях, описывающих желательное и нежелательное поведение сотрудников.

При описании желательного поведения

адресат и адресант вместе (инклюзивное *we*) или компания/*the Company* в качестве субъекта обязуются соблюдать правила компании и законы общества.

Alcon will do business in compliance with all applicable laws and regulations. (Alcon)

При описании нежелательного поведения коммуникативно-опасная ситуация дистанцируется от адресата (оптативы). Средствами минимизации угрозы лицу адресата (оценка, контроль и дисциплинарное регулирование поведения нарушителя) также выступает имперсональное именование нарушителей или нарушений, придаточные условные предложения.

Staff Members shall avoid illegal substances and alcohol in the workplace. (Citizens Republic Bancorp).

В целом в исследованных текстах корпоративных кодексов важную роль в инкорпорировании адресата играют слова с дейктическим компонентом – те, что именуют сотрудников. Слово *employees* без *our* или *employees* с названием компании в притяжательном падеже используется только в 18 % случаев. Некоторые компании даже подчеркивают, что они называют своих сотрудников "не так" (*Associates (not employees) are hired for general work areas* (Gore)). Преобладают слова, подчеркивающие объединенность сотрудников в команду (*team, association, family* и *organization*), что акцентирует командный дух и объединение сотрудников в их совместной деятельности.

Данное исследование показало, что вся совокупность социолингвистических, прагматических и культурологических категорий действует в комплексе, реализуя цель корпоративного дискурса – сформировать у адресата (потенциального сотрудника, клиента, делового партнера и общества в целом) положительное мнение о данной компании и потребность в том или ином виде стать сопричастным к ней (стать членом команды, клиентом и т.п.).

Во всех текстах корпоративных кодексов доминирующими ценностями корпоративных культур американских компаний выступают:

разумный баланс карьеры и личностной актуализации (семья, личные интересы и т.д.), равноправное отношение к представителям различных меньшинств (расовых, религиозных, сексуальных и т.д.), "экологичность" компании и кооперирующее объединение.

На основе исследования текстов корпоративных кодексов американских компаний можно сформулировать следующие рекомендации по оптимизации корпоративного дискурса (которые должны применяться с учётом особенностей соответствующей культуры и культуры конкретной компании):

– макроречевые акты "Миссия и ценности" должны излагать вневременную цель деятельности компании и тот уровень развития корпоративной культуры, к которому стремится компания – так называемая "зона ее ближайшего развития". Корпоративная культура, репрезентированная в корпоративном кодексе, должна на шаг вперед опережать реально существующую культуру и предлагать средства и способы реализации репрезентированной культуры. Упоминание сотрудников, деловых партнеров и общества, а также использование инклюзивных местоимений в макроречевом акте "Миссия" позволяет вызвать положительное отношение к компании у них и сформировать мотивацию к сотрудничеству в той или иной мере;

– важна характеристика компании как "корпоративного гражданина". Потребители более склонны покупать товары и пользоваться услугами компаний, которые помимо заботы о качестве своих продуктов, заботятся о своих сотрудниках и экологической безопасности производственных процессов, вносят вклад в национальную экономику и занимаются благотворительной деятельностью. Здесь важны как описание принятых принципов взаимодействия компании с обществом и окружающей средой, так и информация об уже предпринятых мерах по сохранению окружающей среды и помощи обществу;

– "История компании" также важна в корпоративном кодексе. Даже если история ком-

пании насчитывает не много лет, в ней найдутся важные события, сопричастность к которым может появиться у адресата при инкорпорировании в компанию. Уровень формальности социальных дейктиков – от личных имен до научных степеней и др. – определяется стилем коммуникаций внутри компании. Несоответствие модели коммуникативной ситуации и актуального стиля коммуникации в компании (излишняя неформальность или наоборот подчеркивание дистанции между руководством и сотрудниками) может вводить потенциального сотрудника в заблуждение или вызывать у сотрудника, в настоящий момент работающего в компании, ощущение неискренности адресанта и психологическое отторжение от компании;

– в макроречевом акте "Преимущества работы в компании" важно декларировать содержание социального пакета компании. Использование прямого обращения к адресату (Т/У – в зависимости от уровня формальности отношений в компании и адресной аудитории данного раздела) позволяет адресату соотнести блага, предлагаемые компанией, с собой. Формы будущего времени или выражение вероятности придают высказываниям значение гарантированности получения блага, что также репрезентирует компанию как хорошее место работы. Упоминание ритуалов и обычаев компании (корпоративных праздников и мероприятий) как обычной практики (формы настоящего времени) делают компанию привлекательным местом работы;

– языковые средства, используемые в разделе, излагающем правила работы в компании, должны отбираться особенно обдуманно. Данный раздел является наиболее потенциально лично-угрожающим – позиционирова-

ние компании как доминирующего субъекта, оценивающего и регулирующего деятельность сотрудника, является вторжением в личностную сферу сотрудника. Осведомленность сотрудника о правилах работы в компании, безусловно, снижает возможность нарушений. Но минимизировать ущерб лицу адресата возможно через использование конструкций с наименованием нарушения в функции подлежащего, избегая прямого обращения к адресату или повелительных конструкций. Безличное наименование объекта регуляции поведения и наказания также делает угрозу лицу адресата меньшей. А при изложении принятых правил поведения (желательного поведения сотрудника) предпочтительней излагать правила как разделяемые группой людей, что формирует мотивацию следовать им в свою очередь.

Обобщая изложенное, можно сказать, что при написании корпоративного кодекса важны как содержание (которое должно отражать актуальное состояние корпоративной культуры и задавать цели её развития), так и языковые средства, используемые в кодексе (которые должны инкорпорировать адресата в компанию и не должны создавать угрозы лицу адресата).

Обычно в ходе написания текста корпоративного кодекса все сотрудники принимают участие в процессе. Текст пишется одним человеком или инициативной группой и предоставляется для ознакомления и внесения предложений и корректив всем сотрудникам. После этого текст утверждается руководством.

Данная практика позволяет сформулировать текст, достаточно объективно отражающий реальную ситуацию и репрезентирующий цели и ценности компании.

Литература

1. Тесакова Н.В. Миссия и Корпоративный Кодекс / Н.В. Тесакова // *Российский государственный гуманитарный университет*. – М.: РИП-Холдинг, 2003. – 187 с.

2. *Технологии корпоративного менеджмента: учеб. пособие* / Под ред. И.В. Мишуровой, Н.Ф. Новосельской и др. – М., Ростов н/Д: МарТ,

2004. – 544 с.

3. Шейн, Э. *Организационная культура и лидерство: Построение. Эволюция. Совершенствование* / Э. Шейн; перевод с англ. С. Жильцова, А. Чеха; под науч. ред. д. э. н. проф. В. А. Сливака. – СПб.: Питер, 2002. – 336 с.

4. Deal, T.E., Kennedy, A.A. *Corporate Culture:*

the Rites and Rituals of Corporate Life / T.E. Deal, A.A. Kennedy. – Reading (Mass.): Addison-Weseley Publishing Company, 1982. – 232 p. – Index: p. 223-232.

Коротко об авторе

Briefly about author

Колобова А.А., старший преподаватель кафедры английской филологии, ГОУ ВПО «Дальневосточный государственный гуманитарный университет» (г. Хабаровск) <nastasia_k@mail.ru>

Kolobova A.A, Lecturer of the English Philology Department, PEI HPE Far Eastern State University of Liberal Arts (Khabarovsk)

Научные интересы: теория речевых актов, категория дейксиса и другие вопросы, рассматриваемые в русле когнитивно-прагматического подхода, в особенности, в применении к деловой коммуникации на английском языке

Scientific interests: theory of speech acts, category of deixis and other questions, considered under cognitive-pragmatic approach especially in business communication in English





УДК 81. 367

Политова Ирина Николаевна
Politova Irina Nikolaevna

ПЕРЕХОДНЫЕ ЯВЛЕНИЯ В ОБЛАСТИ СИЛЬНОГО И СЛАБОГО УПРАВЛЕНИЯ

TANSIENT PHENOMENA IN POWERFUL AND WEAK MANAGEMENT

Рассмотрена проблема сильного и слабого управления в свете теории переходности. Материалы управления автор распределяет на шкале переходности В.В. Бабайцевой. Шкала представляет следующие звенья: типичные (А – сильное управление, Б – слабое управление) и нетипичные, переходные (Аб – периферия сильного управления, аБ – периферия слабого управления). Переходные явления совмещают признаки сильного и слабого управления и отражают их взаимодействие

The article considers the problem of powerful and weak management under theory of transitivity. Resources of management the author assigns on transitivity scale of Babaitseva. The scale represents the following levels: typical (A – powerful management, B – weak management) and non-typical, transient (Ab – periphery of the powerful management, aB – periphery of weak management). Transient phenomena combines signs of powerful and weak management and shows their interaction

Ключевые слова: проблема сильного и слабого управления в свете теории переходности

Key words: problem of powerful and weak management under transitivity theory

Проблема сильного и слабого управления широко представлена в лингвистической литературе 50-70-х гг. XX в. (в работах М.Д. Лесник, Н.Ю. Шведовой, Е.С. Скобликовой, Ю.Д. Апресяна, В.П. Малащенко и др.). В последние десятилетия интерес к данной проблеме несколько снизился, однако дискуссионная острота ее не ослабла.

Проблема разграничения сильного и слабого управления – одна из спорных в лингвистике. Ученые всегда отмечали отсутствие строгих граней между типами управления по «силе». Так, еще Е.В. Кротевич указывал, что «деление падежных форм на сильноуправляемые и слабоуправляемые ... относительно и условно, так как между ними не существует четких границ» [Кротевич 1959: 19].

На факт наличия переходных случаев между сильной и слабой связью ученые обращали внимание неоднократно, в частности, Н.Ю. Шведова отмечает, что «сильные и слабые связи, в большинстве случаев четко и определенно противостоящие друг другу, в то же время не разделены непроходимой гранью: у них есть точки соприкосновения, взаимодействия, и результатом этого взаимодействия является существование в языке определенного круга таких присловных зависимостей, которые совмещают в себе признаки сильной и слабой связи» [Русская грамматика 1980: 20].

Скептическое отношение некоторых лингвистов к дифференциации сильного и слабого управления связано с тем, что конструкции с зависимой падежной формой не укладываются

в двучленную оппозицию, согласно имеющейся терминологии. Поскольку противопоставление речевого материала по «силе» оказывается небинарным, термины «сильное» и «слабое» управление считают неспособными отразить все существо вопроса и потому либо заменяют их [Никитин 1969: 6], либо отказываются от них вовсе [Распопов 1970: 45-46].

Понимая справедливость высказываний лингвистов, которые считают разграничение управленческих конструкций по «силе» не всеохватывающим, и в то же время не обнаруживая веских причин для того, чтобы отказаться от деления управления на сильное и слабое, мы думаем, правомерно предложить другой выход – исследовать материалы управления, воспользовавшись шкалой переходности В.В. Бабайцевой [Бабайцева 2000: 132]. С этой позиции «известная непоследовательность в традиционной классификации», когда «применение двух принципов классификации заставляет накладывать одну классификационную схему на другую, и одним принципом дополнять и корректировать другой», обусловлена «не только несовершенством классификации», но и «сложностью, синкретичностью изучаемого материала» [Бабайцева 1967а: 23].

«Шкала переходности, разработанная В.В. Бабайцевой, — пишет Л.Д. Чеснокова, — отражает сущность явления переходности вообще и объясняет структуру синкретизма с учетом степеней его проявления применительно к языковым явлениям любого уровня» [Чеснокова 1991: 44]. Частным случаем этой шкалы для области управления может стать «силовая» шкала управления.

На «силовой» шкале управления мы отметим, по аналогии со шкалой переходности В.В. Бабайцевой, полярные точки оппозиции – типичные (абсолютные) случаи сильного и слабого управления – и переходные (периферийные) точки, обозначающие взаимодействие обоих типов связи. В качестве иллюстративного материала будем использовать глагольно-именные словосочетания.

Для анализа синкретичных явлений не-

обходимо установить признаки их сходства с ядерными единицами. Для этого в первую очередь определим дифференциальные признаки последних, поскольку «выделение основных единиц классификации ... способствует выяснению сущности и тех явлений, которые не уместаются в строгие рамки типичных» явлений [Бабайцева 1967а: 15].

В настоящей статье сильное и слабое управление рассматриваются как разновидности собственно управления, поэтому оба типа характеризуются как предсказуемая связь. Признак предсказуемости для оппозиции «сильное – слабое управление» является избыточным (интегральным), так как, будучи общим, не служит для дифференциации ее членов.

Противопоставляясь, сильный и слабый типы управления отличаются друг от друга рядом признаков, которые и выступают как дифференциальные:

- 1) признак обязательности/необязательности связи главного и зависимого компонентов;
- 2) признак невариативности/вариативности зависимой формы;
- 3) тип синтаксических отношений между компонентами словосочетания.

Прокомментируем эти признаки.

Традиционным и наиболее распространенным является определение сильного и слабого управления, основанное на разграничении этих типов связи по принципу обязательности/необязательности появления зависимого компонента словосочетания.

Сравним некоторые определения.

А.А. Цой понимает под обязательной сочетаемостью реализацию слова в предложении только при наличии зависимого [Цой 1978: 24]. Речь идет о таких лексемах, «какие без зависимых слов не употребляются» [Цой 1978: 33]. Другими словами, «при обязательной связи слово нуждается в своем распространителе» [Сиротинина 1980: 10]. Т.М. Дорофеева отмечает, что обязательные распространители «предсказываются глаголом и выступают в

предложении по его требованию» [Дорофеева 1983: 114].

При факультативной, необязательной сочетаемости все наоборот: «главное слово не нуждается в обязательных распространителях, оно автономно и может употребляться вне связи с зависимым словом» [Чикина 1978: 16]. Структурная обязательность/необязательность находит свое проявление в предложении. Обязательный распространитель необходим для завершения конструкции, а факультативный не влияет на ее смысловую и структурную полноту [Иванчикова 1965: 85].

Итак, в основе дифференциации управления по «силе» лежит критерий обязательности связи, заключающийся в том, что глагол своей лексико-грамматической природой может предсказывать обязательное или только возможное появление той или иной зависимой формы. Чтобы конструкция считалась завершенной, глаголу нужны одни распространители (сильное управление) и вовсе не обязательны другие (слабое управление).

При сильном управлении позиция глагольного распространителя замещается определенной падежной формой, при слабом управлении – рядом форм. Это обусловлено тем, что глагол с разной степенью вероятности способен предсказывать (предопределять) зависимый компонент: во-первых, как возможность выразить с помощью распространителя те или иные смысловые отношения; во-вторых, как конкретную форму грамматического выражения этих отношений [Скобликова 1972: 111].

Определенные смысловые отношения, возникающие между компонентами словосочетания, могут быть выражены с помощью конкретной падежной формы (чаще всего единственно возможной) – пример тому словосочетания с объектными отношениями: *добиваться чего, надеяться на что, пользоваться чем* и т.п. – или, напротив, целым рядом форм (например, пространственные отношения находят свое выражение в различных падежных формах, способных сочетаться с одним и тем же

глаголом: *бросить мяч (куда?) за окно, в окно, через окно* и т.п.).

На этом основании ученые различают сильное и слабое управление по степени конкретности предсказуемой зависимой формы. Так, Б.А. Дмитриев определяет сильное управление как связь, при которой управляющее слово требует от зависимого употребления в *определенной* падежной или предложно-падежной форме; при слабом управлении оно «лишь допускает *ряд* таких форм (курсив мой – И.П.), причем конкретная форма выбирается из данного ряда в зависимости от смыслового (иногда стилистического) задания высказывания» [Дмитриев 1966: 115]. Принцип, положенный в основу данного деления управления на сильное и слабое, в лингвистической литературе назван принципом невариативности/вариативности. Так, Л.К. Чикина отмечает, что «сильная связь характеризуется отсутствием вариативности», тогда как «слабая связь допускает варианты зависимые формы» [Чикина 1978: 16].

Типичные случаи сильного и слабого управления противопоставляются также по характеру синтаксических отношений, возникающих между глаголом и именем. Для сильного управления характерны объектные отношения, для слабого – обстоятельственные.

Дифференциальные признаки сильного и слабого управления, обозначенные как тип синтаксических отношений между компонентами словосочетания и синтаксическая функция, выполняемая падежной формой в предложении, являются признаками второго порядка, поскольку лишь дополняют перечень различий между типами управления по «силе»; само же различие основывается на признаках обязательности связи и вариативности зависимой формы в их совокупности.

Определим типы управления с помощью дифференциальных признаков. *Сильное* управление – это тип управления, при котором слово предсказывает *обязательное* появление *определенной* падежной или предложно-падежной формы с *объектным* значением.

Например, *лишиться поддержки, противостоять безнравственности, сшить платье, пользоваться транспортом, нуждаться в помощи*. Слабое управление – это тип управления, при котором слово предопределяет *необязательное* появление одной из синтаксического ряда форм с обстоятельственным значением. Например, *побежать к дому (в дом, за дом), выйти из переулка (из-за поворота, из-под навеса, от друга), выйти за околицу (на двор, к столу), возить (кого) в город (за город, к реке)*. На «силовой» шкале типичные случаи сильного и слабого управления обозначены А и Б.

Наличие нескольких дифференциальных признаков, лежащих в основе классификации управления по «силе», обуславливает их различные соединения. Так, при смешении признаков сильной и слабой связи «рождаются» синкретичные конструкции.

Количественное соотношение признаков сильной и слабой связи в этих конструкциях неравнозначно, поэтому они относятся на периферию того или иного типа управления. Выделим на «силовой» шкале управления периферию сильного управления и периферию слабого управления. Распределение по перифериям производим по основному дифференциальному признаку – обязательности/необязательности связи. Конструкции, отличающиеся облигаторной связью между глаголом и зависимой формой, находятся на периферии сильного управления (обозначим ее АБ). Словосочетания, главный компонент которых связан с распространителем факультативно, относятся на периферию слабого управления (обозначим ее аБ).

В периферийных группах количество признаков определенной связи может быть разным. Чем больше признаков того типа управления, на периферии которого группа находится, тем ближе она располагается на «силовой» шкале к типичным случаям. И, наоборот, с увеличением признаков оппозиционного типа происходит сдвиг в противоположную от типичных случаев сторону. В связи с

этим выделим ближнюю и дальнюю периферии для сильного и слабого типов управления.

На ближней периферии сильного управления располагаются конструкции, которые в традиционной грамматике относят к типичным случаям сильной связи [Русская грамматика 1980: 28]. Это словосочетания типа *дойти до чего, вмерзнуть во что, налететь на что* и др. Действительно, характер отношений между компонентами данных периферийных конструкций близок к сильному управлению:

- 1) глагол требует от имени употребления в определенной предложно-падежной форме;
- 2) именной распространитель необходим для реализации глагола в предложении.

Однако есть и отличия между типичным сильным управлением и его ближней периферией, связанные с типом синтаксических отношений. Объектные отношения, характерные для абсолютно сильной связи, осложняются обстоятельственным значением. Этот признак сдвигает рассматриваемые конструкции из звена А на его периферию. На «силовой» шкале управления данное периферийное звено обозначим АБ₁.

Характерной особенностью данной периферийной группы является словообразовательная и семантическая приметы ее глаголов. В большинстве своем это приставочные глаголы движения, перемещения. Приставка соотносится с определенным предлогом: *добежать до кровати, привалиться к столу, вторгаться в личную жизнь, налететь на стекло, предстать перед судом*. Предложно-падежные формы, зависимые от глаголов движения, обозначают направление движения, место, в котором находится предмет или лицо. К данным формам можно задать два вопроса: «объектный» (падежный) и «обстоятельственный». Это свидетельствует о наличии у формы сразу двух значений – объектного и обстоятельственного, в частности, директивного или локативного.

Ближнюю периферию слабого управления (звено аБ₁) представляют конструкции, объектные отношения в которых также ослож-

нены обстоятельственной семантикой. Кроме того, от слабого управления в этих словосочетаниях признак необязательности связи, от сильного – невариативное выражение зависимого компонента.

В зависимости от типа обстоятельственного значения, соединенного с объектным, падежные и предложно-падежные формы можно разделить на три группы:

а) зависимые формы с объектным и локативным значениями (*обернуться, повернуться; пригнуться, придвинуться, пододвинуться к кому-чему.; накинуть, натянуть (что), обрушиться, оглянуться на кого-что*);

б) зависимые формы с объектным и причинным значениями (*благодарить, хвалить, упрекать, уважать за что; жаловаться, сердиться на что; изумить, поразить, удивить чем*);

в) зависимые формы с объектным значением и значением образа действия (*измерить, испортить, наказать, напоминать, отблагодарить чем*).

Промежуточное звено на «силовой» шкале управления представлено двумя группами, одна из которых является дальней периферией сильного управления (звено А₂), другая – дальней периферией слабого управления (звено аБ₂). Рассмотрим их.

Дальнюю периферию сильного управления представляют словосочетания, которые объединяются с сильным управлением только по одному, хотя и основному, признаку – признаку обязательности связи. Наряду с этим признаком конструкции данного периферийного звена обладают приметам слабой связи. Зависимая предложно-падежная форма является вариативной и имеет обстоятельственное значение. Это словосочетания типа *находиться (где?) в городе, за городом, возле города; юркнуть (куда?) в дверь, за дверь, мимо двери*.

Сочетание этих характеристик содержит словосочетания, в качестве главного компонента которых выступают глаголы расположения в пространстве (*стоять, сидеть, лежать, располагаться, поместиться, селиться,*

разместиться, находиться), существования (*царить, твориться, жить, быть, присутствовать, собираться, возникать, появляться*) и движения (*перебежать, передвигаться, переползть, переправляться, переехать, пробираться, продираться, проноситься, проникать, забираться, забредать, залезать, залетать*).

Дальнюю периферию слабого управления иллюстрируют примеры, характеризующиеся признаками необязательной связи, невариативностью зависимой формы и объектным типом отношений между глаголом и именем. Следовательно, по признаку обязательности/необязательности связи эти конструкции схожи со слабым управлением, по признаку невариативности/вариативности падежной или предложно-падежной формы и типу синтаксических отношений – с сильным управлением. На «силовой» шкале в этом звене находятся глаголы процесса создания, производства чего-либо (*отлить (статуэтку) из бронзы, построить (дом) из кирпича, связать (свитер) из мохера*); глаголы устранения, освобождения (*избавить, исцелить, оградить, охранять (кого-что) от кого-чего*); глаголы приобретения (*достать, купить, приобрести (что) кому*); эмоциональные глаголы (*возражать, грубить, завидовать, угрожать, наскучить кому*); глаголы облачения (*одеваться, кутаться, рядиться во что*); глаголы столкновения или сталкивания (*разбиться, стукнуться, удариться, запинаться, спотыкаться обо что*); акциональные глаголы, употребляющиеся с творительным орудийным (*законопачивать, расстрелять, топить, вытаскивать, откапывать чем*) и мн. др.

Итак, нами построена «силовая» шкала управления, которая наглядно демонстрирует и доказывает, что терминология «сильное» и «слабое» управление способна в полной мере отразить многоликое явление «силы» управления. Выявить эту способность позволил принцип структурно-семантического направления в лингвистике – описание языковых и речевых явлений с учетом синкретичных образований.

Литература

1. Бабайцева В.В. *Переходные конструкции в синтаксисе. Конструкции, сочетающие свойства двусоставных и односоставных (безличных именных) предложений* / В.В. Бабайцева. – Воронеж: Центр.Чернозем. кн. изд., 1967.
2. Бабайцева В.В. *Явления переходности в грамматике русского языка: научное издание* / В.В. Бабайцева. – М.: Дрофа, 2000.
3. Дмитриев Б.А. *К вопросу об управлении* / Б.А. Дмитриев // *Вопросы морфологии и синтаксиса современного русского языка*. – Новосибирск, 1966.
4. Дорофеева Т.М. *Строго обязательный формально предсказуемый тип синтаксической сочетаемости слов* / Т.М. Дорофеева // *Сочетаемость русских слов как лингвистическая и методическая проблема*. – М., 1983.
5. Иванчикова Е.А. *О структурной факультативности и структурной обязательности в синтаксисе* / Е.А. Иванчикова // *Вопросы языкознания*. – № 5. – 1965.
6. Кротевич Е.В. *О связях слов* / Е.В. Кротевич. – Львов, 1959.
7. Никитин В.М. *Позиционные особенности управления как типа связи слов* // В.М. Никитин // *Вопросы теории членов предложения*. – Рязань, 1969.
8. Распопов И.П. *Строение простого предложения в современном русском языке* / И.П. Распопов. – М., 1970.
9. *Русская грамматика: в 2-х т.* – М.: Наука, 1980. – Т. 2.
10. Сиротинина О.Б. *Лекции по синтаксису русского языка: учеб. пособие для филол. специальностей ун-тов* / О.Б. Сиротинина. – М.: Высшая школа, 1980.
11. Скобликова Е.С. *Об условиях формирования словосочетания* / Е.С. Скобликова // *Вопросы теории, истории и методики преподавания русского языка*. – Куйбышев, 1972. – Т. 103.
12. Цой А.А. *Лексико-грамматическая и лексико-семантическая сочетаемость слов в современном русском языке* / А.А. Цой. – Самарканд, 1978.
13. Чеснокова Л.Д. *Порядковые числительные в аспекте теории синкретизма* / Л.Д. Чеснокова // *Переходность и синкретизм в языке и речи: межвузовский сборник научных трудов*. – М.: «Прометей» МПГУ им. В.И. Ленина, 1991.
14. Чикина Л.К. *Синтаксические связи между компонентами словосочетаний в современном русском языке* / Л.К. Чикина. – Саранск, 1978.

Коротко об авторе

Политова И.Н., к. филол. наук, доцент кафедры русского языка ГОУ ВПО МО «Коломенский государственный педагогический институт» (КГПИ)
<i.politova@gmail.com>

Научные интересы: синтаксис словосочетания; синкретичные переходные явления в грамматике современного русского языка

Briefly about author

Politova I.N., Ph.D. (Philology), Assistant Professor of the Russian Language Department, PEI HPE Moscow Branch «Kolomna State University of Liberal Arts» (KSULA)

Scientific interests: word combination syntax; syncretic, transient phenomena in the modern Russian language Grammar



УДК 821.512.31.0993

Тыхеева Дугарма Юндуновна
Tyrheeva Dugarma Yundunovna

ЭПИЧЕСКИЕ ТРАДИЦИИ В ТРИЛОГИИ
Д. БАТОЖАБАЯ «ПОХИЩЕННОЕ СЧАСТЬЕ»

THE EPIC TRADITIONS IN THE D. BATOZHABAI'S
TRILOGY «STOLEN HAPPINESS»

Статья посвящена выявлению и осмыслению роли эпической традиции в трилогии известного бурятского писателя Д. Батожабая «Похищенное счастье». В процессе анализа выявлены следующие черты эпичности: циклизация, ретроспекция (вставной рассказ), повторяемость, цикличность времени. Интерпретирована эпика пространства, отмечена трансформация эпического мотива в мотив буддийский

The article is devoted to determination and recognition of epic tradition role in trilogy of famous Buryat writer D. Batozhabai «Stolen Happiness». During the analysis process the following features of epic character are identified: cyclization, retrospection (insertion), frequency, time cyclicity. The epic space is interpreted, transformation from epic motif to Buddhist is noted

Ключевые слова: эпическая традиция, циклизация, ретроспекция, повторяемость, цикличность времени, эпическое пространство, эпический мотив

Key words: epic tradition, cyclization, retrospection, frequency, time cyclicity, epic space, epic motif

«Бурятская проза, в частности, романная, во многих аспектах формы и содержания близка к эпике фольклора», так совершенно справедливо пишет один из исследователей сибирской литературы С.И. Гармаева [С.И. Гармаева, С. 16]. Это особенно отчетливо проявляется в трилогии Д. Батожабая «Похищенное счастье». Даже поверхностный взгляд на это произведение обнаруживает тесную связь с эпикой. Например, эпическое богатство (физическая сила) и эпическое совершенство (внешняя и внутренняя красота) главных героев трилогии Аламжи и Жалмы. Но наиболее интересным представляется нам выявление традиций эпоса в структуре произведения, сложении сюжета, в эпическом пространстве и времени, в эпических мотивах и их

интерпретации.

Прежде всего, необходимо отметить условленное композиционное построение анализируемого произведения, которое является *литературным циклом* – трилогией. Специфика произведения Д. Батожабая заключается, с одной стороны, в том, что все три книги объединены одним героем – Аламжи, а также налицо и генеалогическая циклизация: в произведении показана жизнь трех поколений семьи: Наван-Чингиса, Аламжи и Булата. Таким образом, произведение ориентировано на циклическую композицию (а циклизация, как известно – один из приемов эпического изображения). Этим самым писатель в художественном целом намеренно усиливает мифологическое начало с тенденцией выражения через

конкретный хронотоп более универсальное время – пространство и закономерное в данной системе круговое повторение уже имевших место ситуаций. Повторяемость выражается и в постоянных эпитетах. Например, в таких эпических деталях описания внешнего облика героев, как «богатырская сила», «медно-красное лицо», «подобно медведю», «как будто быки», «тело как у тигра». Портретная характеристика главных героев дается автором в самом начале появления их в трилогии, а затем основные черты их внешнего облика и нравственные качества неоднократно констатируются по мере развития действия. И это также связывает произведение Д. Батожабая с эпической традицией.

Циклический характер имеет и репрезентация природы. В трилогии она представлена масштабно, разнообразно и многогранно, наблюдается постоянная смена картин и образов природы, их эмоциональная окраска. Все эти сменяющие друг друга картины также выражают циклический характер движения эпического времени и пространства. Картины природы с их сезонной символикой – это не только постоянный контекст и органическая часть изображаемых в романе ситуаций. Они обслуживают событийный ряд, движение сюжета и составляют важный элемент композиционной структуры произведения. Так, если в эпизоде возвращения Аламжи преобладает картина цветущей природы, то заключительный этап его жизни изображается преимущественно в контексте суровых картин зимы, и окончание года своеобразно маркирует завершение жизненного пути главного героя трилогии Аламжи. Писателем используется психологический параллелизм, характерный для народной эпики.

Все события, происходящие в жизни главных героев романа, описываются и прослеживаются как в поступательной, пространственно-временной последовательности, так и в плане *ретроспекции*, ориентированной на прошлое. Например, в первой книге трилогии мы сталкиваемся с несколькими такими ретро-

спективными (вставными) рассказами – предысториями жизни Аламжи и его отца Наван-Чингиса, Галсана, Ван-Тумэра и Гун Эрбэта. Начинать роман с их юности и включать течение их жизни в основную сюжетную канву произведения, вероятно, не входило в замысел писателя и могло нарушить композицию произведения, а дать понятие о прошлом этих героев было необходимо. Включение ретроспекции в нить повествования также следует рассматривать как результат влияния эпического принципа биографической и генеалогической циклизации.

Сюжет трилогии «Похищенное счастье» развивается в широких временных плоскостях и пространственных планах. Пространство это наиболее архаичная и вместе с тем всегда актуальная категория в системе бурятского словесного творчества. Думается, это связано, в первую очередь, с кочевым образом жизни нашего народа в прошлом, с его эстетической традицией, мироощущением, что во многом и обусловило развертывание сюжета трилогии преимущественно в пространственных координатах.

Вероятно потому важным для героев Батожабая является пространственное положение, а не временное. Так, например, для главного героя трилогии Аламжи дом – это и жизненная цель, социальный статус, и желание обрести душевный покой. Этот момент подводит нас к эпической проблеме закрытости и открытости своего пространства: герой Д. Батожабая сознательно стремится к закрытому, защищённому пространству, с которым связано его жизненное благополучие как человека и как социума. И здесь мы наблюдаем парадокс: чем больше усилий прилагает герой ради достижения цели, тем дальше уходит он от самой цели. Внутренняя детерминация текста, образно-ассоциативные и причинно-следственные связи убеждают нас, что Аламжи не суждено достичь цели.

На первый взгляд, для главных героев «Похищенного счастья» Аламжи и Жалмы своей становится Агинская земля (родина этих

героев – Тунка). Здесь состоялась семья, здесь родились дети. Но, как было отмечено, своего дома, занимающего важнейшее место в модели мира, у героев нет. Герои долгое время живут во временном жилище. Характерно местоположение этого временного жилища: на краю леса. В мифопоэтической и эпической традиции лес – это еще не совсем чужая земля, не совсем «иной» мир, но уже не мир человека. Таким образом, Аламжи и Жалма живут в так называемой приграничной, промежуточной зоне. Такое местоположение героев влечет за собой нарушение космической гармонии, неупорядоченность и неопределенность жизни. У героев Д. Батожабая отсутствуют надежные пространственные и социальные координаты, а потому нет и нормальной жизни.

С другой стороны, Аламжи все-таки создал для любимой жены и детей идеальные, с точки зрения традиционного мировоззрения, условия: юрту в долине, защищенную священной для бурят горой Алханой. Но этот дом не только не стал надежным убежищем, но именно в нем произошли события, приведшие, в конце концов, семью героя к трагическому концу. Что же произошло, каковы причины этой трагедии? Конечно, обретение дома традиционно являлось важнейшей вехой в жизни человека, который этим все полнее включался в систему социальной иерархии. Но все главные события в жизни бурята: рождение, свадьба, похороны, приобретение дома, скота и т.д. – получали смысл лишь в соотнесении с жизнью рода. «В предковой модели мира каждый монгол оказывается связанным узами родства и свойства в соответствии с генеалогической родословной. Поэтому его поведение обусловлено общеродовыми нормами.... Считалось, что нарушение норм может повлечь за собой множество несчастий не только для виновного, но и для всего рода», – так пишет историк-этнограф З.П. Морохоева [Морохоева З.П., С. 39-40]. Таким образом, Аламжи и Жалма, однажды нарушив целостную систему родства, утратили высшую его ценность – преемственность. Они оторвались от своих корней. Отсю-

да все беды и несчастья, именно в этом причины трагедии семьи. Осмысление причин и следствий с точки зрения эпической традиции дает нам возможность понять неслучайность потери надежного пространственного положения и закономерность драматической жизни и трагического конца главных героев.

Соотношение эпического мотива с его сюжетным воплощением также раскрывает много интересного и неожиданного. Эпическое единство времени и пространства олицетворяется в мотиве вечного пути человека, ищущего счастья. В художественном мышлении Д. Батожабая мотив *пути-дороги*, несомненно, носит глубинный семантический (метафорический) характер. Герой трилогии Аламжи почти всю свою сознательную жизнь проводит в дороге. Однако путь этого героя – не только пространство, преодолеваемое в пути. Путь-дорога живого человека – в жизни и в фольклоре – обязательно предполагает возвращение. В бурятских благопожеланиях выражении желания счастливого пути всегда акцентируется возвращение. Напротив, путь неживого человека – это путь в одну сторону, т.е. уход и возвращение его крайне нежелательно. С этой точки зрения уход Аламжи из родного дома, разрыв с отцом и с родиной – это символическая «смерть», он «мертв» для родного мира. Уход Аламжи из дома отца так же, как и отправление в путь в традиционном мировоззрении, выступает метафорой *ухода в иной мир*. И, если в эпосе обратный путь героя обязателен, то для Аламжи *путь возвращения* в родной дом, к отцу, как он думает сам, не возможен.

С другой стороны, необходимо отметить, что данный архетип, сохраняя в произведении свою эпическую основу и художественную функцию, естественно развивается и усложняется. Традиционный мотив дороги у Д. Батожабая трансформируется в буддийский мотив *«незнания пути»*. Незнание пути – это неопределенность Аламжи, незнание своего дальнейшего места в жизни. Эпический мотив пути-дороги, сохраняя свою как бы «бессозна-

тельную» (К.Г. Юнг) значимость, является носителем иного содержания, в данном случае дорога обретает буддийский смысл потерянности.

Таким образом, изучение эпических традиций в трилогии Д. Батожабая позволило обнаружить очень важные моменты, смещающие

привычные акценты, а порой существенно корректирующие интерпретацию текста в целом. Имеющиеся в трилогии взаимосвязи и совпадения привели нас к мысли о трансформации эпических традиций, о том, что интерпретации традиций завершаются авторской идеей и философией.

Литература

1. Гармаева С.И. *Поэтика национального образа и картина мира в бурятской литературе* // Вестник Бурятского университета. Сер. 6:

Филология. Вып. 6. – Улан-Удэ: БГУ, 2003.

2. Морохоева З.П. *Личность в культурах Востока и Запада*. – Новосибирск, 1994.

Коротко об авторе

Briefly about author

Тыхеева Д.Ю., старший преподаватель, Бурятский государственный университет (БГУ)

Tyrheeva D.Y., Lecturer, Buryat State University (BSU)

Научные интересы: традиции эпоса в бурятской литературе (в творчестве Д.-Р. Батожабая)

Scientific interests: traditions of the Buryat language epos (by an example of D. R. Batozhabai creativity)





Хилханова Эржена Владимировна
Khilkhanova Erzhena Vladimirovna

НЕКОТОРЫЕ ЛИНГВИСТИЧЕСКИЕ СЛЕДСТВИЯ
И МЕХАНИЗМЫ ПЕРЕКЛЮЧЕНИЯ КОДОВ
В РЕЧИ БУРЯТ-БИЛИНГВОВ

SOME LINGUISTIC CONSEQUENCES AND
MECHANISMS OF CODES SWITCHING IN
BURYATS-BILINGUALS SPEECH

Статья посвящена описанию некоторых лингвистических следствий и механизмов переключения кодов в речи бурят-билингвов, обусловленных преимущественно нелингвистическими факторами. Показано, что переключение кодов с бурятского языка на русский регулярно происходит при выражении субъективной модальности, в частности, при использовании дискурсивных маркеров, что трактуется как переход к осмыслению действительности говорящими на русском языке

The article is about description of some linguistic sequences and mechanisms of codes switching in Buryats-bilinguals mainly conditional on non-linguistic factors. It is shown that codes switching from the Buryat language to Russian is regular under subjective modality expression particularly under use of discursive markers, that is conversion to comprehension of reality by Russian-speakers

Ключевые слова: переключение кодов, субъективная и объективная модальность, дискурсивные маркеры, бурятский и русский языки

Key words: codes switching, subjective and objective modality, discursive markers, the Buryat and the Russian languages

В 2004-2006 гг. на территории этнической Бурятии проведено социолингвистическое исследование с целью выяснения факторов, влияющих на выбор современных двуязычных бурят между бурятским и русским языками. В ходе исследования использовались как количественные, так и качественные методы: анкетный опрос, интервьюирование и аудиозаписи естественных диалогов, которые впоследствии были оформлены в виде транскриптов. Транскрипты устного дискурса записаны в соответствии с предложенной М.Л. Макаровым [см.: Макаров 2003] системой записи транскрипта «ТРУД» (транскрипция устного дискурса) в слегка трансформированном виде.

При анализе транскриптов аудиозаписей естественных диалогов нами зафиксирован ряд языковых единиц, которые говорящие стабильно выражали на русском языке, т.е. при их появлении в речи происходило регулярное переключение кода с бурятского языка на русский. Это единицы, в которых выражалась информация, являвшаяся дополнительной к основной, пропозициональной информации.

Основной является информация о предметах и их признаках, о наличии или отсутствии связи между ними, об их количественной характеристике. Эта информация находит явное выражение в субъекте и предикате суждения, в логической связке и кванторах. Суждения, содержащие только основную информа-

цию, называются *ассерторическими*. В них речь идет только о наличии или отсутствии чего-либо, то есть фиксируется лишь фактическое положение дел. Дополнительная информация относится к особенностям связи между предметами и их признаками (необходима она или случайна), к степени обоснованности суждения (достоверно или проблематично), к оценочным, регулятивным, временным и другим его характеристикам. Такая дополнительная информация называется *модальностью суждения* [Лагута 2000, <http://www.philology.ru/linguistics1/laguta-00.htm>].

В лингвистической трактовке модальности как языковой универсалии большинством ученых признана дифференциация категории модальности на объективную, выражающую отношение к действительности, и субъективную, в которой реализуется отношение говорящего к сообщаемому. Объективная модальность является обязательным признаком любого высказывания и выражает отношение сообщаемого к действительности в плане реальности и ирреальности. Этот тип модальности выражается такими грамматическими и лексическими средствами, как формы наклонений, модальные слова и частицы, интонация. Такое понимание модальности представлено в работах В.В. Виноградова (1950), В.Н. Бондаренко (1978), В.З. Панфилова (1977). В «Русской грамматике» говорится как о многозначности термина «модальность», так и о том, что категория объективной модальности соотносится с категорией предикативности. Предикативность формируется значениями объективной модальности и представляет их как сложную языковую целостность. Сущностью же субъективной модальности признается оценка [Русская грамматика 1980, С. 216].

Дифференциация между основной и дополнительной информацией оказалась сигнификативной для ПК. В нашем корпусе текстов не было выявлено ПК при необходимости выражения основной информации, т.е. в ассерторических суждениях. В отличие от этого, в суждениях, выражающих как объективные, так

и субъективные модальные значения, ПК является скорее нормой, чем исключением.

Так, например, ПК происходит при выражении отношения сообщаемого к действительности в плане реальности и ирреальности: «Если что – *теэд гэртээ ошоод хэлэнэ аабзаш* ('придя домой, скажешь')», т.е. при выражении объективной модальности.

ПК с бурятского на русский язык при выражении субъективной модальности, то есть отношении говорящего к сообщаемому, является еще более значимым и частотным явлением.

Для аналитического описания закономерностей ПК в нашем корпусе текстов использован как лингвистический, так и логический подход к определению модальности, предлагаемый О.Н. Лагутой, которая выделяет *алетическую, эпистемическую, деонтическую, временную, аксиологическую и избирательную* виды модальности. Очевидно, что логическая и лингвистическая классификации накладываются друг на друга, рассматривая феномен модальности с позиций разных наук: так, аксиологическая составляющая является основой субъективной модальности.

Целесообразность сочетания двух подходов заключается в том, что ни один из них не является универсальным и не охватывает все разнообразие естественного языка: например, лингвистический подход не включает в поле модальности такие явления, как временные характеристики суждения-высказывания, хотя, на наш взгляд, они представляют собой такую же дополнительную информацию о характере зависимости между реальными явлениями, как и его оценочные характеристики. С другой стороны, среди типов модальности, выделяемых О.Н. Лагутой, нет типа, характеризующего эмоциональную квалификацию сообщаемого без аксиологического компонента, например, такие конструкции, как *мне боязно*. В нашей работе такие конструкции причисляются к категории субъективной модальности.

В семантический объем субъективной модальности разными исследователями вклю-

чаются различные значения: абсолютной и сравнительной оценки, экспрессивно-эмоциональной оценки, значения запретного и разрешенного, желательного и нежелательного, известного и неизвестного, значение истинности / ложности, утверждения / отрицания, потенциальности / целенаправленности, категоричности / некатегоричности, возможного / невозможного и т.д. Эта же логика интерпретации субъективной модальности сохранена и в нашей статье.

Анализ корпуса текстов показал, что ПК с бурятского на русский язык происходит при выражении всех функционально-семантических типов модальности. Нами выявлены следующие типы модальности и иллюстрирующие их фрагменты устного дискурса:

– **объективная** модальность, выражающая отношение сообщаемого к действительности в плане реальности и ирреальности.

Если что – *те гыртэ ошод хэлнэбшада* ('придя домой, скажешь').

Бидиш те.. ('мы-то') **тоже хотя бы нэматтеһа** ('с восьмого') **надо было** пойти.

– **временная** модальность, выраженная лексемами: **обычно, давно (уже), потом, сперва, уже.**

Потом *мини ябашахадамни Сэсэгма шэрээ* ('после того, как я уехал, Сэсэгма возила'). **Сперва тэрэ** ('с того') с сорок первого до третьей школы.

Тиигээд июнь-май соо хэдэг гүб даа ('так как в июне-мае делают') **обычно.** *Зон олдогоуй. Мунөө август соо хэхэмнай гээшэ гү даа гэнэ* ('людей не нашлось.. теперь в августе сделаем, что ли, говорят').

А: *А тээд ерээ гү городһоо* ('а так приехал из города')?

Б: *Давно ерэнхэй гү бу* ('приехавший');

– **аксиологическая** модальность: (**мне/тебе**) **хорошо** (необходимо отметить, что некоторые исследователи (А.В. Бондарко 1984) не относят к модальности качественную оценку дескриптивного содержания высказывания по признакам «хорошо/ плохо», объясняя это тем, что оценочность лишь частично связана с се-

мантикой модальности, и ее целесообразно рассматривать как особую семантико-прагматическую сферу, взаимодействующую с модальностью. Тем не менее, А.В. Бондарко не исключает отнесение качественной и эмоциональной оценки к модальности, только к периферии поля модальности), **ловко, неловко, неудобно, интересно, бесполезно, ничего (ничё), лучше.**

Ну как, *филиалда хүдэлхэдэ* – **ничё гү** ('работать в филиале - ничего')?

А: *Энэш тоһо эдинэ үгы бэшэ гү* ('она масло не ест вроде бы'). *Мүнөөхилб зөөхэмнайһаа* ('если бы была прежняя сметана') **интересно байха байгаа** ('было бы').

Е1: О-па, *байгаарайш. Саяна, эдеэльш даа* ('погоди. Саяна, кушай'). Тебе **не очень ловко тэндэ һуухадашни** ('сидеть там'),

2: **но неудобно** ёлки-палки

И 3: **Ничё**, что я на кресле так **ловко** сажу?

О 4: **Тебе хорошо?**

И 5: **Мне хорошо, танда** ('вам') **неудобно бэшэгу** ('вроде')?

О 6: *Стул табихам гү* ('поставить стул')?

И 7: Не, мне **очень хорошо.**

О 8: Но ладно.

Е 9: *Рюмкануудые гаргыш* ('достань рюмки');

– **эпистемическая** модальность: (**я**) **не знаю/не знала, мне кажется, точно, по моему, по-твоему, конечно, на самом деле, может (быть), значит, правда, однако, видимо, что ли, наверно, невозможно** и т.п.

А 1: Она сама по-бурятски говорит?

Б 2: **Конечно**, говорит.

А3: *Тээд юундэ намтай буряадаар хөөрэлдэдэггүй бэ* ('тогда почему [она] не говорит со мной по-бурятски')?

Б 4: *Тиимээ гү* ('так, да?')? **Я не знаю.**

А 5: *Тээд ото ородоор хөөрөлдэдэг лэ* ('так [она] постоянно говорит по-русски').

Тумэн-ши биди хоёр.. ('мы с Тумэном') **на самом деле... гыртэш ошоһа дуртэльдида** ('не отказались бы и домой съездить').

Точно тэрэ газарта хулеэжэ байхадам-

най ерээ ('пока мы ждали в том месте, пришел').

Тиигээ хаа тэдэш, значит, гыртэхээ гараа ('тогда они, значит, вышли из дома').

В гости *гэхэдэ – орой* ('сказать - совершенно') невозможно;

– *эмфатическая и характеризующая (образа действия)* модальность: **мне боязно, особенно, вообще** (наречие «вообще», как и многие другие ДМ, может употребляться в нескольких функциях: так, данное наречие зафиксировано в нашем корпусе в эмфатической и обобщающей функциях.), **специально, особенно, натурально, мимо, понравилось/нравится/не нравится, чуть-чуть, неужели, достаточно, всего лишь, опять, лучше** и т.п.

Я Алданом **всегда** восхищаюсь – *ямаар гоёор хэлэжэ шададаг гээшэ даа* ('как хорошо умеет говорить'), **ой вообще!**

Специально *юугээр.. машина нанима алжа, оложо асарха болоо* ('на этом... машину нанимая, придется найти и привезти').

Юун гэжэ хургуулида орохо гэжэ ('что это такое – пойти в школу') – **цельный** экзамен *орой* ('цельный'). **Натурально.** Надо уметь писать, читать.

Опять.. *нэгэ* проблема *болохонь* ('возникнет').

А: *Халта* ('мельком') **мимо** *ябашаба гү даа* ('прошел, что ли')?

Б: *Тиимэ гээшэ гү даа* ('так, кажется').

Сосед-то ороорой гэжэ байжа тиигээ хэнби ('зайди к соседу, сказала я'). *Амтатай* ('вкусно'), *аһаа?* **Очень понравилось.**

Но.. *тиигээд* ('таким образом') **так-то достаточно** *гоёор, свободноор унгэроо* ('хорошо, свободно прошло').

Нэгэл ('один') всего лишь **гэр ('дом');**

– *деонтическая* модальность: **как правило, на самом деле, все равно, надо, нельзя.**

Тээд ('ну и') **все равно орой, тээ мэндэ ошоходом эбэлээр хуу хэнхэй байгаа ('совершенно, в тот раз, когда я приходила, они были дружно все сделавшие').**

Надо гэжэ *hanaадла ошольдида* ('подумав, пошла');

– *алетическая* модальность: **почему-то, относительно, невозможно.**

Может, нээрээ... *hanанаб.. одол бурханай мүргэл тиимэ гээшэб даа* ('действительно... я думаю.. действительно Божья молитва такова').

Также ПК часто происходит при выражении субъективного значения истинности / ложности, утверждения / отрицания с помощью отрицательных и утвердительных слов «да» и «нет / нету», наречия «наоборот», например:

З: *Тэрэ Надя бэшэ аал* ('это вроде бы Надя')?

Ш: **Нет.**

З: *Бэшэ гү* ('нет разве')?

Ш: *Бэшэ* ('нет'). Надя-то высокая.

Тэрэ нугөөдээе угылнэ гээшэ ('это ей не хватает другой [коровы]'). *Нугөөдэнь нету тээд* ('другой-то нету ведь'). *Тэрэ улаан унеэдуудээ... гэдэргээ хаража байжа тырэнээ угылнэ* ('этих красных коров... оглядываясь, зовет ту').

Ну тээд.. маманиинь.. баабайниинь ('ее мама.. ее папа') **наоборот юун болоно татар шуһатай** ('оказывается с татарской кровью').

Таким образом, различные лексико-грамматические единицы, смысловой основой которых является оценка говорящим описываемых фактов (уверенность или неуверенность, согласие или несогласие, положительная или отрицательная оценка и т.п.), имеют тенденцию быть выраженными говорящими на русском, а не на бурятском языке. Данные примеры, на наш взгляд, являются свидетельством наличия в языковом сознании бурят-бингвов феномена, связанного с глобальным противопоставлением субъективного и объективного в языке. Этот феномен является, с одной стороны, лингвистическим *следствием* недостаточной языковой компетенции в Яа (Яа обозначает язык-реципиент, в то время как Яб – это или вставляемый язык (в случае вкраплений), или второй основной язык (в случае смены основного языка). Обозначения Яа и Яб предпочтительнее обозначений Я1 и Я2,

т.к. последние предполагают, что некий язык является первым, а некий вторым, в то время как в отношении многих языков это может быть по-разному. Зачастую оба языка – миноритарный и мажоритарный – усваиваются одновременно, и как тот, так и другой язык может быть первым, хотя, безусловно, первым бывает чаще всего этнический язык), высокой языковой компетенции в Яб и частоты использования Яб. С другой стороны, он демонстрирует одну из закономерностей механизма выбора языка при разнофункциональном типе двуязычия, когда налицо постепенный переход билингвов с языков, имеющих суженные функции, на доминирующие языки, как это имеет место с бурятским языком.

А.В. Бондарко отмечает, что модальность – это комплексная категория, имеющая в своем распоряжении синтаксические, морфологические и лексические средства выражения [Бондарко 1984, С. 136]. Одним из наиболее частотных средств выражения категории модальности являются, по нашим данным, дискурсивные маркеры (ДМ) (дискурсивные маркеры терминологически обозначаются также как дискурсивные слова, дискурсивные частицы, дискурсивные операторы). ДМ – это чаще всего слова, иногда словосочетания, которые кодируют значения, отличные от пропозиционального содержания (или от истинностной оценки). Дискурсивные маркеры, помимо модальных, выполняют в первую очередь метаязыковую функцию и со структурной точки зрения могут классифицироваться и как лексические, и как грамматические морфемы, однако их статус не всегда можно определить однозначно. С точки зрения соотношения с традиционными частями речи это, прежде всего, частицы, союзы, наречия (Кибрик 2007, <http://www.philol.msu.ru/~otipl/new/main/courses/discourse/14-discourse-markers.ppt>). В другой работе А.А. Кибрик и П.Б. Паршин дискурсивными маркерами обозначают специальные слова, помечающие структуру дискурса, ментальные процессы говорящего (слова типа *вот, ну, так сказать*), контроль над менталь-

ными процессами адресата (слова типа *понимаешь, видите ли*) и пр.

(<http://slovari.yandex.ru/dict/krugosvet/article/krugosvet/5/1008254.htm>).

В нашем корпусе текстов выявлены случаи ПК, классифицированные по функциональному признаку:

– *интерактивная* функция, в которую входят единицы, сигнализирующие об обратной связи, и единицы, направленные на поддержку коммуникации: **(и) не говори, ага/уһу, представляешь, слушай, видишь (вишь).**

А: *Тиимэ юумэнэй болоходо, үхибүүд үгы байхада гээтэ даа* ('когда такое случается, оказаться без детей – это беда').

Б: **И не говори!**

Месяц лэ.. ('всего месяца') **слушай** \ тебе хватило. *Бишни арбан жэл соо шэрээбшиб даа* ('я-то десять лет возил').

Тиигээд мунөө ('и вот сейчас'), когда расставались: теперь вы наша слушательница, теперь мы будем вас знать *гэнэ* ('говорит'), если что – приходите. *Гое* ('хорошо'). **Вишь.** Нормально *хүнүүд байдаг гээшэ даа.. везде гэжэ байжа хэлэхэ* ('нормальные люди есть же... везде, так сказать') @смеется@. **Так, что мне повезло;**

– функция *обобщения, вывода*: **в общем, вообще, короче, так, так вот, одним словом.**

Но в общем, *залуу хүбүүн* ('молодой парень'), **короче,** да?

Зай, эдеэлэе ('ну, давайте кушать'). О-па, **так.**

Сэржэм (*Сэржэм* – окропление, общее название некоторых жидкостей – водка, молоко, чай, которыми совершалось подношение для задабривания духов [Бабушкин 2004, С. 210]), **одним словом, үргэхэ надо** ('поднести сэржэм');

– *детализации и уточнения*: **тоже, что-то, (но) главное, самое главное, и, а, в смысле, как раз, иметь в виду.**

Самое главное – *хоёрдохёо ошообди* ('пошли во второй раз').

А: *Тэрэш гансаараа* ('она одна')

Б: Как *гансаараа*?

А: **В смысле** *гансаараа – басагантаяа* \ ('одна – с дочерью')

Б: А муж че?

Тэрэши ('он') **тоже манай Яруунын** ('наш Еравнинский').

Я-то **имела в виду** *эндэ байхаб гэжэ* ('буду здесь жить');

– *усиления, повтора: тем более, еще, и к тому же (еще), даже, опять.*

Һүниндөө хааяа ('по ночам иногда') командировка *хүдөө юумэ ябаад ерэнэ гүбши* ('возвращаешься, съездив в деревню там, то-сё'), **даже** *Агаруш ошохоһоо...* *Һүниндөө орой ерээд унтахаа ханахадашни* ('если нужно съездить в Агу... поздно ночью приехав, хочешь спать') – **нельзя**. *Машина заводилаад лэ ябаа* ('заведя, поехал'). *Аһаа. Агнаад ерэхэши Һүниндөө иигээд лэ – опять ябаа* ('с охоты вот так приедешь ночью – опять поехал');

– *контраста, альтернативы: но, зато, или, а то.*

Быыыш даа, а то мартагдаха ('запиши, а то забудется');

– *призыва (вокативная): давай, вперед, стой.*

А 1: *Айхар лэ шангаар гуйлгэнэ* ('страшно быстро ездит'). *Тээд мэндэшлээ, орой танинагуйб...* ('и здороваается, никак не узнаю') **Лучше давай** *центрально дээрэ гарая* ('выезжай на центральную'). Направо **давай** поворачивай.

2: *Зай, ши харана гүш* ('ну, видишь')? *Байна гү* ('есть')?

Б 3: *Байна* ('есть').

А 4: *Ямарын* ('который [из них]')?

Б 5: *Тээ тэрэ ехэ хүбүүниинь* ('ну вот, старший сын');

– *причинная: потому что, поэтому.*

Баир тоже сначала все говорил же: вот, я тоже агинский бурят, потом перестал. **Потому что** *гьинтэ харахадань – хуу агын болошоо* ('вдруг видит – все стали агинские').

Потому.. юундэ.. ('за это...') давайте за наших детей выпьем;

– *инициально-хезитационная: ну, а что*

(а че), ну что, ну как.

А че.. Намсараева-тая... *уулзанагта тырэнтэ* ('встречаетесь с ней')?

Ну как, *гыртэ ошоногша* ('ездишь домой')?

– *допущение и уступка: (ну) ладно, хоть / хотя бы, так-то.*

Но **те так-то** *тиимэл ааб даа зон соо ябахата...* ('вот так же быть среди людей').

А: *Би ханаалби: душэн табатай* ('я-то думала: ей сорок пять') **хотя бы!**

Б: *Тээд мамани хэлэнэ* ('так моя мама говорит'): ей и сорок не дашь, не то что пять-десять;

– *дополнительная: кстати, к тому же.*

Кстати, у меня *юунэй..* ('с этого..') э-э.. с вечера *дүүрэн фотографуи* ('полно фотографий');

– *указательная: вон (же).*

Ну **вон же,** *тээ тэндэ углууда бэна бэшигэ* ('вон там в углу стоит же').

Таким образом, дискурсивные маркеры выполняют как модальную, так и метаязыковую функцию, т.е. служат для структурирования дискурса. В данных примерах видно, что они вносят вклад в регулирование тем или управление слушателем, организуют смену языка или служат говорящему для того, чтобы убедиться во внимании слушателя или в том, что слушатель разделяет фоновое знание. Четкое разграничение отдельных функциональных значений ДМ трудно провести, поскольку говорящий, например, посредством восклицания одновременно может отвечать на реплику собеседника и в то же время сигнализировать об отказе от коммуникативной инициативы, т.е. от произнесения следующей диалогической реплики (напр.: *Тиимэ юумэнэй болоходо, үхибүүд үгы байхада гээтэ даа. – И не говори!*). Но очевидно, что метатекстовые связи и модальные значения, выражаемые с помощью ДМ, регулярно выражаются на русском языке и даже не рефлексированы двуязычными бурятами; так, лингвисты отметили обилие русскоязычных вкраплений и случаев ПК на русский язык.

Таким образом, рассмотрены все выявленные в нашем корпусе текстов лингвистические следствия и механизмы переключения кода с бурятского языка на русский. Описанная закономерность может быть сформулирована в следующих терминах: в речи бурят-билингвов категория субъективности тяготеет к выражению на русском языке, т.е. явно или неявно выраженная в суждении дополнительная информация (сведения о характере зависимости между реальными явлениями, оценочная квалификация, локально-временная ориентация, а также метатекстовые связи) дается преимущественно на русском языке. На бурятском языке обычно выражается «объективная», пропозициональная информация. Другими словами, в ситуации пассивного национально-русского двуязычия переход на мажоритарный язык на речевом уровне осуществляется в первую очередь при выражении метатекстовых связей и субъективной, дейктической информации.

Выражение отличной от основной информации – субъективной модальности и дискурсивных маркеров – на русском языке заслуживает особого интереса ввиду того, что окружающая человека и познаваемая им действительность (объект) не дана субъекту пассивно, а активно воссоздается им в системе

знаний и в системе языка.

Следовательно, переход на русский язык при необходимости выражения дополнительной, модальной информации, возможно, свидетельствует о том, что мы наблюдаем здесь переход к осмыслению действительности на русском языке. Полагаем, что язык, на котором выражено субъективное, дейктическое моделирование действительности, может считаться основным языком (ОЯ), т.е. можно предположить, что бурятская этническая общность в данный исторический момент находится в процессе смены языка.

Безусловно, это явление тесно связано как с внешними, так и с внутренними факторами; так, почти неизбежное переключение кода при общении не только на небытовые (профессиональные, научные и т.п.), но и бытовые темы обусловлено и отсутствием новых понятий в когнитивной базе языка-рецептора, и влиянием интердискурса, и недостаточной языковой компетенцией в Яа наряду с высокой языковой компетенцией в Яб, частотой использования Яб и многими другими причинами. Глобальным детерминантом описанных языковых явлений следует считать политический фактор – нахождение регионов этнической Бурятии в составе России.

Литература

1. Бабушкин С.М. Бурятско-русский и русско-бурятский словарь: в 2-х ч. / С.М. Бабушкин. – Улан-Удэ: ОАО «Республиканская типография», 2004.
2. Бондаренко В.Н. Аналитические и синтаксические способы выражения модальности в немецком языке / В.Н. Бондаренко // Иностранные языки в школе, 1978. – № 4.
3. Бондарко А.В. Функциональная грамматика / А.В. Бондарко. – Л.: Наука, 1984.
4. Виноградов В.В. О категории модальности и модальных словах в русском языке / В.В. Виноградов // Тр. Ин-та русского языка АН СССР. – М., Л., 1950. – Т. 2.
5. Кибрик А.А. Дискурс, 2007 <http://www.philol.msu.ru/~otipl/new/main/courses/discourse/14-discourse-markers.ppt>
6. Кибрик А.А., Паршин П.Б. Дискурс. 2001 <http://www.krugosvet.ru/articles/82/1008254/1008254a9.htm>
7. Лагута О.Н. Логика и лингвистика. Новосибирск, 2000 <http://www.philology.ru/linguistics1/laguta-00.htm>
8. Макаров М.Л. Основы теории дискурса / М.Л. Макаров. – М.: ИТДГК «Гнозис», 2003.
9. Панфилов В.З. Категория модальности и ее роль в конструировании структуры предложения и суждения / В.З. Панфилов. – М.: Наука, 1977.
10. Русская грамматика: т. 2. Синтаксис. – М.: Наука, 1980.

Коротко об авторе

Briefly about author

Хилханова Э.В., к. филол. наук, доцент, зав. кафедрой иностранных языков и общей лингвистики, Восточно-Сибирская государственная академия культуры и искусств (ВСГАКИ)
<erkhilkhan@yahoo.com>

Khilkhanova E.V., Ph.D. (Philology), Assistant Professor, Head of Department of Foreign Languages and General Linguistics, East Siberian State Academy of Culture and Arts (ESSACA)

Научные интересы: социолингвистика, дискурсный анализ

Scientific interests: sociolinguistics, discourse analysis





Цыденова Ханда Гунсоновна
Tsydenova Khanda Gunsonovna

**ФОЛЬКЛОРНЫЕ ТРАДИЦИИ ДИДАКТИЧЕСКОЙ
ЛИТЕРАТУРЫ БУРЯТ ДОРЕВОЛЮЦИОННОГО
ПЕРИОДА (НА ПРИМЕРЕ ПРОИЗВЕДЕНИЯ
«ОЮУН Т=ЛХЮУР»)**

**FOLCLORIC TRADITIONS OF DIDACTIC LITER-
TURE OF BURYATS IN PRE-REVOLUTIONARY PE-
RIOD (BY AN EXAMPLE OF WORK «OYUUN TULKHYUUR»)**

В произведении «Оюун тулхюур» представлена богатая афористическая поэзия монголоязычных народов: пословицы и поговорки, мудрые изречения, афоризмы. Неизвестный автор произведения XIII в., используя богатое устное народное творчество, вкладывал в них большое значение, передавал важные и серьезные мысли современникам и потомкам. Фольклор как органическая часть народного мировосприятия естественно вплетается в повествовательную ткань произведения

The work of literature «Oyuun Tulkhyuur» represents rich aphoristic poetry of Mongol-speaking peoples: proverbs, wise sayings, aphorisms. Unknown author of the work of XIII century with the use of vivid folklore made much account of them, passed on important and serious thoughts to contemporaries and descendants. Folclor as integral part of national worldview naturally intersperses into narrative texture of the work

Ключевые слова: дидактическая литература, афористическая поэзия, афоризмы, фольклор, пословицы и поговорки

Key words: didactic literature, aphoristic poetry, aphorisms, folklore, proverbs, sayings

Мы попытались выявить неисследованные ранее в фольклористике связи письменного памятника монголоязычных народов «Оюун тулхюур» (Ключ разума) с устным народным творчеством.

В современной науке дидактическое (от греч. – didaktikos – поучительный) означает выражение моральных, научных суждений, мистического опыта для нравственного воспитания, обучения, духовного наставления. Неизменный дидактический элемент имели древние памятники монгольской письменности: "Сокровенное сказание монголов", историче-

ская летопись XVII века "Алтан тобчи", бурятская летопись Агвана Доржиева (нач. XX в.) и т.д. По мнению известного бурятского учёного-тибетолога Д.Б. Дашиева, «бурятская дидактическая литература сложилась на стыке местной фольклорной традиции с элементами, заимствованными из индийской литературы как напрямую, так и опосредованно через тибетскую и монгольскую литературы» [1; С. 4).

Как известно, дидактическая литература – это литература назидательная, воспитательная, основанная на религиозно-философских традициях и содержащая систему правил по-

ведения и образцов для подражания. Дидактическая литература достигает своей цели, «популяризируя систему осуждений или одобрений тех или иных поступков и их мотиваций, направленной на создание устойчивых стереотипов действия и поведения в типичных для данного общества жизненных ситуациях» [1; С. 3]. В долитературный период эта система, содержащая коллективную мудрость наставлений, наблюдений над людьми и природой, отражалась в устном народном творчестве в виде пословиц, поговорок, заповедей, благопожеланий, притч и т.д., которые в дальнейшем послужили основой для близкой им по содержанию дидактической литературы. Вместе с тем, фольклорные произведения сохранили своё самостоятельное бытование и свою жанровую специфику.

Однако в фольклорных и в литературных дидактических произведениях имеется множество точек соприкосновения и взаимовлияния, в которых нашли отражение взгляды людей разных исторических эпох. «Краткость, лаконичность, ритмичность афоризмов способствовали более лёгкому запоминанию и передаче их в дальнейшем без особых изменений» [2; С. 27].

Академик Ц. Дамдинсүрэн отмечал, что в XII–XIII вв. самостоятельное значение имели такие литературные жанры, как «сургаал» (поучение) и «магтаал» (хвала, ода). Именно «дидактический жанр сургаала имел и имеет особое историческое значение и повсеместное распространение в странах Востока» [3; С. 111]. Известно, что сургаалы XII–XIII вв. связывались с именем Чингис хана, в большей или меньшей степени они были связаны с его именем и его прославлением. «В своей краткой форме поучения существовали в жанре «Поучений и наставлений Чингис хана», в развёрнутой и наиболее полной форме – вошли в исторические хроники», – пишет Ц. Дамдинсүрэн [3; С. 130].

Произведение «Оюун тулхюур», созданное неизвестным автором XII–XIII вв., содержит большое количество наставлений и поучений, которые необходимо классифицировать.

Мы предлагаем классификацию афоризмов, выдвинутую в своё время индийским исследователем С.К. Патхаком («Индийские нитишастры в Тибете» Дели, 1974. – 147.):

1) отношения человека с членами семьи (муж и жена, другие родственники);

2) отношения человека с другими членами общества (учитель и ученики, хозяин и прислуга, друзья и враги);

3) политика и искусство управления государством (характеристика царя, принца, министров, послов, придворных и прочих чинов);

4) правила житейской мудрости;

5) этика и религия.

Одним из основных мотивов в «Оюун тулхюуре» является мотив верности и любви, постоянства к своему суженому или суженой. Мотив любви и верности – традиционный мотив народного творчества. И в устной традиции, и в дидактическом произведении этот мотив служит для воспитания подрастающего поколения в духе уважения к супружеской верности, дружной семье, прочному браку: «На свою возлюбленную не сердись по чужому слову». Семейной традиции в произведении «Оюун тулхюур» отведено немаловажное место. Так, автор пишет: «В 15 достоинствах хатун спокойный характер – высшая драгоценность». То есть идеальная женщина – это женщина со спокойным, добрым нравом. Этот же идеал отражён в бурятской народной пословице, которая гласит: «Будь спокоен – станешь нойоном, будь степенной – станешь сестрой». Академик Б.Я. Владимирцов писал следующее: «...По условиям кочевого быта женщина у древних монголов, как это всегда наблюдается у кочевников, не могла быть запертой, изолированной... Имея значительное положение в хозяйстве, древнемонгольские женщины играли известную роль и в общественной жизни [4; С. 55]. Бурятский народ особенно ценил женщину, признавая её «...важную роль жены, матери большого семейства, роль её труда в патриархальной семье, в ведении хозяйства» [5; С. 80]. И это отражено в народном творчестве.

В письменном памятнике наблюдаем то же отношение к женщине: хранительницей семейного очага, неутомимой труженицей, любящей матерью, умной наставницей, мужественной воительницей и многострадальной женщиной показана мать Чингис-хана Оэлун-эхэ. После смерти мужа Есугей-багатура она, благодаря упорству, воле, мужеству и трудолюбию, сумела вырастить и воспитать своих детей. В самый трудный жизненный момент Оэлун-эхэ, «покинутая народом, сама подняла знамя и выступила за свой род...» [6; С. 23]. Воспитание Оэлун эхэ принесло свои плоды. Известно, что великий Чингис хан был благодарным сыном матери, заботливым отцом своих детей, любимым мужем для своих жён. По мысли автора «Оюун тулхюур», воспитание детей трудолюбивыми – большой успех для родителей. С другой стороны, если дети не любят труд, не ценят добро, нажитое родителями, то это большое упущение в воспитании. Автор утверждает это в следующем афоризме: «Лучше надёжная прислуга, чем неблагодарный сын». Этот афоризм говорит о том, что в бурятском обществе всегда ценились трудолюбие, старание, прилежание.

Произведение «Оюун тулхюур» содержит также множество афористических выражений, обращённых к молодёжи с целью воспитать у них уважение к старшим, уважение к учителю, к друзьям и т.д. Эти афоризмы близки по содержанию к пословицам и поговоркам бурятского устного народного творчества. «Если людей много, но они не согласны меж собой, то непрочны, словно разрушенная ограда», «Пусть двое, но если они в согласии, то подобны железной ограде». «Опережающему врагу крови не показывай, перед мстительным человеком дурные качества не обнаруживай», «Не убирай далеко меч, рассчитывая, что нет врагов, не спеши убивать друга, считая, что он вредит тебе» и т.д.

Тяжёлая во всех смыслах степная жизнь требовала, чтобы соседи жили между собой в

согласии, в мире. Именно об этом следующий афоризм, приведённый в «Оюун тулхюуре»: «Если близкого человека одаривать подарком, то ваша дружба укрепившись, будет ещё сильнее». Если человек попадал в какое-то затруднительное положение, то он должен был соблюдать, прежде всего, «мир и согласие», чтобы сохранить себе жизнь или выиграть время: «В горячую пору уважай мир и дружбу».

Произведение «Оюун тулхюур» богато мудрыми изречениями, советами, наставлениями, сургаалами как и правителям, сановникам, воинам, так и простым людям. В этих афоризмах говорится о нравственных качествах и достоинствах людей, относящихся к разным социальным категориям: «Хороший, уравновешенный чиновник лучше ханов, не умеющих управлять», «Служанка, знающая стыд, лучше бесстыдной княгини»; «Хороший, бережливый раб лучше небережливого сына» и т.д.

Многочисленность афоризмов, берущих начало в устном народном творчестве и использованных в произведении «Оюун тулхюур», объясняется их популярностью и распространённостью среди бурят.

Таким образом, фольклор и бурятская дидактическая литература были взаимопроникаемы. Это объяснялось тем, что характер художественного изображения во многом был един, и устное народное творчество так же легко входило в произведения литературы письменной, как и в отдельных случаях литература письменная переходила обратно в устную традицию.

Неизвестный автор, создатель афоризмов, поучений уже к XII–XIII вв. достиг значительных вершин. «Оюун тулхюур» – это произведение, которое отличается высокими художественными достоинствами. Совершенно очевидно, что оно сыграло большую роль в общественной жизни своего времени. Думается, что это произведение не потеряло актуальности и в современное время.

Литература

1. Дашиев Д.Б. «Бурятская дидактическая литература: проблемы жанрового состава»: дисс. ... канд. филол. наук / Д.Б. Дашиев. – Улан-Удэ: БНЦ, 1997. – С. 4.

2. Хамаганов В.Ж. Бурятская афористическая поэзия / В.Ж. Хамаганов. – Улан-Удэ Бур. книж. изд-во. – С. 27.

3. Монгольская литература / Ц. Дамдинсурэн. – I том (XIII–XVI вв.). – Улан-Батор: АН Монголии, 1999. – С. 111.

4. Патхак С.К. Индийские нитишастры в

Тибете / С.К. Патхак. – Дели, 1974. – С. 147.

5. Владимирцов Б.Я. Общественный строй монголов / Б.Я. Владимирцов. – Л.: АН СССР, 1934. – С. 35.

6. Шаракшинова Н.О. Бурятское устное народное творчество / Н.О. Шаракшинова. – Иркутск: Вост.-Сиб книжн. изд-во, 1972. – С. 80.

7. Сокровенное сказание монголов / Перевод С.А. Козина. – Улан-Удэ: Бур. книжн. изд-во, 1990. – С. 23.

Коротко об авторе

Briefly about author

Цыденова Х.Г., аспирантка, Бурятский государственный университет (БГУ)

Tsydenova Kh.G., graduate, Buryat State University (BSU)

Научные интересы: фольклорные традиции в бурятской дидактической литературе

Scientific interests: folklore traditions in the Buryat didactic literature



ФИЛОСОФИЯ

УДК 130.3



Васильева Екатерина Александровна
Vasilyeva Ekaterina Aleksandrovna

ИНТЕРПРЕТАЦИЯ КАТЕГОРИИ «СИНЬ»
(СЕРДЦЕ/СОЗНАНИЕ) КАК ОСНОВА
ФОРМИРОВАНИЯ ХУНАНЬСКОЙ АРМИИ
ЦЗЭН ГОФАНЯ (1811-1872 гг.)

INTERPRETATION OF THE CATEGORY "XIN"
(HEART/CONSCIOUSNESS)
AS A BASIS OF HUNAN'S ARMY FORMATION BY
ZENG GUOFAN (1811-1872)

В философской системе Цзэн Гофаня, основателя политики «самоусиления» (1860–1895), категория «синь» (сердце/сознание) является одной из базовых и универсальных. На основе ее интерпретации автор вырабатывает эффективную технологию по организации Хунаньской армии. Он разрабатывает особую стратегию по воспитанию кадрового состава армии, опираясь на реконструкцию традиционных конфуцианских норм. Цзэн Гофань в традиционную схему «индивид – семья – государство» вводит еще один обязательный элемент – армию

In the philosophical system Zeng Guofan is the founder of the policy of "self-strengthening" (1860–1895), the category "xin" (heart/consciousness) is one of the basic and universal. On the basis of its interpretation the author develops effective technology on Hunan's army formation. He produced a special strategy on education of regular staff of army, based on reconstruction of traditional Confucian norms. Zeng Guofan introduces one more obligatory element – army into the traditional structure "individual - family - state"

Ключевые слова: категория «Синь», Цзэн Гофань

Key words: category «xin», Zeng Guofan

В отечественной литературе Цзэн Гофань (1811–1872) известен, прежде всего, как «палач тайпинского восстания». В действительности, он также является основателем политики «самоусиления» (1860–1895), организатором Хунаньской армии, одной из самых успешных в конце XIX в. в Китае.

В силу ряда исторических причин (востороннего кризиса в стране, поражения Китая в Опиумных войнах, подписания серии нерав-

ноправных договоров с европейскими державами, острой нехватки квалифицированных кадров) Цзэн Гофань был вынужден заниматься кадровой политикой в решении текущих проблем государственного, военного и хозяйственного управления [1].

В юности он получил традиционное воспитание, следовательно, его мировоззрение формировалось в рамках конфуцианской традиции. В соответствии с этим он был ориенти-

рован на чиновничью карьеру и социальный успех. Действительно, Цзэн Гофань сделал блестящую карьеру благодаря борьбе с тайпинами, после подавления восстания он был назначен наместником провинций Хунань, Хубей [2].

С февраля 1860 г. Цзэн Гофань начинает формировать основные силы Хунаньской армии [2; С. 374], боеспособность которой неофициально сравнивали с мощью императорской армии. Он разрабатывает особую стратегию по воспитанию кадрового состава армии. Ее организация позволила одержать несколько блестящих побед и избежать значительных финансовых затрат.

Основной структурной единицей армии являлся батальон (ин) [2; С. 374]. В каждом батальоне насчитывалось около 500 человек. Батальон состоял из 8 взводов (дуй/туй), по 100 человек в каждом, подразделяясь на корпус. На каждый батальон приходилось около 180 рабочих, чей труд использовался для осуществления тяжелой работы. К 1878 г. насчитывалось уже 78 батальонов, 20 независимых морских, пеших, конных корпусов.

Постепенно Цзэн Гофань создает четыре крупных военных базы, принадлежащие к определенным провинциям: Цзянсу, которую контролировал Ли Хунчжан; Чжэцзян – Цзо Цзунтан; Аньхуй – Цзэн Гоцюань, Хунань – Цзэн Гофань [3].

Хунаньская армия отличалась от армий более раннего периода, по крайней мере, по двум аспектам [3; С. 198]. *Во-первых*, новые армии были более крупными, сильными, сплоченными и независимыми. Дисциплина в подразделениях устанавливалась по конфуцианским нормам и стандартам, то есть на основе моральных принципов. *Во-вторых*, новые армии были источником локальных доходов, независимых от центрального правительства.

Наиболее интересным и важным, по нашему мнению, является интерпретация философского компонента – преломление конфуцианских норм для создания нового феномена – армии нового образца. Цзэн Гофань, будучи

талантливым полководцем, образованным конфуцианцем, обратился к традиционному интеллектуальному наследию своей страны при организации Хунаньской армии. Более того, практически все основные положения, сформулированные Цзэн Гофанем, касающиеся не только военной, но и философско-психологической сферы, включают интерпретацию различных аспектов универсальной философской категории «синь» (сердце/сознание). Именно поэтому для более глубокого анализа необходимо проследить трансформацию смысла и значения категории «синь» в различных военных текстах.

Категория «синь» – одна из центральных категорий китайской философии, при помощи которой описываются как индивидуальные психологические процессы, так и значимые характеристики общественного сознания, имевшие нормативный характер для соответствующей религиозной или философской доктрины. В китайской интеллектуальной традиции имеются различные интерпретации категории «синь», которые могут соответствовать таким западным понятиям, как «сознание», «психика», «разум», «сердце», «мышление», «дух», «воля», «душа».

На основе интерпретации категории «синь» практически во всех философских учениях и школах разрабатывались различные мыслительные и поведенческие модели. В теоретических построениях школы военной философии (бин цзя) с древних времен были сформулированы основные идеи, касающиеся категории «синь». Еще Сунь-Цзы говорил о том, что «завоевать сердце – это лучшее, завоевывать города – это худшее; сражаться сердцами – это лучшее, сражаться войсками – это худшее [4]. Подобные подходы декларировались и некоторыми представителями конфуцианства. Наиболее яркий пример – «Искусство сердца» Су Сюня [5]. Сунь-цзы, как и другие философы, соотносит категории «синь» и «чжи»: «Сердце – господин тела и повелитель мудрости. Оно отдает приказы телу, а не принимает их: оно само запрещает, заставляет

двигаться, захватывать, брать, действовать и останавливаться» [6].

Философы школы военных были также заинтересованы в том, чтобы человек мог обрести мудрость, занимался самосовершенствованием, чтобы смог найти оптимальный выход из критической ситуации.

Автор трактата «У-цзы», разрабатывая теорию создания боеспособного войска, отметил, что главная его задача заключалась в нападении на соседей с целью расширения границ своего царства и получения материальных выгод. В «У-цзы» автор показывает, что боеспособность войска зависит, прежде всего, от порядков в стране, а затем уже от состояния самого войска и от обстановки в походе и бою.

Таким образом, категория «синь» в интерпретации школы военных философов также обозначала психологические процессы. Именно здесь недвусмысленно сформулирован тезис о необходимости контроля над сердцем. Цзэн Гофань неоднократно ссылается на эти источники.

Комплексные средневековые военные трактаты, содержащие знания о разных аспектах военного дела, также включали интерпретации категории «синь» [7]. К таким произведениям можно отнести «Тай бай инь цзин» (Тайный канон звезды Тайбо) танского автора Ли Цюаня и сунский трактат «Ху цянь» (Тигровая печать).

«Тай бай инь цзин» представляет собой сравнительно полное исследование военных тонкостей, знакомит с древнейшими знаниями о военном деле. В «Тай бай инь цзин» присутствуют комментарии об управлении сердцем: «Соответствуя искусству сердца, сначала необходимо следовать «жэнь» (гуманности), «и» (долгу), «дао» (пути), «дэ» (нравственности)». Кроме того, здесь же представлена классификация признаков человеческого сердца: «Сердце гуманного человека верит, некорыстно; сердце воинов следует долгу, бесстрашно; сердце мудрых искренно, не обманчиво; сердце глупых испорчено, не светлое. Сердце непочтительных бесстрашно, непостоянно;

сердце богатых подкупно, нечестно» [7; С. 352]. Таким образом, в «Тай бай инь цзин» можно видеть не только описание конкретных военных ситуаций, действий, советов, но и некоторые психологические аспекты, связанные напрямую с категорией «синь».

Стоит упомянуть трактат «Ху цянь» (Тигровая печать), написанный при династии Сун, состоящий из 20 разделов и 210 глав. Первые десять разделов описывают способы ведения войны, организацию войск, методы тренировки. Утверждается, что необходимо достаточно внимания уделять взаимоотношениям людей, а особенно генералов и простых солдат: «Следуя военному пути, сначала необходимо соответствовать ритуалу, постепенно постигая стратегии и людей. Затем в буднях постигнешь сердце, претерпевая поощрения и наказания – постигнешь справедливость, познавая радость и гнев – постигнешь принцип, испытав успех и поражения – постигнешь план». Таким образом, общим для военных трактатов является наличие психологических рекомендаций, связанных с контролем и управлением собственным сознанием/сердцем. С помощью категории «синь» школой философии военных описывается комплекс качеств, необходимых идеальному полководцу. Основные его составляющие – «ум» и «воля».

Однако Цзэн Гофань был не только хорошо знаком с философско-военным наследием предшествующих эпох, не только искусно применял на практике основные стратегические уловки, но и сам являлся автором подобного рода работ. Наиболее полная в идейном смысле работа, отражающая весь военностратегический опыт – «Цзэн Ху чжи бин юйлу» [8] – это совместные военные записи Цзэн Гофаня и Ху Линьи (1812–1861), касающиеся проведения военных мероприятий. В единое произведение они были собраны в 1911 г. Сюй Баолинем. «Цзэн Ху чжи бин юйлу» состоит из 12 глав. В первых десяти главах описывается организация войска, в последующих главах предложено описание способов ведения войны.

В 1924 г. составителем этих записок Сюй Баолинем добавлена гл. 13 «Управление сердцем». В ней на основе выводов, полученных Цзэн Гофанем и Ху Линьши, описывается конфуцианский путь самосовершенствования [8; С. 142-206].

Главное, по мнению Цзэн Гофаня, не только завоевать сердце, но и научиться управлять им. Он также считает, что необходимо вести психологические войны и одолевать противника еще до начала ведения военных действий (в этом заключается необходимость экономии человеческих и материальных ресурсов). Цзэн Гофань акцентирует внимание на умении, способности открыть в своем сердце/сознании («синь») способности, которые приведут к победе не только в военных действиях, но и к победе в обычных жизненных ситуациях.

Таким образом, Цзэн Гофань в традиционную схему управления «индивид – семья – государство (Поднебесная)» вводит еще один обязательный элемент – армию. По мнению Цзэн Гофаня, в основе стратегии и тактики управления должна лежать оценка психологической природы «синь» (сердце/сознание), от правильного состояния которого зависит нравственное и моральное состояние человека, порядок в семье, боеспособность армии и стабильность государства. Цзэн Гофань, опираясь на традиционные представления о принципе «гун синь», продолжает развивать эту идею, предлагая свой способ завоевания и управления сердцем. Он заимствует у школы философии военных возможность применения деятельности и практической технологии в экстремальных условиях.

В философской системе Цзэн Гофаня категория «синь» являлась одной из базовых и универсальных, так как на основе ее интерпретации автор синтезирует не только элементы разных учений, предлагая конкретные решения актуальных проблем, но и вырабатывает эффективную технологию по реализации своих целей и организации Хунаньской армии.

Более того, практицизм Цзэн Гофаня в походе к интерпретации категории «синь» приобрел крайнее выражение, вплоть до предпи-

саний, регламентирующих повседневную, а не только общественную жизнь. Таким образом, все интерпретации и реконструкции категории «синь» Цзэн Гофань применяет для организации внутреннего порядка в Хунаньской армии.

Он считал, что организацию приема на службу необходимо начинать с низшего социального уровня – солдата. Особое внимание в воспитании личного состава армии Цзэн Гофань уделяет дисциплине, в трактовке которой важным аспектом являются не только физическая, но и моральная сторона обучения войск. Таким образом, в идеологии организации кадровой политики основными принципами, которым следовал Цзэн Гофань, являются бессловность и универсальность.

Необходимо выделить специфические особенности, характеризующие отношение Цзэн Гофаня к армии в целом.

Одной из основных особенностей является обращение Цзэн Гофаня к принципам человеколюбия (жэнь), доброты (шань). Он считает, что солдат нужно воспитывать, любить так же, как родители любят своих детей. В то же время он не отрицает необходимость применения физической силы в качестве наказаний.

Еще одной особенностью является идея постоянного обучения армии. Обучение и воспитание армии строилось на принципе «Сан ган у чан» [9] («три устоя, пять постоянств»). Образование в понимании Цзэн Гофаня предполагает не только приобретение необходимых навыков, но и включает воспитание любви к народу. Цзэн Гофань говорил: «Почтенный воин не должен быть ленивым; всякому входящему в дом должен открывать двери, уметь собирать и разбирать дом по кирпичам, не топтать ногами рассаду на полях, давать в долг котел и чашку, приехав в город, овладеть торговой лавкой, а потом вернуться в деревню» («Три устоя» – норма отношений между государем и чиновником, отцом и сыном, мужем и женой. «Пять постоянств» – гуманность (жэнь), должная справедливость (и), благопристойность (ли), разумность (чжи), благонадежность (синь)) [9].

Кроме того, Цзэн Гофань говорил о необходимости отбора самых лучших, талантлив-

вых солдат, считая, что недостаточно просто выбрать людей, а необходимо умело воспользоваться их имеющимися возможностями. Цзэн Гофань понимал, что оттого, какие будут военачальники и солдаты, зависит не только будущее армии, но и будущее государства. Таким образом, способ управления армией, предложенный Цзэн Гофань, предполагает оценку индивидуальных способностей каждого человека.

Важным нововведением Цзэн Гофань можно считать идею о рациональном использовании человеческого фактора. Он рассматривает человеческие ресурсы не как средство для выполнения тяжелых и неквалифицированных работ, а акцентирует внимание на более эффективных результатах, которые дают воспитание и убеждение. Только человек, обученный и воспитанный в соответствии с традиционными нормами, будет полезен государству. И способ управления армией, предложенный Цзэн Гофанем, как раз представляет собой наблюдение за возможностями каждого человека. Именно поэтому Цзэн Гофань разрабатывает семейные, военные уставы и план государственного управления.

Названные подходы к подчиненным были сформулированы еще в «Методах Сыма» и «Военном искусстве У-цзы» – древних военных трактатах, входивших в каноническое военное «Семикнижие».

Таким образом, опираясь на интерпретацию основных философских категорий, Цзэн Гофань сумел применить философское наследие и знание для формирования основных принципов и направлений функционирования Хунаньской армии. Фактически «новые» конфуцианские принципы «бессловность», «универсальность», «человеколюбие», «дисциплинированность», «рациональность» изменили лицо китайской армии и структуру общества в целом. В старом Китае военная служба фактически считалась уделом неудачников, которые не сумели пройти систему государственных экзаменов, открывавшую путь к гражданской административной карьере. Однако лидеры политики «самоусиления» сумели преодолеть это негативное отношение. Армия стала полноценной частью структуры общественного устройства наряду с семьей, принадлежность к которой в тех условиях открывала путь к политической карьере и власти.

Литература

1. Цзэн Гофань. Чжи синь цзин [Канон управления сердцем] / Ред. и коммент. У Сюйцзы. – Пекин: Чжунго яньши чхубаньшэ [Издательство «Китайская речь»], 1999. – С. 48.

2. Кара-Мурза Г.С. Тайпины. Великая крестьянская война и тайпинское государство в Китае 1850-1864 гг. – М., 1941. – С. 90.

3. Ranbir Vohra. China's path to modernization. A historical review from 1800 to the present. New Jersey, 1987. P. 55.

4. Моулюе ку. [Собрание планов]. – Пекин, 1996. – С. 90.

5. Алексеев, В.М. Китайская литература. – М., 1978. – С. 371.

6. Чжунго гудай цзюньши моулюе цзицуй [Сборник китайских древних военных планов]. – Пекин, 1998. – С. 186.

7. Чжунго биншу тунлань [Общее обозрение китайских военных трактатов] / Сост. Сюй Баолин. – Пекин, 2002. – С. 349.

8. Чжунго биншу тунлань [Военная книга Китая] / Сост. Сюй Баолин. – Пекин: Цзюефан чэ чубаньшэ [Издательство Народно-освободительной армии], 2002.

9. Чжунго жусюэ ши. Цзинь дай цзюань. [История конфуцианства]. – Гуанчжоу, 1998. В 7 т. – С. 112-113.

Коротко об авторе

Васильева Е.А., аспирантка, Санкт-Петербургский государственный университет (СПбГУ)
vasilyeva.ekaterina@gmail.com

Научные интересы: история, философия конца XIX в. в Китае

Briefly about author

Vasilyeva E.A., graduate, Saint-Petersburg State University (SPSU)

Scientific interests: history, philosophy of the late XIX century in China

УДК 31.56



Пушкарев Вячеслав Валерьевич
Pushkaryov Vyacheslav Valeryevich

ФИЛОСОФСКАЯ КОНЦЕПЦИЯ
Н.О. ЛОССКОГО В ИСТОРИЧЕСКОМ ВРЕМЕНИ

N. LOSSKY PHILOSOPHICAL CONCEPTION
IN HISTORICAL TIME

Согласно понятиям И.А. Ильина, В.В. Зеньковского, С.Н. Булгакова, в философско-научном смысле доктрина Н.О. Лосского одновременно субъективна и объективна. В ее лоне мало слабых мест, а это дает нам повод говорить о возможности интерполяции методологии интуитивизма Н.О. Лосского на скудную методологическую почву постсоветского философского сознания

According to ideas of I. Ilyin, V. Zenkovsky, S. Bulgakov the doctrine of N. Lossky is simultaneously subjective and objective in philosophic-scientific sense. It has lesser weak points, that gives us a handle to speak about opportunity of interpolation of N. Lossky intuitionism methodology on scant ground of post-Soviet philosophical consciousness

Ключевые слова: серебряный век русской культуры, религиозно-философские воззрения

Key words: Silver Age of the Russian literature, religious and philosophical ideas

Теперь, по прошествии двух десятилетий открытости и свободы слова, не вызывает никакого сомнения утверждение, что творческое наследие Н.О. Лосского входит в золотой фонд русской философии XX в. Возвращение его идей на родную землю и пристальный интерес к ним научного мира воспринимаются знатоками и исследователями как естественное и долгожданное событие. То, что это возвращение совершается в ногу с российским историческим распутьем, даёт нам повод усматривать в этом весьма поучительные совпадения.

Н.О. Лосский жил в непростое время, насыщенное противоречиями, где господствовало реальное ощущение разорванности бытия. Время это, называемое теперь «серебряным веком русской культуры», стихийно набросало целую рукотворную гору из разнород-

ных, часто противоречивых и враждебных друг другу идей. Каждая из них выражала определенную тенденцию актуального исторического развития. Многие из идей сгнули в огне идеологической борьбы, деформировались или остались невостребованными обществом. Николай Онуфриевич жил именно в этом революционном контексте всемирной трансформации.

Широко образованный философ, он, размышляя о смысле бытия и о будущности времён, о необходимости коррекции имеющейся философии, создал «...целостную оригинальную философско-религиозную систему, охватывающую почти всю гносеологию, логику, метафизику и аксиологию, этику и эстетику» [1], создал систему, способную положить основание под возрождение разрушенного Иерусалимского Храма русской духовности.

Давая вменяемую оценку тому трагическому периоду Новейшей истории, мы отчётливо осознаём, что основная идея, заявленная Н.О. Лосским в своих философских трудах, родилась отнюдь не сама по себе, а в русле множества предшествующих и современных ему исследовательских работ, связанных с тематикой «перевёрнутого сознания» (мировоззрения). Она плод (категоричных опытов) другой, альтернативной атеизму рациональности, которая, как теперь видится, закономерным образом произросла в виде отрицательной реакции на ценности «традиционной» русской и европейской культуры, на показушный пуританизм и неоязыческие предрассудки царства «...безразличной сытости». Эта его идея, возникшая в революционную, в философском смысле, эпоху, контрреволюционная уже в самом своём начале, ибо она имеет основанием себе интуитивистско-идеалистическую аргументацию, в корне альтернативную тем общественным, формально-логическим, материостремительным силам, которые в начале XX в. изменили мир. Которые ввергли его в состояние фантазмагорического авангарда, которые подобно колоссальному пневматическому прессу буквально заколотили всё, что накопила Европа и Россия, как часть её, в псевдохристианский социалистический сосуд, наполненный нигилистическим духом, отравляющие свойства коего, как в классической аннотации, лучшим образом изложены у В. Маяковского в поэме «Облако в штанах», впервые опубликованной в 1915 г. Сам Маяковский впоследствии определил идею поэмы как четыре крика «долой»: «Долой вашу любовь!», «Долой ваше искусство!», «Долой ваш строй!», «Долой вашу религию!».

Если энергии эпохи, проникая в сознание новой просвещённой элиты, приводили расслабленное интеллектуальное сознание к полному отказу от традиционной религиозности, выбивали исподволь становой хребет всей континентальной цивилизации веру в Иисуса Христа, из внешне ещё вполне христианского тела Европы тем самым ввергая её в ужасы

мировых войн, нескончаемых локальных конфликтов и банального, бытового самоуничтожения, то оставшееся малое число трезво-мыслящих мыслителей традиционистов во всём мире, сплотившись и по отдельности, старались сохранить для неизбежной, по их мнению, эпохи реставрации возможный максимум позитивной религиозно-философской мысли.

Как раз одним из таких позитивных мыслителей своего непростого времени и был Николай Онуфриевич Лосский. В его философских трудах верховным началом выступает именно сверхвременной позитив-Бог и совершенно отсутствует философия «разрушения позитивных основ...», которая после Ф. Ницше буквально стала переполнять социальный аквариум Европы. Н.О. Лосский, скорее, защитник этих основ. Он называет Бога по философски понятно, а богословски вполне правильно «Сверхсистемным началом». Это «Начало» одновременно является у него причиной всего сущего и неуничтожимым ориентиром на все времена. Он не просто ясно понимает, но и, не скрывая, верит, что «система мира (совокупность мировых отношений) обоснована как-им-то более высоким, чем «случайность», началом, которое обязательно должно быть Сверхсистемным». Сверхсистемное начало Лосского не содержит в себе множественности, упорядочиваемой человеческого типа отношениями, а это значит, что Оно не заключает в себе ничего, к чему бы могли быть применены рационалистические законы тождества, противоречия или исключенного третьего. Оно есть начало методологическое – несоизмеримое с миром... Целостная система мира, в его понимании, находится в полной зависимости от этого Сверхначала, а Сверхначало всегда остаётся возможным и без системы мира. Оно «не есть никакое ограниченное», что, по логике вещей, нужно понимать, что оно «не вещь» [2]. Видя главную задачу философии в стремлении к нахождению единой теории мира, как единого целого, Лосский уделяет особое внимание религиозному опыту, который «...дает

нам наиболее важные данные для решения этой задачи. Только благодаря ему (опыту), мы можем придать нашему мирозерцанию окончательную завершенность и раскрыть сокровеннейший смысл вселенского существования. Философия, принимающая во внимание этот опыт, неизбежно становится религиозной». Воспринимая христианство, как комплекс наивысших достижений в области религиозного опыта, Лосский считает, что «...это дает основание полагать, что любая философская система, поставившая перед собой великие задачи познания сокровенной сущности бытия, должна руководствоваться принципами христианства» [3]. Необходимо добавить, что после насильственной высылки из Советской России в 1923 г. он вплоть до 1963 г. всё время проживал в разных странах мира и, наблюдая процессы дерелигиозации европейского сознания, его внутреннее «я» не только не уподобилось активам времени, но, наоборот, оно восстало против них и сохранило в себе именно православную традицию религиозного созерцания. В этом смысле он создал философскую систему, способную авторитетно отодвинуть прочие религиозно-философские методики в недоступные (для слабой, ищущей логичных доказательств души) глубины. Глубокая христианская, православная религиозность Н.О. Лосского подтверждается в его размышлениях о концепции «цельного человека». Например, говоря, что лишь «собрав в единое целое все свои духовные силы – чувственный опыт, рациональное мышление, эстетическую перцепцию, нравственный опыт и религиозное созерцание, – человек начинает понимать истинное бытие мира и постигает сверхрациональные истины о Боге». Эти его размышления философски переосмысливают, не искажая, по сути, древнейшие богословские концепции великих учителей Православной Церкви, таких как Василий Великий, Иоанн Златоуст, Григорий Богослов и др.

В смысле дальнейших наших размышлений о религиозности философских воззрений Николая Онуфриевича, наиболее доказа-

тельной выступает его концепция времени. Именно она, как видится, является одной из самых глубоких и детально разработанных, она несет в себе множество перспективных идей. На примере этой концепции мы можем также убедиться в антисамозволюционизме Лосского. Согласно Н.О. Лосскому, всё протекающее во времени нуждается в связующем начале для того, чтобы образовать «системное целое, в котором прошлое и будущее существуют в отношении друг к другу. Такое начало должно быть сверхвременным, иначе оно не могло бы определять вместе то, что относится к разным временам» [4]. Так что любая «материальная система содержит в себе, кроме пространственной множественности, еще другую сторону – сверхпространственную, единую, связывающую в нечто цельное то, что в пространстве удалено друг от друга» [5]. Речь идет о сверхвременном и сверхпространственном единстве предмета. Любая же «...попытка вывести всё высшее целиком из низшего без содействия... высших начал, приняв за исходный пункт творческой эволюции пустое чистое пространство и время, есть нагромождение непонятностей уже потому, что пространство и время суть только пассивные формы, неспособные существовать без содержания и быть источником творчества» [6]. Интересно, что при таких мыслях и вере Лосский остается полноценным ученым, всегда делаая для нужд философской науки ровные и отстраненные от временных категорий выводы.

Н.О. Лосский учёный, философ мировой величины. В основание своей признанной и уже давно используемой (за рубежами РФ) прикладными науками концепции он поставил Восточную христианскую религиозность. Согласно понятиям И.А. Ильина, В.В. Зеньковского, С.Н. Булгакова, в философско-научном смысле доктрина Н.О. Лосского одновременно субъективна и объективна. В её лоне мало слабых мест, а это даёт нам повод говорить о возможности интерполяции методологии интуитивизма Лосского на скудную методологическую почву постсоветского философского

сознания. Только интуитивизм в научном понимании этого направления в философии, по мнению автора этой статьи, способен аккуратно позитивно изменить все наши неверно ориентированные направления в науке, социальных отношениях, а значит и в экономике, что уже давно ожидаемо, но, увы, пока не имеет философско-идеологического обоснования. Таким образом, напрашивается формально-логический вывод, что, если Н.О. Лосский успешен в создании системы, а его проверенная временем философская концепция до сей поры актуальна и способна к дальнейшему развитию и положительному влиянию на мыслительные и хэндологические («Хэндологические процессы» (англ.) – осмысленный, творческий ручной труд) процессы в российском обществе, представляется крайне необходимым детально разобраться в том, каково (в мелочах) содержание его Интуитивистской концепции, основанной на знании о «Сверхсистемном начале». Также важно воссоздать и попытаться осмыслить ту научную парадигму, в русле которой создавал философ свою систему в начале XX в. Сейчас уже очевидно, что это в корне отличный, от Ньютоно-картезианского метода способ познания мира. Подобный анализ может быть актуальным и ещё по нескольким причинам.

Во-первых, в социальном плане. Почему так актуальны для нас сегодня идеи Н.О. Лосского? Лучше чем сказал об этом С.Н. Булгаков в статье «От марксизма к идеализму» в 1903 г., пожалуй, сказать трудно. «В чем современное сознание нуждается больше всего, спрашивал философ, – какова духовная жажда современного человечества? Оно жаждет больше всего положительного всеединства. По его мнению, современное сознание, разорванное, превращенное в обрывок самого себя в системе разделения труда, не перестает болеть этой своей разорванностью и ищет целостного мировоззрения, которое связывало бы глубины бытия с повседневной работой, осмысливало бы личную жизнь». Сегодня мы можем только повторить эту мысль.

Во-вторых, подобные исследования могут представлять интерес в теоретическом плане. Сегодня, как никогда, актуален вопрос формирования нового типа философского мышления, мышления не тоталитарного, умеющего выйти за рамки привычных, но уже отживших представлений. Процесс «воспитания» такого мышления непросто. И если мы действительно хотим научиться мыслить по-новому, мы должны среди прочего творчески освоить богатейший философский пласт методологии русского всеединства, опирающегося на всё, что имеет мировая духовность, в том числе и на религиозную философию как первооснову. Ведь наше сознание формировалось совсем в иной (идеологически кастрированной, а значит в неполноценной, неплодоспособной) парадигме.

Восстановление подлинной истории философской мысли и её реального вектора есть первоочередная задача истории философии и её ветвей. Иначе мы снова и снова будем опасно уклоняться от необходимого позитивного курса. Восстановление и актуализированное сохранение всего философско-хэндологического опыта возможно лишь в контексте всей философии, а не только её атеистической грани и только при условии, что исследователи попытаются (хотя бы на время) стать сотворцами изучаемых концепций, вместе с создателями попытаются постоять на актуальном для времени и места духовном и материальном основании. Только при таком условии можно сделать философское мышление нашего социума наследственно-позитивным, «самодвижущимся» и творческим. Основы философского творчества указывают нам на то, что при здоровом критическом отношении к теории познания историк философии не только усваивает готовую систему идей своего учителя, но и проходит весь путь сотворения этих идей. В пути философ учится творить сам. А это значит, что проникаясь одним из сильнейших и наиболее последовательных из всех русских философских учений, коим является интуитивизм Н.О. Лосского, мы приобщаемся ко всей

канве российской истории и философии, тем самым мы продолжаем развитие этого направления, и золотая нить русской философии не прервется. «Вернуть распавшуюся связь времен поможет нам компетентное, бережное, творческое изучение одной из самых последовательных и интересных философских систем начала века – интуитивизма Н.О. Лосского. Он дает нам ответ на многие актуальные сегодня вопросы, а его догадки подтверждаются последними открытиями физики» [8].

В-третьих, сегодня, когда в научную сферу возвращается предмет «религиоведение», когда религиоведческие знания актуально дополняют общую картину мира и особенно важны для мониторинга прошедших дней и настоящих событий в российской истории, Н.О. Лосский, определившийся в своих сравнительно-аналитических трудах: «О характере русского народа», «История русской философии», «О перевоплощении», «Догмат о непорочном зачатии», как оригинальный и объективный религиовед (в контексте изучения Русского Православия), способен опосредованно и конкретно помочь нашим новым наукам о человеке (социологии, психологии, политологии) разобраться в сложностях религиозной жизни современного российского сообщества и разумно прогнозировать его инсталляцию в ноосферном пространстве.

В-четвёртых, ещё одним доводом в пользу данного исследования мы считаем то, что о системе Н.О. Лосского, особенно о его метафизике, написано в современной исследовательской литературе крайне мало. Именно поэтому желание понять основные моменты философии и методологии Н.О. Лосского имеет для автора этой статьи и личностный смысл, поскольку во многом предполагает открытие авторитетных ответов на значимые для него вопросы российского бытия. Таким образом, воспроизводя парадигму мышления Н.О. Лосского, автор исходит из собственной внутренней логики. Это позволяет говорить о некоем герменевтическом подходе к исследованию. Этот метод, как видится, и должен стать

одним из методологических принципов данной исследовательской работы. Кроме того, сама герменевтика предполагает диалог различных философских систем, именно этим определяется обращение в ходе исследований к докантовскому и послекантовскому рационализму, эмпиризму, критицизму, к самому И. Канту и к русскому всеединству. Наряду с указанной причиной следует отметить, что и сам Н.О. Лосский неоднократно обращался к анализу этих направлений и напряженно искал место своей системы в общем русле философских направлений. И в этом отношении уместно говорить о принципах сравнения и аналогии, а также о принципе историзма и целостного подхода к изучаемому явлению.

Есть и пятая причина. Ещё задолго до крушения СССР Н.О. Лосский логично предвидел не столько серые массы безрелигиозных россиян, сколько огромную реку русских традиционно православных людей, временно потерявших классическое русло. В отличие от автора этой статьи, он не называет этих будущих русских постправославными, но именно «православными», только на время потерявшимися в «трёх пальмах большевистской духовной пустыни». Он предчувствовал возможность почти слепой практики будущих православных князей и мирян применять к жизни только абсорбированную духовность «Лестницы» при показательном отказе от светской практики религиозного поиска и воплощения. В актуализации своей концепции он пишет, обращаясь к будущим представителям «культурноосновополагающей религии»: «Русские православные люди привыкли разрешать религиозные вопросы тем традиционным способом, который был так широко распространен в старых духовных академиях. Поэтому они будут с недоверием относиться к различным философским работам, вводящим в религиозное мышление многие черты светской литературы. Однако православным следует напомнить, что в наше время многие люди всех сословий и всех стран отошли от церкви. Они полагают, что христианское мировоззрение несовмести-

мо с наукой и философией. Поэтому религиозная и философская литература должна включать и такие работы, которые могли бы удовлетворить запросы различных общественных кругов. Эти работы должны вызвать чувства симпатии и возбудить интерес к христианству в среде высокообразованных людей, ставших безразличными к религии под влиянием веяний современной цивилизации» [7]. Н.О. Лосский всю свою жизнь и всё своё творчество посвятил этой цели. Этот признанный научным миром философ, не сомневаясь, считал свой труд крайне необходимым для России и её

народа. В своих трудах он гениально решил проблему так называемого «конфликта» между наукой и христианской религией. Это решение он назвал «Идеалреализмом», и если добросовестные исследователи, населяющие современное российское философско-религиоведческое пространство, разделяют эту точку зрения Н.О. Лосского и автора данной статьи, то вопрос о необходимости распознавания, осмысления и популяризации данного философского решения-системы становится ещё более актуальным.

Литература

1. Лосский Н.О. Воспоминание. Жизнь и философский путь / Н.О. Лосский // Вопросы философии. – М., 1991.
2. Лосский Н.О. История русской философии / Н.О. Лосский. – М., 1991.
3. Лосский Н.О. Идеал-реализм / Н.О. Лосский. – М., 1991.
4. Лосский Н.О. Избранное (серия: из истории отечественной философской мысли) / Н.О. Лосский. – М., 1991.
5. Лосский Н.О. Мир как осуществление кра-

6. Лосский Н.О. О характере русского народа / Н.О. Лосский. – М., 2006.
7. Лосский Н.О. Очерк собственной философии: Трансцендентально феноменологический идеализм Гуссерля / Н.О. Лосский // Логос. – 1991. – № 1. – С. 121-148.
8. Булгаков С.И. От марксизма к идеализму / С.И. Булгаков. – М., 1903. – С. 195.

Коротко об авторе

Пушкарев В.В., аспирант, Иркутский государственный университет (ИрГУ)

Научные интересы: христианская теология

Briefly about author

Pushkaryov V.V., graduate of Philosophy Department, Irkutsk State University (ISU)

Scientific interests: Christian theology





УДК 130.3:159.9

Шукшина Людмила Викторовна
Shukshina Ludmila Viktorovna

БЕССОЗНАТЕЛЬНОЕ И АРХЕТИП КАК ОСНОВАНИЕ ИЛЛЮЗОРНОГО МИРОВОСПРИЯТИЯ

THE UNCONSCIOUS AND ARCHETYPE AS THE BASIS OF ILLUSORY WORLDVIEW

Бессознательное и архетип определяют человеческую жизнь во многих ее проявлениях, действиях, поступках и отношениях. Статья посвящена феномену социальных иллюзий и влиянию на их формирование бессознательного и архетипа

Unconscious and archetype determines human life in many aspects, acts and relations. The article is devoted to phenomenon of social illusions and their forming of the unconsciousness and archetype

Ключевые слова: бессознательное, архетип, иллюзии, мировосприятие

Key words: the unconsciousness, archetype, illusion, worldview, social, society

Большинство людей не задумываются о том, что сознание – это еще не вся психика и даже не большая ее часть. За пределами сознания остается мощный психический аппарат, который формировался в течение многих тысячелетий, и именно в нем находятся первоисточники многих человеческих чувств, мыслей, эмоций, ошибок, заблуждений, иллюзий. Здесь накапливаются до конца не осмысленные, не отреагированные переживания, происходит синтез единичных впечатлений, формируются глубинные симпатии и антипатии к людям; подготавливаются «роковые» решения, вызревают побуждения к героическим или преступным действиям, которых не ожидает ни само лицо, совершающее поступки, ни его окружение. Все социальные, межличностные отношения – пронизаны бессознательными мотивами.

Бессознательное – это та часть человеческой психики, которая находится вне прямого рассудочного контроля, она не сводится

только к биологически детерминированным, инстинктивным слоям психики, а охватывает сумму психического опыта всех предшествующих поколений.

Для объяснения феномена социальных иллюзий необходимо обратиться к анализу бессознательного и архетипа. Они, на наш взгляд, являются основанием, почвой иллюзий и иллюзорного мировосприятия.

С точки зрения Р. Декарта и представителей развившихся под его влиянием философских и психологических теорий периода «после картезианских столетий», сознание является единственной формой духовной жизни. Идеи о бессознательном содержались в трудах таких философов, как Лейбниц, Кант, Гегель, Шопенгауэр, Ницше, Фрейд, Юнг, Адлер, Хорни и др. Так, для Фрейда основным объектом исследования было индивидуальное бессознательное. Но, занявшись истолкованием религии, искусства, нравственности, науки, он осознал, что эти явления развитого сознания в

то же время есть укоренение в бессознательном. С раннего детства в человеческой душе живут тревога, страх перед роком и смертью. Ни наука, ни искусство, ни философия не дают опоры в ситуации противостояния данным силам. Эта проблема, по Фрейду, решается радикальным образом с помощью религии, которая формирует у человека целостное, наглядное, доступное мировоззрение. Религия дает возможность сделать человеческую беспомощность переносимой, она ограждает от опасностей природы и травм, причиняемых обществом.

В понимании Фрейда, религиозные представления являются ни чем иным как иллюзиями, в которых находит свое отражение реализация древних желаний человечества. Сходные мысли были им высказаны, в частности, в работе «Массовая психология и анализ человеческого «Я», где он предпринял попытку рассмотрения двух масс людей – церкви и войска. Размышляя над этими двумя массовыми образованиями, основатель психоанализа отметил, что, как и в войске, в церкви «культивируется одно и то же обманное представление (иллюзия), а именно, что имеется верховный властитель (в католической церкви – Христос, в войске – полководец), каждого отдельного члена массы любящий равной любовью». Причем «на этой иллюзии держится все»: Христос является заменой любящего отца для каждого члена верующей массы; предъявляемые отдельным людям религиозные требования покоятся на любви Христовой, верующие называют себя братьями по любви (братьями во Христе), которую питает к ним Христос [4; С. 212].

Ранее выдвинутые и частично рассмотренные Фрейдом идеи о религиозных представлениях как иллюзиях нашли свое последующее, более глубокое осмысление в работе «Будущее одной иллюзии», где он в афористической форме заявил, что «тайна их силы кроется в силе этих желаний» [5; С. 17]. Речь идет не о заблуждении, а именно об иллюзии, исходящей из желания человека и в этом от-

ношении напоминающей собой бредовую идею в психиатрии. Различие между ними состоит лишь в том, что бредовая идея противоречит реальности, в то время как иллюзия не обязательно может быть ложной или противоречащей действительности.

Проведя аналогию между иллюзией и бредовой идеей, Фрейд недвусмысленно заявил, что некоторые из религиозных учений настолько неправдоподобны, что их можно сравнить с бредовыми идеями. Никто не вправе заставить человека верить в них. Они не доказаны, как признал Фрейд, и непроверяемы. Но если утверждения религии непроверяемы, то почему бы в них не поверить, коль скоро на их стороне стоит давняя традиция?

Фрейд не пытается дать оценку истинности религиозных учений, считая, видимо, это дело бесперспективным. С психоаналитической точки зрения ему вполне достаточно демонстрации того, что по своей психологической природе они являются иллюзиями. Но одно это само по себе ведет к далеко идущим последствиям, поскольку теоретические размышления о религии как иллюзии вторгаются в практическую жизнь человека.

В самом деле, если религия – иллюзия и в действительности не существует всемогущего Бога, являющегося не чем иным, как проекцией бессознательных желаний человека, то, признав это, не лишаются ли многие люди единственного утешения, которое они находят в религиозных учениях? Не подрываются ли тем самым основы жизнедеятельности людей, утрачивающих привычные представления о мире? Что можно предложить людям взамен религии, которую они ранее почитали и рассматривали в качестве высшей ценности для человека? Не приведет ли подрыв авторитета религии к вседозволенности и разгулу человеческих страстей, не сдерживаемых нравственными предписаниями? Стоит ли ради стремления к истине подвергать опасности человеческую жизнь, находящую спасение в религии?

Фрейд не игнорирует подобного рода вопросы. Напротив, он считает необходимым,

по возможности, ответить на них. При этом он полагает, что в его интеллектуальном предпрятии по развенчанию религиозных иллюзий нет ничего опасного, поскольку он не был первым, кто предпринял подобную попытку, и фактически не сказал ничего нового.

Действительно, задолго до него предпринимались аналогичные попытки. Например, в работах немецкого философа Фейербаха «Происхождение христианства», «Сущность религии» и «Лекции о сущности религии» высказались такие мысли, которые в несколько иной форме были воспроизведены Фрейдом. В частности, немецкий философ писал о том, что Бог есть выражение «Я» человека, который, и в этом заключается тайна религии, объективирует свою сущность, Бог – это «слеза любви, пролитая в глубоком уединении над человеческими страданиями», вера «объективирует всемогущество человеческого чувства, человеческих желаний», «желание есть источник, есть самая суть религии», религия – «младенческая сущность человечества», противоположность между Божественным и человеческим – «только иллюзия» [3; С. 405]. Немецкий философ также подверг критике суждения различных авторов, касающиеся необходимости веры в религиозные догматы и не требующие каких-либо доводов рассудка и разума.

В студенческие годы Фрейд имел возможность ознакомиться с работами Фейербаха. Поэтому нет ничего удивительного в том, что обратившись к рассмотрению религиозной проблематики, он высказал такие соображения, которые отчасти уже были изложены немецким философом. В работе «Будущее одной иллюзии» нет ссылок на Фейербаха, как, впрочем, и на других критиков религии. Фрейд не хотел ставить себя в один ряд с ними, скромно пояснив: «Я всего лишь – и это единственная новинка в моем изложении – добавил к критике моих великих предшественников кое-какое психологическое обоснование» [3; С. 404]. И тут же, отвечая на вопрос об опасности для многих людей развенчания религиозных иллюзий, он добавил, что это психологическое

обоснование вряд ли произведет большее воздействие на людей, чем ранее приведенные аргументы его предшественников. Тем более, как подчеркнул основатель психоанализа, религиозно верующий человек никому не позволит лишиться себя веры.

С точки зрения Фрейда, религия способствовала развитию человечества. Но она не смогла устранить страдания людей и не дала им обещанного успокоения и счастья. Кроме того, несмотря на исповедуемые ею этические ценности и идеалы, безнравственность всегда «находила в религии опору» не в меньшей степени, чем нравственность. Поэтому не следует ли задуматься над тем, чтобы отбросив религиозные иллюзии, придать человечеству такое направление развития, которое проходило бы под знаком разума?

К постановке этого вопроса Фрейд пришел не только на основании здоровых размышлений над незавидной судьбой человечества, многие столетия разделяющего религиозные верования, но и с учетом данных, полученных благодаря психоанализу. Если религия характерна для детства человечества, то, переходя к зрелому периоду своего развития, оно может обойтись без религиозных верований. Если религия представляет собой общечеловеческий навязчивый невроз, соответствующий детскому неврозу, коренящемуся в эдиповом комплексе, то в период своего взросления человечество может перейти на новую стадию развития, точно так же, как со временем ребенок преодолевает свой эдипов комплекс и находит иные, не родительские, объекты любви и привязанности. С психоаналитической точки зрения отход от религии в зрелом возрасте человечества является таким же естественным процессом, как и ее возникновение в период общечеловеческого инфантилизма.

Фрейд не был столь наивным, чтобы не понимать, что религия как социальный феномен не исчерпывается целиком и полностью аналогиями типа невроза навязчивости и иллюзии, к каким он прибегал. Он сам недвусмысленно писал о том, что «индивидуальная

патология не представляет нам здесь никакой полноценной аналогии» [5; С. 19]. В то же время основатель психоанализа придерживался мнения, что признание исторической ценности религиозных верований, подчас защищающих отдельного человека от опасности невротических заболеваний, не обесценивает его рекомендацию по исключению религии из арсенала человеческой культуры и замене ее наукой, основанной на разуме человека.

Казалось бы, позиция Фрейда ясна и неувязима. Однако ранее выдвигаемые им психоаналитические идеи с неизбежностью приводили к постановке таких вопросов, которые ставили под сомнение надежность и обоснованность его собственных рекомендаций по устранению религии из жизни человека. В самом деле, если, согласно Фрейду, человек руководствуется в своей деятельности главным образом бессознательными влечениями, а его сознание представляет собой только надводную часть того айсберга, большая часть которого погружена во тьму толщи вод океана, то как можно возлагать надежды на разум, подверженный натиску неумных страстей и влечений? Не является ли упование на науку и разум также своего рода иллюзией, поскольку в нем просматривается собственное желание Фрейда развенчать религию как иллюзию?

Фрейд не уклонился от ответа на поставленные вопросы. Действительно – и психоаналитическая практика наглядно демонстрирует это, – бессознательные влечения человека чаще всего берут верх над его сознанием, разумом, интеллектом, свидетельствуя тем самым о слабости сознания перед натиском человеческих страстей. «Но есть все же что-то необычное в этой слабости, голос интеллекта тих, но он не успокаивается, пока не добьется, чтобы его услышали. В конце концов, хотя его снова и снова бесконечное число раз ставят на место, он добивается своего. Это одно из немногочисленных обстоятельств, питающих наш оптимизм относительно будущего человечества, но и одно само по себе оно много что значит. На нем можно строить еще и другие

надежды. Примат интеллекта маячит в очень, очень неблизкой дали, но все-таки, по видимому, не в бесконечной дали» [5; С. 23]. Подобная мировоззренческая позиция Фрейда как нельзя лучше совпадает с направленностью терапевтической деятельности, отраженной в известной максиме «Там, где было Оно, должно стать Я».

Что касается ответа на второй вопрос, то Фрейд не считал опорой на науку, разум человека иллюзией. Говоря о том, что его Бог – Логос, человеческий разум, он исходил из представлений, согласно которым наука способна дать истинные знания о реальности мира. Если подобного рода веру рассматривать в качестве иллюзии, то она выступает на равных с религиозным верованием как иллюзией. Вместе с тем, считал Фрейд, наука не является иллюзией. «Иллюзией, однако, была бы вера, будто мы еще откуда-то можем получить то, что она не способна нам дать» [5; С. 25].

Другой представитель психоанализа К. Г. Юнг ввел в широкий научный обиход понятие «архетипы», т.е. «трансцендентные по отношению к сознанию реальности... вызывающие к жизни комплексы представлений, которые выступают в виде мифологических мотивов». Это не сам опыт прежних поколений, но его «осадок». Глубины бессознательного содержат клад, «из которого всегда черпало человечество, из которого оно извлекало своих богов и демонов и все те сильнейшие и могущественные идеи, без которых человек перестает быть человеком». Архетипы, – выкристаллизованные в сформированной праопытом картине мира характеристики мифологических образов и доминирующих в мифе законов, переживаемых через коллективное бессознательное. Архетип – это модель, которая определяет строй человеческой мысли. Она объективна, поскольку задана традицией более глубокой, чем освоенная обществом культурная традиция. Архетип – самый общий и универсальный образ, влияющий на возникновение иллюзий.

Архаические пласты психики, подобно окаменевшим горным породам, сами по себе

лишены голоса. Но поскольку душа «подключена» к Универсуму, низшие ее структуры постоянно насыщаются мощными токами вселенской энергии и могут «заговорить». В случаях психической регрессии в человеке выступают не только детские, но и животные черты. Высшие духовные ценности устойчивы и универсальны, потому что укоренены в архаических слоях души. Они способны притягивать к себе «энергию», информацию и служат точками кристаллизации художественных мифологических, иллюзорных образов. Архетипов, согласно Юнгу, бесконечное множество. Особенно смыслоемкие, мощные определяют формирование харизматических личностей, целых народов. Архетипы представляют собой точки зрения или позиции, управляющие поведением человека, его психическими процессами.

Л. Леви-Брюль пишет, что «первобытные люди ощущают себя находящимися в непосредственном и постоянном контакте с невидимым миром, который для них не менее реален, чем мир видимый: они общаются с покойниками, давно или недавно умершими, с «духами», с более или менее персонифицированными силами, наконец, с различными существами, коими населены мифы» [1; С. 335]. «Та местность, где сейчас живут люди, когда-то была полем деятельности сверхъестественных существ – она до сих пор несет на себе неизгладимые отпечатки тех событий. Здесь некогда жили тотемные предки и герои мифов. Они и теперь еще пребывают в местах тотемного поколения и кое-где слились с землей, приняв форму деревьев или скал» [1; С. 335].

Объяснение столь удивительному состоянию, по всей видимости, может быть только одно: первобытные сообщества жили в условиях, когда архетип был предельно обнажен, а общество представляло собой живую память предков, которая угадывалась во всех окружающих предметах и явлениях. Мистический опыт структурировал пространство и время, создавал условия для единения и т.д. В дальнейшем история человечества замкнула память предков в бессознательном. Появились

собственные «картины мира», которые нередко наполнены разнообразными иллюзиями, вырывающимися из глубин бессознательного.

Бессознательное отчетливо проявляется в страхах, надеждах, переживаниях, в сновидениях и невротических тенденциях личности. Его влияние ощущается и в сознательном состоянии, когда сознание взаимодействует с эмоциональными побуждениями личности.

Часто к бессознательному относятся так, как будто это есть главный источник инфернальных идей. На самом же деле бессознательное – это лишь некая часть природы человека, которая, с одной стороны, может быть источником истины, вдохновения, творчества, созидания, а с другой – может нести в себе разрушительные силы. Бессознательное – это сокровищница, из которой сознание черпает по своему выбору в силу своего понимания Добро и Зло, это природный, целесообразный процесс, который может нарушать или восстанавливать целостность души. Роль бессознательного во многом определяется состоянием сознания.

Бессознательное, по Юнгу, есть то общее, что не только объединяет индивидуумы друг с другом в народ, но и связывает нас протянутыми назад нитями с людьми давно прошедших времен и с их психологией. И в этом проявляется связь человеческой природы с мифологией, которая есть плоть от плоти человеческого естества и на основе которой впоследствии формируются социальные иллюзии. Элементами конструкции последних являются архетипы, из которых бессознательное собирает свои образы и формирует иллюзорные представления.

Основная, видимая часть социальной действительности – это сознательно созданные общественные институты, управляются рациональными средствами. Но в социуме присутствует громадный пласт иррационального, управляемый иррациональными средствами, впоследствии его формируют различного рода социальные заблуждения и иллюзии. Сознательное и бессознательное постоянно

взаимодействуют, растворяются друг в друге. Как справедливо заметил А.Н. Кольев, нравственный процесс возможен в связи с тем, что сознание в состоянии контролировать поступки, даже совершенные на основе бессознательных мотивов. Покаяние в грехе осознанно, даже если прегрешение произошло в тот момент, когда человек сам себя не контролировал. Кроме того, грань между сознанием и бессознательным достаточно расплывчата, и отказывать человеку в свободе воли, извинять его бессознательные помутнения или заблуждения, происшедшие в экзистенциальных состояниях, нет смысла. Иначе придется согласиться с тем, что любое преступление обусловлено невинным и неподсудным затмением рассудка, а не совести.

Представители психоанализа полагали, что бессознательное содержит вытесненные, подавленные инстинкты и индивидуальные желания. Таким образом, феномен толпы присутствует в каждом индивиде в подавленном состоянии. Лебон и Юнг, напротив, утверждали, что бессознательное – унаследованные от предков черты психики, имеющие расовые и национальные характеристики. При этом Лебон считал, что феномен толпы проявляется только в коллективном действии и представляет собой переход на более примитивный уровень психической жизни. Юнг, также ви-

девший в феномене толпы «юность человечества» и инфантильность, доказывал, что порой массовые явления могут играть и положительную роль для психического здоровья.

Ту же точку зрения разделяет и С. Московичи: «Толпы формируются из индивидов, которые, чтоб участвовать в толпе, победили свои антисоциальные наклонности или пожертвовали любовью к себе» [2; С. 306]. В толпе одни находят избавление от свободы, связанное с регламентом и дисциплиной, другие – раскрепощение, сбрасывая с себя социальные и психологические узы, растворяясь в анонимной толпе [2; С. 331]. Причастность к подвигам героя-вождя дает некоторым такую свободу, что ранее бесцветными и слабевольными индивидами совершаются подвиги, а рядовой человек приобщается к чуду.

Таким образом, коллективное бессознательное, пульсирующее в каждом вздохе толпы, ищет воплощения в идеале или вере, в образце или иллюзии, которые позволяют восстановить целостную картину мира. В ситуации социального потрясения это помогает создавать социальные проекции политических доктрин, распространять соответствующие им социальные иллюзии, находить вождя, удовлетворяющего инфантильное желание толпы иметь над собой авторитет и воспитателя, склонять ее к чудотворным социальным проектам.

Литература

1. Леви-Брюль Л. *Сверхъестественное в первобытном мышлении* / Л. Леви-Брюль. – М., 1999.
2. Московичи С. *Век толп: исторический трактат по психологии масс* / С. Московичи. – М., 1998.
3. Фейербах Л. *Избранные философские*

произведения / Л. Фейербах. – В 2 т. – Т. 1. – М., 1955.

4. Фрейд З. *По ту сторону принципа удовольствия* / З. Фрейд. – М., 1992.

5. Фрейд З. *Будущность одной иллюзии* / З. Фрейд. – М.; Л., 1930.

Коротко об авторе

Шукшина Л.В., к. филос. наук, доцент, Мордовский государственный университет им. Н.П. Огарева
BelyaevaYA@mail.ru

Научные интересы: философия бессознательного

Briefly about author

Shukshina L.V., Ph.D. (Philosophy), Assistant Professor, Ogaryov Mordvinian State University

Scientific interests: philosophy of the unconsciousness



УДК 316.3

Янь Шуфан
Yan Shufang

ФОРМИРОВАНИЕ ТЕОРИИ КУЛЬТУРНОЙ ИНДУСТРИИ В КИТАЙСКОЙ НАУКЕ

THE FORMING OF CULTURAL INDUSTRY THEORY IN CHINESE SCIENCE

Рассматривается содержание термина «культурная индустрия», дается классификация культурных индустрий, рассматриваются особенности становления и развития их в регионах

The article considers content of the term «cultural industry». There is a classification of cultural industries. Peculiarities of their formation and development in regions are examined

Ключевые слова: культурная индустрия, китайское общество, теория

Keys words: cultural industry, Chinese society, theory

Впервые термин «культурная индустрия» появился в трудах немецких философов Т. Адорно и М. Хоркхаймера, которые использовали его для критического анализа стандартизации культурной жизни, постепенно превращающей культурно-художественные продукты в потребительскую ценность. Последовавшая затем дискуссия о массовой культуре, экономике свободного времени и «новой социологии общества» привлекла внимание к формам «культурной индустрии» – каналам распространения и доставке информации – СМИ. В связи с исследованием новых форматов культурного потребления терминологический смысл анализируемого понятия постепенно расширился. Понятие «культурная индустрия», обрстая слоем практических значений, стало использоваться уже для описания феноменов, выходящих за пределы собственно культурного смысла, в частности, при анализе процессов трансформации социальной среды. Предельно широкое значение термина закрепляется идеями культурного империализма, экономики услуг. Оно начинает охваты-

вать все механизмы формирования образа и стиля жизни от отдельного человека до больших социальных групп.

Конец 1970-х гг. можно по праву назвать временем возникновения теории культурной индустрии. Появляются фундаментальные труды, свидетельствующие о том, что культурная индустрия не является единичным объектом, а имеет различные формы и виды. О «культурной индустрии» начинают говорить во множественном числе.

В современных условиях культура как глобализированный «алгоритм» культурной практики уже не является узко локальным явлением, имеющим пространственную определенность. Это обуславливает рост влияния культурных индустрий на общую организацию мировой экономики, политики, других сфер жизнедеятельности. Становясь новым фактором экономики, культурные индустрии, как элемент культурной практики, сдвигаются в центр глобальных социально-экономических и политических процессов, в определенной степени детерминируя их протекание. Высокораз-

витые государства оказываются способными экспортировать не только товары, но и свой образ жизни, свою культуру, интеллектуальные продукты, тем самым оказывая влияние на процессы, происходящие в других странах.

В целом, в сфере «культурных индустрий» предлагается классификация, которая сложилась к концу 90-х гг. прошлого века: индустрия радио и телевидения; производство фильмов, включая видео-, DVD, телевизионные фильмы; интернет-индустрия; музыкальная индустрия: звукозапись (не только собственно музыкальная), распространение записей со всеми формами контроля и соблюдения прав, а также различные виды индустрии развлечений; издательский бизнес, включающий производство книг, компакт-дисков, информационных баз, а также (в определенной части) журналов и газет и сопутствующие ему услуги; разного рода образовательные и игровые индустрии.

Подобного рода коммуникативные виды деятельности, оформленные как «культурные индустрии», дополняются индустрией рекламы и технологиями воспроизводства клубной и другой массовой деятельности, особенно в городской среде.

В КНР с началом XXI в. «культурные ин-

дустрии» также выделены в качестве объекта и предмета специальных исследований. Практическая реализация деятельности в данной сфере связана с созданием в 2003 г. Отделом пропаганды и агитации КПК специальной «Группы по исследованию и статистическому оформлению культурных индустрий». В одном из ведущих вузов КНР – университете Цинхуа – создаётся Центр по исследованию культурных индустрий. Публикуются коллективные монографии [1]. В рамках общего изучения проблемы китайскими учёными определена сущность понятия культурной индустрии, принятой в китайской науке: охарактеризовано содержание, структура, разработаны критерии типизации культурных индустрий.

В самом общем виде понятие «культурная индустрия» включает в себя собственно культурные продукты, предоставление населению соответствующих культурных услуг и совокупность другой деятельности, которая связана с подобным производством и потреблением.

Стремясь к структурированию любого явления, китайские учёные, анализируя данный социальный феномен, выделяют в нём «ядро», наружный (□□□) и связующий слои (□□□) [2].

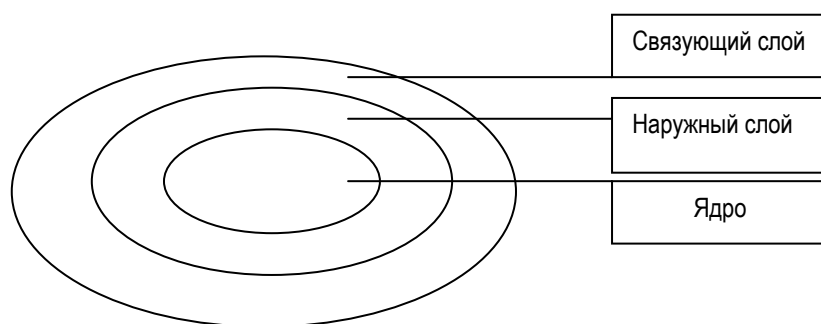

Под «ядром» традиционно понимаются услуги по предоставлению новостей; печатные, издательские услуги, включая защиту авторского права; радиовещание, телевидение, кино; услуги в области культуры и искусства.

Наружный слой, получивший особое

развитие после провозглашения в КНР реформ открытости внешнему миру, включает компьютерные (Интернет) услуги и разнообразные услуги в области индустрии развлечений (□□□□).

Всё, что связано с производством и сбы-

том культурных продуктов, оборудование культурно-бытового назначения отнесено китайскими специалистами к слою, названному связующим.

Таким образом, принятая в китайской науке и практике классификация культурных индустрий не расходится с принятыми представлениями и соответствует общепризнанным принципам её типологии. Однако китайские теоретики склонны к большей детализации и рассмотрению предмета в понятиях, свойственных традиционному образу мышления: «внутреннее – внешнее» («нэй – вай»), «разделение – единение» («фэнь – хэ») и др. Так, развивая проблематику культурных индустрий в условиях острой конкуренции за мировой рынок, китайские учёные представляют процессуальное видение этой сферы, раскрывая его в понятии «внутреннее». Его содержание связано с воспроизводством культурного капитала, культурными технологиями, креативными институтами и системами, регулированием ресурсного обеспечения, распространением низкорентабельной творческой индустрии, структурированием системы, объединяющей собственно капитал, услуги, традиционную продукцию и новые культурные продукты. «Внешнее» относится к урбанизации, модернизации, информатизации.

Особое внимание в новейших китайских исследованиях уделяется развитию культурных индустрий в регионах. Появляется региональная теория культурных индустрий, рассматривающая такие проблемы, как развитие культурной экономики провинции Гуандун, становление творческой индустрии Пекинской культуры, региональная модель культурных площадок городов Шэньяня и Даляня, особенности развития культурных индустрий провинций Сычуань, Хэнань и др [3].

Прошедший в октябре 2007 г. XVII съезд КПК привлёк особое внимание к проблемам развития «творческой индустрии», что обусловлено, с одной стороны, планами КНР в завоевании мирового лидерства, с другой – необходимостью трансформации действующей

модели экономического развития, которая постепенно исчерпывает свой потенциал. Её принципиальная реформа связывается с масштабным внедрением инноваций, формированием экономики творческой деятельности, стержнем которой должна стать, по замыслам разработчиков подобной стратегии, «творческая индустрия». Хотя теоретический аспект этого явления находится в процессе становления, в КНР определены основные принципы развития «творческой индустрии». Понимание её сути связывается специалистами с понятиями интеллектуальной собственности и индивидуальным творчеством.

В настоящее время в КНР в разных регионах с участием Министерств науки и техники, финансов, культуры, коммерции проводится практический эксперимент по изучению механизмов функционирования «творческой индустрии». Руководство КНР рассматривает и международную составляющую сферы «культурных индустрий» в целом, планируя в ближайшие годы масштабный выход китайской индустрии культуры на зарубежные рынки. Особенно это касается приграничных с Россией провинции Хэйлуцзян, Автономного района Внутренней Монголии. В КНР уверены, что в глобальной торговле экспорт культурной продукции играет всё более важную роль, поэтому Китай намерен расширять традиционный рынок культурных продуктов и претендовать на определённую часть рынка продуктов интеллектуального творчества. По сообщению Агентства Синьхуа, основанном на статистических данных, за пять лет объём экспорта культурной продукции КНР увеличился в 4 раза и составил в 2006 г. 10,32 млрд долл. США.

На внутреннем китайском рынке культура и интеллектуальные продукты стали важными объектами потребления. Более того, экономически развитые провинции и регионы КНР превращают культурную индустрию в опору экономики.

Рассматривая проблему в деятельностном аспекте, можно утверждать, что современная социально-культурная ситуация в КНР

свидетельствует о росте влияния культурных индустрий, которое отражается на общей организации экономики, общественной практики,

влияет на структуру занятости и нуждается в разработке новых управленческих технологий.

Литература

1. *Вэньхуа чаньье синь лунь (Новая теория культурной индустрии) / Под ред. Хуанбу Сяотао. – Чанша: Хунань жэньминь чубаньшэ, 2007.*

2. *Цюаньциухуа бэйцзин ся Чжунго вэньхуа чанььелунь (Теория культурной индустрии Китая в условиях глобализации) / Под ред. Цзян Сяоли. – Чэнду: Сычуань дасюэ чубаньшэ, 2006. – С. 44.*

3. *2007нянь: Чжунго вэньхуа чаньхе фачжань баогао (2007 год: Доклад о развитии культурных индустрий в Китае) / Под ред. Чжан Сяомина, Ху Хуэйлиня, Чжан Цзяньгана. – Бэйцзин: шэхуэй кэсюэ вэньсянь чубаньшэ, 2007 (Вэньхуа лань пи шу).*

Коротко об авторе

Briefly about author

Янь Шуфан, аспирантка кафедры востоковедения, Читинский государственный университет (ЧитГУ)

Yang Shufan, graduate of Oriental Studies Department, Chita State University (ChSU)

Научные интересы: культура КНР, традиционная культура, культурная индустрия

Scientific interests: PRC culture, traditional culture, cultural industry



НАУКИ О ЗЕМЛЕ

УДК 549.082.537.553.4



Романов Валерий Григорьевич
Romanov Valery Grigoryevich

ЭЛЕКТРИЧЕСКИЕ СВОЙСТВА РУДНЫХ МИНЕРАЛОВ И ИХ ИСПОЛЬЗОВАНИЕ ДЛЯ РЕШЕНИЯ МИНЕРАГЕНИЧЕСКИХ И ГЕОЛОГИЧЕСКИХ ЗАДАЧ

ELECTRIC PROPERTIES OF ORE MINERALS AND THEIR USE FOR MINERAGENIC AND GEOLOGIC TASKS ACCOMPLISHMENT

Приведены теоретические основы и практические приложения исследований электрических свойств рудных минералов. Раскрывается природа электрических свойств в полупроводниковых минералах, приведены экспериментальные данные измерений термоэлектродвижущей силы и электропроводности рудных минералов. Особое внимание уделено методам выявления зональности электрических параметров минералов в рудных телах и месторождениях

There article shows theoretical grounds and practical application of ore minerals electric properties study. The nature of electric properties in semi-conducting minerals is characterized, experimental data of thermoelectromotive force taking and ore minerals electroconductivity are cited. Special attention is paid to the methods of identification of mineral electric parameters zoning in ore bodies and deposits

Ключевые слова: рудные минералы, электропроводность, термоЭДС, зональность, тип проводимости

Key words: ore minerals, electroconductivity, thermoelectromotive force, zoning, type of conductivity

Электрические свойства минералов определяются энергетическими параметрами валентных электронов атомов кристаллической решетки и атомов примесей и обусловлены кинетическими явлениями переноса носителей заряда. При движении в кристаллах электроны переносят связанные с ними массу, электрический заряд, энергию, что приводит к появлению ряда электрических и тепловых эффектов. К важнейшим параметрам, отражающим суть этих явлений, относятся электрическая проводимость, эффект Холла, термоэлектрический эффект, фотопрово-

димность и явление фотоЭДС.

Из названных параметров в практике геолого-минералогических исследований наибольшее распространение получили электропроводность и термоэлектрический эффект.

Многочисленные публикации, касающиеся практического использования этих параметров [1–3], показали, что они крайне важны для решения минерагенических, поисково-оценочных задач, разработки технологии обогащения руд.

По величине электропроводности все твердые тела разделяются на три класса: ме-

таллы, полупроводники и диэлектрики. Количественной характеристикой электропроводности вещества является его удельная проводимость σ , измеряемая в сименсах на метр (СМ/м) или обратная величина ($\rho = 1/\sigma$), называемая удельным сопротивлением и измеряемая в ом-метрах (Ом·м).

Большинство сульфидов, многие окислы, а также ряд других минералов относятся к классу полупроводников ($\sigma = 10^{-7} \dots 10^6$ СМ/м), по своей удельной проводимости являющиеся промежуточными между металлами ($\sigma > 10^6$ СМ/м) и диэлектриками ($\sigma < 10^{-8}$ СМ/м).

Исследование удельной электропроводности минералов позволяет решать следующие задачи:

- типизировать минеральные виды и их разновидности по величине удельной проводимости;
- диагностировать минералы;
- изучать явление изоморфизма и выяв-

лять типоморфные особенности минералов;

– определять по температурной зависимости удельной проводимости некоторых минералов формационную принадлежность рудных месторождений при решении задач поисковой минералогии;

– проектировать технологические схемы обогащения руд электрическими методами.

Изучение температурного хода удельной проводимости позволяет выявить «металлические» и «полупроводниковые» свойства минералов, а также определять некоторые параметры зонной структуры минерала (ширину запрещенной зоны – E_g , энергию ионизации примесей – E_i). Так, пирит, образовавшийся при высоких температурах, обнаруживает металлический характер зависимости $\sigma(T)$, а у пирита из гидротермальных более низкотемпературных месторождений зависимость $\sigma(T)$ отвечает полупроводникам (рис. 1).



Рис. 1. Зависимость электропроводности пиритов от температуры измерения

В табл. 1 приведены данные, показывающие, что значения σ и параметры зонной структуры рудных минералов содержат диагностическую информацию. Это хорошо видно из анализа данных по минералам меди (более

полная сводка минералов и их электрических параметров приведена в нашей работе [3]). Существенные различия минералов меди по значениям σ , E_g , E_i позволяют успешно их диагностировать в практической работе. Такие

трудно распознаваемые минералы, как моихукит, талнахит и халькопирит по значениям названных параметров могут быть успешно идентифицированы.

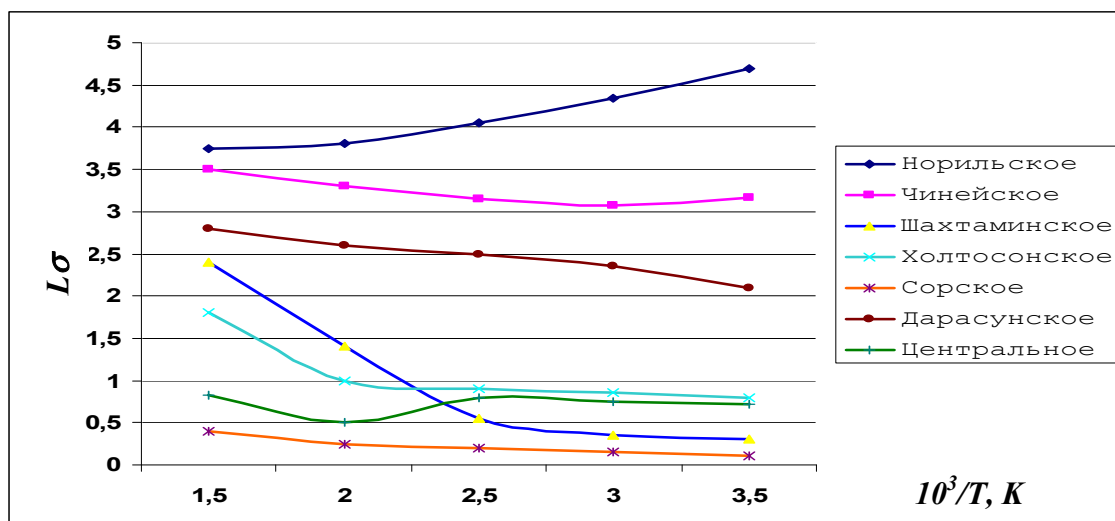
Таблица 1

Удельная проводимость и параметры зонной структуры пирита

Минерал	Удельная проводимость (σ) при 20 °С, См/м	E_g , эВ	E_i , эВ	Месторождение
Халькозин	$1,12 \cdot 10^4$	-	0,2	Талнахское
Моихукит	$5,18 \cdot 10^3$	-	0,27	Талнахское
Талнахит	$2,5 \cdot 10^2$	0,57	0,01	Талнахское
Борнит	$7,1 \cdot 10^{-1}$	-	0,27	Удоканское
Блеклая руда	$4,84 \cdot 10^{-1}$	-	0,3	Березовское
Кубанит	$1,8 \cdot 10^{-1}$	-	0,24; 0,8	Талнахское
Халькопирит	$1,69 \cdot 10^{-1}$	-	0,03; 0,49	Дарасунское
Халькопирит	9,0	-	0,3	Талнахское

Исследования удельной проводимости дают полезную информацию по типоморфным свойствам минералов. На рис. 1 приведены зависимости σ (Т) образцов пирита, отобранных из продуктивных ассоциаций магматических медно-никелевых (Норильское, Чинейское), гидротермальных вольфрамовых (Холтосонское), молибденовых

(Шахтаминское, Сорское), золоторудных (Дарасунское), свинцово-цинковых (Центральное) месторождений. Для этих образцов пирита по зависимости σ (Т) в интервале температур 20...400 °С были рассчитаны энергия ионизации примесей и ширина запрещенной зоны (табл. 2).

Таблица 2

Удельная проводимость и параметры зонной структуры пирита

Месторождения		Тип проводимости	Удельная проводимость (σ) при 20 °С, См/м	E_g , эВ	E_i , эВ
тип	название				
Медно-никелевые	Норильское	<i>n</i>	$4,5 \cdot 10^4$	-	-
	Чинейское	<i>n</i>	$1,6 \cdot 10^3$	-	0,14
Вольфрамовое	Холтосонское	<i>n</i>	5,8	0,92	0,03
Молибденовые	Шахтаминское	<i>n</i>	2,1	1,07	0,03
	Сорское	<i>n</i>	$9,3 \cdot 10^{-1}$	-	0,05
Золоторудное	Дарасунское	<i>p</i>	$1,3 \cdot 10^2$	-	0,13
Свинцово-цинковое	Центральное	<i>p</i>	7,9	0,92	0,5

Как следует из рис. 1 и табл. 2, образцы пирита разных месторождений существенно

различаются по величине удельной проводимости, зависимости σ (Т) и уровням ионизации

примесей. Систематизируя образцы по значениям σ , нетрудно заметить, что пирит ликвационно-магматических месторождений (Норильского и Чинейского) обладает удельной проводимостью $4,5 \cdot 10^4 \dots 1,6 \cdot 10^3$ См/м. Пириты гидротермальных вольфрамовых и молибденовых месторождений характеризуются значениями σ $5,8 \dots 9,3 \cdot 10^{-1}$ См/м. Из анализа приведенных данных следует, что в направлении от ликвационно-магматических медно-никелевых месторождений к гидротермальным удельная проводимость пирита изменяется от максимальных значений к минимальным приблизительно на четыре порядка. В этом же направлении электронный тип проводимости пирита изменяется на дырочный.

Такое направленное изменение σ и $\sigma(T)$, E_g и E_i пирита связано с различиями физико-химических условий формирования рассматриваемых рудных месторождений. Другими словами, величины электрических параметров пирита разных месторождений предопределяются принадлежностью этих месторождений к соответствующим генетическим группам и рядам рудных формаций. Проводимость пирита, таким образом, чутко реагирует на изменения условий его образования.

Термоэлектрический эффект E в минералах-полупроводниках заключается в возникновении в них при наличии градиента температуры термоэлектрической силы – термоЭДС. Возникновение в полупроводнике термоЭДС связано с изменением концентрации и кинетической энергии свободных носителей электрических зарядов (электронов и дырок) и их диффузией из более горячей области полупроводника в области с пониженной температурой. Величина термоЭДС (E), отнесенная к градиенту температур измерения (ΔT), называется коэффициентом термоЭДС (α).

В термоэлектрическом эффекте четко проявляются дырочный и электронный механизмы проводимости полупроводника. В примесном полупроводнике с дырочной проводимостью более нагретые области заряжаются отрицательно, что соответствует диффузии

дырок из нагретой области в холодную. В электронном полупроводнике наблюдается обратная картина. Таким образом, знак и величина коэффициента термоЭДС зависят от механизма проводимости полупроводника.

Благодаря исследованиям термоэлектрических свойств рудных минералов, стало возможным решение ряда задач, важных для теоретической и практической минералогии, а также технологии обогащения руд. К ним можно отнести:

- диагностику минералов;
- исследование влияния соотношения основных компонентов, а также элементов-примесей на термоэлектрические свойства минералов;
- изучение неоднородности кристаллов, отдельных зерен минералов и их агрегатов и систематизация минералов по знаку и величине термоэлектрических параметров.

Экспериментальные данные, полученные при исследовании синтетических и природных минеральных ассоциаций, показывают, что направленное изменение соотношения основных компонентов в пирите при гидротермальном рудообразовании обусловлено падением температуры растворов от ранних стадий минералообразования к более поздним, причем в более поздних минеральных ассоциациях соотношение Fe и S смещается в сторону большего преобладания серы, что, в свою очередь, отражается на изменении типа проводимости минерала, соответственно n -тип меняется на p -тип.

Влияние примесей на тип проводимости находится в соответствии с действием вакансий серы в пирите при высокотемпературных условиях и вакансий железа – при низкотемпературных условиях. Установлено, что Co и Ni усиливают эффект электронной проводимости, а As и Cu – дырочной. Сказанное ярко проявлено для крайних интервалов температурного диапазона гидротермального минералообразования, когда образуются кристаллы пирита только дырочной или только электронной проводимости. Для промежуточного интервала

температур, границы которого могут быть определены весьма условно, соотношение основных компонентов менее жестко контролирует тип проводимости, а температурные условия таковы, что в решетку способны войти различные по составу и концентрации примеси. В этом случае образуются кристаллы смешанной проводимости.

Изложенное можно проиллюстрировать данными, приведенными на рис. 2 и в табл. 3,

где показано зональное изменение термоЭДС в кристаллах пирита (по схеме центр-периферия) в зависимости от генезиса. Они получены на сканирующей автоматизированной системе, позволяющей осуществлять профильные измерения термоэлектрических параметров, которые фиксируются на диаграммном бланке, производить статистическую обработку измеренных значений и получать 10 параметров распределения [4].



Рис. 2. Термоэлектрическая зональность кристаллов пирита
1 – 9 – номера кристаллов (см. табл. 3)

Таблица 3

ТермоЭДС пирита из разных минеральных ассоциаций месторождения золото-сульфидной среднеглубинной формации

Минеральные ассоциации	Номер кристалла на рис. 2	Среднее значение коэффициента термоЭДС, мкВ/°С		Доля проводимости n-типа, %	Количество точечных измерений по профилю	Температура образования кристаллов, °С	
		α_n	α_p			центр	периферия
Дорудная (акцессорный пирит из габброидов, турмалин, кварц, магнетит)	1	-48		100	107	600	490
	2	-87		100	165	490	450
	3	-101		100	385	490	430
	4	-115		100	250	390	375

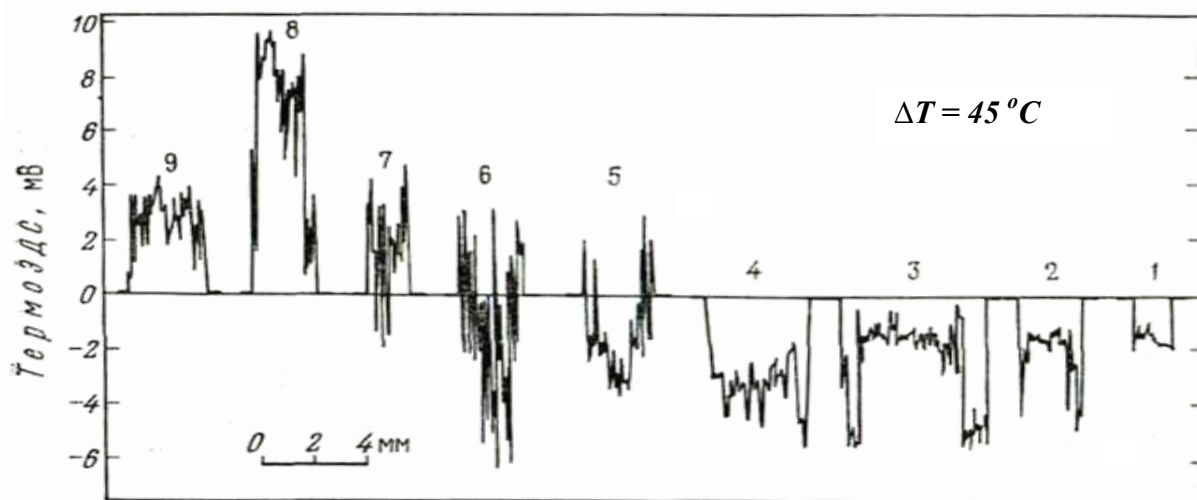
Окончание табл. 3

Минеральные ассоциации	Номер кристалла на рис. 2	Среднее значение коэффициента термоЭДС, мкВ/°С		Доля проводимости l -типа, %	Количество точечных измерений по профилю	Температура образования кристаллов, °С	
		α_n	α_p			центр	периферия
Рудная (халькопирит, бурнонит, арсенопирит, блеклые руды)	5	-92	63	88,4	159	380	360
	6	-147	69	55,0	160	400	385
	7	-46	92	33,1	108	375	360
Послерудная (карбонат, кварц, поздние сульфиды)	8		228		164	370	350
	9		89		203	230	200

Данные, приведенные на рис. 2 и в табл. 3, обосновывают следующую закономерность. От наиболее ранних по времени выделения минеральных ассоциаций к более поздним по мере понижения температуры образования в кристаллах пирита изменяется не только тип проводимости, но и характер зависимости $E = f(r)$, где r – расстояние от центра кристалла до его граней. Пирит из дорудных минеральных ассоциаций характеризуется электронной (n) проводимостью, из рудных – дырочно-электронной (pn) и электронно-дырочной (np), из пострудных – дырочной (p).

Установленная закономерность проявляется и в объеме отдельных рудных месторождений. Так, для месторождений, в которых типоморфным минералом является пирит, обычно от ранних к поздним пиритсодержащим парагенезисам происходит последовательная смена электронной разновидности минерала на дырочно-электронную, электронно-дырочную и дырочную. В эндогенных месторождениях, где типоморфным является арсенопирит, эта зависимость, в отличие от рассмотренной для пирита, характеризуется тем, что здесь наиболее высокотемпературная разновидность минерала с максимальным недостатком серы является дырочной, а низкотемператур-

ная имеет электронную проводимость.

Зональность месторождения, основанная на электрических свойствах, выявляется при экспрессных зондовых ($\Delta T = const$) определениях типа проводимости минералов, отобранных из его различных пространственных точек.

Однако существуют месторождения (магматические, скарновые, грейзеновые), типоморфные минералы которых характеризуются узким диапазоном изменчивости коэффициента термоЭДС, при этом во всем пространстве этих месторождений не меняется и тип проводимости. Из-за низкой контрастности эти показатели оказываются практически не пригодными для выявления зональности таких месторождений.

В подобных случаях для выявления зональности привлекаются более сложные электрические характеристики, в частности, температурные зависимости термоЭДС и электропроводности.

Для таких объектов нами разработаны два способа. В основу первого способа (авт. свид. № 1199081 [5]) положена способность типоморфного пирита проявлять определенный характер зависимости электропроводности от температуры в зависимости от физи-

ко-химических условий образования минералов. Для количественной характеристики температурной зависимости используют температурный коэффициент электропроводности K_m . На рис. 3 показана реализация способа на од-

ном из разрезов Сорского гидротермально-пневматолитового медно-молибденового месторождения, где пирит представлен проводимостью только электронного типа.



Рис. 3. Реализация способа выявления зональности рудных объектов по измерениям температурного коэффициента электропроводности:

1 – разведочные скважины и точки отбора образцов минералов; 2 – изолинии знака и величины температурного коэффициента электропроводности; 3 – зоны распространения пирита с отрицательным температурным коэффициентом электропроводности; 4 – зоны распространения пирита с положительным темпера-

Установленная зональность в изменчивости характера зависимости проводимости пирита от температуры согласуется с зональностью рудных элементов, установленной по результатам спектрального анализа. Распределение меди повышенной концентрации (0,02 % и более) пространственно совмещено с зонами распространения пирита с отрицательным температурным коэффициентом электропроводности.

Второй способ выявления зональности разработан для низкотемпературных рудных объектов, на которых типоморфный пирит представлен проводимостью только p -типа (авт. свид. № 1290898 [6]). Здесь в основу спо-

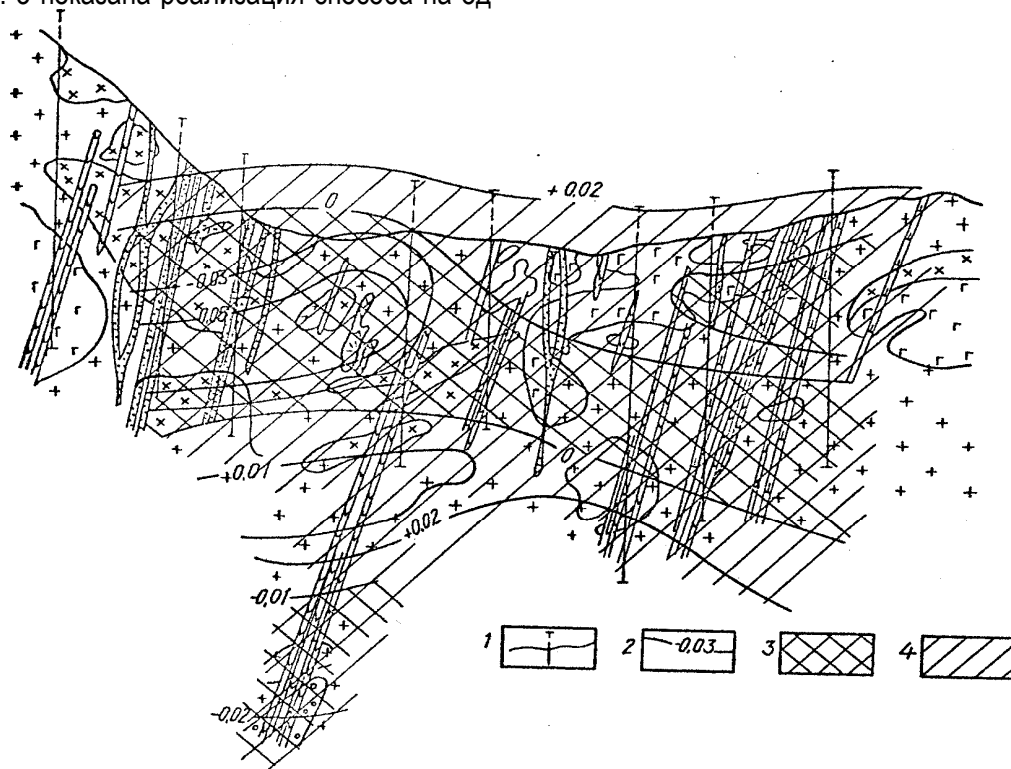
соба, реализованного на одном из золоторудных месторождений Восточного Забайкалья, положена способность рудных минералов при различных физико-химических условиях образования проявлять различный характер зависимости коэффициента термоЭДС (α) от температуры.

Для количественной характеристики температурной зависимости коэффициента термоЭДС может использоваться приращение коэффициента термоЭДС, определяемое по формуле

$$\Delta\alpha = \frac{\alpha_m - \alpha_k}{\alpha_m} \cdot 100 \%,$$

где α_m – максимальное значение коэффициента термоЭДС;

α_k – значение, измеренное при температуре окружающей среды.

Полученная схема зональности $\Delta\alpha$ сопоставлена с геолого-структурными особенностями и зональностью размещения минеральных ассоциаций месторождения. Зона установленных максимальных значений $\Delta\alpha$ (27 %) тяготеет к узлам сочленения северо-восточных и субмеридиональных рудоносных структур и, видимо, фиксирует область совмещенного развития всех трех продуктивных минеральных ассоциаций.

Переход от выявления частных особенностей к выявлению более общих закономерностей показал, что закономерности изменчивости типов проводимости и значений термоЭДС пирита, арсенопирита, галенита и других минералов в зависимости от конкретных геологических ус-

ловий формирования месторождений в пределах конкретных генетических типов и рудных формаций достаточно устойчивы. Это послужило основой для разработки минералогического метода прогнозной оценки рудных месторождений по зональности термоэлектрических свойств рудных минералов [1]. В комплексе с другими методами он позволяет решать важные практические задачи, в том числе: 1) изучать зональность оруденения рудных тел, месторождений, рудных узлов и районов и прогнозировать на этой основе перспективные площади для поисков промышленного оруденения; 2) определять относительный уровень эрозионного среза рудных тел, месторождений и рудных полей; 3) устанавливать верхние и нижние границы выклинивания продуктивного оруденения и прогнозировать вертикальный размах оруденения.

Литература

1. Красников В.И. Методические рекомендации по использованию электрических свойств рудных минералов для изучения и оценки эндогенных месторождений: МГ СССР, ЗабНИИ / В.И. Красников, В.А. Фаворов, В.А. Суматохин, А.С. Гурьевич, В.М. Лапушков, В.Г. Романов, Э.Д. Зезюлина. – Л., 1983. – 91 с.

2. Гинзбург А.И. Минералогические исследования в практике геологоразведочных работ / А.И. Гинзбург, В.И. Кузьмин, Г.А. Сидоренко. – М.: Недра, 1987.

3. Красников В.И. Электрические свойства минералов. В кн. Методы минералогических исследований: справочник / В.И. Красников, В.М. Лапушков, В.Г. Романов, В.А. Суматохин, В.А. Фаворов, А.С. Гурьевич, Г.А. Горбатов. – Под ред. А.И.

Гинзбурга. – М.: Недра, 1985. – С. 140-177.

4. Романов В.Г. Автоматизированное рабочее место экспериментатора / В.Г. Романов. – Чита: ЧитГТУ, 1997. – 220 с.

5. А.с. 1290898 СССР МКИ⁴ G 01 V 9/00 Способ определения характера зональности рудных объектов / В.Г. Романов, В.И. Красников, В.А. Суматохин; ЗабНИИ МГ СССР, Иркутский политехнический институт (СССР). – № 3898961; Заявлено 22.05.1985; Опубликовано 15.10.1985.

6. А.с. 1199081 СССР МКИ⁴ G 01 V 9/00 Способ определения характера зональности рудных месторождений / В.Г. Романов, В.И. Красников, Г.С. Вахромеев; ЗабНИИ МГ СССР (СССР). – №3697855; Заявлено 08.02.1984; Опубликовано 15.08.1985.

Коротко об авторе

Романов В.Г., к. геол.-минер. наук, профессор, Забайкальский институт предпринимательства Сибирского университета потребительской кооперации (ЗИП СибУПК)

Научные интересы: электрические свойства минералов и горных пород, приборы и автоматизированные системы для измерения электрических параметров рудных минералов и горных пород

Briefly about author

Romanov V.G., Ph.D. (Geology-Mineralogy), Professor, Trans-Baikal Institute of Entrepreneurship of Siberian University of User's Cooperation (TBIE SUUC)

Scientific interests: electric properties of minerals and rocks, devices and automated systems for measuring of electric parameters of ore minerals and rocks

ПОЛИТОЛОГИЯ



УДК 327. (4/9); 930.22 (4/9)

Арсентьева Ирина Ильинична
Arsentyeva Irina Ilyinichna

СТРАТЕГИЯ НАЦИОНАЛЬНОЙ БЕЗОПАСНОСТИ США В КОНТЕКСТЕ МЕЖДУНАРОДНОЙ БЕЗОПАСНОСТИ

USA STRATEGY OF ASSERTING NATIONAL INTERESTS IN CONTEXT OF INTERNATIONAL SECURITY AND RUSSIAN NATIONAL SECURITY

Характеризуется стратегия обеспечения национальных интересов США, которая опирается на концепцию однополярного мира. Делается вывод о том, что в контексте усиления тенденций глобализации и регионализации США уже не в состоянии бороться за планетарную гегемонию. Сегодня укрепляются такие новые центры силы, как Китай, Северо-Восточная Азия в целом, Европа, Россия и др.

In the article the author describes strategy of asserting national interests of the USA, which rests upon conception of unidirectional world. The author draws the conclusion, that in the context of strengthening of globalization and regionalization tendencies the USA already can not fight for global hegemony. Today new centers of force, China, North-East Asia as a whole, Europe, Russia and others are strengthening

Ключевые слова: «холодная война», глобализация, однополярный мир, многополярный мир, сверхдержава, война США в Ираке, антиамериканские настроения

Key words: "Cold War", globalization, unidirectional world, multipolar world, superpower, the USA war in Iraq, anti-American sentiments

После окончания «холодной войны» и распада двухполюсной системы международных отношений развернулись дискуссии относительно того, какой миропорядок установится и какую конфигурацию приобретет соотношение составляющих его геополитических сил. Первоначально большинство исследователей, аналитиков и политических деятелей отдавали предпочтение однополярному миропорядку, возглавляемому единственной оставшейся сверхдержавой – США.

По мнению многих американских концептуалистов однополярного мира (З. Бжезинско-

го, Г. Киссинджера, Ф. Фукуямы, С. Хантингтона и др.), определяющих направленность стратегических доктрин США во многих областях, будь то международные отношения, глобальная энергетика, экология и т.д., однополярный мир при существующем положении вещей объективно необходим. Более того, он уже реально существует.

Правда, большинство известных американских политологов считают, что основой построения однополярного мира должно быть не мировое господство США, а их глобальное лидерство, не насильственно насаждаемый, а

«благожелательный» гегемонизм. В одной из своих последних работ «Выбор: мировое господство или глобальное лидерство» З. Бжезинский выступает именно за то, чтобы США играли роль глобального лидера, но никак не «господина», не «хозяина» мира [1].

Однако предлагаемая форма «глобального лидерства», или «благожелательного гегемонизма», отнюдь не меняет главного содержания моноцентрической структуры нового мироустройства, характеризующегося наличием одного центра силы – США.

Следует отметить, что с самого начала формирования американского национального самосознания важнейшим его компонентом стало убеждение в исключительности пути общественно-исторического развития Америки и ее роли в мировой истории.

Г. Киссинджер, советник Президента США Р. Никсона по национальной безопасности, считает, что в каждом столетии, как бы следуя некоему закону природы, на мировой политической арене появляется государство, обладающее могуществом, волей, интеллектуальными и моральными стимулами, необходимыми для приведения системы международных отношений в соответствие с собственными ценностями.

В XVII в. это была Франция при кардинале Ришелье, предложившая новый для того времени подход, рассматривающий международные отношения как комплекс отношений между государствами-нациями, преследующими свои национальные интересы. В XVIII в. инициатива перешла к Великобритании, которая разработала и выдвинула концепцию равновесия сил. В XIX в. Австрия Меттерниха инициировала создание так называемого «европейского концерта», а Германия Бисмарка способствовала его демонтажу, превратив европейскую дипломатию в игру силовой политики.

В XX в. ведущие позиции на мировой арене заняли Соединенные Штаты. По Г. Киссинджеру, выйдя в 1917 г. на мировую политическую арену, Америка была до такой степени уверена в собственных силах и убеждена в

справедливости своих идеалов, что важнейшие международные договоры XX столетия стали воплощением американских ценностей, начиная от Лиги Наций и пакта Бриана – Келлога вплоть до Устава ООН [2].

Подобные утверждения, в еще более безапелляционной форме, характерны для геополитических построений З. Бжезинского, советника Президента США при администрации Дж. Картера. Как отмечает К.С. Гаджиев, во всех его работах последних лет, в том числе в получившей широкую известность книге «Великая шахматная доска», многократно повторяется мысль о величии, могуществе, глобальности, совершенстве, незаменимости США в деле руководства современным миром и установлении нового, разумеется, однополярного миропорядка по модели американской общественно-политической системы, о пригодности для всех народов и стран земного шара американских идеалов, культурных ценностей, образа жизни и т.д. [3].

По мнению З. Бжезинского, «Америка стоит в центре взаимозависимой Вселенной, такой, в которой власть осуществляется через постоянное маневрирование, диалог, диффузию и стремление к формальному консенсусу, хотя эта власть происходит, в конце концов, из единого источника, а именно Вашингтон, округ Колумбия» [4]. Американское превосходство «породило новый международный порядок, который не только копирует, но и воспроизводит за рубежом многие черты американской системы» [5].

Ключевая мысль геополитической концепции З. Бжезинского – обеспечение для США такой ситуации, при которой бы «на политической арене не возник соперник, способный господствовать в Евразии и, следовательно, бросающий вызов Америке» [5; С. 12]. США просто обязаны взять на себя функции архитектора мирового сообщества. В противном случае, предупреждает З. Бжезинский, нас ожидает международная нестабильность или глобальная анархия.

С. Хантингтон также утверждает, что «в

мире, где не будет главенства Соединенных Штатов, будет больше насилия и беспорядка и меньше демократии и экономического роста...» [6].

О влиянии и популярности подобных идей и установок свидетельствует тот факт, что их приняла и пытается реализовать на практике, используя всю мощь страны, значительная часть государственных и политических деятелей, в том числе руководители всех трех последних администраций и члены Конгресса США. Так, бывший Президент США Дж. Буш-ст. по мере распада СССР не переставал повторять, что «и сегодня в быстро меняющемся мире лидерство Америки незаменимо» [3; С. 368].

Министр иностранных дел РФ С.В. Лавров отметил, что одна из причин этого, возможно, кроется в «комплексе победителя», приобретенном США в результате «холодной войны». Причем «этот комплекс – не просто психологическая проблема. Он все чаще дает о себе знать в практических аспектах мировой политики, когда предлагаемые методы разрешения тех или иных международных проблем опираются не на объективный анализ ситуации, не на общие принципы международного права, а на “политическую целесообразность” в собственном понимании Вашингтона» [7].

На сегодняшний день глобализация выступает как американизация, или «американский фундаментализм» [8], т.е. стремление США любыми средствами, в том числе и военными, утвердить новый глобальный порядок, ядром которого выступают принципы неолиберализма в той форме, как они сформировались в США. Подобная стратегическая установка, как справедливо отмечает К.Х. Делокаров, является фундаменталистской, т.к. она не признает никаких компромиссов, не желает считаться с иными формами социального бытия, исходя из всеобщности своих представлений о мире. В такой стратегии только американский неолиберализм, как форма самореализации человеком себя, признается соответствующим демократической модели общест-

венного устройства. Тем самым принципы индивидуализма, утилитаризма и прагматизма становятся единственными принципами бытия людей. Это позволяет говорить об американском неолиберальном фундаментализме.

Соответственно данным установкам все страны располагаются на оси координат «глобализация – демократизация». На первом месте – *рыночные демократии*, т.е. союзники и друзья США, образующие зону, которую необходимо расширять и спланировать. За ними идут *переходные государства*, ключевыми из которых являются Китай, Россия и Индия – уже не враги, но еще и не друзья.

Каждый из этой тройки, говорится в издании «Стратегической оценки США» (1999 г.), «стремится к пересмотру статус-кво для увеличения своего влияния за счет Соединенных Штатов. Но только Китай располагает потенциалом для превращения в глобальную державу». (Россия, по этой оценке, может стать «великой региональной силой»). Цель-максимум для США в отношении этих государств – их интеграция в западную систему; цель-минимум – «не дать им превратиться в противников интересов США и в лидеров новой глобальной антизападной коалиции».

За переходными следуют *преступные государства* – современные «варвары», которые не хотят или не могут интегрироваться в западное сообщество, а наоборот, противопоставляют себя ему и, тем самым, ставят себя вне закона. Из крупных стран – это Ирак, Северная Корея, Иран, Сербия. «Преступные государства» являются главным источником конфликтности, поэтому в отношении их необходимо осуществлять стратегию «сдерживания» в ее наступательном варианте вплоть до дестабилизации, устранения существующих там политических режимов и военного вмешательства.

Список замыкают *проблемные государства* (типа Руанды или Боснии), помощь которым зависит от конкретных интересов США в том или ином регионе.

В «Стратегии национальной безопасно-

сти США в следующем столетии», разработанной администрацией Б. Клинтона и одобренной Конгрессом, выделяются основные задачи внешнеполитической стратегии страны в XXI в.: установление нового мирового порядка, развитие и укрепление военно-политического блока НАТО, сохранение способности к вмешательству в конфликтные ситуации в качестве единоличного и международного арбитра (самостоятельно или на коалиционной основе) и т.д.

Данная стратегия наглядно свидетельствует, что США не собираются отказываться от традиционной модели ее обеспечения. Краеугольным камнем является экономическая и военная мощь, направленная на обеспечение безусловного доминирования в мире, обеспечение доступа к мировым природным ресурсам, навязывание американской системы ценностей.

Особо необходимо подчеркнуть стремление США координировать размеры экономической помощи России и другим странам СНГ со стороны промышленно развитых стран Запада. По мнению ведущих американских политиков, преобразования, происходящие на территории России, Украины и других новых независимых государств, носят беспрецедентный характер. Обеспечение вовлеченности Америки в их осуществление отвечает ключевым национальным интересам Соединенных Штатов. Реализация американской стратегии в отношении России и других новых независимых государств делает безопаснее жизнь каждого американца.

Президент США Б. Клинтон озвучил идеологию американской стратегии национальной безопасности в ежегодном послании 2000 г., провозгласив содействие распространению глобализации главной задачей международной политики США. «Глобализация – это не только экономика. Нашей целью должно стать объединение мира вокруг идей свободы, демократии и мира для противостояния тем, кто не разделяет эти понятия. В этом состоит фундаментальный вызов, с которым Америка,

я уверен, должна справиться в XXI веке» [9].

Однако, отмечает К.С. Гаджиев, роль США как мирового лидера невозможно обосновать без наличия общего врага, якобы представляющего угрозу безопасности всего мира. В течение почти полувека антисоветизм и антикоммунизм служили в качестве осевых установок не только во внешнеполитической стратегии США, но и в сфере внутривнутриполитической борьбы. Они представляли собой нечто большее, чем просто ответную реакцию на угрозу извне. В глазах американцев они превратились в такую же многоплановую и системообразующую ценность, как, например, идея американской исключительности.

Как ценность и установка антисоветизм и антикоммунизм имели негативный аспект, в смысле противостояния общему врагу, и позитивный, в смысле утверждения собственно американских ценностей свободы и демократии, противопоставляемых иным ценностям. Они служили стимулирующим, мобилизующим фактором консолидации. Их исчезновение лишило американцев одного из важнейших факторов, формировавших чувство общей цели. Поэтому неудивительно, что в условиях, возникших после исчезновения с геополитической арены главных врагов в лице СССР и коммунизма, руководители США ищут новых достойных их врагов по всему земному шару [3; С. 368-369].

«11 сентября 2001 г. Америка разом получила цель, смысл и мечту и, наконец, столь необходимого ей врага, способного объединить нацию. Президент США Дж. Буш-мл. назвал американскому Конгрессу и народу имена врагов. Это У. бен Ладен, талибы и международный терроризм. Поскольку и бен Ладен, и талибы ассоциируются с международным терроризмом, борьба именно с этим последним объявлена главным приоритетом американской внешнеполитической стратегии, а внимание сфокусировано на так называемой “оси зла”, или “странах-изгоях”, в число которых включены Ирак (во всяком случае, до американо-английской агрессии в эту страну), Иран и

Северная Корея, а также Сирия (Ливия в самое последнее время выпала из этой колоды), которых США обвиняют в поддержке международного терроризма и попытках создать оружие массового уничтожения. Правда, в зависимости от конкретной ситуации на международной арене, к этой категории может быть отнесена любая страна, режим которой по той или иной причине не нравится Вашингтону» [3; С. 369-370].

В 2003 г. без санкции ООН и вопреки протестам во всем мире США совершили военную агрессию против Ирака, в законности и правомерности которой не убеждены как большинство политиков и наблюдателей, так и большая часть мирового сообщества, в том числе некоторые ключевые американские союзники по НАТО, такие, например, как Германия и Франция. Негативная реакция мирового сообщества на вторжение в Ирак была вызвана отнюдь не симпатиями к С. Хусейну и его режиму, а тем, что оно было осуществлено в одностороннем порядке, не имея веских доказательств его причастности к событиям 11 сентября или наличия у него оружия массового уничтожения.

Решение Дж. Буша-мл. о развязывании войны в Ираке основано на данных документа «Оценка национальной разведки» (1 октября 2002 г.), в котором утверждалось, что Ирак обладает способностью применить оружие массового уничтожения против соседних государств и даже против США. Данные именно этого документа были использованы госсекретарем К. Пауэллом в выступлении на Совете Безопасности ООН, во время которого он обосновывал необходимость и право США использовать силовую акцию против Ирака.

Позже выяснилось, что эти утверждения не соответствуют действительности, что был вынужден признать и сам К. Пауэлл. З. Бжезинский, комментируя это, писал: «За прошедшие месяцы мы увидели самое серьезное в истории нашей страны свидетельство несостоятельности американских спецслужб. Эта несостоятельность была спровоцирована де-

магией, которая все время рисовала черта на стене, разжигала страх и привела к раздвоенному восприятию действительности» [3; С. 373-374].

М. Медиш, советник по вопросам отношений с Российской Федерацией в администрации Б. Клинтона, отмечает, что «администрация Буша сама порождает все новые и новые угрозы, сама расширяет их круг, манипулируя ими так, что реальность часто трудно отличить от вымысла» [10].

Кроме того, США, не считаясь с мировым сообществом, игнорируют те международные структуры и соглашения, которые могут ограничить свободу их действий. Именно такой подход лежит в основе отказа Вашингтона подписать Киотский протокол (за что его не без оснований обвиняют в технологической экспансии и нежелании считаться с интересами глобальной экологии), Оттавский договор, запрещающий противопехотные мины, соглашения о создании международного суда по уголовным делам, отказа от договора по ПРО и т.д.

Главным инструментом осуществления геостратегии США является НАТО. В последнее время Вашингтон все чаще говорит о необходимости модернизации, расширения альянса и размещении системы ПРО в Восточной Европе (в первую очередь, в Чехии и Польше), что якобы отвечает интересам международной безопасности.

Однако трансформация НАТО в глазах Вашингтона, отмечает А.Д. Богатуров, – прежде всего, приспособление этой организации к нуждам американской политики. Ее приоритеты – закрепление в зонах перспективных месторождений энергоресурсов и путей их транспортировки, а также приобретение выгодных стратегических позиций в отношении держав, способных, хотя бы потенциально, помешать реализации американских целей, – Китая и России, в первую очередь. Зоны, о которых идет речь, – Ближний Восток и глубинная материковая Центральная Азия, под которой в Америке (в отличие от России) понимают ог-

ромный пласт геоэкономического пространства от Черноморского побережья Абхазии (вот зачем США влияние в Грузии) до границ Китая [11].

Не случайно в последние годы американские политики все чаще выражают озабоченность обстановкой в Центральной Азии. За всем этим отчетливо прослеживается стремление США усилить свое влияние в регионе. Вашингтон стремится выступать в качестве единственно возможного гаранта стабильности и миротворца в Центральной Азии, выдвигая на первый план необходимость налаживания эффективного сотрудничества между странами региона на базе натовской программы «Партнерство ради мира».

В США даже был разработан проект «Большая Центральная Азия» (БЦА), автором которого является профессор Ф. Старр. Суть проекта – создать при помощи США, но без участия России и Китая, новую интеграционную зону в Центральной Азии, которая бы заменила сегодняшние ЕврАзЭС, ШОС и др. Госсекретарь США К. Райс во время своего визита по странам Центральной Азии в 2006 г. официально озвучила этот проект. Однако пока, как отмечает С.Г. Лузянин, «дальше декларации дело не пошло. Скорее всего, БЦА – это очередной “мыльный пузырь”, который лопнет при первых же попытках его практической реализации» [12].

В.В. Путин, выступая на Мюнхенской конференции по вопросам политики безопасности в феврале 2007 г., заявил, что расширение НАТО не имеет никакого отношения к модернизации альянса и провоцирует Россию на «несимметричный ответ». Что же касается ОБСЕ, то она превращается в «вульгарный инструмент» обеспечения внешнеполитических интересов одной или группы стран в отношении других государств. Также Президент РФ отметил, что отдельные нормы, да по сути чуть ли не вся система права одного государства, прежде всего, конечно, США, перешагнула свои национальные границы и по сути во всех сферах – и в экономике, и в политике, и в

гуманитарной сфере – навязывается другим государствам.

Озабоченность в связи с планами США звучит и на Западе. Так, глава МИД ФРГ Штайнмайер в интервью газете «Хандельсблатт» заявил, что прежде, чем размещать свои базы в Восточной Европе, США следовало бы провести переговоры с Москвой, поскольку эти объекты будут размещены в непосредственной близости от России. Кроме того, министр подверг сомнению уверения США в том, что система ПРО в Чехии и Польше необходима для обороны от иранской угрозы. «Если мы посмотрим на карту и примем во внимание дальность полета иранских ракет, а также уровень развития вооружения в этой стране, то все аргументы покажутся довольно сомнительными». Германский министр обороны поддержал своего коллегу, подчеркнув, что размещение натовских баз в Чехии и Польше может подорвать стабильность в Европе и привести к ее расколу [13].

Таким образом, геополитический смысл американской стратегии национальной безопасности заключается в реорганизации мирового пространства, в построении совершенно новой структуры однополярного мира, максимально обеспечивающей поступательное развитие экономики и национального хозяйства США.

На первый взгляд, у США есть веские основания для претензий на мировое господство. Америка остается мощнейшей экономической и политической сверхдержавой, таковой она, вероятно, останется и в обозримом будущем. Превосходство США определяется сочетанием ряда основополагающих факторов, прежде всего, глобального экономического могущества, военной мощи (военные расходы США составляют более 50 % мировых), ответственной системы спутникового и других средств слежения за миром, ведущих позиций в мировой науке, статуса главного производителя высоких технологий, привлекательности для многих в разных уголках земного шара американского образа жизни и американской массовой культуры.

Однако сегодня можно с уверенностью утверждать, что идеология и практика построения однополярного мира, которые США взяли на вооружение в постхолодную эпоху и которыми продолжают руководствоваться до сих пор, убедительно продемонстрировали свою несостоятельность.

Необходимо учитывать и то, что в последние десятилетия все отчетливее проявляется тенденция к сокращению доли США в мировом валовом продукте. С 1945 по 1995 гг. она сократилась вдвое (с 50 % примерно до 25 %), в 1998 г. – до 23 %. Сегодня тенденция снижения удельного веса Америки в мировой экономике сохраняется. При этом возрастает нефтяная зависимость США.

Международные исследования «Голос народа» (исследовательский центр РОМИР), проведенные Gallup International в 2002 г., свидетельствуют о том, что внешняя политика США пользуется небольшой поддержкой в мире. Исследования охватывали 36 стран и основаны на 28000 интервью, представляя точку зрения более 1 млрд человек, проживающих на разных континентах. В целом, трое из каждых десяти граждан (29 %) среди опрошенных людей считают, что внешняя политика США оказывает положительное влияние на их страну. Однако их меньше, чем тех, кто отмечает негативное, деструктивное влияние Соединенных Штатов на свою страну. Данного мнения придерживаются четыре человека из каждых десяти опрошенных (43 %).

Согласно последним опросам, около 70 % американцев считают, что их страна движется в неправильном направлении. Даже в России подобные показатели намного ниже, особенно в последние годы.

После начала войны в Ираке имидж США в глазах мирового сообщества упал до предельно низкой черты. С.М. Рогов, директор Института США и Канады РАН, отмечает, что сегодня Америка находится в очень серьезном кризисе. Она терпит провал, и это связано, в первую очередь, с тем поражением, которое США уже потерпели в Ираке. «Мы не знаем,

как именно закончится иракская война, на сколько затянется этот период, но совершенно ясно, что никакой победы США в Ираке не будет и не может быть, и последствия этого будут более серьезными, чем американское поражение 35 лет назад во Вьетнаме» [14].

Следует отметить, что немалая часть американских ученых и политиков осознает, что США уже не способны (да это и не нужно) играть роль сверхдержавы, призванной единолично определять основные направления развития современного мира. Об этом, в частности, свидетельствует появление в последние годы большого количества работ, в которых в разных формах и аспектах обосновывается тезис об упадке влияния США на мировой арене как экономической, политической и военной сверхдержавы. Среди авторов подобных работ – Р. Мид, Д. Каллео, П. Кеннеди, П. Бьюкенен и др., которые в той или иной форме обосновывают тезис об уменьшении влияния США в мире в пользу других стран и регионов, прежде всего, Западной Европы, Китая, Японии, Восточной Азии в целом.

Даже Г. Киссинджер признает, что «действительно новым в возникающем мировом порядке является то, что Америка более не может ни отгородиться от мира, ни господствовать в нем» [2; С. 11].

Как отмечает К.С. Гаджиев, рано или поздно Америке придется отказаться от роли непререкаемого лидера современного мира, поскольку соотношение сил на мировой арене меняется, и отнюдь не в пользу Америки. Неуклонно уменьшается не только относительная экономическая, но и военно-политическая мощь США. Несмотря на колоссальные успехи за последние годы в социальной, экономической, технологической, военно-технической и иных сферах, силы и возможности Америки становятся все более рассредоточенными [3; С. 391].

Таким образом, системообразующим ядром стратегии национальной безопасности США остается приоритет национальных интересов и ценностей. Пока еще сохраняя статус

ведущей страны в мире, проводя курс на усиление и расширение блока НАТО, Соединенные Штаты настойчиво и последовательно отстаивают свои национальные интересы на глобальном и региональном уровнях.

Однако в условиях усиления тенденций глобализации и регионализации, несмотря на чрезмерные претензии, сами США не в состоянии бороться за планетарную гегемонию. На передний план выходят новые угрозы, которые Соединенные Штаты объективно не

способны решить исключительно собственными силами. После войны в Ираке и многих других событий в мире резко усилились антиамериканские настроения. Укрепляются такие новые центры силы, как Китай, Северо-Восточная Азия в целом, Европа, Россия и др. В связи с этим так или иначе американизация мира будет неизбежно сталкиваться с другими моделями глобализации, поскольку мир движется в сторону многополярности.

Литература

1. Бжезинский З. Выбор: мировое господство или глобальное лидерство / З. Бжезинский. – М.: Международные отношения, 2007. – 288 с.

2. Киссинджер Г. Дипломатия / Г. Киссинджер. – М.: Ладомир, 1997. – 849 с.

3. Гаджиев К.С. Геополитические горизонты России / К.С. Гаджиев. – М.: Экономика, 2007. – С. 366.

4. Кефели И.Ф. Судьба России в глобальной геополитике / И.Ф. Кефели. – СПб.: Северная звезда, 2004. – С. 11.

5. Бжезинский З. Великая шахматная доска. Господство Америки и ее стратегические императивы / З. Бжезинский. – М.: Международные отношения, 1999. – С. 41-42.

6. Huntington, S.P. *Who International Primacy Matters* / S.P. Huntington // *International Security*. – 1993. – Spring. – P. 83.

7. Лавров С.В. Россия в глобальной политике [Электронный ресурс] / С.В. Лавров // *Московские новости*. – 03.03.2006. – Режим доступа: www.globalaffairs.ru/articles/5270.html

8. Делокаров К.Х. Открытость глобализации и перспективы цивилизации / К.Х. Делокаров //

Глобализация и перспективы современной цивилизации. – М.: КМК, 2005. – С. 7.

9. *The State of the Union Address* // *Washington Post*. – 27.02.2000.

10. Медиш М. Америка погружается в Океанию / М. Медиш // *Московские новости*. – 2004. – № 32. – С. 5.

11. Богатуров А.Д. Новая структура геопропространственных отношений в Центральной Евразии / А.Д. Богатуров // *Энергетические измерения международных отношений и безопасности в Восточной Азии*. – М.: МГИМО, 2007. – С. 77.

12. Лузянин С.Г. Восточная политика Владимира Путина. Возвращение России на «Большой Восток» (2004-2008 гг.) / С.Г. Лузянин. – М.: АСТ; Восток-Запад, 2007. – С. 194.

13. Тмарчина Н.А. Опасная безопасность Польши и Чехии / Н.А. Тмарчина // *Международная безопасность России в условиях глобализации*. – М.: РАГС, 2007. – С. 145.

14. Рогов С.М. Война США в Ираке и новые вызовы / С.М. Рогов // *Международная безопасность России в условиях глобализации*. – С. 45.

Коротко об авторе

Арсентьева И.И., к. филос. наук, доцент кафедры востоковедения, Читинский государственный университет (ЧитГУ)
airen1@yandex.ru

Научные интересы: национальная и региональная безопасность, национальная безопасность Российской Федерации, социальная экология

Briefly about author

Arsentyeva I.I., Ph.D. (Philosophy), Assistant Professor of Oriental Studies Department, Chita State University (ChSU)

Scientific interests: national and regional security, national safety of the Russian Federation, social ecology



УДК 327.639: (571.55 + 510)

Гильфанова Вера Ивановна
Gilfanova Vera Ivanovna

**РОССИЙСКО-КИТАЙСКОЕ ВЗАИМОДЕЙСТВИЕ
НА РЫНКЕ ОХОТНИЧЬЕ-ПРОМЫСЛОВОЙ
ПРОДУКЦИИ (НА ПРИМЕРЕ ЗАБАЙКАЛЬСКОГО КРАЯ)**

**RUSSIAN-CHINESE INTERACTION AT THE GAME
ANIMALS AND BIRDS PRODUCTION MARKET
(BY AN EXAMPLE OF TRANS-BAIKAL TERRITORY)**

В статье анализируется характер торгового сотрудничества в сфере реализации продукции охотничьего промысла между Забайкальем, обладающим богатыми ресурсами охотничьей фауны, и Китаем, являющимся крупным потребителем дериватов диких животных. Рассмотрена проблема отсутствия нормативно-правовых механизмов торговли продукцией охотничьего промысла, которая привела к расцвету нелегального бизнеса, наносящего большой вред промысловым видам животных. Особое внимание уделено социально-экономическим аспектам вынужденного браконьерства местных жителей

The article analyzes character of trade cooperations in the field of hunting production realization between Transbaikalia, having rich resources of hunting fauna and China which is heavy user of wildlife derivatives. The problem of lack of normative-legal mechanisms of hunting production trade, which led to illegal business development affected game animals is considered. Special attention is paid to social-economic aspects of compulsory poaching of the natives

Ключевые слова: торговое сотрудничество, дериваты, браконьерство, охотничий промысел, контрабанда

Key words: trade cooperation, derivatives, poaching, hunting, contraband

Российско-китайские экономические отношения далеки во многом от принципов партнерства и взаимовыгодного сотрудничества. Внешнеэкономическая политика КНР отличается агрессивностью, для которой характерно последовательное продвижение своих интересов – с одной стороны, и полное игнорирование интересов своего «партнера» – с другой. Растущая быстрыми темпами экономическая и политическая мощь Китая позволяет ему диктовать собственные условия сотрудничества (за небольшим исключением) практически во всех сферах рос-

сийско-китайского взаимодействия. Неравноправие обусловлено слабым развитием в Российской Федерации правового поля, регламентирующего экономическое взаимодействие с Китаем. Российская законодательная практика отличается непрактичностью и непоследовательностью в отстаивании интересов национальной экономики, вследствие чего происходит преступное растрачивание природных ресурсов и упущение экономических и политических преимуществ. Отсутствие заметного внимания со стороны государства к процессам внешнеэкономической деятельности, несогла-

сованное законодательство, широкий размах коррупции в государственных структурах позволяют китайскому бизнесу развиваться на территории РФ по своим законам и правилам.

Значительный потенциал охотничье-промысловых ресурсов, сложная социально-экономическая ситуация в стране, повлекшая обнищание широких масс населения, а также очень высокие цены на продукцию охотничьего промысла, сложившиеся в сопредельном Китае, обусловили бурное развитие в Забайкалье в конце XX в. нелегальной добычи и торговли дериватами диких животных. Повышение уровня жизни населения КНР вследствие продолжающегося экономического роста поддерживает устойчивый спрос на данную продукцию. Одной из основных целей значительного количества посещающих Читинскую область китайских граждан является скупка у местного населения различных видов охотничьей добычи для последующего контрабандного вывоза. Подобная практика стимулирует массовое браконьерство.

Существование нелегальной охоты, продажи и скупки охотничьей продукции является прямым следствием затянувшегося кризиса в процессе реформирования промыслового комплекса страны: прежние организационные формы еще не нашли полной и адекватной замены новыми, адаптированными к условиям рынка. Стихийная трансформация охотничьего хозяйства без заинтересованного участия государства «породила» теневой бизнес, оборот которого намного превосходит по объему легальный.

Существующие экспертные оценки масштабов нелегального охотничьего бизнеса в Забайкалье относительно, так как информационная база оценок отсутствует. Опросы охотников, скупщиков и посредников, информация, полученная от таможенных органов о размерах задержанной контрабанды дериватов диких животных, некоторые публикации в СМИ позволяют получить лишь относительные сведения о процессах, оказавшихся за пределами государственного контроля.

В таежных районах Забайкалья продукция охотничьего промысла имеет существенное экономическое значение в системе жизнеобеспечения местного населения. Охота является либо единственным, либо одним из основных источников дохода. Устойчивость сложившейся системы самообеспечения во многом определяется сохранением промысловых видов животных, благополучие которых в природе существенно зависит от интенсивности их изъятия. А это, в свою очередь, определяется вовлеченностью животных и их дериватов в торговый оборот. Повышение спроса на какой-либо продукт вызывает усиление пресса охотничьего промысла на популяции соответствующих животных.

В условиях, при которых официальная экономика не способна обеспечить эффективную занятость и приемлемый жизненный уровень людей, теневая форма «обречена» на дальнейшее развитие [1]. Возможности применения репрессий против нее ограничены. Инспектора охотнадзора могут объезжать охотничьи участки лишь эпизодически, штрафуя тех, кто попадет, как говорится, под руку. Анализ ситуации со сбытом нелегально добытой продукции за последние пятнадцать лет показывает, что планомерная работа милицейских кордонов и таможенных органов по предотвращению провоза нелегального товара, как и лицензионные ограничения, не способны кардинально повлиять на размах браконьерской добычи. Необходим, помимо карательных мер, поиск таких экономических решений, которые отвечали бы как интересам государства в его стремлении пополнить финансовые ресурсы за счет налогоплательщиков, так и местного населения, оставшегося без средств существования в ходе разрушения производственно-экономического базиса таежных поселений.

Соседний Китай имеет многовековой опыт применения в медицинских целях препаратов, изготовленных из дериватов диких животных. Традиционная китайская медицина оказала значительное влияние на становление тибетской медицины, а также дальнейшее раз-

вите традиционной корейской, японской и вьетнамской медицины [3]. Значительное количество видов промысловой фауны, дающих сырье для изготовления традиционных лекарств, встречается в забайкальских лесах. Поэтому не случайно въезд граждан Китая на территорию нашего региона с целью скупки дериватов диких животных приобрел массовый характер. Несмотря на развитие фармацевтической промышленности КНР, выпускающей более дешевые заменители традиционных лекарств, покупатели отдают предпочтение натуральным продуктам [3].

В Забайкалье самый большой ущерб в результате перепромысла, нацеленного на получение максимальной выгоды в текущий момент без учета возможного восстановления в перспективе, нанесен видам кабарги и медведя. Популяции кабарги подверглись уничтожению из-за мускуса – вещества, содержащегося в особой железе самцов кабарги. В результате варварского промысла численность кабарги в Читинской области к концу 1990-х гг. резко снизилась [2].

Мораторий на добычу кабарги, действующий в Забайкалье на протяжении последних пяти лет, существенно на ситуацию не повлиял. Как показывает практика, при стойком спросе рынок очень быстро реагирует на снижение предложения ростом закупочной цены. Стоимость одного грамма струи повысилась со 100 руб. в 2000 г. до 300 руб. в сезон 2007/2008 г. Высокий уровень цен стимулирует продолжающуюся добычу. От полного уничтожения этот вид спасают эколого-географические особенности обитания. Кабарга предпочитает селиться в гористых местах, особенно труднодоступные из которых являются своего рода резерватами, где популяция имеет возможность восстановить свою численность.

В связи со спросом на медвежьи лапы в Китае, охотники стали добывать медведей

прежде всего ради лап. Достаточно сказать, что в Читинской области на сегодняшний день закупочная цена одного килограмма этого продукта составляет около двух тысяч рублей. В конце 1990-х гг. началось истребление медведей. На этом бизнесе обогатился не один китайский предприниматель, пока со стороны КНР не ужесточились условия провоза через границу «медвежьей» продукции – китайским законодательством было предусмотрено заключение в тюрьму сроком до трех лет. После этих мер объемы закупки временно упали. В результате охотники стали меньше добывать медведей. С начала прошлого года наблюдается опять повышение спроса на медвежьи лапы. Очевидно, что китайским заготовителям даже в подобных условиях выгодно заниматься своим бизнесом.

Скупка китайскими гражданами у местного населения продукции, добытой незаконным путем, и последующий контрабандный вывоз ее с территории области в Китай, характеризуется не только огромными масштабами ущерба биологическому разнообразию, но и значительной величиной экономического ущерба, наносимого региону. Ужесточение борьбы с контрабандой на границе отчасти способствует сдерживанию варварского уничтожения промысловых видов Забайкалья, но основную проблему решить не способно. Для большинства местного населения нелегальная охота представляет собой не средство обогащения, а один из основных способов для получения средств выживания.

Главным механизмом сохранения ресурсного потенциала охотничьего хозяйства региона в свете растущих потребностей фармацевтической отрасли Китая в дериватах диких животных видится принятие мер по формированию новых условий и стимулов трудовой деятельности с учетом занятости и экономических интересов местного населения.

Литература

1. Бойков В.Э. «Серая» экономика: масштабы развития и влияния на массовое сознание / В.Э. Бойков // Социологические исследования. –

2001. – № 11. – С. 29-35.

2. Данные учета численности охотничье-промысловых видов животных за 1991-2007 гг.

З. Ляпустин С.Н., Фоменко П.В. Борьба с контрабандой объектов фауны и флоры на Дальнем Востоке России: учеб. пособие / С.Н. Ляпустин,

П.В. Фоменко. – Владивосток: Апельсин, 2003. – 152 с.

Коротко об авторе

Briefly about author

Гильфанова В.И., м. н. с., Институт природных ресурсов, экологии и криологии СО РАН
sever@bk.ru

Gilfanova V.I., Institute of Natural Resources, Ecology and Cryology SB RAS, Chita

Научные интересы: политическое и социально-экономическое развитие северных территорий; изучение перспектив и возможностей выхода из кризиса традиционного хозяйства эвенков; охотпользование

Scientific interests: political and social-economic development of north territories; the study of crisis management prospects and opportunities of traditional Evenk economy; hunting use





УДК 321.7 (595.13)

Ефимов Георгий Викторович
Efimov Georgiy Viktorovich

НАЦИОНАЛЬНАЯ СПЕЦИФИКА
СИНГАПУРСКОЙ ДЕМОКРАТИИ

NATIONAL SPECIFICITY OF THE
SYNGAPOREAN DEMOCRACY

Рассматриваются общие принципы демократии, но в то же время подчеркивается ее специфика, а также различия между западными и восточными обществами, основанными на конфуцианских ценностях и западных либеральных ценностях. Выделяется «азиатская модель» демократии и черты ее развития в Сингапуре

The article considers general principles of democracy, but at the same time its specificity is emphasized and differences between Western and Eastern societies, based on Confucian and Western liberal values. «Asian variant» of democracy and features of its development in Singapore are marked out

Ключевые слова: демократия, конфуцианские ценности, западные либеральные ценности, права человека, свобода, справедливые выборы

Key words: democracy, Confucian values, Western liberal values, human rights, liberty, fair elections

На современном этапе особый интерес вызывает специфика становления и развития демократического общества в Республике Сингапур, превратившейся в одну из самых развитых стран в ЮВА. Следует заметить, что принцип демократии в общих чертах сводится к идее народовластия (правления народа, с помощью народа и для народа – по А. Линкольну), свободных выборов, политического плюрализма, свободы слова, инициативы и предпринимательства, соблюдения основных прав человека, равенства всех перед законом. Эти важные черты демократической системы сформулированы в различных международных документах и в конституциях многих стран мира.

Хотя принципы демократии едины, страны, избравшие демократию, имеют не только различные разновидности демократии и степени ее зрелости, но и национальную специ-

фику – в структуре власти, в стиле составляющих элементов. Особенно нет единства между американскими, европейскими и восточными политиками и учеными по вопросам соблюдения прав человека, а также в различиях между западными и восточными ценностями. В развернувшейся по этому поводу в США в 90-х гг. полемике главным оппонентом идеи универсальной применимости западных ценностей выступает бывший лидер Сингапура Ли Куан Ю. Именно Сингапур является моделью для сторонников концепции «особого азиатского менталитета» и такой специфики традиционного восточного общества, которая противостоит западным активистам движения за права человека, пытающимся навязать Востоку чуждые ему принципы и нормы.

В одном из интервью американскому журналу Ли Куан Ю отмечал, что существует фундаментальное различие между обществами,

основанными на конфуцианских ценностях и западных либеральных ценностях, между государствами Восточной Азии и западными государствами. В конфуцианских обществах люди верят, что индивидуум существует в контексте семьи, родственников, друзей и общества, и что правительство не может и не должно принимать на себя роль семьи. Многие на Западе полагают, что правительство способно выполнять обязанности семьи в тех случаях, когда семья терпит неудачу. Восток не приемлет такого подхода [1].

Сингапур зависит от крепких и влиятельных семей в деле поддержания в обществе порядка и традиций бережливости, трудолюбия, уважения к старшим, а также уважения к образованию и науке. Такие ценности способствуют повышению производительности труда и экономического роста. Ли Куан Ю развернул широкую кампанию, чтобы доказать несовместимость западной демократии с конфуцианством и продемонстрировать, что последнее более органично в роли идеологического фундамента высокоорганизованного азиатского общества, чем западные принципы индивидуальной свободы. Причем сутью традиционного китайского конфуцианства всегда было не политическое конфуцианство, а ярко выраженная семейственность, которая становилась выше всех прочих социальных отношений, в том числе отношений с политическими властями [2].

Эту точку зрения поддерживает американский ученый Френсис Фукуяма. В статье «Конфуцианство и демократия» он отмечает: «В классическом китайском конфуцианстве и его производных в Корее, Вьетнаме, Сингапуре и на Тайване интересы коллектива ставятся выше интересов личности, власть имеет приоритет перед свободой, а обязанности считаются более важными, чем права» [3]. То есть конфуцианство строит высокоорганизованное общество снизу вверх, а не сверху вниз, уделяя особое внимание моральным обязательствам семейной жизни как основной ячейки общества.

Государство и другие политические власти рассматриваются как некая семья семей, объединяющая всех людей в единую социальную общность. Главными ценностями являются поддержание порядка и уважение иерархических отношений. Конфликт идей, групп и партий рассматривается как вредный и незаконный. Самое важное в том, что конфуцианство осуществило слияние общества и государства [4].

Сингапурцы считают, что свобода может существовать только в государстве, в котором существует порядок, а не там, где господствует анархия и непрекращающаяся борьба в обществе, а порядок и стабильность являются необходимыми условиями экономического роста и становления демократии. Причем жители Азии сами определяют, что означает демократия и какие формы она может применять.

В идеале демократия по-азиатски должна быть сочетанием политического плюрализма, свободных и справедливых выборов, экономического либерализма (свободной рыночной системы), а также социальной дисциплины или ответственности. На Западе вместо социальной дисциплины и ответственности большее внимание уделялось индивидуальным правам. В Сингапуре политическая система также основана на синтезе политического плюрализма, свободных и справедливых выборах, экономической свободе и социальной дисциплине, индивидуальных правах и ответственности, а также единстве общины.

Российский политолог Алексей Кива для обозначения политической модели, обусловившей стремительное развитие таких стран, как Сингапур, Южная Корея и Тайвань, без шоковой терапии и обвальная приватизации, без создания полюсов сказочного богатства и запредельной нищеты, а также сформировавшей благоприятные условия для формирования цивилизованной рыночной экономики и представительной демократии, вводит условное название «азиатская модель» [5].

Эта модель в Сингапуре культивирует напряженный высокопроизводительный труд,

повышает престиж знания, образования, интеллектуальных профессий и жизненный уровень населения. Кроме того, нужно учесть еще и ключевые незаменимые элементы демократии: свободные и справедливые выборы, подотчетность правительства, мирный переход власти, гражданский контроль, главенство за-

кона, цивилизованное общество, борьба с коррупцией. И пока Сингапур будет владеть всеми этими элементами, он будет считаться демократической страной, как и все другие западные страны, в связи с чем ни им, ни Америке не стоит без разбора навязывать свою систему ценностей и демократии другим обществам.

Литература

1. Интервью Ли Куан Ю Фариду Захария в *Foreign Affairs* 73 (1994) – P. 109-127.

2. Lee Kuan Yew/ *The Singapore story: 1965 – 2000. From third world to first.* Harper Col Lins Publishers. N.Y. USA. 2000. – P. 811-814, 815.

3. Русский журнал Френсис Фукуяма. Конфуцианство и демократия // Режим доступа:

[www.auditorium.ru / books/ 17/ g 18. p.d.f.](http://www.auditorium.ru/books/17/g18.p.d.f)

4. Samuel P/ Huntington, «Democracy S Third Wave», *Journal of Democracy* 2 (Spring 1991). P. 24.

5. Красильщиков В. Этот «страшный» Сингапурский вариант. Режим доступа: [http:// www. ng. ru / polemics/ 2000 – 12 – 09/ S Singapore.html.](http://www.ng.ru/polemics/2000-12-09/Singapore.html)

Коротко об авторе

Ефимов Г.В., аспирант кафедры политических процессов, Тихоокеанский институт политики и права, Дальневосточный государственный технический университет (ДВПИ им. В.В. Куйбышева)

gggoooogg@mail.ru

Научные интересы: политология, политический процесс, страны АТР

Briefly about author

Efimov G.V., graduate of Political Processes Department, the Pacific School of Politics and Law, Far Eastern State Technical University (Kuibyshev FESTU)

Scientific interests: Politics Study, political process, Asian-Pacific region countries



УДК 330.567.22.018



Иванова Мария Владимировна
Ivanova Maria Vladimirovna

ОСНОВНЫЕ НАПРАВЛЕНИЯ ПОЛИТИКИ СОЦИАЛЬНОГО ГОСУДАРСТВА В ОТНОШЕНИИ ИДЕОЛОГИИ ПОТРЕБИТЕЛЬСТВА

MAIN ORIENTATIONS OF WELFARE STATE POLICY TOWARDS CONSUMERISM IDEOLOGY

Дана аргументация негативной оценки роли идеологии потребительства в развитии человечества. Рассмотрена государственная политика противодействия идеологии потребительства в контексте задач социального государства. Определены четыре основные направления этой политики

The article considers negative role of consumerism ideology in mankind development. Public policy of counteraction against consumerism ideology in the context of welfare state goals is examined. Four main orientations of this policy are determined

Ключевые слова: идеология потребительства, развитие человечества, политика социального государства

Keys words: consumerism ideology, development of the mankind, welfare state policy

В настоящее время идеология потребительства получила настолько широкое распространение в либерально-демократическом обществе, что она стала рассматриваться в качестве его неотъемлемой черты. Более того, многие западные исследователи (М. Физерстоун, Д. Слейтер, Т. Ланг и др.) считают её «основной идеологией постиндустриального общества» [7; С. 62].

Идеология потребительства – это идеология избыточного потребления, имеющего расточительный и безграничный характер и ориентированного не на удовлетворение естественных материальных и духовных потребностей человека, а на сохранение его социального статуса или приобретение более высокого. На первый взгляд, идеология потребительства детерминирует только одну сторону существования человека – способ его потребления. Но исследователи обнаруживают гораздо более

широкую область воздействия этой идеологии. Потребительская гонка, делая человека зависимым от вещей, изменяет многие его жизненные установки.

В свете идеологии потребительства социальный, жизненный успех человека отождествляется с потреблением. Человек, находящийся под влиянием этой идеологии, идентифицирует себя с потреблением. Он видит свою сущность в потреблении, а свою ценность соотносит с его объёмом и ассортиментом.

Таким образом, идеология потребительства не просто детерминирует способ потребления человека, она формирует стиль жизни, тип личности и способ её существования [6; С. 15]. Она перерастает рамки потребительской идеологии и превращается в идеологию существования человека в целом, определяя его ценностные ориентации, жизненные установки и нормы.

Для того чтобы определить содержание политики социального государства в отношении идеологии потребительства, необходимо сначала дать оценку ей и определяемому ею способу потребления с точки зрения их влияния на процесс развития человечества. В литературе можно обнаружить две противоположные оценки потребительства.

В.В. Радаев даёт ему позитивную оценку. Он видит «светлую сторону» потребительства в его творческом характере и предоставляемой им возможности самовыражения потребителя. В выбираемых вещах человек проявляет свою индивидуальность, а в самом процессе выбора среди огромного товарного ассортимента – творческий подход. Так, что подобное потребление, по В.В. Радаеву, представляет собой креативную деятельность и сферу инновационных практик [6; С. 16].

Но значительное большинство авторов дают потребительству резко негативную оценку. Можно выделить четыре способа обоснования этой оценки, которые условно обозначим как «этический», «экологический», «символический» и «философский».

В основе «этического» способа аргументации лежит идея о бездуховном характере потребительства, сопряженном с аморальными поступками человека. Потребительство рассматривается как выражение приоритета материальных ценностей над духовными, в результате которого человек способен обогащаться любыми, в том числе и безнравственными способами: обмануть покупателя, ограбить или убить конкурента, развязать войну, уничтожить природные богатства. Поэтому В.С. Малицкий, В.Н. Кузнецов, А.А. Зиновьев и многие другие, подвергая критике идеологию потребительства, выступают с требованием замены «бездуховного потребительства высокой духовностью» [4; С. 48].

При «экологическом» способе обоснования негативной роли потребительства последнее выступает фактором, способствующим обострению экологического кризиса. Человек потребляет вещи, которые являются результа-

том обработки предметов природы. Экологический кризис, выражающийся в истощении природных ресурсов и загрязнении окружающей среды отходами производства, требует от людей экономного потребления. В этих обстоятельствах потребительство как бесконечное, расточительное и избыточное потребление, не мотивированное естественными потребностями человека, выступает проявлением безумия человечества, приближающего свою гибель [1; С. 67].

«Символический» способ обоснования этой же позиции представлен в работах Ж. Бодрийяра. Он характеризует потребительство как символическое, симулятивное потребление в современном экономически развитом обществе. Люди «не потребляют в собственном смысле слова», – считает он. [1; С. 85]. Они покупают всё больше и больше вещей не для удовлетворения своих потребностей, а лишь ради социального престижа. Но лишённое реального значения потребление лишает реального смысла любую деятельность, ориентированную на него. Деятельность, а следовательно, и жизнь человека, превращается в её симуляцию, в функциональную смерть [1; С. 333].

«Философский» способ доказательства отрицательной роли потребительства в существовании человечества выражается в использовании философских учений о развитии человека в сфере его потребностей. В этом отношении важное значение имеют теории Г. Гегеля и К. Маркса. По Гегелю, развитие сущности человека проявляется, прежде всего, в развитии его потребностей. В своём «природном», диком состоянии человек характеризуется наличием только физиологических потребностей, которые он способен удовлетворять любыми безнравственными способами. Всё его существо находится «в плену» у этих потребностей.

Развитие человека выражается в том, что у него формируются духовные потребности: в творчестве и нравственных поступках. Это развитие, по Гегелю, происходит в процес-

се принуждения человека к труду и нравственному поведению со стороны государства.

К. Маркс представляет развитие человеческой сущности как процесс развития его способности к труду. В начале своей истории человек способен трудиться лишь по принуждению. Он трудится только для того, чтобы удовлетворить свои физиологические потребности. В процессе долгого исторического развития изменяются как человек, так и условия его труда. В результате автоматизации производства большинство людей получают возможность заниматься только творческим трудом и получать достаточно большое вознаграждение. При таких условиях труд вызывает удовольствие у человека. Он начинает относиться к нему не только как к средству заработка, но и как к процессу творческой самореализации.

Таким образом, после того, как в обществе достигаются условия для удовлетворения необходимых материальных потребностей людей, с одной стороны, и для освобождения их от нетворческого труда – с другой, у человека, по Марксу, должна возникнуть потребность в творческом труде. Маркс связывает, следовательно, развитие потребностей человека с его трудовой, творческой деятельностью.

Он полагает вслед за Гегелем, что подобное развитие может осуществляться лишь в результате принуждения людей к труду: сначала посредством прямого принуждения, затем экономического в рамках капиталистического способа производства. Таким образом, и государство, по Гегелю, и рыночная экономика, по Марксу, выступают социальными условиями развития сущности человека в целом, его потребностей, в частности.

В свете данных теорий потребительство предстает как регрессивное отклонение человечества от естественного пути развития. Достижение условий, обеспечивающих удовлетворение необходимых материальных потребностей людей и освобождение их от нетворческого труда, имело своим следствием не формирование у них духовных потребностей, а лишь

гипертрофию всё тех же материальных потребностей. Вместо того, чтобы самореализоваться в творчестве, люди включились в гонку за ростом материального потребления, самоутверждаясь в приобретении всё большего количества вещей.

После приведенной аргументации негативной оценки идеологии потребительства, позитивная оценка детерминируемому ею способу потребления, данная В.В. Радаевым, представляется сомнительной. Необходимо сделать вывод, что идеология потребительства изменяет направление развития человечества в сторону регресса, способствует его духовной деградации и приближает экологическую катастрофу.

В этих обстоятельствах возникает вопрос об отношении государства к этой идеологии. Большое количество стран, в том числе и Россия, существуют в качестве социальных государств. Статус социального накладывает на государство определенные обязательства, обусловленные его сущностью и функциональными особенностями.

В ст. 7 Конституции Российской Федерации социальное государство получает свою дефиницию через определение его политики: «Российская Федерация – социальное государство, политика которого направлена на создание условий, обеспечивающих достойную жизнь и свободное развитие человека» [3; С. 5]. В этом определении можно выделить две части:

- 1) обеспечение достойной жизни человека;
- 2) создание условий для его развития.

Необходимо отметить, что изложение конкретного содержания политики социального государства относится лишь к первой части её определения: «2. В Российской Федерации охраняются труд и здоровье людей, устанавливается гарантированный минимальный размер оплаты труда, обеспечивается государственная поддержка семьи, материнства, отцовства и детства, инвалидов и пожилых граждан, развивается система социальных служб, устанавливаются государственные пенсии, пособия и

иные гарантии социальной защиты» [3; С. 5].

Гораздо меньшее внимание уделяется разработке социальной политики, целью которой является развитие человека. Между тем, по определению социального государства, данному его первым автором Лоренцем фон Штайном, именно направленность политики этого государства на развитие каждого человека является его главной сущностной чертой. По Штайну, государство «обязано способствовать... прогрессу всех своих граждан, ибо развитие одного выступает условием развития другого, и именно в этом смысле говорится о социальном государстве» [2; С. 61].

Примечательно в этом отношении определение социального государства, данное президентом России Дмитрием Медведевым в его послании Федеральному Собранию Российской Федерации. В своем послании он напомнил, что «согласно ст. 7 Конституции, Российская Федерация – это социальное государство, которое обеспечивает свободное развитие человека и при этом устанавливает гарантии социальной защиты» [5; С. 5]. В этом определении именно развитие человека является главной целью социального государства, а гарантии социальной защиты выступают сопровождающим эту главную цель условием.

Из данного понимания сущности социального государства следуют два вывода:

1) обеспечение достойной жизни человека необходимо рассматривать лишь в контексте более общей стратегической цели государственной политики, а именно – содействия развитию своих граждан, а само удовлетворение их базовых материальных потребностей – как необходимую предпосылку их духовного развития;

2) политика социального государства в отношении идеологии потребительства, не только препятствующей прогрессу человечества, но и обрекающей его на гибель, может быть только активной политикой противодействия ей.

Для того чтобы определить основные направления этой политики, нужно, прежде

всего, учитывать механизм формирования и функционирования указанной идеологии. Эта идеология формируется и внедряется в общественное сознание через СМИ (А.Р. Тузиков). Она проявляется в рекламе, в программах новостей, в художественных фильмах и даже в музыкальных передачах. В медийной продукции создаётся привлекательный образ богатого, преуспевающего в бизнесе или стремящегося преуспеть человека, который не выбирает средства достижения своих целей. Очень часто в фильмах романтизируется криминальная, асоциальная деятельность героев, что вызывает по отношению к ним сочувствие и симпатию аудитории.

Но главным средством выражения идеологии потребительства является реклама. Она вызывает у зрителей желание соответствовать тому высокому стандарту потребления, который она пропагандирует.

Учитывая это обстоятельство, можно сделать вывод, что первым направлением государственной политики противодействия идеологии потребительства является контроль государства за деятельностью СМИ с целью исключения или хотя бы ограничения их деятельности по пропаганде потребительства.

Необходимо принять во внимание, что идеология потребительства относится к числу «непредставленных» (М.А. Фадеичева), «невидимых» (А.Р. Тузиков) идеологий, неявно присутствующих в медиа-продукции и воздействующих на аудиторию иррациональными приемами. Человек усваивает эту идеологию без размышления, бессознательно подчиняя ей свою жизнь.

Поэтому важное значение в борьбе с ней имеет её перевод в рефлексивную форму. Человек часто совершает действия только потому, что не осознаёт их истинного смысла. Одно только определение основных идей идеологии потребительства и её негативной роли в развитии человечества способно вызвать у значительной части её приверженцев отрицательное к ней отношение.

Необходим также более широкий мас-

штаб её критики со стороны знаменитых и популярных личностей, талантливых журналистов, деятелей искусства и культуры. Потребительство должно быть также предметом критического обсуждения в школьных и вузовских аудиториях. Инициирование разносторонней критики идеологии потребительства является вторым направлением государственной политики в отношении этой идеологии.

Следует учитывать, что эта идеология связана с основной сферой сущности человека – его потребностями. Она определяет способ их удовлетворения. Как невозможна человеческая жизнь без потребления, так невозможна она без определенной идеологии. Отсюда следует, что устранение одной идеологии потребления с необходимостью требует замены её другой идеологией, формирующей позитивный способ удовлетворения потребностей человека. В основе этой идеологии должна лежать идея о том, что потребление материальных благ является не целью и смыслом жизни, а лишь её средством, необходимым условием и предпосылкой духовного развития человека.

Эта идеология должна быть идеологией приоритета духовных ценностей, идеологией творчества и нравственности. Она должна существовать на двух уровнях: как на теоретическом, так и на обыденном. На теоретическом уровне эта идеология должна иметь традиционно рациональную форму, философское и экономическое обоснование и быть предметом изучения в высших учебных заведениях.

На обыденном уровне данная идеология должна оказывать своё императивное воздействие теми же приёмами и через те же каналы, которыми в настоящее время насаждается идеология потребительства. В медиапродукции необходимо сформировать привлекательный имидж бескорыстного, нравственного человека, увлеченного своим творчеством и безразличного к материальному богатству и

статусным оценкам со стороны общественного мнения. Следовательно, формирование прогрессивной идеологии потребления, идеологии приоритета духовных ценностей представляет собой третье направление политики социального государства в отношении идеологии потребительства.

Необходимо также принять во внимание теорию Э. Фромма, согласно которой асоциальное поведение человека является деструктивной формой удовлетворения его потребности в творческом самовыражении [8; С. 41]. Из этой теории следует, что человек самоутверждается и реализует свою творческую потребность через приобретение дорогостоящих вещей потому, что у него отсутствуют условия для конструктивного способа творческого самовыражения, а именно – в трудовой, профессиональной деятельности (В.В. Радаев).

Следовательно, массовое формирование прогрессивной идеологии потребления останется благим пожеланием, если в обществе будут отсутствовать условия для профессионального творческого самовыражения человека. Создание таких условий представляет собой четвертое направление государственной политики противодействия идеологии потребительства. Политика социального государства в этом направлении требует широкомасштабной государственной программы, включающей в себя создание служб по определению природных задатков человека и предоставлению ему возможности получить образование и труд в соответствии со своими задатками.

В заключение необходимо сделать вывод, что политика социального государства, направленная на развитие своих граждан, требует соответствующего идеологического обеспечения, что заставляет признать целесообразным более обстоятельное исследование феномена государственной идеологии.

Литература

1. Бодрийяр Ж. *Общество потребления. Его мифы и структуры: [пер. с фр.] / Ж. Бодрийяр.* – М.: Республика, 2006. – 269 с.

2. Калашников С.В. *Функциональная теория социального государства / С.В. Калашников.* – М.: Экономика, 2002. – 190 с.

3. Конституция Российской Федерации. – М.: Проспект, 2000.– 48 с.

4. Малицкий В.С. Идеология: сущность, структура, исторические типы: (соц.-философ. анализ): автореф. дис. д-ра философ. наук: 09.00.11 / Малицкий Валентин Семёнович.– Ростов н/Д, 2006.– 41 с.

5. Послание Президента России Дмитрия Медведева Федеральному Собранию Российской Федерации. 5 ноября 2008 года // Заб. рабочий. –

2008.– 10 ноября. – С. 5-10.

6. Радаев В.В. Социология потребления: основные подходы / В.В. Радаев // Социологические исследования. – 2005.– № 1. – С. 5-17.

7. Тузиков А.Р. Идеология в рекламе и киберпространстве /А.Р. Тузиков // Политические науки. – 2003.– № 4.– С. 60-73.

8. Fromm E. The Sane Society. Greenwich: Fawcett, 1967. – 205 с.

Коротко об авторе

Иванова М.В., ассистентка кафедры истории, Читинский Государственный университет (ЧитГУ)
<http://verelan.from.ru.su/>

Научные интересы: идеология потребительства и политика социального государства

Briefly about author

Ivanova M.V., Assistant of History Department, Chita State University (ChSU)

Scientific interests: consumerism ideology and welfare state policy





Родионовский Максим Александрович
Rodionovsky Maxim Aleksandrovich

**ВЛИЯНИЕ А. УОЛСТЕТТЕРА НА РАЗРАБОТКУ
НЕОКОНСЕРВАТОРАМИ ВНЕШНЕЙ ПОЛИТИКИ
И СТРАТЕГИИ НАЦИОНАЛЬНОЙ
БЕЗОПАСНОСТИ США**

**A. WHALSTETTER INFLUENCE ON FORMATION
OF FOREIGN POLICY AND THE USA NATIONAL
SAFETY STRATEGY BY NEOCONSERVATIVES**

Рассмотрены вопросы влияния А. Уолстеттера на разработку неоконсерваторами внешней и военной политики США. Показаны основные аспекты влияния на проблемы принятия военно-политических решений на администрацию Дж. Буша-мл. и МО США. Дан политический и стратегический анализ влияния военно-политических разработок А. Уолстеттера и неоконсерваторов. Особое внимание уделено стратегическим планам администрации США по отношению к России

The article covers the questions of A. Wahlstetter influence on foreign and military policy of the USA by neoconservatives. There are main aspects of problems of political and military decision-making influence on G. Bush, jr. administration and the USA Department of Defense. Political and strategic analysis of military and political designs of A. Wahlstetter and neoconservatives is given. Special attention is paid to strategic plans of the USA administration towards Russia

Ключевые слова: стратегия национальной безопасности, военно-стратегическая политика США

Key words: national safety strategy, military and strategic policy of the USA

С приходом республиканской администрации Дж. Буша-мл. в федеральное правительство США пришло немало персон на ключевые посты, относящиеся к влиятельному политическому течению в современной жизни США. Многие из них занимали высокие политические и военные должности в республиканской администрации Р. Рейгана. Они известны как идеологи, стратеги, политические и военные аналитики, разработчики внешней и военной политики.

После событий 11 сентября 2001 г. на политическом и военном небосклоне в Вашингтоне закрепилась жесткая политическая линия. Это связано с приходом в 2000 г. к власти и влиянием на президента Дж. Буша-мл.

правого крыла республиканской партии США – неоконсерваторов.

Многие идеи неоконсерваторов в области политических и военно-стратегических разработок в принятии решений в кризисных ситуациях были заложены двумя интеллектуалами – политологом и политическим философом Лео Штраусом и военным стратегом и аналитиком Альбертом Уолстеттером.

Их влияние в политико-философских и военно-стратегических направлениях концептуальное. В период с 2001 по 2005 гг. в международных отношениях частично реализованы политические теории и военные концепции республиканской администрацией Дж. Буша-мл. Уолстеттер считался одним из крупнейших

оборонных интеллектуалов XX в., оказавших большое влияние на политико-военный подход многих президентских администраций и военно-стратегическое мышления Пентагона.

Влияние на разработку неоконсервативными внешней политики и стратегии национальной безопасности США республиканской администрации Дж. Буша-мл. связано с именем А. Уолстеттера (1913-1997). Это один из немногих известных оборонных интеллектуалов XX в. наряду с Г. Каном, Т. Шеллингом и Б. Броди. Газета «Бостон глоуб» в 2003 г. назвала А. Уолстеттера одним из великих оборонных интеллектуалов XX в. Его имя признают и ставят в один ряд с великими стратегическими мыслителями Сунь-цзы и Клаузевиц. Его военные концепции не являются прошлым, они ориентированы на настоящее время. Это стратегический анализ проблем национальной безопасности, разработки системы ПРО, концепции виртуальной войны и ядерной стратегии, ориентированные на применение высокотехнологических разработок. А. Уолстеттер был основателем и директором исследовательского центра «Пан-Юристикс», консультирующим по политико-военным и военно-стратегическим проблемам МО США.

А. Уолстеттер воспитал группу единомышленников, учеников, обучающихся в Чикагском университете, привнесших в мировую политику его военно-стратегические идеи. Среди них П. Вулфовиц, Р. Перл, Э. Маршалл, З. Халилзад, П. Уилсон с ним был знаком и экс-МО США Д. Рамсфелд. Он был основателем неоконсервативной школы стратегического анализа проблем национальной безопасности Чикагского университета. Главными темами являлись политико-военные и военно-стратегические проблемы США. Уолстеттер был одним из основателей института военной аристократии США.

Политолог Ф. Фукуяма пишет: «на протяжении своей карьеры он глубоко интересовался двумя важнейшими вопросами: во-первых, это проблема широкого сдерживания. Он считал, что экономическим и эффективным

средством национальной обороны является минимальное ядерное сдерживание [1]. Вторым предметом многолетнего внимания Уолстеттера была проблема распространения ядерного оружия. По мнению Уолстеттера, вопрос нераспространения ядерного оружия связан с вопросом о расширенном сдерживании» [1; С. 52].

После трагических событий 11 сентября 2001 г. в США наблюдается противостояние политических группировок – умеренных – К. Пауэрла и милитаристов национальной безопасности – вице-президента Р. Чейни и МО Д. Рамсфелда. Большой перевес получили последние.

Борьба с международным терроризмом требует не только политического и дипломатического подхода, но и мобилизации финансовых ресурсов и эффективной военной силы. Политолог и исследователь неоконсерватизма США Н.А. Долгополова пишет: «В последние годы консолидация «милитаристов национальной безопасности» произошла в ходе их борьбы за стратегию установления глобальной гегемонии США в XXI в. на базе превосходства в военной мощи» [2].

Ни одна из предыдущих администраций не имела на различных политических, дипломатических и военных должностях столько персон, выступающих за решения мировых проблем при помощи военной силы.

Н.А. Долгополова пишет: «в числе «милитаристов национальной безопасности» называют среди прочих Р. Чейни, Д. Рамсфелда, П. Вулфовица, Д. Вулси, Ф. Гафни, З. Халилзада, Л. Либби, Р. Перла, П. Родмена» [2; С. 52]. Войну против международного терроризма и странами «оси-зла» республиканская администрация Дж. Буша-мл. стала использовать для достижения военно-стратегических целей, для установления однополярного мира во главе с США.

О влиянии теракта 11 сентября 2001 г. на проводимую внешнюю и военную политику Дж. Буша-мл. сказано много. Фундамент нынешнего направления надо искать в политиче-

ском курсе администрации Р. Рейгана. Падение «Берлинской стены» и последующий распад СССР в 1991 г. привел к изменению и перестановке американского военно-стратегического баланса сил по всему миру. Например, продвижение блока НАТО и размещение военных баз США ближе к границам России. После распада «двухполюсной системы» США нужно было проводить новую внешнюю и военную политику в мире. МО США Р. Чейни (1989-1993) поручил заместителю главы Пентагона П. Вулфовицу разработать стратегию национальной безопасности, которая определяла роль и место США в изменившейся политической и военной конфигурации в мире после окончания «холодной войны». Р. Чейни был близок по взглядам к неоконсерваторам, военные интеллектуалы составили ядро в противовес умеренным Б. Скоукрофта его военной администрации в Пентагоне. В 1992 г. был подготовлен аналитический документ: «Руководящие принципы по военному планированию», представленный МО США Р. Чейни. Анализ документа показывает, что США не намерены отказываться от глобального лидерства в мире, а главная стратегическая цель – установление нового мирового порядка. С распадом СССР угрозы для национальной безопасности США не уменьшаются, а приобретают новый характер.

Политолог, неоконсерватор и интеллектуал П. Вулфовиц пишет:

«Сегодня у Соединенных Штатов нет глобального соперника. Долговременная американская стратегия должна быть направлена на сохранение и упрочение этого выгодного для США положения как можно дольше. Однако в мире есть потенциально сильные государства, которые не удовлетворены существующим положением и которые будут стремиться изменить его, если смогут, в направлении, представляющем угрозу нынешнему состоянию относительно мира, процветания и свободы. До сих пор их удерживало от этого глобальное присутствие американской мощи. Но при ослаблении этой мощи как в относитель-

ном, так и в абсолютном выражении нынешнее «благополучие», обеспечиваемое глобальным американским присутствием, может быть взорвано. Поддержание выгодной стратегической обстановки, в которой США находятся в настоящее время, требует сохранения военного присутствия для ведения превентивных действий в любой точке земного шара» [3].

Военным консультантом в ходе многочисленных встреч, оказавший большое влияние на военную составляющую доклада в доминировании США в мире, был А. Уолстеттер. Документ не был принят в первой версии президентом Дж. Бушем-старшим, а вышел в измененном варианте, где были исключены претензии США на мировое лидерство. В 2002 г. стратегия национальной безопасности США была официально принята. Главная стратегическая идея превентивных войн изложена в документе «Руководящие принципы по военному планированию». Первыми результатами новой военной стратегии неоконсерваторов стали в 2001 г. Афганистан, в 2003 г. – Ирак и политическое понижение роли ООН в международных отношениях и международного права в урегулировании конфликтов в мире. Стремительному успеху в Ираке 2003 г. способствовало не только применение высокоточного оружия, но и новое «интеграционное» мышление Пентагона.

Другим приоритетом влияния А. Уолстеттера на разработку неоконсерваторами военно-стратегической политики США республиканской администрации Дж. Буша-мл. стала реализация системы НПРО. В 2008 г. известной уже в мире космической программы Р. Рейгана СОИ исполнилось 25 лет. По окончании «холодной войны» США стали пересматривать программу в сторону увеличения роли высокоточного оружия и ядерного фактора в международных отношениях. Анализ показывает, что следствием пересмотра приоритетов стал выход США в декабре 2001 г. из Договора по ПРО от 1972 г.

А. Уолстеттер считал, что даже небольшая вероятность уязвимости США может раз-

вязать ядерное нападение, поэтому необходимо развивать стратегическую систему ПРО. В стратегии ядерной доктрины он предложил вариант «регулируемого сдерживания», под которым понимается вариант ограниченных военных действий с использованием ТЯО высокой точности. Президент Р. Рейган выслушал его и одобрил создание СОИ, известную как «звездные войны» [4]. Неоконсерваторы были лоббистами принятой в 2002 г. ядерной доктрины США. Военная концепция предусматривает использование первыми превентивного ракетно-ядерного удара.

В сегодняшнем варианте система НПРО будет перехватывать ядерные боеголовки МБР на среднем участке с использованием средств поражения ракет-перехватчиков, как и перехват на разгонном участке еще до разделения головных блоков над территорией противника. Военные базы системы НПРО и ПРО ТВД на Дальневосточном и Западном стратегическом направлении расположены под влиянием проводимых исследований А. Уолстеттера. Создание широкомасштабной и глубокоэшелонированной НПРО США в наше время преследует две стратегические цели, которые сильно трансформировались под влиянием многих факторов как самой политики администрации Дж. Буша-мл., так и под действием лоббистов ВПК и МО США:

– *во-первых*, это развитие и разработка высокотехнологических систем наступательного и оборонительного направления. Для экономического отрыва в сфере высоких технологий от главных конкурентов ЕС, РФ, КНР;

– *во-вторых*, создание широкомасштабной и перспективной системы дает США уникальный шанс в стратегическом доминировании в мире. В военно-стратегическом аспекте США в случае создания системы НПРО будут чувствовать себя в безопасности. Это значит, что теоретически США могут нанести превентивный ракетно-ядерный удар по любому государству.

Это нарушает стратегический баланс сил в мире в военной сфере. Другая сторона –

создание системы НПРО США – это подрыв экономического потенциала стран, которые будут видеть в системе НПРО угрозу для своей национальной безопасности. Военные аналитики, стратеги и планировщики МО США работают для достижения стратегических целей. Современная НПРО США – это дорогостоящая программа. Она включает крупные инвестиции в ВПК, но, прежде всего, военный сектор НИ-ОКР, задел для будущего и, в конечном итоге, создание перспективной стратегической системы НПРО США, включающей не только наземный и воздушный эшелон, но и использование космоса. В республиканском варианте система НПРО будет не только перехватывать ядерные боеголовки МБР на среднем участке с использованием средств поражения ракет-перехватчиков, но и перехват на разгонном участке; еще до разделения головных блоков над территорией противника. Создание глубокоэшелонированной системы НПРО и ПРО ТВД для перехвата МБР, БРПЛ, БРСД на разгонном участке резко повышает стратегическую эффективность НПРО. Для этого нужно размещение на ТВД систем как ЗРК «Пэтриот ПАК-3», «Иджис», морские и наземные РЛС, ракеты-перехватчики на боевых кораблях и лазерное оружие на боевых самолетах в непосредственной близости от баз дислокации БРСД, МБР и районов боевого патрулирования РПКСН. В январе 2008 г. МО США заявили об успешном завершении испытания лазерного оружия. Сейчас эта система несовершенна, но после тщательных усовершенствований система НПРО будет выполнять свои главные стратегические функции – наведение, перехват МБР РФ, стратегическое доминирование в регионе постсоветского пространства, Европы и давление на РФ. Например, психологическое давление с целью экономических уступок в пользу США.

В области военно-стратегических разработок А. Уолстеттер консультировал военных в расположении авиабаз стратегической авиации ВВС США за рубежом. В ходе проведенного исследования в 1951 г. была выработана

военная концепция способности США выдержать первый ядерный удар и нанести второй ответный удар для окончательного разгрома противника. Стратегия второго удара является до сих пор главным стержнем концепции ядерного сдерживания в политике США. А. Уолстеттер стратегически обосновал размещение МБР в защищенных подземных шахтах, это продолжение ответного второго удара по противнику. Во время первого ядерного удара по США, МБР, размещенные в защищенных подземных шахтах, уцелеют и будут способны нанести ответный второй удар по противнику. По мнению политолога-американиста и военного аналитика И.Ф. Бочарова, в основе ядерной политики администрации Буша лежит ставка на возможность нанесения превентивных ядерных ударов по неудобным, по выражению США, государствам, на сдерживание путем угрозы использования ядерного оружия первым [5].

Анализ влияния военных концепций А. Уолстеттера на разработку неоконсерваторами внешней политики и стратегии национальной безопасности США трудно переоценить. Мы считаем, что влияние идей А. Уолстеттера было востребовано в принятии военно-стратегических решений, которыми являются:

- 1) стратегия ядерного сдерживания;
- 2) обоснование строительства стратегической системы НПРО США;
- 3) разработка концепции технологических изменений в применении высокоточного оружия. Например, широкомасштабное испытание новейших образцов высокоточного оружия против Ирака в 1991 г. «Буря в пустыне» - войны шестого поколения;
- 4) обоснование концепции расположения военных баз в мире для СА ВВС и НПРО США. Например, размещения третьего позиционного района ПРО ТВД США в Европе;
- 5) концепция анализа определенных типов конфликтов. Например, система НПРО повышает шансы США в высокотехнологических конфликтах.

Находящиеся у власти неоконсерваторы США применили на практике военные концеп-

ции А. Уолстеттера, заключающиеся в следующем:

- 1) продолжение курса внешней политики на применение военной силы для установления однополярного мира;
- 2) принятие двух стратегий национальной безопасности США в 2002 и 2006 гг.;
- 3) создание стратегической системы НПРО США;
- 4) защита военным способом национальных интересов в мире. Например, создание сети системы военных баз в странах Восточной Европы и постсоветского пространства;
- 5) принятие в 2005 г. новой национальной оборонной и 2004 г. военной стратегии, и ядерной доктрины в 2002 г.;
- 6) широкомасштабное испытание новейших образцов высокоточного оружия против Ирака в 2003 г. «Шок и трепет» – войны шестого поколения.

В настоящее время стратегия неоконсерваторов во внешней и военной политике заключается в продолжении и закреплении глобального лидерства США. Как считает политолог-международник Н. Хомский, «главной идеей американской стратегии национальной безопасности, которую должен усвоить весь мир, в том числе Китай, является то, что США не станут мириться ни с какой потенциальной угрозой своему господствующему положению в мире» [6]. Политика, проводимая США, затрагивает и оказывает влияние на национальную безопасность и национальные интересы России в мире. Поэтому военно-политическое руководство России должно стратегически подходить к выработке принятия решений. На сегодняшний день РФ может противопоставить США в качестве сдерживания только свои СЯС для поддержания стратегического баланса сил. Например, трансформация СЯС РФ как асимметричный ответ на размещение системы ПРО ТВД США у границ РФ и постсоветском пространстве. По мнению авторитетных военных аналитиков, ядерным оружием нельзя нейтрализовать весь спектр военных угроз. Для этого нужно разрабатывать в исследова-

тельских центрах МО и ВПК РФ оружия на новых физических принципов. Например, геофизическое и лазерное оружие.

По мнению политолога-американиста В.И. Батюка, сохранение безусловного американского глобального военного превосходства должно быть достигнуто посредством технологического лидерства, наращивания численности Вооруженных Сил США, их более рационального использования именно в тех регионах мира, которые представляют собой наибольшую угрозу американским национальным интересам [7].

Как считают ряд политических аналитиков и экспертов по внешней политике США, даже если бы не было теракта 11 сентября 2001 г., неоконсерваторы сумели бы продвинуть при республиканской администрации Дж. Буша-мл. революционные идеи на внешнюю и военную политику.

Н.А. Долгополова пишет: «Эти люди пришли в администрацию с большим объемом академических и политико-пропагандистских наработок в русле своих идей, с готовыми рецептами в отношении практически всех главных направлений американской политики в мире. Их отличают огромные амбиции, желание воплотить свою программу в жизнь, возможность взять реванш за годы, проведенные ими вне стен органов, принимающих внешнеполитические решения» [2; С. 57].

Мир меняется. Проблемы внешней политики и стратегии национальной безопасности США не могут быть решены в терминах прошлого столетия. Многие представители военно-политического истеблишмента США

считают, что нужно продолжать подготовку к будущим и сегодняшним военным конфликтам XXI в. и использовать опыт прошлых войн. Тогда как другие армии мира продолжают готовиться не к будущим войнам шестого и седьмого поколения, а к прошлым. Например, армии РФ, КНР, ЕС. Политолог и военный аналитик Р. Перл о войне в Ираке считает: «Это стало первой войной, которая велась способом, соответствующим видению Альберта по поводу будущих войн. То, что она была выиграна так быстро и так уверенно, с малым числом жертв и небольшими разрушениями, фактически является имплементацией его стратегии и его видения» [4; С. 100].

Анализ показывает, что ВС и политико-академическая элита США имеют качественное преимущество перед потенциальным противником в разработке внешней и военной политики в отношении мирового сообщества. Например, экс – МО США Д. Рамсфелд был близок к неоконсерваторам, он привлек их после восьмилетнего демократического перерыва. Военные интеллектуалы составили главный костяк его военной администрации в Пентагоне по выработке военной политики и способы ведения стратегии войны в информационную эпоху в интересах национальной безопасности США. Это были представители неоконсервативной школы А. Уолстеттера.

Главная стратегическая цель анализа влияния А. Уолстеттера на разработку неоконсерваторами внешней политики и стратегии национальной безопасности США – установление нового мирового порядка.

Литература

1. Фукуяма Ф. *Америка на распутье: демократия, власть и неоконсервативное наследие* / Ф. Фукуяма. – М.: АСТ, 2007. – С. 51.

2. Долгополова Н.А. *Правые республиканцы в Вашингтоне: влияние на внешнюю и военную политику администрации Буша-мл.* / Н.А. Долгополова. – М.: Медиа-Пресс, 2003. – С. 6.

3. Петров В.Л. *Геополитика России: возрождение или гибель?* / В.Л. Петров. – М.: Вече,

2003. – С. 368.

4. Почепцов Г.Г. *Стратегический анализ для политики, бизнеса и военного дела* / Г.Г. Почепцов. – М.: Дзвін, 2004. – С. 99.

5. Бочаров И.Ф. *Современные подходы США к ядерному сдерживанию* / И.Ф. Бочаров // *США-Канада. Экономика. Политика. Культура.* – 2008. – № 4. – С. 19.

6. Хомский Н. *Гегемония или борьба за вы-*

живание: стремление США к мировому господству / Н. Хомский. – М.: Принт, 2007. – С. 370.

7. Батюк В.И. Национальная оборонная

стратегия США после неоконсервативной революции / В.И. Батюк // США-Канада. Экономика. Политика. Культура. – 2007. – № 7. – С. 23.

Коротко об авторе

Briefly about author

Родионовский М.А., аспирант, Читинский государственный университет (ЧитГУ)
служ. тел. 26-89-70

Rodionovsky M. A., graduate, Chita State University (ChSU)

Научные интересы: национальная безопасность (концепции и стратегии), проблемы военно-политической стратегии США (анализ политических решений), исламский фундаментализм (тенденции и проблемы), политическая философия неоконсерватизма (взгляды и проблемы), неоконфигурация СЯС мира (разработки и перспективы)

Scientific interests: national security (problems and strategies), problems of military and political US strategies (political decisions analysis), Islamic fundamentalism (tendencies and problems), political philosophy of neoconservatism (views and problems), neoconfiguration of the world Nuclear Forces Strategies (designs and prospects)



ПРАВО

УДК 345.67



Бреднева Валентина Сергеевна
Bredneva Valentina Sergeevna

МЕСТО И РОЛЬ МАССОВОГО ПРАВОСОЗНАНИЯ
В ПРАВОВОЙ АКТИВНОСТИ СУБЪЕКТОВ

PLACE AND ROLE OF MASS LEGAL
AWARENESS IN LEGAL ACTIVITY OF SUBJECTS

Исследована категория «правовая активность». Предпринята попытка систематизировать и обобщить знания о правовой активности, обозначить многообразие подходов к пониманию названного правового явления

The article considers category «legal activity». There is an attempt to systematize and generalize knowledge of legal activity, designate diversity of approaches to understanding of mentioned legal phenomenon

Ключевые слова: правовая активность

Key words: legal activity

Исследование категории «правовая активность» представляет научный интерес. *Во-первых*, до сих пор не сложилось единого представления об этом правовом явлении, а *во-вторых*, содержание и качество правовой активности зависит от сформированности компонентов правового сознания граждан.

Правовую активность граждан следует рассматривать в двух аспектах: общесоциальном (реакция населения на принимаемые законы) и специально-юридическом (связанное с работой механизма правового регулирования). Активная правовая деятельность в общесоциальном смысле отличается от активной правовой деятельности, исследуемой в специально-юридическом плане: по содержанию, достигаемому результату, направленности интересов, характеру выполняемых ролей [1].

В научной литературе существует множество подходов к пониманию правовой активности.

1. Одни авторы выводят названный вид активности из правосознания, отношения к правовым явлениям в качестве готовности людей к практической деятельности в сфере права [2].

Так, Н.Г. Швыдак отмечает, что правомерное поведение личности выражает ее позитивное отношение к правовым принципам и нормам, характеризуется высоким уровнем правовой установки, солидарностью с принципами и требованиями правовых норм [3]. В.М. Шафиров определяет правовую активность как «обусловленное правовой возможностью (способностью) субъективное отношение и внутренняя психологическая готовность к деятельности в сфере права, проявляющееся в интенсивном, направленном на достижение юридического результата, выражающего единство общественных и личных интересов, и усиленном инициативой, творчеством, систематичном правомерном поведении субъектов» [4].

2. К активности нередко причисляется

любая инициативная деятельность, связанная с правом: «Общественная активность гражданина все в большей степени реализуется в рамках хозяйственных, социальных и политических институтов, которые играют доминирующую роль в организации жизни общества. Меняющийся образ жизни и способ общественной самореализации граждан определяют соответствующие изменения как в правовом сознании, так и в законодательстве [5]. Под правовой активностью И.Ф. Покровский понимает деятельность человека по самостоятельной, внутренне мотивированной реализации правовых требований [6].

Таким образом, правовая активность сводится к позитивной, инициативной деятельности личности в правовой сфере.

3. Третий подход рассматривает правовую активность в качестве разновидности юридической деятельности субъектов по принятию юридических решений и достижению социально значимых результатов с помощью автономных правовых средств децентрализованного регулирования [7]. При этом в специально-юридическом смысле под правовой активностью понимается юридическая деятельность субъектов, которые не обладают государственно-властными полномочиями. Правовая активность выражается в правильном выборе правовых средств, их использовании в процессе осуществления полномочий в сфере общедозволительного регулирования.

Автор статьи разделяет такое понимание правовой активности.

4. Существует точка зрения, что правовая активность – это «определенное имманентное социально-правовое свойство личности» [8]. Некоторые авторы считают, что «к понятию правовой активности следует подходить с позиции комплексного «интегративного» подхода» [9].

5. В научной литературе есть нестандартные подходы, в соответствии с которыми в состав правовой активности включается деятельность, не соответствующая закону. Такая точка зрения прослеживается в работах

авторов, исследующих деструктивную активность личности [10].

На наш взгляд, если активность направлена на нарушение норм права, то она перестает быть правовой. Н.М. Матузов отмечает, «если в понятие правовой активности включать деятельность, не соответствующую нормам права, то сразу же снимается вопрос о повышении активности, ибо нельзя повышать противоправную активность» [11].

С.С. Алексеев писал: «Право напоминает ...не матрицу, на которой запрограммированы все возможные варианты человеческих поступков и по которым «печатаются» поведение людей, а скорее, обширную «раму», состоящую из такого рода программ и их ячеек различных объемов и форм, всегда четко очерченных, но всегда оставляющих пространство для собственного поведения участников общественных отношений» [12].

Следовательно, категория правовой активности имеет под собой вполне реальную основу и самостоятельный характер. Эффективная реализация правовых норм зависит и от самих граждан, их активности, которая обусловлена не только правовыми нормами, но и состоянием культуры, правосознания и т.д. [13].

Правовая активность как разновидность юридической деятельности граждан заключается в правильном выборе правовых средств, их искусном, умелом использовании, преодолении возможных коллизий между правовыми общесоциальными средствами в процессе осуществления правомочий в сфере права.

В составе правовой активности наличие психологических элементов массового правосознания оказывается недостаточным. Преимущественное значение имеют здесь рациональные, а также поведенческие компоненты и, прежде всего, готовность к правовой активности, правовые способности, умения и навыки действовать в сфере частноправовых отношений. Более того, основных элементов массового правосознания оказывается недостаточно в структуре правовой активности. По-

этому субъекты нередко обращаются к специалистам при осуществлении юридически значимых действий. И тогда в состав правовой активности включаются элементы специализированного (профессионального) правосознания.

Некоторые авторы делают вывод, что от правовой активности каждого гражданина и нации в целом в стремлении поднять уровень значимости общечеловеческих ценностей и права во всех сферах общественных отношений в немалой степени зависит формирование истинного правового государства на россий-

ской земле [14].

В целом введение в научный обиход категории «правовая активность субъектов» имеет важное научно-прикладное значение. С ее помощью познается активная юридическая деятельность субъектов, проводится различие между деятельностью граждан по самостоятельной и инициативной реализации собственных прав и обязанностей и правоприменительной деятельностью компетентных государственных органов.

Литература

1. Шафиров В.М. Правовая активность граждан в развитом социалистическом обществе: учеб. пособ. / В.М. Шафиров. – Красноярск: КГУ, 1982. – С. 24; Щербакова Н.В. Правовая установка и социальная активность личности / Н.В. Щербакова. – М., 1986. – С. 54; Кожевников В.В. Правовая активность личности / В.В. Кожевников. – Омск, 1997. – С. 71-96.
2. Ратинов А.Р. Правосознание как источник правовой активности и регулятор правового поведения / А.Р. Ратинов // Научная информация по вопросам борьбы с преступностью. – М., 1970. – С. 57; Сабикенов С.Н. Указ соч. – С. 183.
3. Швыдак Н.Г. Факторы формирования правомерного поведения и социально-правовой активности граждан в условиях развитого социализма: автореф. дис... канд. юрид. наук / Н.Г. Швыдак. – М., 1980. – С. 2, 8.
4. Шафиров В.М. Правовая активность граждан в развитом социалистическом обществе: учеб. пособ. / В.М. Шафиров. – Красноярск: КГУ, 1982. – С. 5.
5. Финансовое право для экономических специальностей: учебник / кол. авт.; под общ. ред. проф. С.О. Шохина. – 2е изд., стер. – М.: КНОРУС, 2007. – С. 7-8.; См. также: Казимирчук В.П. Социально-правовая активность личности / В.П. Казимирчук // Социализм и право. – М., 1979. – С. 117.
6. Покровский И.Ф. О правовой активности личности и формировании ее правосознания / И.Ф. Покровский // Вестник ЛГУ. – 1971. – № 17. – Вып 3. – С. 143; Покровский И.Ф. Формирование правосознания личности / И.Ф. Покровский. – Л., 1972. – С. 78; Кожевников С.Н. Правовая культура как предпосылка социально-правовой активности личности / С.Н. Кожевников // XXVI съезд КПСС и развитие теории права. – Свердловск, 1982. – С. 64.
7. Сапун В.А. Теория правовых средств и механизм реализации права / В.А. Сапун. – СПб: СПбГУП, 2002. – С. 120; Сапун В.А. К понятию правовой активности субъектов / В.А. Сапун // Государство и право социалистического общества. – Владивосток, 1975. – С. 14-15.
8. Галустян Н.В. Правовая активность личности в механизме формирования социально-полезного поведения: автореф. дис... канд. наук. – Ростов-н/Д., 2005. – С. 10; Кожевников С.Н. Агеев Ю.И. Государственно-правовые основы советского образа жизни и социальной активности личности / С.Н. Кожевников, Ю.И. Агеев. – Иркутск, 1989. – С. 67.
9. Кожевников В.В. Правовая активность личности: монография / В.В. Кожевников. – Омск: Юридический институт МВД России, 1997. – С. 16.
10. Гойман В.И. Действие права как теоретическая и практическая проблема современного общества / В.И. Гойман // Проблемы действия права в новых исторических условиях. – М., 1993. – С. 19-20; Орзих М.Ф. Некоторые теоретические вопросы правовой активности личности / М.Ф. Орзих // Конституция СССР и правовое положение личности. – М., 1979. – С. 117-124.
11. Матузов Н.И. Правовая система и личность / Н.И. Матузов. – Саратов, 1987. – С. 239.
12. Алексеев С.С. Теория права / С.С. Алексеев. – М., 1993. – С. 120.
13. Современные проблемы правового регулирования экономических отношений / Под ред.

З.М. Фаткудинова, З.А. Ахметьяновой. – Казань, 2006. – С. 37.

14. Тепляшин И.В. Становление российской

правовой государственности и правовая активность граждан / И.В. Тепляшин // Журнал Российского права. – 2002. – № 1. – С. 37-42.

Коротко об авторе

Briefly about author

Бреднева В.С., старший преподаватель кафедры теории, истории, философии права и государственно-правовых дисциплин, юридический институт, Сахалинский государственный университет (СахГУ)

v-bredneva@mail.ru

Bredneva V.S., Lecturer of Theory, History, Philosophy of Law Department and public and legal discipline, the School of Law, Sakhalin state University (SakhSU)

Научные интересы: теория, история, философия права

Scientific interests: theory, history, philosophy of law





УДК 343.9

Куприянова Александра Викторовна
Kupriyanova Alexandra Viktorovna

ГЕНДЕРНАЯ КРИМИНОЛОГИЯ: СОЗДАНИЕ
ЧАСТНОЙ КРИМИНОЛОГИЧЕСКОЙ ТЕОРИИ

GENDER CRIMINOLOGY:
FORMING OF PRIVATE CRIMINOLOGICAL THEORY

Рассмотрены вопросы, касающиеся применения гендерного подхода в криминологии. Автором дано определение гендерной криминологии и обоснована необходимость применения гендерного подхода при изучении преступности и при разработке мер, направленных на ее предупреждение. Особое внимание уделено гендерному подходу при изучении преступности несовершеннолетних, так как анатомо-физиологические и гендерные различия усиливаются в подростковый и юношеский период

The article considers questions concerning gender approach application in criminology. The author gives the definition of gender criminology and proves the necessity of application of gender approach to delinquency study and arrangement working out for its prevention. Special attention is paid to the gender approach to juvenile delinquency study, because anatomic-physiological and gender differences are increasing in juvenile and youthful periods

Ключевые слова: гендерная криминология, гендерные различия преступности, женская преступность, преступность несовершеннолетних, предупреждение преступности

Key words: gender criminology, gender differences of delinquency, female delinquency, juvenile delinquency, prevention of delinquency

В современном обществе произошло глубокое переосмысление места и роли женщин в различных сферах общественной деятельности, поэтому при решении многих научных и практических проблем применяется гендерный подход. Он предполагает, что различия в поведении и восприятии мужчин и женщин определяются не только психофизиологическими особенностями, но и спецификой их социального поведения.

До настоящего времени криминология, будучи «андроцентричной», как и другие общественные науки, анализировала в основном формы и закономерности универсальной «мужской» преступности, так как длительное время считалось, что женская преступность

причиняет небольшой вред, и в связи с этим она характеризовалась как некое исключение из общей преступности. В настоящее время женская преступность рассматривается как самостоятельная проблема.

Анализируя имеющиеся исследования по вопросам женской преступности, можно сделать вывод о том, что в настоящее время отмечаются как количественные, так и качественные изменения женской преступности, в частности, при приоритете корыстных посягательств значительно возрастает насильственная преступность женщин, проявляется агрессивность и жестокость в их поведении. Современные женщины все чаще совершают традиционно «мужские» посягательства: террори-

стический акт, захват заложника, похищение человека, бандитизм, неправомерное завладение автомобилем, преступления, связанные с незаконным оборотом оружия. Женская преступность приобретает организованные формы, наблюдается рост рецидивной преступности женщин.

Современные исследования позволяют утверждать, что женская и мужская преступность – это самостоятельные области криминологических исследований, которые отличаются друг от друга закономерностями развития, формами проявления, качественно-количественными характеристиками, спецификой личности и требуют разработки мер предупреждения с учетом особенностей пола.

Вопрос о различиях между женской и мужской преступностью поднимался еще до возникновения гендерных исследований в криминологии. Так, А. Кетле объяснял меньшую преступность женщин не только их физической слабостью, но и отрешенностью от общественной жизни, замкнутостью в кругу семейных обязанностей. Ч. Ломброзо и его последовательница в России П.Н. Тарновская связывали более низкую интенсивность женской преступности с особенностями женского организма и характера, природой женщины, ее «биологической недоразвитостью». Все последующее развитие науки показало, что приоритет все же принадлежит обстоятельствам, формирующимся в условиях социальной жизни, хотя полностью отрицать биологические факторы все же не следует.

Зарубежные гендерные исследования направлены, в основном, на объяснение гендерного разрыва в преступности (показатели женской преступности всегда и везде меньше, чем мужские). Так, с точки зрения теории аномии и теории конфликтов, это объясняется тем, что такие цели, как достижение успеха и получение прибыли менее присущи женщинам, чем мужчинам. Согласно теории дифференциальной ассоциации, или теории ярлыков, женщины имеют меньший доступ к криминальным возможностям и/или тем, что между муж-

скими стереотипами и отрицательными поведенческими ярлыками существует более тесная связь. Теория контроля утверждает, что женщины более социализированы и их поведение демонстрирует больше привязанностей. Гипотеза равных прав и возможностей полов связывает рост женской преступности с успехами движения женщин за равенство полов, а также с тем, что социальные изменения в трансформации общественных институтов, направленные, в частности, на отделение основных социальных институтов (например, брака, получения образования, занятости), породили более доступную возможность для женщин участвовать в преступной деятельности. В последнее время появились разработки, согласно которым различия в гендерных ролях могут объяснить существование гендерного разрыва в уровне преступлений, традиционная женская роль несовместима с преступным поведением, а маскулинная самоидентификация должна увеличивать вероятность правонарушений, тогда как феминная уменьшать. Главной заслугой множественных гендерных исследований преступности можно считать использование полученных данных при разработке программ для женщин-правонарушительниц [1; С. 142-158].

Выделение женской и мужской преступности в качестве самостоятельных видов связано, в первую очередь, с гендерной стратификацией общества. Следует признать, что женщина и мужчина имеют существенные социокультурные отличия, соответственно структура, причинный комплекс мужской и женской преступности, личность мужчины-преступника и женщины-преступницы имеют значительные различия. Кроме этого, женская преступность в силу опять-таки гендерных различий имеет специфическое влияние на нравственно-психологический климат общества и на другие составные части преступности, в частности, преступность несовершеннолетних. Остро стоит и проблема гендерного неравенства, которое можно рассматривать как одну из причин существования и роста женской преступности.

Понимание особенностей женской и мужской преступности невозможно без анализа существующих в обществе гендерных стереотипов, то есть упрощенных, схематизированных представлений о поведении мужчины или женщины. Предлагается разделить существующие гендерные стереотипы на три группы.

К первой относятся стереотипы, связанные с нормативными представлениями о биологических, психических, поведенческих характеристиках женщин и мужчин. Это представления об активности, агрессивности, компетентности, независимости, логичности мужчин и, соответственно, о пассивности, зависимости, эмоциональности, заботливости, нежности женщин.

Ко второй относятся стереотипы, касающиеся содержания мужского и женского труда. Женской сферой деятельности признается обслуживающая, исполнительская, а мужской – инструментальная, творческая, организаторская.

К третьей относятся стереотипы, связанные с распределением семейных и профессиональных ролей. Принято считать, что женщине свойственны семейные роли – выйти замуж, рожать детей и заниматься выполнением домашних обязанностей, а для мужчины главной является реализация в профессиональной деятельности [2; С. 78-91].

В настоящее время в России наблюдается период ломки гендерных стереотипов и изменения гендерных ролей, что не может не сказаться и на криминальной ситуации. Активное участие женщин в общественной и трудовой деятельности стирает грань между гендерными ролями мужчин и женщин и наряду с положительными моментами необратимо влечет и их участие в деятельности преступной.

Необходимость гендерного подхода очевидна и при изучении преступности несовершеннолетних, так как анатомо-физиологические и гендерные различия особенно усиливаются в подростковый и юношеский период. Нередко женщины-преступницы свое первое преступление совершают в несовершеннолетнем

возрасте, что объясняет важность изучения преступности несовершеннолетних женского пола. Одним из социально-психологических факторов, детерминирующих преступное поведение девушек, являются сложности гендерной социализации, имеющей особенно важное значение именно в возрасте 14...17 лет. Для профилактической работы с девушками следует использовать разработки гендерных исследований в педагогике, психологии, социологии и криминологии.

Теорий, объясняющих механизмы и формы социализации и усвоения половой роли, существует несколько, и до сих пор не сделано однозначных выводов о содержании женской и мужской социализации. Вместе с тем, все теории сходятся на том, что к важнейшим механизмам социализации относятся идентификация – имитация ребенком поведения взрослых представителей своего пола, и типизация – формирование «правильных» представлений о своем поле в результате активного воздействия родителей: выбор имени, различия в одежде и игрушках, поощрения и наказания. Наиболее известными являются психоаналитическая теория, подчеркивающая большое значение биологического фактора и влияние родителей на процесс половой социализации; теория социального научения, придающая большое значение механизму типизации, в соответствии с которым дифференциация половых ролей происходит посредством наблюдения, вознаграждения, наказания; теория когнитивного развития, в соответствии с которой представление ребенка о половых ролях возникает в результате активного и творческого структурирования ребенком собственного опыта; новая психология пола, согласно которой основное значение в формировании психического пола и половой роли имеют социальные ожидания общества [3; С. 9-18].

К институтам социализации, оказывающим влияние на формирование норм и ценностей ребенка, а также гендерных стереотипов относятся семья, школа, внешкольные детские общественные и религиозные организации,

сверстники, средства массовой информации.

Первым и наиболее важным институтом социализации является семья, в которой закладываются основные гендерные стереотипы человека, то есть те психологические качества, которые приписываются ребенку в зависимости от его/ее биологического пола, а также закрепление семейных и профессиональных ролей в соответствии с полом. «Пример родителей, их экономические и эмоциональные взаимоотношения друг с другом, формы распределения домашних обязанностей также влияют на процесс идентификации, способствуя формированию сложной, а нередко противоречивой картины представлений о своем и «не своем» гендере» [4; С. 124].

Несмотря на существование единой школьной системы с едиными требованиями к знаниям и поведению мальчиков и девочек, у большинства педагогов существуют стереотипы в отношении определенных психологических качеств, присущих ученикам разного пола, объяснении успехов и неудач мальчиков и девочек. Определенное влияние на формирование стереотипов оказывает и организация учебного процесса, и даже оформление школьных учебников и наглядного материала, демонстрирующих стереотипные представления о женских и мужских ролях.

Для подросткового возраста большое влияние на процесс социализации оказывает такой фактор, как сверстники. Желание быть принятым в определенную группу сверстников непосредственно связано с усвоением распространенных в той или иной группе гендерных норм и стереотипов.

СМИ и реклама являются не только источником информации, но и глубоко воздействуют на мировоззренческие основы и национальное самосознание народа, задают образцы поведения, взаимоотношений людей, формируют определенные ценности и идеалы, которые затем сознательно или бессознательно воспроизводятся в реальных жизненных ситуациях. Под воздействием современных средств массовой информации и рекламы

формируются и гендерные роли юношей и девушек, которые в большинстве случаев сильно стереотипизированы.

Неблагоприятные семейные условия, недостатки школьного воспитания, трудовой и досуговой деятельности, отчуждение личности несовершеннолетней девушки от семьи, школы, связи с антиобщественными группами и происходящие на этом фоне дефекты процесса как социализации вообще, так и гендерной социализации, в частности, являются основными социально-психологическими факторами преступного поведения.

Рассматривая причины совершения девушками и женщинами повторных преступлений, обращает на себя внимание и явление стигматизации. Своеобразное гендерное неравенство наблюдается в отношении общества к отклоняющемуся поведению несовершеннолетних юношей и девушек. Так, курение, употребление спиртного, супружеская неверность, большое количество сексуальных партнеров для юношей и мужчин приобретает статус нормы и является своеобразной «инициацией», приобщением к взрослой жизни, в отношении лиц женского пола строго осуждается общественными нормами. Общество осуждает оступившуюся девушку гораздо строже, чем юношу, а социальное клеймение в силу гендерных особенностей оказывается для нее более стойким и губительным.

Важным направлением является и изучение личности несовершеннолетних преступниц с точки зрения их виктимизации в прошлом. Это необходимо для осознания особенностей механизма индивидуального преступного поведения и разработки мер, направленных на обеспечение личной и имущественной безопасности потенциальных жертв преступлений, совершаемых девочками-подростками. Следует отметить, что в настоящее время в Восточно-Сибирском регионе отсутствуют упорядоченные мероприятия, направленные на виктимологическую профилактику. Учитывая половые и гендерные особенности несовершеннолетних женского пола и сложившиеся в

российском обществе гендерные стереотипы, необходима целенаправленная работа в этом направлении – создание специальных программ дошкольного и школьного воспитания виктимологической грамотности. В частности, назрела необходимость создания кризисных центров в городах Восточной Сибири, которые бы смогли оказывать помощь как взрослым женщинам, так и несовершеннолетним девушкам, страдающим от насилия в семье и вне семьи, выполнять роль центров ресоциализации женщин и девушек, отбывших наказание в воспитательных и исправительных колониях, предоставлять психологическую и медицинскую помощь, оказывать содействие в трудоустройстве и лечении от алкоголизма, наркомании, токсикомании.

Таким образом, существующие гендер-

ные различия в преступности требуют тщательного изучения. В настоящее время назрела необходимость создания частно-криминологической теории – гендерной криминологии, предметом изучения которой являются гендерные различия преступности: особенности женской и мужской преступности, закономерности развития, формы их проявления; основные качественно-количественные характеристики; специфика личности мужчины-преступника и женщины-преступницы; виктимологическая характеристика женской и мужской преступности; особенности отношений и взаимодействия между гендерами в ситуации совершения преступления; разработка мер предупреждения женской и мужской преступности на общесоциальном, специально-криминологическом и индивидуальном уровнях.

Литература

1. Криминология / Под ред. Дж. Ф. Шелли. – СПб.: Питер, 2003. – С. 142-158.

2. Петрова Р.Г. Гендерология и феминология / Р.Г. Петрова. – М.: Издательско-торговая корпорация «Дашков и К», 2006. – С. 78-91.

3. Клецина И.С. Гендерная социализация /

И.С. Клецина. – СПб.: Издательство РГПУ им А.И. Герцена, 1998. – С. 9-18.

4. Градскова Ю.В. Гендерная социализация / Ю.В. Градскова // Введение в гендерные исследования / Под ред. И. В. Костиковой. – М., 2003. – С. 124.

Коротко об авторе

Куприянова А.В., ст. преподаватель Читинской специальной средней школы милиции МВД России (ЧССШМ МВД России)
kupriyanova0507@mail.ru

Научные интересы: гендерная криминология

Briefly about author

Kupriyanova A.V., Lecturer of Chita Police Special High School of Russian Ministry of Internal Affairs (ChPSHS MIA of Russia)

Scientific interests: gender criminology





УДК 34.76

Салчак Шолбан Чакынович
Saltchak Sholban Tchakovich

СУБЪЕКТ В ОБЫЧНОМ ПРАВЕ ТУВИНЦЕВ В XVIII – ПЕРВОЙ ЧЕТВЕРТИ XX ВВ.

THE SUBJECT IN TUVINIAN COMMON LAW IN XVIII – FIRST QUARTER OF XX CENTURIES

Рассматривается субъект как основной элемент в обычном праве тувинцев. Изучаются разграничения субъекта как индивида, семьи, рода и этноса в целом. Исследуются особенности традиционного понимания правоспособности субъекта. Определяются возрастные критерии субъекта, отмечается возраст определения наступления правоспособности. Раскрывается объем прав и обязанностей субъекта обычного права как отдельно взятого индивида, так и коллективного субъекта. Особо отмечается органическая связь субъекта индивида с коллективным началом в обычном праве тувинцев

The subject in common law of Tuvinians in XVIII - first quarter of XX centuries. The differentiations of the subject as an individual, family, kin and ethnic group as a whole are studied. Peculiarities of traditional comprehension of the subject legal capacity are examined. Age-specific criteria of the subject, age of legal capacity beginning are determined. The measure of rights and obligations of the common law subject of a single individual and a collective subject is shown. Special attention is paid to organic connection of an individual subject with collective basis in common law of Tuvinians

Ключевые слова: субъект как основной элемент в обычном праве тувинцев

Key words: the subject as the main element in Tuvinian common law

Существенную черту обычного права составляет корпоративность, обусловленная тем, что основным его носителем, субъектом, создающим его, является определенная группа людей, объединенных по каким-либо признакам. Основными факторами, определяющими объединение людей в ходе исторического развития, выступали этническое происхождение и род занятий. Исторически первой формой объединения был этнос (от др. греч. племя, народ, общество), происходивший из древнейших кровнородственных групп [1]. Аналогичной точки зрения придерживается В.Т. Пуляева. Она считает, что «первым социальным объединением людей в большие группы выступают этносы» [2].

В развитие этих мнений И.Б. Ломакина отмечает, что «генетически первым и основным субъектом правоотношений на заре человеческой истории были родовые коллективы (родовые общины), которые лишь в процессе исторического развития перешли к новому территориальному типу общности (территориальным общинам)». Лишь позже семья и индивид выделились из «родового тела» и приобрели самостоятельный статус по отношению к коллективу и предкам, – пишет И.Б. Ломакина и, цитируя точку зрения Л. Крейдера, утверждает, что «монгольские и тюркские семьи изначально имели абсолютную правосубъектность» [3]. Чтобы тот или иной субъект в обществе мог обладать правосубъектностью в

обычном праве, за ним должна быть признана возможность обладать определенными правами и обязанностями.

Содержание конкретных прав и обязанностей субъекта обычного права определяется через категорию правового статуса субъектов обычного права. Из анализа источников прослеживается общность характера действий субъектов.

Поэтому рассмотрение коллективного статуса субъекта правоотношения должно предшествовать рассмотрению статуса индивидуального субъекта, которому в условиях родового общества отводится вспомогательная роль лица, осуществляющего в основном пользование коллективными правами, принадлежащими роду, клану, семье [4].

В первую очередь коллективный характер обычного права проявляется в том, что основными его субъектами выступают те или иные социальные группы. Наряду с тем, что у данных коллективных субъектов обычного права существуют определенные коллективные права, они также наделены определенными коллективными обязанностями [5].

Коллективный характер обычного права тувинцев определяется через аальную общину. Как правило, в систему аальной общины входил круг родственников со стороны мужа и со стороны жены. Аал называли по имени старшего среди родственников мужчин. В случае его смерти это право переходило на имя вдовы, и в дальнейшем название аала определялось по первому же принципу. Для обозначения определенной аальной общины называлось имя старшего и прибавлялось объединяющее слово аал [6]. Главой аальной общины, как правило, выступал самый старший мужчина. Он играл главенствующую роль в жизни аала. Руководство осуществлялось преимущественно на демократических началах. Любой общезначимый вопрос в обязательном порядке обсуждался коллективно с одноаальцами, но решающее слово всегда оставалось за главой аальной общины, главой рода. Он определял время перекочевки аала на зимние,

весенние, летние и осенние сезонные пастбища, определял сроки посева, заготовки сена. Глава общины давал советы по хозяйственным, семейным, бытовым делам. В случае его смерти право старшинства переходило к его вдове, после нее – к старшему сыну и т.д. [6; С. 120-121].

Как замечает Потапов, в системе аальной общины, «тувинцы жили и кочевали небольшими аалами (аулами), состоящими из нескольких юрт семей (в пределах десятки). Каждый аал представлял собой небольшую общину, объединявшую, как правило, группу близких родственников (торел) и свойственников» [6; С. 114-115]. Тувинский аал представлял собой определенный род кочующих вместе, довольно устойчивое объединение нескольких семей, связанных родством и свойством. Кроме кровно-родственных связей, обязательным признаком родства выступала общность земельных пастбищ-угодий, которыми они совместно пользовались, общность хозяйственных интересов и коллективный труд жителей одного аала. Скот пасли по очереди, охотились сообща, одновременно стригли овец и совместно изготавливали войлок для обволакивания юрты и т.д. Все это в целом выражало начало коллективной правосубъектности тувинцев.

Наиболее яркий пример коллективной правосубъектности у тувинцев прослеживается при заключении брака между родами и в коллективной деликтной ответственности. Брак у тувинцев воспринимался как гражданская сделка между родами. В частности, Г.Е. Грум-Гржимайло замечал, что: «На брак смотрят у сойотъ, какъ на чисто гражданскую сдѣлку – договор между родами» [7]. Тем самым семья в тувинском обществе являлась первичным коллективным субъектом обычного права. Подобного мнения придерживается Г.В. Мальцев, отмечая, что «семья довольно рано заявляет о себе, как о субъекте права...» [8].

Коллективное начало семейно-брачных отношений тувинцев прослеживается, начиная с момента обряда сватовства вплоть до раз-

вода супругов.

Тем не менее, индивид, являясь неразрывно связанной частью коллективного субъекта, несомненно, выступал носителем определенных прав и обязанностей внутри социальной группы, который выражался в его правоспособности. Известный профессор антрополог Норбер Рулан в этой связи подчеркнул: «...только индивидуумы, рассматриваемые как представители своих групп, могут участвовать в юридической жизни в пределах полномочий, признанных за ними группой, к которой он принадлежит» [9].

Человек вне рода и семьи, видимо, правоспособностью не обладал, с ним в какие-либо правоотношения не вступали. Для подобного общества характерны отсутствие автономной личности (она зависит от племени, рода, клана) и жесткая регламентация всех сторон жизни на основе традиций [10]. Это ярким образом отражено в фольклоре тувинцев.

Г.Н. Курбатский анализирует и приводит в подтверждение тому следующее: инородец – инаковое, неполноценное существо, «отщепенец земли, остаток воды» – чернин чексээ, сугнун суксаа, т.е. бродяга. Чужой человек, человек вне рода – «черный человек» – кара Кижжи [11]. А человек без земли и рода – это никто [12].

Правоспособность субъектов в обычном праве, вероятно, определялась возрастом наступления брачных отношений, и с этим событием видимо связывается наступление совершеннолетия.

Согласно имеющимся сведениям, полная дееспособность парня определялась не только с наступлением определенного возраста, но также знанием требований, необходимых для самостоятельного проживания. До этой поры «...онъ не хозяин, ...он еще въ юрте отца – матери живеть..., он не имеет права заключать какия бы то ни было гражданские сделки, каковым бы ни былъ его возрастъ» [13].

На современном этапе М.Б. Кенин-Лопсан в научном труде «Традиционная этика

тувинцев» описывает порядок определения возрастных периодов ребенка до наступления совершеннолетия. В каждом возрастном периоде у тувинцев имелись конкретные четкие разграничения того, что ребенок должен был знать и уметь делать.

Детский возрастной период до трех лет, младенчество – чаш назын, этот период тувинцы считали периодом воли бога, если ребенок, не дожив до трехлетнего возраста, погибает, считают, что бог забрал его по своей воле [12; С. 12-14].

Подростковый период от трех до семнадцати лет: с этого возраста он должен был уметь управляться с снаряжением коня, резать и изготавливать на зиму тушу мелкого и крупного рогатого скота, самостоятельно путешествовать за пределы родного края, уметь рыбачить и охотиться, делить добычу родным и соседям за это получать уважительное слово «Ужа!» (Ужа – это упитанная задняя часть туши мелкого рогатого скота «Кюрдюк», у тувинцев с древних времен в качестве знака уважения в национальных празднествах всегда преподносят ужа, тош). Должен принимать участие во всех национальных празднествах, показать свою удаль и доказать возмужалость.

Подобным образом определялся возраст девушки. К семнадцати годам девушка должна была также иметь определенные навыки. *Во-первых*, должна уметь и принимать участие в укладке войлока, шить одежду и вышивать, готовить еду, обделывать шкуры. *Во-вторых*, умение девушки делать всю хозяйственную работу; в особенности умение кроить чепрак и кожу для конного седла у тувинцев было критерием готовности девушки на выдачу замуж. Мать также знакомила дочь с системой родства по линии отца и матери до третьего колена по мужской линии, дабы не допустить нарушения запрета инцеста [14].

От 16 до 29 лет Л.К. Аракчаа определяет как молодой возрастной период. В этом возрасте молодые создают семью, заводят детей и имеют свой семейный капитал [12; С. 14]. Потому, видимо, в источниках относительно

вступления брачного возраста имеются колебания от 16 до 30 лет. Период молодого возраста, очевидно, был связан не только с наступлением брачного возраста, но также в этот период молодые должны были научиться делать всю хозяйственную работу, накопить материальную основу семьи, с чем и было связано традиционное понимание тувинцев наступления правоспособности. По сведениям В.П. Ладыгина, брачный возраст для девушек определяется не ранее 16 лет, для мальчиков в 18...19 лет, но это только в состоятельных семьях. Бедняки женятся в 25...30 лет [15]. Руническая надпись с территории современной Хакасии, получившая в кодификации С.Е. Малова № 48, в переводе свидетельствует: «Бек телесов, мудрый тутук, (Вашей) супругой, взятой (в замужество) в шестнадцать лет...» [16].

Следует отметить, что, по сведению Ф.Я. Кона, у тувинцев «...плод с момента зачатия считался живым и возраст ребенка считался не с момента рождения, а с момента зачатия, и новорожденный ребенок считался годовалым ребенком» [17]. Вероятно, Ладыгин, отмечая возраст девушки для вступления в брак 16 лет, с учетом замечания Кона, не искажал действительные факты. Видимо, расчет возраста он вел с момента рождения, а Кенин-Лопсан с

момента зачатия ребенка в утробе матери. В частности, он пишет: «По тувинскому обычаю, праздник подстригания волос ребенка проводился, когда ему исполнилось три года с учетом того, что он был в утробе матери девять месяцев, т.е. фактически в два года» [14; С. 115].

В этой связи, согласно заметки Матурского священника: «Родители сыну своему жениху еще с 7 лет находят невесту одного с ним возраста, назначив срок свадьбы вперед на 10 лет, т.е. когда исполнится обоим жениху и невесте по 17 лет» [18]. Таким образом, в сущности, мнение всех авторов с разницей на один год в целом совпадает.

Резюмируя сказанное, следует отметить, что кроме объекта и предмета договорных отношений, одним из основных элементов правоотношений выступал субъект. Основным носителем, субъектом является исторически первичная форма объединения людей – этнос, последующим менее крупное объединение – род, в конечном этапе семья и индивид. Индивид вне рамок семьи, рода правоспособностью в полном объеме не обладал. Только в рамках подобной иерархии признавались правосубъектность коллектива и правоспособность индивида как представителя семьи и рода.

Литература

1. Алимжан К.А. *Вопросы теории обычного права: монография* / К.А. Алимжан. – 2003. – С. 49.
2. Пуляев В.Т. *Этносы и национальные интересы народов России* / В.Т. Пуляев // *Социально-гуманитарные знания*. – 2002. – № 1. – С. 18.
3. Krader L. *Social Organization of the Mongol Turcic Pastoral Nomads*. The Hague, 1963. – P. 23-24.
4. Ломакин И.Б. *Обычное право: институциональный аспект (теоретико-правовой анализ)* / И.Б. Ломакин. – СПб.: Астерион, 2005. – С. 160.
5. Бейтуганов А.З. *Обычное право кабардинцев (вопросы теории): дисс. канд. юрид. наук* / А.З. Бейтуганов. – Ростов-н/Д., 2001. – С. 46.
6. Потапов Л.П. *Очерки народного быта тувинцев* / Л.П. Потапов. – М., 1969. – С. 118-119.
7. Грум – Гржимайло Г.Е. *Западная Монголия и Урянхайский край* / Г.Е. Грум – Гржимайло. – Т. 1. – Ленинград, 1926. – С. 120; Яковлев Е.К. *Этнографический обзор инородческого населения долины Южной Сибири* / Е.К. Яковлев. – Минусинск, 1900. – С. 89.
8. Мальцев Г.В. *Очерк теории обычая и обычного права* / Г.В. Мальцев // *Обычное право в России: проблемы теории, истории и практики*. – Ростов-н/Д., 1999. – С. 43.
9. Норбер Рулан *Юридическая антропология* / Рулан Норбер. – М., 1999. – С. 74.
10. Мухаев Р.Т. *Теория государства и права: учебник для вузов* / Р.Т. Мухаев. – М.: Приор, 2002. – С. 32.
11. Курбатский Г.Н. *Тувинцы в своем фольклоре (историко-этнографический аспект*

тувинского фольклора) / Г.Н. Курбатский. – Кызыл, 2001. – С. 192.

12. Аракчаа Л.К. Истоки экологического воспитания: учеб.-метод. пособ. / Л.К. Аракчаа. – Кызыл: Тувинское книжное издательство, 2004. – С. 14.

13. Яковлев Е.К. Этнографический обзор инородческого населения долины Южной Сибири / Е.К. Яковлев. – Минусинск, 1900. – С. 93

14. Кенин-Лопсан М.Б. Традиционная этика тувинцев / М.Б. Кенин-Лопсан. – Кызыл: Новости Тувы, 1994. – С. 19.

15. Ладыгин В.П. Этнографический очерк. Вести из экспедиции П.К. Козлова / В.П. Ладыгин // Известия ИРГО том XXXV. – Вып. VI. – Спб. // Традиционная культура тувинцев глазами иностранцев (конец XIX- нач. XX вв.) / Подготовка

текстов, предисловие и комментарий А.К. Кужугет. – Кызыл: Тувинское книжное издательство, 2002. С. 54.

16. Кормушин И.В. Древние тюркские языки: учеб. пособие для студентов высших учебных заведений, обучающихся по специальности 022800 – Востоковедение / И.В. Кормушин. – Абакан: Хакасский государственный университет им Н.Ф. Катанова, 2004. – С. 198-201.

17. Кон Ф.Я. За пятьдесят лет. Экспедиция в соютию. Собрание сочинений / Ф.Я. Кон. – Т. III. – М.: Изд-во всесоюзного общества политкаторжан и ссыльнопоселенцев, 1934. – С. 142.

18. Штыгашев И.М. Поездка Матурского священника в Урянхайский край в 1913 году / И.М. Штыгашев. – Абакан, 2006. – С. 55.

Коротко об авторе

Салчак Ш.Ч., аспирант, Хакасский государственный университет им. Н.Ф. Катанова
salchak74@mail.ru

Научные интересы: исследование историко-правового характера с учетом исторической хронологии развития общественных отношений и выявление системы норм обычного права и правового обычая тувинцев в период правления на территории Тувы различных государств: Тюркского каганата, Кыргызского каганата, Уйгурского каганата, Джунгарских князей Монголии и правления Циньской империи Китая

Briefly about author

Saltchak Sh. Tch., graduate, Katanov Khakas State University

Scientific interests: the study of historical and legal character in accordance with social relations development historical chronology and revelation of regulation system of common law and Tuvinian legal practice within the period of different states government on the Tuva territory: Turkic khaganat, Kyrgyz khaganat, Uiguric khaganat, Jungarian dukes of Mongolia and Chinese Zing empire



МАТЕМАТИКА И ИНФОРМАТИКА

УДК 571.51



Карымова Екатерина Юрьевна
Karymova Ekaterina Yuryevna

Коган Евгения Семеновна
Kogan Evgeniya Semenovna

ЧИСЛЕННЫЕ ЗНАЧЕНИЯ НЕКОТОРЫХ
ТОЧНЫХ КОНСТАНТ

NUMERICAL VALUES OF SOME
EXACT CONSTANTS

Рассматриваются задачи, связанные с вычислением некоторых точных аппроксимационных констант для линейных комбинаций операторов Баскакова $M_n^{[1](k)}$

The article considers tasks connected with calculation of some exact approximate constants for linear combinations of Baskakov operators $M_n^{[1](k)}$

Ключевые слова: тригонометрические операторы Баскакова, методы суммирования рядов Фурье, ядро оператора, линейные комбинации, класс функций $Lip1$, наилучший порядок, точная константа, периодическая функция Хевисайда

Key words: trigonometric operators of Baskakov, summation of Fourier series methods, nucleus of operator, linear combinations, the class of functions $Lip1$, the best order, exact constant, the periodic function of Heviside

Операторы Баскакова представляют собой методы суммирования рядов Фурье, определяемые в виде формулы со свернутым ядром

$$M_n^{[1](k)}(f(t), x) = \frac{\sin^2 \frac{k\pi}{n}}{\pi} \int_{-\pi}^{\pi} \frac{f(t+x) \sin^2 \frac{nt}{2} dt}{\sin^2 \frac{t}{2} \left(\cos t - \cos \frac{2k\pi}{n} \right)}$$

Линейные комбинации будем обозначать $M_n^{(\lambda,k)}(f, x) = \lambda M_n^{1}(f, x) + (1 - \lambda) M_n^{[1](k)}(f, x)$.

Известно, что при любых $k = 2, 3, \dots$, $\lambda \in (-\infty, \infty)$ последовательности $M_n^{(\lambda,k)}$ приближают функции класса $Lip1$ с наилучшим порядком $O(n^{-1})$.

Определение. Если существует предел $\lim_{n \rightarrow \infty} n \sup_{f \in Lip1} \|M_n^{(\lambda,k)}(f(t), x) - f(x)\| = A_H^{(\lambda,k)}$,

то величину $A_H^{(\lambda,k)}$ будем называть точной константой в оценке приближения функций класса $Lip1$ операторами $M_n^{(\lambda,k)}$.

Для любой $f \in Lip_M 1$ выполняется $\|M_n^{(\lambda,k)}(f(t), x) - f(x)\| \leq MA_H^{(\lambda,k)} n^{-1} + o(n^{-1})$.

В [1] операторы $M_n^{(\lambda,k)}$ исследовались в связи с приближением периодической функции Хевисайда. Этот вопрос оказался связанным с методикой нахождения констант $A_H^{(\lambda,k)}$. Кратко остановимся на результатах [1] (см. также [2]).

Периодической функцией Хевисайда называем 2π -периодическую функцию $\Theta(t)$, определенную на $(-\pi, \pi]$ равенствами $\Theta(t) = 0$ при $t \in (-\pi, 0)$, $\Theta(t) = 1$ при $[0, \pi]$.

В [1] доказано, что $M_n^{[1](k)}\left(\Theta(t), \frac{2r}{n}\right) = 0,5 + G_{[1](k)}(r) + o(1)$

где $G_{[1](k)}(r) = \pi k^2 \int_0^r \frac{\sin^2 t dt}{t^2 (k^2 \pi^2 - t^2)}$.

Для операторов $M_n^{(\lambda,k)}$ имеет место аналогичная формула

$M_n^{(\lambda,k)}\left(\Theta(t), \frac{2r}{n}\right) = 0,5 + G_{(\lambda,k)}(r) + o(1)$,

где

$$G_{(\lambda,k)}(r) = \pi \int_0^r \frac{\sin^2 t}{t^2} \cdot \frac{k^2 \pi^2 - t^2 (\lambda + (1-\lambda)k^2)}{(\pi^2 - t^2)(k^2 \pi^2 - t^2)} dt.$$

Функция $G_{(\lambda,k)}(r)$ имеет три экстремума в точках $r_1 = \pi$, $r_2 = k\pi(k^2(1-\lambda) + \lambda)^{\frac{1}{2}}$, $r_3 = k\pi$ (в r_1, r_3 максимумы, в r_2 минимум).

В [1] решена задача нахождения $\bar{\lambda}_k$ такого, при котором $G_{(\bar{\lambda}_k,k)}(r_1) = G_{(\bar{\lambda}_k,k)}(r_3)$.

При $k = 2, 3, 4$ решение этой задачи совпадает с решением более актуальной задачи: найти λ_k , при котором функция $0,5 + G_{(\lambda_k,k)}(r)$ приближает единицу на $[\pi, \infty)$ лучше, чем любая из остальных функций $0,5 + G_{(\lambda,k)}(r)$.

В табл. 1 приводятся приближенные значения $\bar{\lambda}_k$ при $k = 2, 3, 4, 5, 6, 7$. Заметим, что при $k = 2, 3, 4$ $\bar{\lambda}_k = \lambda_k$.

Таблица 1

k	$\bar{\lambda}_k$	r_2	$G_{(\bar{\lambda}_k,k)}(r_1)$	$G_{(\bar{\lambda}_k,k)}(r_2)$
2	0,674662279	4,46963334	0,509076788	0,502185068
3	0,674720099	4,96575	0,506529923	0,497110063
4	0,67084191	5,1571856	0,505393861	0,495314555
5	0,666678112	5,23606765	0,504687503	0,494438567
6	0,662891079	5,2688555	0,504183699	0,49362292
7	0,659571862	5,2810037	0,503797706	0,493581869

При фиксированных k и λ (полагаяем $\lambda \in (0,1)$) поиск $A_H^{(\lambda,k)}$ осуществляется сле-

дующим образом (см., например, [3]).

Найдем все τ_i ($i = 1, 2, \dots$), при которых

$G_{(\lambda,k)}(\tau_i) = 0,5$. В настоящее время известен способ нахождения $A_H^{(\lambda,k)}$ только в том случае, если τ_i имеет три значения. При этом $\tau_1 < r_1 < \tau_2 < r_2 < \tau_3 < r_3$.

Тогда

$$A_H^{(\lambda,k)} = 4\pi \int_0^{\infty} m(t) \frac{\sin^2 t}{t} \cdot \frac{k^2 \pi^2 - t^2 (k^2 - (k^2 - 1)\lambda)}{(\pi^2 - t^2)(k^2 \pi^2 - t^2)} dt,$$

где $m(t) = 1$, если $t \in [0, \tau_1] \cup [\tau_2, \tau_3]$,
 $m(t) = -1$, если $t \in (\tau_1, \tau_2) \cup (\tau_3, \infty)$.

Как видно из табл. 1, значение $A_H^{(\bar{\lambda}_2, 2)}$ по этой методике мы найти не сможем.

В табл. 2 приведены некоторые результаты вычисления точных констант.

Таблица 2

k, λ	τ_1	τ_2	τ_3	$A_H^{(\lambda,k)}$
$k = 3, \lambda = \bar{\lambda}_3$	2,62407	4,0831	7,6356	2,020963
$k = 3, \lambda = 0,68$	2,612335	4,1228	7,6298	2,01947651
$k = 4, \lambda = \bar{\lambda}_3$	2,663575	3,9316	10,7406	2,0599579
$k = 4, \lambda = 0,675$	2,65259	3,96177	10,571385	2,05729973

Корни уравнения $G_{(\lambda,k)}(\tau_i) = 0,5$ были найдены путем вычислений в Mathcad 11. Сле-

дует отметить, что $A_H^{(1)} \approx 2,0620845$,
 $A_H^{(3)} \approx 2,7760871$.

Литература

1. Карымова Е.Ю. Приближение периодической функции Хевисайда средними операторов M_n^{1} и $M_n^{[1](k)}$ Баскакова / Е.Ю. Карымова // Методы математического моделирования и информационные технологии. Труды института прикладных математических исследований КарНЦ РАН. Вып. 5. – Петрозаводск, 2004. – С. 43-56.
 2. Карымова Е.Ю. Некоторые экстремальные задачи, связанные с явлением Гиббса / Е.Ю.

Карымова // Вестник Читинского государственного технического университета. Вып. 19. – Чита: ЧитГТУ, 2001. С. 37-39.
 3. Коган Е.С. Некоторые методы получения точных и экстремальных констант в оценках приближения линейными операторами функций классов $Lip_M \alpha$: автореф. дисс. ... канд. физ.-мат. наук / Е.С. Коган. – Красноярск, 2004. – 15 с.

Коротко об авторах

Карымова Е.Ю., старший преподаватель кафедры ИВТ и ПМ, Читинский государственный университет (ЧитГУ) karymovr@mail.ru

Научные интересы: теория приближения функций, цифровая обработка сигналов

Коган Е.С., к. физ.-мат. наук, доцент кафедры ИВТ и ПМ, Читинский государственный университет (ЧитГУ) eskogan@mail.ru

Научные интересы: математическое моделирование, теория принятия решений, алгебра и теория чисел

Briefly about authors

Karymova E.Yu., Lecturer of ICM and AM Department, Chita State University (ChSU)

Scientific interests: The theory of function approximation, the digital signal processing

Kogan E.S., Ph.D. (Physics and Mathematics), Associate Professor of ICM and AM Department, Chita State University (ChSU)

Scientific interests: mathematical modeling, theory of decision-making, algebra and theory of number

СОЦИАЛЬНАЯ СТАТИСТИКА



УДК 008

Романова Илона Валерьевна
Romanova Ilona Valeryevna

Якимов Михаил Александрович
Yakimov Mikhael Aleksandrovich

СОПОСТАВЛЕНИЕ УРОВНЯ ЖИЗНИ
НАСЕЛЕНИЯ ЗАБАЙКАЛЬСКОГО КРАЯ:
МУНИЦИПАЛЬНЫЙ СРЕЗ

COMPARISON OF TRANS-BAIKAL POPULATION
STANDARD OF LIVING: MUNICIPAL SECTION

Рассмотрены методические подходы и частные методы расчета интегрального показателя уровня жизни населения. Обоснована исходная матрица индикаторов, положенных в основу расчета интегрального показателя уровня жизни населения. Получены значения этого показателя и выведена рейтинговая оценка уровня жизни трех городских округов и 28 муниципальных районов Читинской области (ныне Забайкальского края)

Methodical approaches and private (individual) methods of calculation of a standard of living of the population integrated parameter are considered. The initial matrix of the indicators put in a basis of calculation of a standard of living of the population integrated parameter is proved. Values of this parameter are received and the rating of a standard of living of three city districts and 28 municipal areas of the Chita area is deduced

Ключевые слова: муниципальные образования, уровень жизни, показатели-стимулянты, показатели-дестимулянты, ранг, оценка

Key words: municipal areas, standard of living, indicators-stimulants, indicators-destimulants, rank, rating

Уровень и качество жизни населения страны являются сегодня одной из наиболее значимых проблем социально-экономического развития России и поэтому находятся в сфере активного научного изучения.

Анализ теоретических подходов к пониманию сущности категории «уровень жизни» показывает [1], что в научной литературе определения этой категории отталкиваются от различных исходных понятий: производства, потребления, доходов, стоимости жизни, потребительских нормативов и стандартов или

имеют комплексный многоаспектный характер.

При подходе «от производства» исходят из зависимости уровня жизни от уровня развития производительных сил, структуры и эффективности общественного производства. Определение уровня жизни как совокупности характеристик потребления широко используется как в отечественных разработках, так и в работе международных организаций и международной статистической информации. Весьма распространенным подходом к толкованию понятия «уровень жизни» является подход «от

доходов населения». В официальной статистической информации Федеральной службы статистики России уровень жизни включает данные об основных показателях денежных доходов, характеризующих объем, состав и основные направления их использования; основные показатели социального обеспечения и социальной помощи; жилищный фонд и жилищные условия населения.

Интерпретация понятия «уровень жизни» с точки зрения комплексного характера представляется наиболее убедительной. Уровень жизни населения, таким образом, можно определить как сложную интегрированную социально-экономическую категорию, выражающую уровень развития экономики, определяемую количеством потребления и возможностью накопления материальных благ, а также степенью удовлетворения духовных потребностей людей.

Российскими учеными исследуются различные аспекты социальной категории «уровень жизни» и более широкой – «качество жизни». В частности, методология использования международных стандартов и индикаторов при характеристике уровня жизни, факторы повышения и стабилизации уровня жизни населения, экономического поведения домохозяйств, региональное неравенство уровня жизни и т.п.

Так как категория «уровень жизни» по своему исходному содержанию носит сопоставительный характер, она предусматривает сравнение значений соответствующих показателей во временном или пространственном аспектах.

Сопоставление уровня жизни во временном разрезе представляется важным, потому что оно позволяет оценить влияние проводимых социально-экономических преобразований на жизнь населения. Сопоставление между отдельными административно-территориальными единицами необходимо для учета различий в уровне и условиях жизни населения в них и возможного оказания им поддержки на федеральном или региональном уровне.

Интегральный показатель уровня жизни характеризует статическое состояние общества в определенный момент времени. Располагая временным рядом этого показателя, можно проследить динамику его развития и выявить общую тенденцию изменения уровня жизни в градациях: «улучшение», «стабилизация», «ухудшение». Поэтому в эпоху значительных социально-экономических перемен, происходящих в России, проведение таких сопоставлений [2-4] является актуальным.

Разработка обобщающего (интегрального) показателя уровня жизни населения составляет одну из важнейших задач всей социальной статистики. Любая система показателей должна завершаться обобщающим показателем, обеспечивающим методологическое единство всех частных показателей системы и однозначную оценку уровня и динамики исследуемого процесса [5]. Поэтому необходимость его разработки не вызывает сомнений.

Насколько возможен такой обобщающий показатель уровня жизни? По мнению экспертов ООН, статистика пока еще не нашла рационального способа объединения установленных показателей, получения всеобъемлющего показателя. Однако попытки предложить обобщающий показатель уровня жизни населения всегда были, и они продолжают. Рабочая группа по социальной статистике ООН предлагала в качестве таких показателей национальный доход на душу населения, долю расходов на питание в общих расходах домохозяйства, относительный коэффициент смертности, определяемый как отношение числа смертей лиц в возрасте 50 лет и старше к общему количеству смертей, среднюю продолжительность жизни населения.

Применение в этих целях агрегированных экономических показателей основано на предположении о том, что страны, наиболее развитые в экономическом отношении, имеют более высокий уровень социального развития. Часто за основу межстранового сравнения применяется валовой внутренний продукт или национальный доход на душу населения, вы-

раженный в валюте одной из стран, либо в долларах США, либо в паритетах покупательной способности валют.

Национальный доход в разных странах трудно сравнивать, так как существуют разная методология его исчисления и различия в структуре дохода, особенно в части распределения его на потребление и накопление. К тому же фонд накопления не имеет непосредственного отношения к уровню жизни населения, а фонд потребления включает не очень связанные с уровнем жизни расходы на науку и управление.

Два следующих предлагаемых показателя – доля расходов на питание и относительный коэффициент смертности, безусловно, характеризуют разницу в уровнях жизни, но вряд ли они являются интегральными. Скорее всего, они представляют собой частные показатели и их место в соответствующих группах. Наконец, средняя продолжительность жизни не всегда однозначно оценивает общее улучшение уровня жизни. В развивающихся странах повышение этого показателя может быть связано с улучшением санитарных условий, применением современных лекарств и т.д., что может не сопровождаться улучшением питания, жилищного обслуживания и др.

В статистике нашей страны также нередко какой-либо из показателей выдается за обобщающую оценку уровня жизни населения, например, показатель национального дохода на душу населения. При этом делается оговорка, что его материально-вещественная структура (соотношение фондов потребления и накопления) отвечает структуре общественных потребностей. Также предлагается использование показателя общего фонда потребления населением материальных благ и услуг, в том числе и на душу населения. Этот показатель предпочтительнее, нежели показатели национального дохода и, тем более, общественного продукта, но и он не отражает многих составляющих уровня жизни и, прежде всего, условий жизни. Кроме того, его размерность (руб., руб/чел.) неприемлема для обоб-

щающего показателя, даже если применяемые в расчетах цены и тарифы соответствуют потребительским свойствам благ и услуг.

Подобного недостатка лишен показатель свободного времени, также выдвигавшийся в качестве возможной общей оценки уровня жизни, однако современная статистика не обеспечивает постоянного наблюдения за этим показателем, его изучение возможно с помощью периодических специально организованных выборочных обследований. Таким образом, показатель свободного времени также непригоден при международных сопоставлениях уровня жизни населения.

В научной литературе обсуждаются разные предложения по конструированию обобщающего показателя уровня жизни на основе частных показателей.

В предлагаемой статье предпринята попытка сопоставления уровня жизни населения в разрезе муниципальных районов и городских округов Забайкальского края.

Для того чтобы реализовать поставленную цель, необходимо задать общее пространство привлекаемого эмпирического материала, включающее ряд индикаторов, позволяющих оценить социально-демографическую, экономическую и культурную специфику муниципальных образований. При этом следует учесть дефицит официальной государственной статистики, которая касается муниципального и районного уровней.

Основой, без которой эта работа не была бы выполнена в принципе, явилось издание территориального органа Федеральной службы государственной статистики по Забайкальскому краю «Социальный паспорт муниципальных районов и городских округов Читинской области – 2008» [6], осуществленное под руководством руководителя этой службы В.И. Дибирдеева. Одно из достоинств Социального паспорта – это многомерный и одновременный охват широкого диапазона статистических показателей разнообразной тематики: свыше 260 наименований. Статистические показатели, приведенные в этом издании, охватывают ши-

рокий спектр проблем муниципальных образований Читинской области (с 1 марта 2008 г. Читинская область преобразована в Забайкальский край), таких как демографические характеристики населения, трудовой потенциал, социальное обеспечение и социальная помощь, физическое развитие, культура, образование, здравоохранение и т.д. Эти данные позволяют проводить межмуниципальные сопоставления. Кроме этого, взаимосвязанное использование информации различных ведомств открывает возможности для всестороннего комплексного анализа положения по единой методике [7].

Поскольку частных показателей уровня и качества жизни достаточно много и они имеют разную размерность, построение интегрального показателя предполагает переход к неким единообразным характеристикам. В качестве таковых могут быть использованы ранги муниципальных образований по каждому показателю.

При разработке эффективных и надежных методов оценки уровня жизни населения муниципального образования одной из главных задач является построение базисной системы показателей. В общем виде эта система представляет собой совокупность частных и комплексных индикаторов, характеризующих качество жизни индивида, группы лиц, населения муниципального образования в целом. Понимая, что исходная матрица индикаторов не может быть сколь угодно большой, особая сложность в отборе индикаторов состояла в том, чтобы отобрать наиболее информативные элементы.

Привлекаемые показатели были разбиты на две группы: показатели-стимулянты, характеризующие позитивные составляющие уровня жизни населения (табл. 1), и показатели-дестимулянты, характеризующие, соответственно, негативные составляющие (табл. 2).

Для показателей-стимулянтов муниципальные образования упорядочивались по каждому из рассматриваемых показателей от 1 до n (где n – число муниципальных образований), для показателей-дестимулянтов порядок упорядочивания был обратный, т.е. на первое

место выводилось то муниципальное образование, для которого показатель-дестимулянта имел наименьшее значение. Присвоив ранги по отдельным показателям, находился *средний ранг муниципального образования по всем показателям*:

$$\bar{R}_j = \frac{1}{m} \sum_{j=1}^m R_{ij}, \quad (1)$$

где R_{ij} – ранг i -го муниципального образования по j -му показателю;

m – число показателей.

Чем меньше значение \bar{R}_j , тем более развито муниципальное образование по рассматриваемым характеристикам.

К недостаткам данного метода относятся: *во-первых*, механическое соединение исходных показателей; *во-вторых*, то, что полученные средние ранги не отражают фактического расстояния между объектами исследования. В этом смысле упорядочивание муниципальных образований предпочтительнее проводить по значениям главных компонент или главных факторов.

В качестве обобщающего показателя уровня жизни также может использоваться *синтетический индекс, построенный на основе стандартизованных значений исходных показателей*:

$$I_i = \frac{1}{m} \sum_{j=1}^m y_{ij}, \quad (2)$$

где I_i – синтетический индекс i -го муниципального образования;

y_{ij} – стандартизованное значение j -го показателя для i -го муниципальных образования;

$$y_{ij} = \frac{x_{ij} - \bar{x}_j}{S_{x_j}},$$

где S_{x_j} – стандартное отклонение для переменной x_j .

При таком подходе возникают проблемы, связанные с дальнейшими расчетами, поскольку значения y_{ij} могут быть как положительными, так и отрицательными. Вариант преобразования исходных переменных в без-

размерные величины предложен польскими исследователями – профессором М. Чесляк и Е. Октабской (Экономическая академия им. О. Ланге, г. Вроцлав). По их алгоритму рассчитываются отклонения:

$z_{ij} = x_{ij} - x^{\circ}_{kj}$ – для показателей-стимулянтов;
 $z = x^{\circ}_{kj} - x_{ij}$ – для показателей-дестимулянтов,
 где x°_{kj} – значение j -го показателя для объекта k , принятого за образец.

Применительно к нашей задаче для каждого i -го муниципального образования по каждому j -му показателю рассчитывается стандартизованное значение

$$y_{ij} = \frac{z_{ij} - \min z_{ij}}{\max z_{ij} - \min z_{ij}},$$

т.е. стандартизация отклонений показателя того или иного муниципального образования от минимального производится путем деления на размах вариации значений z_{ij} (а не на стандартное отклонение S_{x_j} , как это делается обычно).

На основе стандартизованных показателей y_{ij} по формуле (2) для каждого i -го муниципального образования вычисляется синтетический индекс I_i .

Для реализации задачи исследования из общей массы показателей, приведенных в «Социальном паспорте – 2008», были отобраны по двенадцать показателей-стимулянтов и показателей-дестимулянтов, на наш взгляд, наиболее информативно отражающих ранее названные составляющие уровня жизни населения: социально-демографическую, экономическую и культурную специфику муниципальных образований.

Демографические показатели являются важным источником для анализа социальной ситуации в муниципальном образовании. Их достоинствами являются относительная простота сбора и расчета, низкая фальсифицируемость, слабая зависимость от экономики и идеологии (показатели собираются по всему миру и в любые периоды истории), возможность перерасчета (так как в большинстве случаев относительные показатели рассчитыва-

ются на основе открыто публикуемых абсолютных цифр).

В эту группу мы включили общую численность постоянного населения (использовалась для расчета относительных показателей), численность постоянного населения моложе и старше трудоспособного возраста, число родившихся и умерших, естественный прирост (убыль) населения, число зарегистрированных браков и разводов. Имеющиеся в «Социальном паспорте – 2008» данные, характеризующие показатели этой группы, в первом приближении можно считать оптимальными.

Особенностью социальных показателей является то, что они в большинстве звучат как «обеспеченность населения ...». Важно также иметь в виду, что сходные количественные показатели социального развития далеко не всегда характеризуют уровень и качество жизни населения того или иного административно-территориального образования. Дело в том, что помимо количества социальных благ и услуг важно также их качество, а оно в России варьирует не меньше, чем количество. Например, наличие большой жилой площади еще не характеризует меру ее комфортности, т.е. обеспеченность отоплением, горячим водоснабжением, газом и т.п. Следует заметить, что в «Социальном паспорте – 2008» показатели, характеризующие жилищный фонд муниципальных образований, на наш взгляд, излишне детализированы, в ущерб другим, отсутствующим, возможно, по объективным причинам.

В частности, к важным показателям развитости инфраструктуры района в российских условиях (огромная территория, слабая освоенность) относится плотность автомобильных дорог (в том числе с твердым покрытием). Она же в определенной мере характеризует настоящие и будущие возможности развития бизнеса.

Другим важным показателем является обеспеченность населения телефонными аппаратами. Этот показатель характеризует во-

влеченность населения в информационный обмен. В некотором роде он косвенно характеризует уровень развития региона, так как высокая плотность телефонной сети свидетельствует о возможности тертиаризации (быстрое развитие сферы услуг, туризма, рекреационного бизнеса) экономики региона (по признанию ведущих экспертов, возможности развития бизнеса в России сдерживаются плохой развитостью телефонной сети).

Обеспеченность населения автомобилями в личном пользовании также является информативным статистическим показателем, который косвенно характеризует благосостояние жителей региона часто лучше, чем официально регистрируемые (и потому заниженные) доходы, хотя географическая картина распределения автомобилей в России сильно искажена факторами транспортной доступности и приграничности.

Из показателей социальной сферы нами использованы общая площадь жилых помещений из расчета на одного жителя; суммарная площадь ветхого и аварийного жилищного фонда; относительная численность врачей; относительная численность больничных коек; суммарная относительная численность больных, стоящих на учете с диагнозами алкоголизм, алкогольные психозы, наркомания и токсикомания; относительная численность больных активным туберкулезом; относительное число прерываний беременности женщинами в возрасте 15...49 лет.

К показателям материального благополучия мы отнесли среднемесячную начисленную заработную плату и средний размер назначенных месячных пенсий пенсионеров, состоящих на учете в органах Пенсионного фонда. Преимущество показателя «заработная плата» в системе индикаторов материального благополучия – его собираемость по всем регионам. Однако более информативен по сравнению с заработной платой среднедушевой

доход, так как он включает в себя денежный эффект предпринимательской деятельности, пенсии и прочие выплаты. К сожалению, в российских условиях он не отличается большой достоверностью, так как в России отсутствует система достоверного учета доходов граждан, например, обязательная подача налоговых деклараций.

К важнейшим показателям материального благополучия относятся также прожиточный минимум и стоимость потребительской корзины, характеризующие стоимость жизни в регионах страны. Соотношение душевых доходов и прожиточного минимума позволяет определить производный показатель, характеризующий покупательную способность доходов населения региона по отношению к региональному набору минимально необходимых благ.

К социально-экономическим и трудовым показателям мы отнесли среднегодовую численность работников в организациях, относительную численность пенсионеров, состоящих на учете в органах Пенсионного фонда и уровень официальной безработицы. Последний показатель характеризует ситуацию на рынке труда. В российских условиях существуют две его разновидности – уровень официальной безработицы, отражающий официальную регистрацию безработных, а также уровень общей безработицы (уровень безработицы по методологии МОТ), который включает скрытую. Использование показателя общей безработицы более предпочтительно, однако он публикуется реже, чем уровень официально регистрируемой безработицы.

Учитываемые нами показатели: относительный суммарный выпуск обучающихся из 9-х и 11-х дневных классов и относительный библиотечный фонд общедоступных библиотек в определенной мере характеризуют образовательную и культурную сферы муниципального района.

Показатели-стимулянты, положенные в основу расчета интегрального

№ п/п	Показатели-стимулянты	Городские округа и							
		г. Чита	г. Балей	г. Петровск-Забайкальск	Акшинский	Александро-Заводский	Балейский	Борзинский	Газимуро-Заводский
1	Численность постоянного населения трудоспособного возраста, отнесенная к общей численности	0,664	0,609	0,621	0,625	0,618	0,607	0,642	0,613
		3	29	22	20	25	30	8	28
2	Число родившихся на 1 тыс. населения	16,20	12,80	12,90	12,30	12,20	14,30	14,31	13,70
		3	24	22	26	27	14	13	17
3	Число браков на 1 тыс. населения	12,30	9,40	9,90	5,80	7,70	6,20	8,70	7,30
		1	7	4	30	15	28	11	20
4	Естественный прирост на 1 тыс. населения	3,10						0,20	0,80
		4						11	8
5	Среднегодовая численность занятых работников, отнесенная к общей численности	0,370	0,286	0,328	0,215	0,243	0,181	0,272	0,268
		3	9	6	22	17	28	10	12
6	Среднемесячная номинальная начисленная заработная плата, руб.	14674,0	8877,4	10428,0	8013,7	6828,1	7703,2	12328,0	9587,40
		4	17	12	23	30	26	9	15
7	Площадь жилищ на одного жителя, м ²	18,50	32,60	23,40	17,40	17,00	15,40	15,50	16,50
		14	1	2	17	19	25	24	20
8	Число врачей на 10 тыс. населения	138,30	34,80	38,60	21,20	14,70	11,10	20,70	26,70
		1	4	2	15	26	30	16	8
9	Число больничных коек на 10 тыс. населения	209,80	272,20	206,50	118,80	87,40	74,30	92,90	240,10
		3	1	4	13	24	29	21	2
10	Средний размер назначенных месячных пенсий, руб.	3628,7	3419,0	3507,9	3210,3	3068,5	3102,7	3269,8	3174,5
		5	9	7	22	31	30	16	25
11	Выпуск обучаемых из 9-х и 11-х дневных классов, отнесенный к общей численности	0,019	0,021	0,017	0,025	0,032	0,027	0,018	0,025
		23	20	28	10	2	4	27	11
12	Библиотечный фонд, отнесенный к общей численности населения	6,55	7,37	7,32	13,63	29,15	19,56	5,52	14,57
		25	20	21	7	1	3	29	5

Таблица 1

показателя уровня жизни муниципальных образований

муниципальные районы							
Забайкальский	Калганский	Каларский	Карымский	Краснока- менский	Красночи- койский	Кыринский	Могочинский
0,674	0,632	0,688	0,632	0,659	0,628	0,639	0,629
2	13	1	12	5	16	9	15
15,30	15,20	16,50	15,60	12,20	10,60	14,00	14,30
6	7	2	5	27	30	16	14
10,60	6,90	9,00	9,40	9,90	8,60	5,10	8,70
2	23	9	7	4	14	31	11
4,50	1,20	5,20		0,30			
2	5	1		10			
0,254	0,269	0,370	0,258	0,381	0,206	0,222	0,463
15	11	4	14	2	26	20	1
15411,00	13318,00	16856,0	13138,0	11702,0	7718,3	8681,0	16298,0
3	6	1	8	10	25	19	2
14,80	11,90	23,00	20,20	19,50	19,50	14,90	23,10
27	31	4	6	9	9	26	3
13,70	13,10	28,10	24,20	36,30	16,00	15,10	24,70
27	28	7	12	3	23	25	11
61,20	110,90	82,10	78,30	141,90	128,20	116,70	92,50
30	17	26	27	7	10	14	22
3183,6	3211,4	4326,4	3276,1	3606,7	3249,2	3124,0	3444,5
24	21	1	14	6	18	29	8
0,026	0,027	0,027	0,023	0,018	0,021	0,019	0,026
8	6	5	14	26	19	22	9
6,41	13,10	9,82	6,73	4,08	11,60	13,88	6,79
26	9	16	24	31	13	6	23

№ п/п	Показатели-стимулянты	Муниципальные						
		Нерчинский	Нерчинско-Заводский	Оловянинский	Ононский	Петровск-Забайкальский	Приаргунский	Средне-Суретский
1	Численность постоянного населения трудоспособного возраста, отнесенная к общей численности	0,637	0,630	0,659	0,626	0,606	0,650	0,620
		10	14	4	18	31	6	23
2	Число родившихся на 1 тыс. населения	14,90	14,40	12,70	12,90	16,10	13,40	13,50
		8	12	25	22	4	19	18
3	Число браков на 1 тыс. населения	7,20	7,50	6,30	7,00	8,80	8,70	7,60
		21	18	27	22	10	11	17
4	Естественный прирост на 1 тыс. населения				0,90		1,20	
					7		5	
5	Среднегодовая численность занятых работников, отнесенная к общей численности	0,225	0,213	0,210	0,215	0,163	0,259	0,219
		19	24	25	23	31	13	21
6	Среднемесячная номинальная начисленная заработная плата, руб.	8219,90	7537,70	10504,0	6666,7	8063,20	7029,00	7491,40
		21	27	11	31	22	29	28
7	Площадь жилищ на одного жителя, м ²	13,90	13,80	13,90	16,30	17,10	19,30	16,50
		28	30	28	22	18	12	20
8	Число врачей на 10 тыс. населения	19,30	15,20	16,70	21,50	10,70	12,10	20,70
		20	24	22	14	31	29	16
9	Число больничных коек на 10 тыс. населения	111,00	123,80	88,00	122,70	60,90	76,60	140,60
		16	11	23	12	31	28	8
10	Средний размер назначенных месячных пенсий, руб.	3159,80	3206,70	3143,1	3160,5	3215,7	3314,0	3264,6
		27	23	28	26	20	11	17
11	Выпуск обучаемых из 9-х и 11-х дневных классов, отнесенный к общей численности	0,017	0,034	0,023	0,031	0,021	0,027	0,017
		29	1	15	3	17	7	30
12	Библиотечный фонд, отнесенный к общей численности населения	8,35	11,71	5,61	13,23	11,75	9,24	11,04
		18	11	28	8	10	17	14

Окончание табл. 1

районы							
Тунгиро-Олекминский	Тунгоко-ченский	Улетовский	Хилокский	Чернышевский	Читинский	Шелопу-гинский	Шилкинский
0,645	0,627	0,615	0,625	0,624	0,637	0,615	0,618
7	17	27	19	21	11	26	24
14,60	11,00	13,40	14,50	16,90	14,50	8,60	13,10
9	29	19	10	1	10	31	21
6,40	6,40	7,50	10,30	9,50	6,60	5,90	7,70
25	25	18	3	6	24	29	15
3,80				0,60			
3				9			
0,342	0,246	0,181	0,238	0,324	0,175	0,189	0,300
5	16	29	18	7	30	27	8
8618,40	9812,30	9150,50	13454,0	13274,0	8759,2	7922,0	9852,6
20	14	16	5	7	18	24	13
20,10	19,50	19,80	17,60	18,80	15,60	18,00	20,40
7	9	8	16	13	23	15	5
32,00	25,00	22,30	20,60	20,30	26,60	18,70	30,40
5	10	13	18	19	9	21	6
172,50	115,80	94,80	82,80	95,10	101,70	137,30	148,50
5	15	20	25	19	18	9	6
4030,1	4056,2	3303,3	3280,9	3229,6	3667,1	3272,4	3408,4
3	2	12	13	19	4	15	10
0,024	0,022	0,020	0,019	0,025	0,019	0,014	0,021
13	16	21	24	12	25	31	18
25,35	8,01	11,63	5,75	6,91	4,57	15,47	9,87
2	19	12	27	22	30	4	15

Показатели-дестимулянты, положенные в основу расчета интегрального

№ п/п	Показатели-дестимулянты	Городские округа и						
		г. Чита	г. Балей	г. Петровск-Забайкальск	Акшинский	Александровский	Балейский	Борзинский
1	Численность постоянного населения старше трудоспособного возраста, отнесенная к общей численности	0,156	0,207	0,186	0,175	0,165	0,184	0,137
		15	31	27	22	20	26	7
2	Численность умерших на 1 тыс. населения	13,10	25,40	20,70	15,80	15,30	18,20	14,10
		8	31	30	16	15	25	11
3	Число разводов на 1 тыс. населения	7,00	5,30	5,00	2,40	2,50	1,80	4,60
		30	28	27	4	5	1	24
4	Естественная убыль на 1 тыс. населения		12,60	7,80	3,50	3,10	3,90	
			20	18	10	8	11	
5	Уровень зарегистрированной безработицы (в процентах от трудоспособного населения)	0,60	2,60	1,90	7,90	5,00	4,20	1,30
		1	13	10	31	24	21	6
6	Площадь ветхого и аварийного жилья, отнесенная к общей площади жилых помещений	0,025	0,187	0,036	0,06*	0,259	0,027	0,071
		4	23	7	13	28	5	15
7	Численность больных с диагнозом алкоголизм и алкогольные психозы, наркомания и токсикомания на 100 тыс. населения	2750,3	2744,6	4743,0	1561,3	800,1	1896,8	1294,0
		28	27	30	17	5	23	14
8	Численность больных активным туберкулезом на 100 тыс. населения	282,6	378,0	263,8	178,2	189,5	210,8	269,8
		28	31	23	8	12	16	24
9	Число прерываний беременности на 1 тыс. женщин в возрасте 15-49 лет	56,30	41,10	88,40	22,50	32,50	53,60	48,70
		28	23	31	4	13	27	26
10	Численность состоящих на учете пенсионеров на 1 тыс. населения	231,10	351,10	307,40	263,80	273,00	271,20	215,80
		7	31	29	21	24	23	5
11	Численность детей в детских домах, отнесенная к численности населения моложе трудоспособного возраста	0,008	0,067	0,039	0,010*	0,016	0,019	0,014
		6	25	24	12	19	19	18
12	Число зарегистрированных преступлений, отнесенное к общей численности населения	0,046	0,030	0,030*	0,018	0,020	0,030*	0,021
		27	23	23	6	12	23	14

Таблица 2

показателя уровня жизни муниципальных образований

муниципальные районы								
Газимуро-Заводский	Забайкальский	Калганский	Каларский	Карымский	Краснокаменский	Красночикийский	Кыринский	Могочинский
0,153	0,089	0,134	0,090	0,156	0,150	0,190	0,156	0,157
13	1	4	2	14	11	28	16	17
12,90	10,80	14,00	11,30	17,10	11,90	16,40	16,80	19,00
7	1	10	3	22	4	19	20	28
2,80	4,70	2,80	7,70	3,80	6,40	3,00	2,70	4,70
7	25	7	31	19	29	11	6	25
				1,50		5,80	2,80	4,70
				6		16	7	14
4,10	1,70	6,20	2,10	1,60	1,20	4,40	3,90	2,60
20	8	27	11	7	4	23	19	13
0,147	0,139	0,023	0,192	0,086	0,038	0,052	0,250	0,02
22	21	3	25	18	8	10	27	2
608,3	1247,5	1502,7	820,6	1659,1	2265,9	1035,5	718,8	1798,2
1	13	16	8	19	24	10	3	12
85,4	343,6	100,9	249,3	279,3	14,9	130,6	182,9	234,3
2	30	3	19	27	1	5	10	17
35,10	17,70	21,20	24,20	29,10	61,90	47,60	24,20	39,50
17	2	3	5	11	30	25	5	22
239,10	152,90	233,70	215,50	236,30	242,10	283,30	240,50	255,00
13	1	10	4	11	15	26	14	19
0,010*	0,010*	0,021	0,012	0,011	0,008	0,009	0,012	0,010*
12	12	18	2	12	8	9	13	12
0,024	0,028	0,020	0,019	0,033	0,022	0,021	0,016	0,024
18	22	13	10	24	17	15	2	19

№ п/п	Показатели-дестимулянты	Муниципальные						
		Нерчинский	Нерчинско-Заводский	Оловянинский	Ононский	Петровск-Забайкальский	Приаргунский	Сретенский
1	Численность постоянного населения старше трудоспособного возраста, отнесенная к общей численности	0,143	0,136	0,123	0,148	0,181	0,139	0,168
		9	6	3	10	24	8	21
2	Численность умерших на 1 тыс. населения	15,80	14,80	13,30	12,00	19,30	12,20	14,90
		16	13	9	5	29	6	14
3	Число разводов на 1 тыс. населения	3,40	3,40	3,70	2,80	2,80	3,40	3,30
		13	13	18	7	7	13	12
4	Естественная убыль на 1 тыс. населения	0,90	0,40	0,60		3,20		1,40
		4	2	3		9		5
5	Уровень зарегистрированной безработицы (в процентах от трудоспособного населения)	2,70	6,00	4,30	5,70	1,00	3,40	3,50
		15	26	22	25	2	16	17
6	Площадь ветхого и аварийного жилья, отнесенная к общей площади жилых помещений	0,08	0,052	0,057	0,225	0,412	0,045	0,067
		17	11	12	26	29	9	14
7	Численность больных с диагнозом алкоголизм и алкогольные психозы, наркомания и токсикомания на 100 тыс. населения	1224,9	2768,6	1567,1	802,4	720,6	2710,0	1680,5
		29	18	6	4	26	20	15
8	Численность больных активным туберкулезом на 100 тыс. населения	203,0	244,2	270,6	191,7	156,0	178,9	251,6
		15	18	25	13	6	9	21
9	Число прерываний беременности на 1 тыс. женщин в возрасте 15-49 лет	32,70	25,90	44,70	33,20	7,20	28,50	36,40
		14	7	24	15	1	9	19
10	Численность состоящих на учете пенсионеров на 1 тыс. населения	232,00	237,90	206,70	231,50	269,50	212,30	251,40
		9	12	2	8	22	3	17
11	Численность детей в детских домах, отнесенная к численности населения моложе трудоспособного возраста	0,009	0,011	0,005	0,011	0,007	0,004	0,009
		8	10	2	8	2	1	5
12	Число зарегистрированных преступлений, отнесенное к общей численности населения	0,021	0,017	0,013	0,016	0,030*	0,0190	0,0188
		16	5	1	4	23	9	8

Окончание табл. 2

районы							
Тунгиро-Олекминский	Тунгоко-ченский	Улетовский	Хилокский	Чернышевский	Читинский	Шелопугинский	Шилкинский
0,134	0,176	0,202	0,163	0,150	0,158	0,183	0,201
5	23	30	19	12	18	25	29
10,80	16,80	18,40	18,70	16,30	14,60	17,70	17,60
1	20	26	27	18	12	24	23
1,90	2,10	4,50	4,40	4,00	4,10	3,60	3,60
2	3	23	22	20	21	16	16
	5,80	5,00	4,20		0,10	9,10	4,50
	16	15	12		1	19	13
7,40	3,60	6,30	1,20	1,70	1,10	6,20	2,30
30	18	29	4	8	3	27	12
0,459	0,190	0,060	0,009	0,076	0,111	0,135	0,031
30	24	13	1	16	19	20	6
5111,8	857,7	1831,5	1046,1	634,7	2474,6	812,8	1798,20
31	9	22	11	2	25	7	21
127,8	250,2	158,8	316,0	195,1	188,6	263,6	274,0
4	20	7	29	14	11	22	26
33,80	30,60	61,50	37,00	39,10	28,90	26,10	36,20
16	12	29	20	21	10	8	18
257,50	349,50	293,80	252,80	245,00	221,20	289,10	279,10
20	30	28	18	16	6	27	25
0,010*	0,007	0,013	0,008	0,007	0,008	0,035	0,025
12	1	6	4	1	2	4	3
0,030*	0,016	0,019	0,037	0,025	0,036	0,018	0,025
23	3	11	26	21	25	7	20

В качестве одного из показателей-дестимулянтов нами использовалось относительное количество зарегистрированных преступлений.

В табл. 1 приведены показатели-стимулянты, табл. 2 – показатели-дестимулянты, положенные в основу расчета интегрального показателя уровня жизни трех городских округов (г. Чита, г. Балей, г. Петровск-Забайкальский) и 28 муниципальных районов Читинской области. Черным цветом показаны относительные или абсолютные значения показателей,

красным – ранги муниципальных образований по каждому из показателей.

В табл. 3 приведены результаты сопоставительных расчетов интегрального показателя уровня жизни, полученные двумя рассмотренными в статье методами. На основании полученных значений интегрального показателя выведены рейтинговые оценки уровня жизни каждого муниципального образования. Следует отметить полную сходимость рейтинговых оценок, полученных двумя методами.

Таблица 3

Результаты сопоставительных расчетов интегрального показателя уровня жизни муниципальных образований Читинской области

Городские округа и муниципальные районы	Средний ранг (формула 1)	Рейтинг	Синтетический индекс (формула 2)	Рейтинг
г. Чита	11,29	2	2,73	2
г. Балей	18,63	30	9,24	30
г. Петровск-Забайкальск	17,04	27	7,81	27
Акшинский	15,38	20	6,36	20
Александрово-Заводский	16,75	25	7,58	25
Балейский	19,46	31	9,98	31
Борзинский	14,96	17	5,99	17
Газимуро-Заводский	12,63	7	3,92	7
Забайкальский	12,83	9	4,10	9
Калганский	12,13	5	3,47	5
Каларский	8,21	1	0,00	1
Карымский	13,88	11	5,03	11
Краснокаменский	12,13	5	3,47	5
Красночихойский	16,67	24	7,50	24
Кыринский	14,96	17	5,99	17
Могочинский	13,29	10	4,51	10
Нерчинский	15,92	23	6,84	23
Нерчинско-Заводский	14,00	13	5,14	13
Оловянинский	15,13	19	6,14	19
Ононский	13,88	11	5,03	11
Петровск-Забайкальский	16,88	26	7,69	26

Окончание табл. 3

Городские округа и муниципальные районы	Средний ранг (формула 1)	Рейтинг	Синтетический индекс (формула 2)	Рейтинг
Приаргунский	12,08	4	3,44	4
Сретенский	15,83	22	6,76	22
Тунгино-Олекминский	11,58	3	2,99	3
Тунгокоченский	14,63	14	5,69	14
Улетовский	18,08	28	8,76	28
Хилокский	15,46	21	6,43	21
Чернышевский	12,67	8	3,95	8
Читинский	14,79	16	5,84	16
Шелопугинский	18,25	29	8,91	29
Шилкинский	14,71	15	5,77	15

Рейтинговые оценки муниципальных образований могут послужить фактурологической базой для комплексного социально-экономического анализа существующей ситуации, в свою очередь, являющегося основой для разработки стратегических планов развития экономических микрорайонов и формирования целевых комплексных программ.

Одним из методов социально-экономического анализа является районирование экономических микрорайонов, которые представляют собой территориальные общности масштаба внутриобластных районов, в границах которых создаются предпосылки для рациональной интеграции производственной деятельности и активной интеграции в нее городского и сельского населения. В основе такого районирования лежит представление о функциональных и узловых районах. Функциональными районами являются специализированные части территории, каждая из которых используется или предназначена для опреде-

ленного вида хозяйственной деятельности. Узловые районы – это такие, которые формируются на основе тяготения определенной территории к городам-центрам.

Районирование позволяет анализировать территориальные явления и процессы не только комплексно, но и в адекватной им территориальной форме, своеобразной «территориальной упаковке». Это особенно важно, когда на региональном уровне исследования (а применительно к России это, прежде всего, уровень субъектов Федерации) в итоге анализа получается малоинформативная средняя величина в то время, когда на территориях экономических микрорайонов субъекта РФ действуют разнонаправленные процессы, сосуществуют разнокачественные явления, часто находящиеся в антагонистических отношениях друг с другом. Визуальную основу районирования может составить карта-схема (см. рисунок) распределения рейтинговых оценок муниципальных образований Читинской области.

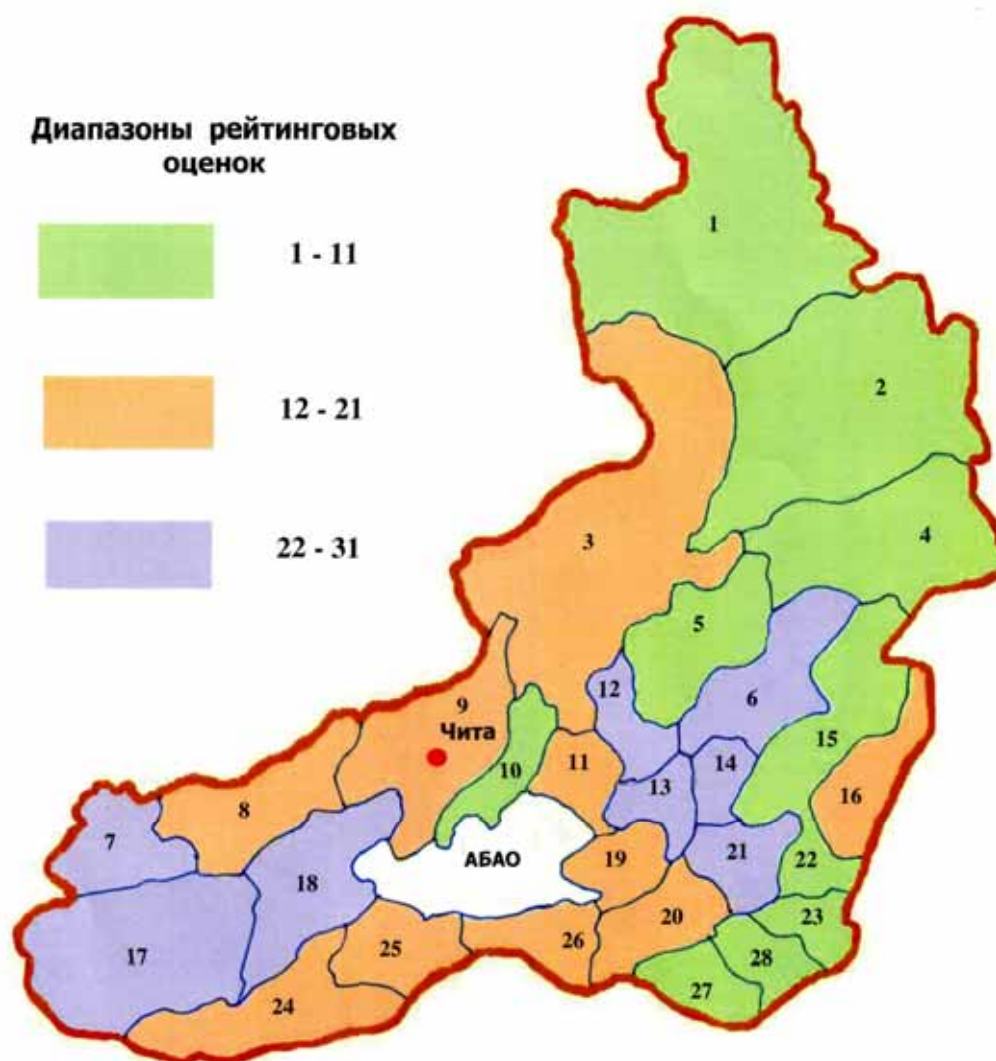

**Карта-схема распределения рейтинговых оценок по интегральному показателю
«Уровень жизни» муниципальных районов Читинской области
(по состоянию на 01.01.2007 г.):**

Муниципальные районы (в скобках указана рейтинговая оценка): 1 – Каларский (1); 2 – Тунгиро-Алекминский (3); 3 – Тунгокончешский (14); 4 – Могочинский (10); 5 – Чернышевский (8); 6 – Сре-тенский (22); 7 – Петровск-Забайкальский (26); 8 – Хилокский (21); 9 – Читинский (16); 10 – Ка-рымский (11); 11 – Шилкинский (15); 12 – Нерчинский (23); 13 – Балейский (31); 14 – Шелопугин-ский (29); 15 – Газимуро-Заводский (7); 16 – Нерчинско-Заводский (13); 17 – Красночикоийский (24); 18 – Улетовский (28); 19 – Оловянинский (19); 20 – Борзинский (17); 21 – Александро-Заводский (25); 22 – Калганский (5); 23 – Приаргунский (4); 24 – Кыринский (17); 25 – Акшинский (20); 26 – Ононский (12); 27 – Забайкальский (9); 28 – Краснокаменский (5)

Литература

1. Джабраилова Д.А. Макроэкономические факторы и инструменты повышения уровня и качества жизни населения России: автореф. дисс... на соискание ученой степени к. эконом. наук / Д.А. Джабраилова. – Ростов-н/Д.: ФГОУ ВПО «Северо-Кавказская академия государственной службы», 2006. – 27 с.

2. Бобков В.Н. Качество и уровень жизни населения Российской Федерации: территориальный разрез / В.Н. Бобков, В.П. Васильев, А.А. Гулюгина, Е.В. Одинцова, М.А. Смирнов // Уровень жизни населения регионов России. – 2007. – № 11. – С. 8-36.

3. Бобков В.Н. Качество и уровень жизни населения: территориальный разрез / В.Н. Бобков, В.П. Васильев, А.А. Гулюгина, Е.В. Одинцова, М.А. Смирнов

Коротко об авторах

Романова И.В., к. социол. наук, декан факультета довузовского и дополнительного образования, Забайкальский институт предпринимательства Сибирского университета потребительской кооперации (ЗИП СибУПК)
IVRomanova@academ.chita.ru

Научные интересы: социальные проблемы общества, образ жизни, уровень и качество жизни социальных групп населения

Якимов М.А., Глава муниципального района «Приаргунский район» Забайкальского края, директор Приаргунского профессионального училища № 31

Научные интересы: формы и методы местного самоуправления, проблемы профессионального образования

нов // Экономист. – 2008. – № 1. – С. 39-45.

4. Курченков В.В. Уровень жизни населения Южного Федерального округа / В.В. Курченков, И.В. Митрофанов // Уровень жизни населения регионов России. – 2007. – № 2. – С. 50-60.

5. Социальная статистика / Под ред. чл.-кор. РАН И.И. Елисеевой. – М.: Финансы и статистика, 2002. – 489 с.

6. Социальный паспорт муниципальных районов и городских округов Читинской области. – 2008. Стат. сб / Забайкалкрайстат. – Чита, 2008. – С. 232.

7. Шуплецов А.Ф. Региональная и муниципальная статистика: проблемы становления / А.Ф. Шуплецов, В.И. Дибирдеев // Вопросы статистики. – 2004. – № 6. – С. 40-44.

Briefly about authors

Romanova I.V., Ph.D. (Sociology), Dean of the School of Pre-High School and Additional Education, Trans-Baikal Institute of Entrepreneurship of Siberian University of User Cooperation (TBIE SibUUC)

Scientific interests: social gerontology, gender study, social problems of female loneliness

Yakimov M.A., Head of municipal district "Priargunsky rayon" of Trans-Baikal Territory, director of Priargunsk professional school № 31

Scientific interests: problems of vocational education, forms and methods of local government



СОЦИОЛОГИЯ



УДК 316.6

Скворцова Людмила Александровна
Skvortsova Ludmila Aleksandrovna

ЦЕННОСТНАЯ СТРУКТУРА НАУЧНОГО СООБЩЕСТВА: ГЕНДЕРНЫЙ АСПЕКТ

VALUABLE STRUCTURE OF THE SCIENTIFIC COMMUNITY: ASPECT OF GENDER

В статье представлены разные типы ценностей, существующих в современном обществе. Как и раньше главными ценностями выступают здоровье и семья. Современные исследования, в том числе и авторское, на тему о приоритетных ценностях женщин-ученых, определяют карьеру предпоследнее место по шкале ценностей

Different types of values existing in a modern society are discussed in the article. Today, like in the past, the most important values are health and family. Up-to-date researches, including the author's research, on priority values of women-scientists determine the career the last place on the scale of values

Ключевые слова: ценностная структура, эмпирические исследования, гендер (социальный пол)

Key words: valuable structure, empirical researches, gender (social sex)

Современная ситуация в российском обществе характеризуется состоянием определенного идейно-мировоззренческого вакуума, когда одни социальные идеалы и ценности уже ушли в прошлое, а другие еще не сформировались. Отсутствие идеалов и целей в жизни негативно влияет на становление гражданского общества. Каждый новый общественный строй устанавливает свою систему социальных ценностей, ориентаций.

Россия сегодня переживает эпоху глобальных перемен, которые затрагивают все сферы жизни людей. Ценностные приоритеты, возникающие в недрах социальных и экономических институтов российского общества (семья, занятость, образование и др.), претерпевают динамические изменения. Совершается кардинальная смена всей ценностно-норма-

тивной парадигмы жизни социума, в результате чего, как считает Г.Г. Силласте [1], происходит «нивелирование духовных ценностей русского человека, зачастую отказ от них, пересмотр исторического пути государства, внедрение в массовое сознание идеологии культа силы и насилия, эгоизма и эгоцентризма, призванных подменить общинный, коллективистский дух русского человека».

Изменение ценностных ориентаций общества – именно эта аксиологическая проблематика является наиболее актуальной среди существующих социальных проблем. Человеку необходима система координат, жизненных ориентиров, ценностных ориентаций, без которых он может заблудиться и утратить способность действовать целенаправленно и последовательно. Ценности, усваиваемые челове-

ком в процессе социализации, получения образования, формируют самосознание, мировоззрение, профессиональную позицию и идентичность личности.

Ценности – обобщенные представления людей относительно наиболее значимых целей и норм поведения, которые определяют приоритеты в восприятии действительности, задают ориентации их действиям и поступкам во всех сферах жизни и в значительной мере формируют «жизненный стиль» общества.

Социология рассматривает ценности как нормативы, или регуляторы деятельности. Подтверждение этому находим в философском энциклопедическом словаре [2], рассматривающем ценностные ориентации как важнейшие элементы внутренней структуры личности, закрепленные жизненным опытом, всей совокупностью его переживаний и ограничивающие значимое, существенное для данного человека от незначимого, несущественного.

Проблема ценностных ориентаций является одной из фундаментальных проблем и имеет междисциплинарный характер. Изучение ценностных ориентаций осуществляется сегодня на стыке различных отраслей знания о человеке – философии, социологии, психологии, педагогики.

Первыми исследователями и основоположниками изучения ценностных ориентаций принято считать американских психологов У. Томаса и Ф. Знанецкого.

Наиболее известным исследователем ценностных ориентаций в зарубежной психологии является М. Рокич. Он определяет ценности как «...устойчивое убеждение в том, что определенный способ поведения или конечная цель существования предпочтительнее с личной или социальной точек зрения, чем противоположный или обратный способ поведения либо конечная цель существования».

М. Рокич выделяет два класса ценностей:

– *терминальные*, или ценности-цели, выражают важнейшие цели, идеалы, самоценные смыслы жизни человека – ценность здо-

ровье, дети, семья, межличностные отношения, труд и им подобные;

– *инструментальные*, или ценности-средства, отражают нормы, качества, средства человека, позволяющие им достигать те или иные ценности.

Терминальные ценности носят более устойчивый характер, чем инструментальные, причем для них характерна меньшая межличностная вариативность.

Система ценностей имеет свою иерархию (типологию). Вершину ее составляет «жизненный идеал» – социально-политический и нравственный образ желаемого будущего. Ценностные ориентации, которые человек рассматривает в качестве эталона, так или иначе согласуются с идеалом, формируя собственную иерархию жизненных целей, а также ценностей, средств или представлений о нормах поведения.

А. Маслоу выделяет две группы ценностей:

– Б-ценности (ценности бытия) – высшие ценности, присущие самоактуализирующимся людям (истина, добро, красота, справедливость);

– Д-ценности (дефицитные ценности) – низшие ценности, поскольку они ориентированы на удовлетворение какой-то потребности, которая не удовлетворена или фрустрирована.

В социологическом аспекте ценности подразделяются на ценности-нормы, ценности-идеалы, ценности-цели, ценности-средства и т.п. Простейшим основанием для их типологии является конкретное предметное содержание ценностей. По этому основанию различаются ценности социальные, культурные, экономические, политические, духовные и т.п.

Для более целостного понимания ценностных ориентаций В.В. Гаврилюк и Н.А. Трикоз в одной из своих публикаций выделяют четыре основных типа систем ценностей:

1) смысложизненную систему, объединяющую ценности человеческой жизни, определяющую цели бытия, человеческой сущности, ценности свободы, правды, красоты, т.е.

общечеловеческие ценности;

2) витальную систему – это ценности сохранения и поддержания повседневной жизни, здоровья, безопасности, комфорта;

3) интеракционистскую систему – ценности и суждения, важные в межличностном и групповом общении: хорошие отношения, спокойная совесть, власть, взаимопомощь...;

4) социализационную систему – ценности, которые определяют процесс формирования личности: социально одобряемые и наоборот» [3].

Сегодня формирование шкалы ценностей проходит на фоне глубокого кризиса всей духовно-нравственной системы. Столкнувшись с принципиальными трудностями, неразрешимыми в рамках функционирующих норм, культурных установок, актуализируются проблемы пола.

Наметившееся в последние годы снижение социального статуса женщин, процессы маргинализации, возрастающие трудности в совмещении женщинами нескольких социальных ролей, приводят к повышению напряженности в обществе.

Мы попытались определить тенденции трансформации ценностных систем в обществе и выявить гендерный аспект.

Исследование проводилось в 2006 г. в г. Чита, в нем приняли участие мужчины-, женщины-ученые, являющиеся представителями различных областей научного знания, общее количество опрошенных составило 115 человек (65 мужчин и 50 женщин); в возрасте от 26 до 75 лет. Среди них 77 респондентов являлись кандидатами наук, 27 респондентов – докторами наук, 11 аспирантами.

Изучая ценностную структуру общества через призму гендерного подхода, мы включили в анкету следующий вопрос: «Какие из перечисленных жизненных ценностей являются для Вас наиболее значимыми?».

Результаты исследования свидетельствуют о том, что для женщин всегда были и остаются важными такие ценности, как семья и дети. И если раньше любовь к Богу была важнее семьи, то сегодня нравственные идеалы оцениваются по материальному благополучию, а не по внутреннему состоянию души человека.

Современные исследования, в том числе и авторское, на тему о приоритетных ценностях мужчин и женщин, подтверждают тот факт, что 70...80 % мужчин и 80...90 % женщин превыше всего ставят семью.



Рис. 1. Распределение жизненных ценностей мужчин и женщин. Иерархия ценностей: 1 – семья; 2 – здоровье; 3 – материальное благополучие; 4 – любовь; 5 – карьера; 6 – друзья

Высокий рейтинг семьи у мужчин и женщин как одной из важнейших ценностей проти-

воречит многочисленным утверждениям об ее кризисе. Практически все женщины отмечают

ценность семьи. По нашему мнению, в современных условиях семья выступает в качестве психологического убежища от общественных катаклизмов.

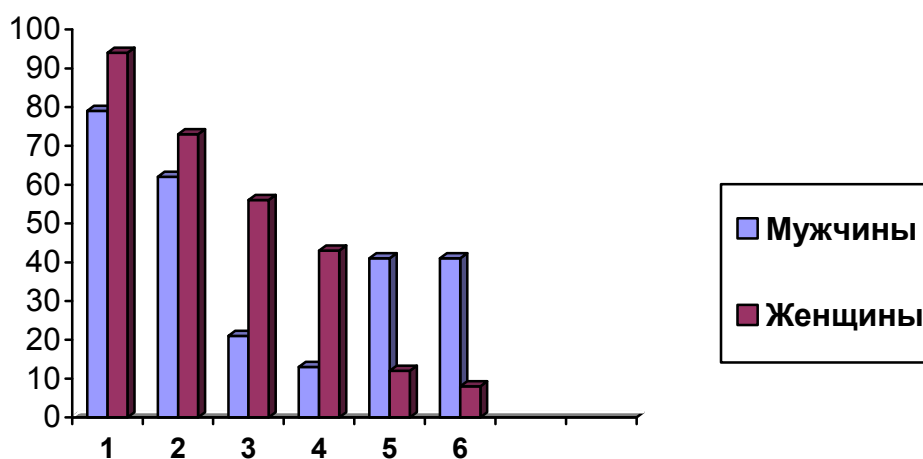
Сравнивая ценностные ориентации мужчин и женщин, отметим, что для мужчин (по убыванию) следуют семья, здоровье, друзья, карьера, материальное благополучие и любовь. А женщины распределили ценности следующим образом: семья, здоровье, материальное благополучие, любовь, карьера и друзья. Мы видим, что друзья и карьера важнее для мужчин, чем материальное благополучие и любовь. У женщин все наоборот – материальное благополучие и любовь стоят выше, чем карьера и друзья [4].

Второе место в шкале жизненных ценностей женщин и мужчин занимает здоровье (73 % опрошенных женщин, 62 % мужчин).

Третье место по степени значимости у женщин занимает материальное благополучие (56 %). Социально-экономические реформы, осуществляемые в течение последних лет, не смогли существенно изменить психологический дискомфорт, который переживают большинство женщин. Состояние неуверенности, ощущение беспомощности, неудовлетворенность уровнем материального благосостояния своей семьи являются значимыми характеристиками социального самочувствия женщин. Материальное благополучие выступает в роли универсальной ценности, имеющей жизненное значение для большинства женщин [5].

Стремление встретить не просто спутника жизни, а человека любимого, входит в круг

приоритетных интересов большей части россиянок. Любовь в качестве значимой ценности выделили 43 % женщин. Для большинства российских женщин проблема любви тесно связана с проблемой заключения брака, поэтому большинство женщин воспринимает любовь через призму семьи и брака [6].

Сложившиеся веками гендерные стереотипы о социальных ролях мужчины и женщины не способствуют утверждению в женском сознании таких ценностей, как карьера, стремление к успеху, поэтому предпоследнее место в списке жизненных ценностей (16 %) занимает карьера. Полученные результаты свидетельствуют о существовании в массовом сознании устойчивого стереотипа, согласно которому даже в научной среде карьера является прерогативой мужчин.

В структуре системы ценностных ориентаций и у мужчин, и у женщин происходят динамические изменения, адекватные экономическим реформам, происходящим в нашей стране. Однако большинство мужчин и женщин сформировали для себя такую шкалу ценностей, в основе которой приоритетные позиции занимают – семья и здоровье. Это можно оценить позитивно, но для успешного продвижения по пути модернизации необходимо ориентировать россиянок на стремление к успеху, осуществление карьеры. Необходимо искоренить существующий в массовом сознании гендерный стереотип, согласно которому политика, наука, управление, карьера – предназначение мужчин.

Литература

1. Силласте Г.Г. Эволюция духовных ценностей россиянок в новой социокультурной ситуации / Г.Г. Силласте // Социс. – М.: Наука, 1995. – № 10.

2. *Философский энциклопедический словарь* / Гл. редакция: Л.Ф. Ильичев, П.Н. Федосеев, С.М. Ковалев, В.Г. Попов. – М.: Сов. Энциклопедия, 1983. – 840 с.

3. Гаврилюк В.В. Динамика ценностных ориентаций в период социальной трансформации

/ В.В. Гаврилюк, Н.А. Трикоз // Социс. – М.: Наука, 2002. – С. 96-105.

4. Белинская Д.В. Ценностные ориентации женщин как фактор политической активности. www.humanities.edu.ru/db/msg/44420

5. Мониторинг социального самочувствия и ценностных ориентаций российских женщин. Сборник научно-методических материалов. – Иваново: Юнона, 1998.

www.a-z.ru/women/texts/monitor-e.htm

6. *Женщина новой России: Какая она? Как живет? К чему стремится?/ Под ред. М.К. Горшкова, Н.Е. Тихоновой. – М.: «Российская политическая энциклопедия» (РОССПЕН), 2002. – 168 с.*

Коротко об авторе

Briefly about author

Скворцова Л.А., аспирантка, Читинский государственный университет (ЧитГУ)
служ. тел. 372784

Skvortsova L.A., graduate, Chita State University (ChSU)

Научные интересы: гендерная социология

Scientific interests: gender sociology



Книгоград



Лисовская И.М. Управление профессиональным поведением преподавателей в региональном вузе (на материалах Забайкальского края): научное издание / И.М. Лисовская, Н.А. Лоншакова, В.В. Багин. – Чита: ЧитГУ, 2008. – 178 с.

В монографии анализируются современные проблемы управления профессиональным поведением преподавателей в региональном вузе и влияние внутренней среды вуза на его формирование. На материалах социологических исследований, проведенных в вузах Забайкальского края, рассмотрен процесс этого влияния и даны практические рекомендации по совершенствованию путей управления профессиональным поведением преподавателей.

Предложенная вниманию читателей монография адресована социологам, психологам, педагогам, преподавателям, специалистам в области социологии образования и управления, руководителям образовательных учреждений и всем, кого волнуют проблемы качества подготовки специалистов в сфере высшего профессионального образования.



Романова Н.П. Женщина и наука: научное издание / Н.П. Романова, Л.А. Скворцова. – Чита: Поиск, 2008. – 163 с.

В работе решаются актуальные задачи, связанные с выявлением глубинных истоков и причин появления гендерной асимметрии в науке, факторов, детерминирующих развитие научной деятельности женщин. Представлена комплексная концепция управления гендерной асимметрией в науке. Предложен ряд моделей социального управления, каждая из которых включает гендерный аспект.

Дан достаточно обстоятельный анализ понятий «гендерная асимметрия», «качественная гендерная асимметрия», «гендер».

Содержание

Колонка редактора.....	3
Юбилейные даты.....	4
Работа диссертационных советов ЧитГУ во втором полугодии 2008 г.....	5
Хроника научной жизни.....	11

Педагогика

Венславский В.Б., Читинский государственный университет
Подготовка студентов – будущих учителей физики, технологии и предпринимательства к обучению школьников моделированию

электронных устройств.....	14
Гомбоева И.С. , ГОУ ПУ-31 п. Приаргунск, Забайкальского края Роль диагностики самосознания учащегося профессионального училища в осуществлении педагогической поддержки.....	20
Кротова И.В., Клочков В.П. , Красноярский государственный торгово-экономический институт Методологические аспекты совместимости наглядности учебников средней школы.....	25
Лучкина Т.В. , Забайкальский государственный гуманитарно- педагогический университет им. Н.Г. Чернышевского Характеристика профессиональной идентичности молодого учителя современной школы.....	32
Матвиевская Е.Г. , Оренбургский государственный педагогический университет Качество образования как многофакторный объект.....	38
Несговорова Н.П. , Курганский государственный университет Технология формирования готовности педагогов к осуществлению экологического образования в процессе переподготовки.....	44
Садекова А.У. , Федеральное государственное учреждение, Федеральный институт развития образования Компетентностная модель стандарта квалификации как условие формирования готовности к профессиональной деятельности.....	50
Скляр Т.В. , Благовещенский государственный педагогический университет Первые дореволюционные учреждения для детей дошкольного возраста в Приамурье.....	56

Психология

Кленина А.Н. , Владивостокский государственный университет экономики и сервиса Возможности психологической адаптации студентов к ситуации трудоустройства в процессе обучения.....	60
---	----

Филология

Абдуллина Г.Р. , Стерлитамакская государственная педагогическая академия Категория лица и числа глаголов в башкирском языке.....	64
Афанасьева Е.Ф. , Бурятский государственный университет Баргузинский говор современного эвенкийского языка.....	70
Бардамова Е.А. , Бурятский государственный университет Модели времени в бурятской языковой картине мира.....	77
Жамсаранова Р.Г. , Читинский государственный университет Этнотопонимия самодийского происхождения в системе географических названий Восточного Забайкалья.....	83
Ишкова А.Е. , Читинский государственный университет Онтологический статус понятия	

«языковая личность» в философско-антропологической парадигме.....	90
Карпова Л.Л. , Удмуртский институт истории, языка и литературы Синтаксические особенности северноудмуртских диалектов.....	95
Колобова А.А. , Дальневосточный государственный гуманитарный университет Языковые средства как инструмент командообразования (на примере корпоративных кодексов американских компаний).....	98
Политова И.Н. , «Коломенский государственный педагогический университет» Переходные явления в области сильного и слабого управления.....	104
Тыхеева Д.Ю. , Бурятский государственный университет Эпические традиции в трилогии Д. Батожабая «Похищенное счастье».....	110
Хилханова Э.В. , Восточно-Сибирская государственная академия культуры и искусств Некоторые лингвистические следствия и механизмы переключения кодов в речи бурят-билингвов.....	114
Цыденова Х.Г. , Бурятский государственный университет Фольклорные традиции дидактической литературы бурят дореволюционного периода (на примере произведения «Оюун т=лхюур»).....	122

Философия

Васильева Е.А. , Санкт-Петербургский государственный университет Интерпретация категории «синь» (сердце/сознание) как основа формирования Хунаньской армии Цзэн Гофаня (1811-1872 гг.).....	126
Пушкарев В.В. , Иркутский государственный университет Философская концепция Н.О. Лосского в историческом времени.....	131
Шукшина Л.В. , Мордовский государственный университет им. Н.П. Огарева Бессознательное и архетип как основание иллюзорного мировосприятия.....	137
Янь Шуфан , Читинский государственный университет Формирование теории культурной индустрии в китайской науке.....	143

Науки о земле

Романов В.Г. , Забайкальский институт предпринимательства Сибирского университета потребительской кооперации Электрические свойства рудных минералов и их использование для решения минерагенических и геологических задач.....	147
---	-----

Политология

Арсентьева И.И. , Читинский государственный университет Стратегия национальной безопасности США в контексте международной безопасности.....	155
Гильфанова В.И. , Институт природных ресурсов, экологии и криологии СО РАН	

Российско-китайское взаимодействие на рынке охотничье-промысловой продукции (на примере Забайкальского края).....	163
Ефимов Г.В. , <i>Дальневосточный государственный технический университет</i> Национальная специфика сингапурской демократии.....	167
Иванова М.В. , <i>Читинский государственный университет</i> Основные направления политики социального государства в отношении идеологии потребительства.....	170
Родионовский М.А. , <i>Читинский государственный университет</i> Влияние А. Уолстеттера на разработку неоконсерваторами внешней политики и стратегии национальной безопасности США.....	176

Право

Бреднева В.С. , <i>Сахалинский государственный университет</i> Место и роль массового правосознания в правовой активности субъектов.....	183
Куприянова А.В. , <i>Читинская специальная средняя школа милиции МВД России</i> Гендерная криминология: создание частной криминологической теории.....	187
Салчак Ш.Ч. , <i>Хакасский государственный университет им. Н.Ф. Катанова</i> Субъект в обычном праве тувинцев в XVIII – первой четверти XX вв.....	192

Математика и информатика

Карымова Е.Ю., Коган Е.С. , <i>Читинский государственный университет</i> Численные значения некоторых точных констант.....	197
--	-----

Социальная статистика

Романова И.В. , <i>Забайкальский институт предпринимательства Сибирского университета потребительской кооперации</i> Якимов М.А. , <i>ГОУ ПУ-31 п. Приаргунск, Забайкальского края</i> Сопоставление уровня жизни населения Забайкальского края: муниципальный срез.....	200
--	-----

Социология

Скворцова Л.А. , <i>Читинский государственный университет</i> Ценностная структура научного сообщества: гендерный аспект.....	218
Книгоград	223

Contents

Editor's column.....	3
Anniversaries.....	4
Dissertation Councils Activity of ChSU in First Half-Year of 2008.....	5
Science column.....	11

Pedagogics

Venslavsky V.B. , <i>Chita State University</i> Preparation of students – future physics, technology and entrepreneurship masters to schoolchildren's training in modelling of electronic devices.....	14
Gomboyeva I.S. , <i>Public Educational Institution Training College-31 (PEI TC-31)</i> <i>Priargunsk, Trans-Baikal Territory</i> Role of diagnostics of training college student self-actualization in teaching support	20
Krotova I.V., Klochkov V.P. , <i>PEI HPE (Public Educational Institution of Higher Professional Education) "Krasnoyarsk State Trade and Economic Institute"</i> Methodological aspects of compatibility of visual aids in secondary school textbooks.....	25
Luchkina T.V. , <i>Tchernyshevsky Trans-Baikal State Teachers' Training University of Liberal Arts</i> Description of a young teacher's professional identity of modern school.....	32
Matvievskaya E.G. , <i>Orenburg State Teachers' Training University</i> Education quality as multiple-factor object.....	38

Nesgovorova N.P. , <i>Kurgan State University</i> Methods of forming of teachers' readiness to ecological education in retraining process.....	44
Sadekova A.U. , <i>Federal Public Institution, Federal Institute of Education Development</i> Competence pattern of qualification standard as the condition of preparedness for professional activity forming.....	50
Sklyar T.V. , <i>Blagoveshchensk State Teachers' Training University</i> Early pre-revolutionary child care institutions in Transamuria.....	56

Psychology

Klyonina A.N. , <i>Vladivostok State University of Economics and Service</i> Psychologic adaptation possibilities of students within the period of learning process to job placement.....	60
--	----

Philology

Abdullina G.R. , <i>Sterlitamat State Academy of Liberal Arts</i> The Person and the Number category in the Bashkir language verbs.....	64
Afanasyeva E.F. , <i>Buryat State University</i> Barguzin dialect of the modern Evenk language.....	70
Bardamova E.A. , <i>Buryat State University</i> Time patterns in the Buryat linguistic map of the world.....	77
Zhamsaranova R.G. , <i>Chita State University</i> Ethnotoponyms of Samoyedic origin in the system of East Transbaikalia place names.....	83
Ishkova A.E. , <i>Chita State University</i> Ontological status of the notion "linguistic identity" as a philosophical notion.....	90
Karpova L.L. , <i>Udmurt Institute of History, Language and Literature</i> On syntactical peculiarities of the North Udmurt dialects.....	95
Kolobova A.A. , <i>PEI HPE Far-eastern State University of Liberal Arts</i> Means of the language as instrument of team formation.....	98
Politova I.N. , <i>PEI HPE Moscow Branch «Kolomna State University of Liberal Arts»</i> Transient phenomena in powerful and weak management.....	104
Tyrheyeva D.Y. , <i>Buryat State University</i> The epic traditions in the D. Batozhabai's trilogy «Stolen Happiness».....	110
Khilkhanova E.V. , <i>East Siberian State Academy of Culture and Arts</i> Some linguistic consequences and mechanisms of codes switching in Buryats-bilinguals speech.....	114
Tsydenova K.G. , <i>Buryat State University</i>	

Folcloric traditions of didactic literature of Buryats in pre-revolutionary period (by an example of work «Oyuun Tulkhyuur»).....	122
---	-----

Philosophy

Vasilyeva E.A. , <i>Saint-Petersburg State University</i> Interpretation of the category "xin" (heart/consciousness) as a basis of Hunan's army formation by Zeng Guofan (1811-1872).....	126
Pushkaryov V.V. , <i>Irkutsk State University</i> N. Lossky philosophical conception in historical time.....	131
Shukshina L.V. , <i>Ogaryov Mordvinian State University</i> The unconscious and archetype as the basis of illusory worldview.....	137
Yan Shufang , <i>Chita State University</i> The forming of cultural industry theory in Chinese science.....	143

Earth Sciences

Romanov V.G. , <i>Trans-Baikal Institute of Entrepreneurship of Siberian University of User's Cooperation</i> Electric properties of ore minerals and their use for mineragenic and geologic tasks accomplishment.....	147
--	-----

Politology

Arsentyeva I.I. , <i>Chita State University</i> USA strategy of asserting national interests in context of international security and Russian national security.....	155
Gilfanova V.I. , <i>Institute of Natural Resources, Ecology and Cryology SB RAS</i> Russian-Chinese interaction at the game animals and birds production market (by an example of Trans-Baikal Territory).....	163
Efimov G.V. , <i>Far Eastern State Technical University</i> National specificity of the Syngaporean democracy.....	167
Ivanova M.V. , <i>Chita State University</i> Main orientations of welfare state policy towards consumerism ideology.....	170
Rodionovsky M.A. , <i>Chita State University</i> A. Whalstetter influence on formation of foreign policy and the USA national safety strategy by neoconservatives.....	176

Law

Bredneva V.S. , <i>Sakhalin state University</i> Place and role of mass legal awareness in legal activity of subjects.....	183
Kupriyanova A.V. , <i>Chita Police Special High School of Russian Ministry of Internal Affairs</i>	

Gender criminology: Forming of private criminological theory..... 187

Saltchak Sh.Tch., *Katanov Khakas State University*

The subject in Tuvinian common law in XVIII – first quarter of XX centuries..... 192

Mathematics and Information Science

Karymova E.Y., Kogan E.S., *Chita State University*

Numerical values of some exact constants..... 197

Social Statistics

Romanova I.V., *Trans-Baikal Insititute of Enterpreneurship of Siberian University of User's Cooperation*

Yakimov M.A., *Public Educational Institution Training College-31 (PEI TC-31)*

Priargunsk, Trans-Baikal Territory

Comparison of Trans-Baikal population standard of living: municipal section..... 200

Sociology

Skvortsova L.A., *Chita State University*

Valuable structure of the scientific community: aspect of gender..... 218

Knigograd..... 223

Вестник

Читинского государственного университета

№ 6 (51)

2008

Научный редактор д-р социол. н. Н.П. Романова

Литерат. редактор Т.А. Эпова

Технический редактор М.А. Витовская

Подписано в печать 27.12.2008

Сдано в производство 25.12.2008

Форм. бум. 60 x 84 1/8

Печать офсетная

Уч.-изд. л. 18,3

Тираж 500 экз.

Бум. тип. № 2

Гарнитура литературная

Усл. печ. л. 17,9

Заказ № 6

Читинский государственный университет

РИК ЧитГУ

672039, Чита, ул. Александро-Заводская, 30

41-69-06