

МИНИСТЕРСТВО ОБРАЗОВАНИЯ И НАУКИ РОССИЙСКОЙ ФЕДЕРАЦИИ  
ГОСУДАРСТВЕННОЕ ОБРАЗОВАТЕЛЬНОЕ УЧРЕЖДЕНИЕ  
ВЫСШЕГО ПРОФЕССИОНАЛЬНОГО ОБРАЗОВАНИЯ  
ЧИТИНСКИЙ ГОСУДАРСТВЕННЫЙ УНИВЕРСИТЕТ

# ВЕСТНИК

ЧИТИНСКОГО ГОСУДАРСТВЕННОГО  
УНИВЕРСИТЕТА № 5 (72)

CHITA STATE UNIVERSITY JOURNAL

Чита 2011

Основан  
в 1995 г.



Учредитель:  
**Читинский государственный универси-  
тет**

Журнал зарегистрирован как СМИ  
29.11.2005, регистрационный номер  
ПИ № ФС 13 – 2010

Журнал участвует в Российском индексе  
научного цитирования (РИНЦ)

Периодичность издания: 12 номеров в год

Научные направления журнала, рекомендо-  
ванные ВАК РФ для публикации результатов  
исследований на соискание ученой степени  
кандидата и доктора наук:

- 08.00.00 – Экономические науки;
- 09.00.00 – Философские науки;
- 10.00.00 – Филологические науки;
- 12.00.00 – Юридические науки;
- 13.00.00 – Педагогические науки;
- 17.00.00 – Искусствоведение;
- 19.00.00 – Психологические науки;
- 23.00.00 – Политология;
- 24.00.00 – Культурология;
- 25.00.00 – Науки о Земле

Подписку на журнал «Вестник ЧитГУ»  
можно оформить в любом почтовом отде-  
лении. Подписной индекс по федеральному  
почтовому Объединенному каталогу Пресса  
России и интернет-каталогу «Российская  
периодика»  
[www.agrk.org](http://www.agrk.org): 82102.

Подписка осуществляется и через редак-  
цию. Также журнал можно  
приобрести в розницу. Цена 250 руб.

Тел.: +7 (3022) 41-67-18  
E-mail: rik-romanova-chita@mail.ru  
Web: [www.journal.chitgu.ru](http://www.journal.chitgu.ru)

Все материалы, опубликованные в научном  
журнале «Вестник ЧитГУ», являются авто-  
рскими и защищены авторскими правами.  
Перевод материалов и их переиздание в  
любой форме, включая электронную, воз-  
можны только с письменного разрешения  
Редакционной коллегии.

Вопросы, касающиеся использования  
материалов журнала, направляйте главному  
редактору по электронной почте либо по  
почтовому адресу: 672039, г. Чита, ул. Алек-  
сандро-Заводская, 30, редакция журнала  
«Вестник ЧитГУ»

Мнение редакции не всегда совпадает с  
мнением авторов.  
Качество иллюстраций соответствует качес-  
тву представленных оригиналов

ISSN 1999-9976  
ISSN (on-line) 2071-7938

## Вестник ЧитГУ теоретический и научно-практический журнал

Редакционная коллегия

- Резник Ю.Н.** – гл. редактор, д-р техн. наук, профессор, ректор  
ЧитГУ;
- Малышев Е.А.** – зам. гл. редактора, канд. техн. наук, доцент,  
проректор по научной и инновационной работе  
ЧитГУ;
- Романова Н.П.** – научный редактор, д-р социол. наук, доцент;
- Шалавина А.А.** – литературный редактор;
- Витовская М.А.** – технический редактор.

Редакционный совет

**Председатель редакционного совета:** Ю.Н. Резник, д-р техн.  
наук, профессор, заслуженный деятель науки РФ, ректор Читинс-  
кого государственного университета.

**Члены редакционного совета:** Н.А. Абрамова, д-р филос. наук,  
профессор (Чита), С.Я. Березин, д-р техн. наук, профессор (Чита),  
И.В. Бычков, д-р техн. наук, профессор (Иркутск), Е.Т. Воронов, д-р  
техн. наук, профессор, заслуженный деятель науки РФ (Чита), И.П.  
Глазырина, д-р экон. наук, профессор (Чита), С.А. Иванов, канд.  
техн. наук, профессор (Чита), Н.Б. Иметин, канд. техн. наук,  
профессор (Чита), К.И. Карасев, д-р техн. наук, профессор (Чита),  
Е.А. Кудряшов, д-р техн. наук, профессор, заслуженный работник  
высшей школы РФ (Курск), В.И. Летунов, канд. техн. наук, про-  
фессор (Чита), Л.М. Любимова, канд. филол. наук, доцент (Чита),  
А.В. Макаров, д-р юрид. наук, доцент (Чита), В.Н. Опарин, д-р  
физ.-мат. наук, профессор, член-корр. РАН (Новосибирск), И.И.  
Осинский, д-р филос. наук, профессор (Улан-Удэ), Ю.В. Павлен-  
ко, д-р геол.-мин. наук, профессор (Чита), А.Б. Птицын, д-р техн.  
наук, профессор (Чита), Н.П. Романова, д-р социол. наук, доцент  
(Чита), Г.В. Секисов, д-р техн. наук, профессор, заслуженный де-  
ятель науки РФ, член-корр. Национальной Академии наук Киргизии  
(Хабаровск), Н.Я. Смольников, д-р техн. наук, профессор (Волго-  
град), В.А. Стетюха, д-р техн. наук, доцент (Чита), И.Ф. Суворов,  
д-р техн. наук, профессор (Чита), М.Л. Титаренко, д-р филос. наук,  
профессор, академик РАН (Москва), М.Н. Фомина, д-р филос. наук,  
профессор (Чита), И.И. Швецова, канд. физ.-мат. наук, доцент (Чита),  
К.Г. Эрдынеева, д-р пед. наук, профессор (Чита).

**Ответственный за выпуск** Н.П. Романова, д-р социол. наук, до-  
цент.

**Утверждено и рекомендовано к изданию решением редак-  
ционно-издательского совета ЧитГУ.**

Вестник Читинского государственного университета  
(Вестник ЧитГУ) № 5 (72). – Чита: ЧитГУ, 2011. – 150 с.  
Chita State University Journal. № 5 (72). – Chita St. Univ. Pr. 2011.



**Уважаемые читатели, авторы журнала  
«Вестник Читинского государственного университета»!**

Наш университет, наряду со всем высшим профессиональным образованием страны переживает эпоху модернизации и изменений. Сегодня с радостью хочу вам сообщить, что с мая 2011 г. приказом Министерства образования РФ Читинский государственный университет переименован в федеральное государственное бюджетное образовательное учреждение высшего профессионального образования «Забайкальский государственный университет». Идет к завершению работа по регистрации новой редакции устава, после чего ЧитГУ будет

называться Забайкальский государственный университет. Наш университет осуществляет подготовку специалистов для промышленных предприятий, государственных, муниципальных органов и силовых структур Забайкалья, Дальнего Востока и других регионов. Новое название будет правильно соответствовать направлениям деятельности вуза.

Наш университет является крупнейшим учебно-научно-инновационным центром Забайкальского края, развитие университетской науки объединяет усилия органов власти, организаций и предприятий региона. Исследования ученых направлены на определение путей применения теоретических исследований для решения прикладных проблем региона. На базе вуза проводятся крупные международные и всероссийские конференции и симпозиумы. Привлекается дополнительное финансирование, которое выделяется на конкурсной основе в рамках целевой программы «Научные и научно-педагогические кадры инновационной России». Ученые нашего вуза активно участвуют в этих конкурсах, только за прошлый год они выиграли девять грантов на общую сумму более 20 млн руб. Ежегодно на изобретения преподавателей вуза регистрируется 20-30 патентов, постоянно в силе поддерживается более 150 патентов. В Вестнике Читинского государственного университета мы продолжаем размещать наиболее актуальные материалы, освещающие разностороннюю деятельность ученых Забайкальского государственного университета и сообществ высших учебных заведений не только Забайкальского края, но и других регионов нашей страны. Надеемся, что Ваши труды найдут практическое применение и будут востребованы в развитии различных отраслей народного хозяйства края.

Желаю Вам новых научных открытий!

*Ю.Н. Резник, д-р техн. наук, профессор, заслуженный деятель науки РФ,  
ректор Читинского государственного университета*



## Экономические науки

УДК 331.108

Дружинина Юлия Игоревна  
Yuliya Druzhinina

### ВЗАИМОСВЯЗЬ ДЕСТАБИЛИЗИРУЮЩИХ ФАКТОРОВ ФОНОВОГО РЕГИОНА И КАДРОВОГО ОБЕСПЕЧЕНИЯ ЖЕЛЕЗНОЙ ДОРОГИ

### INTERRELATION OF DESTABILIZING FACTORS OF A BACKGROUND REGION AND HUMAN RESOURCES OF RAILROAD TRANSPORTATION



Обобщены и сгруппированы внешние факторы, влияющие на привлечение рабочих кадров на железную дорогу, а также внутренние факторы, влияющие на их комплектование

*Ключевые слова:* фоновый регион, кадровое обеспечение, железнодорожные перевозки

The article covers external factors influencing staffing process for railway enterprises, as well as internal factors affecting its completion

*Key words:* background region, staffing processes, railway transportation

В результате трансформации экономики Российской Федерации в рыночные условия хозяйствования Читинская область (с 1 марта 2008 г. – Забайкальский край) превратилась в дотационный субъект Российской Федерации и по Типологии регионов РФ включена в состав депрессивных (фоновых) регионов.

Характерной чертой социально-экономического развития таких регионов является:

- низкий уровень прожиточного минимума населения;
- устаревшая материально-техническая база;
- недостаточное рыночное позиционирование;
- дефицит кадров.

Сложившиеся условия развития Забайкальского края как фонового региона оказывают существенное влияние на деятельность железнодорожного транспорта и особенно на обеспеченность железной

дороги кадрами в условиях их дефицита. Дефицит кадров является следствием малочисленности населения Забайкальского края (2,6 чел. на 1 км<sup>2</sup>), в том числе низкой заселенностью вдоль пролегания железной дороги.

Кроме того, на формирование кадрового состава железной дороги оказывают влияние такие факторы, как:

- миграция населения края;
- показатели рождаемости и смертности;
- продолжительность жизни населения;
- уровень занятости населения в конкурирующих с железной дорогой отраслях;
- уровень безработицы;
- низкий уровень образования.

Исследования особенностей развития Забайкальского края как фонового региона и развития конкурирующих с железной дорогой организаций по привлечению рабочих кадров [1] позволили выявить, обоб-

щит и сгруппировать факторы, влияющие на привлечение рабочих кадров на желез-

ную дорогу, и представить их в виде схемы (рис. 1).



Рис. 1. Внешние факторы, влияющие на привлечение кадров на железную дорогу

К таким факторам дорога вынуждена приспосабливаться. Они не зависят от организации деятельности предприятия, складываются, исходя из региональных особенностей и ограничить их влияние менее возможно или в отдельных случаях практически невозможно. Железная дорога не в силах их изменить. Поэтому по отношению к ней они являются внешними факторами.

Железнодорожный транспорт России в настоящее время находится в заверша-

ющей стадии осуществления структурной реформы, которая затрагивает все уровни управления и все сферы деятельности компании. Выделяются дочерние компании, изменяется система управления с учетом требования рынка транспортных услуг. Такие масштабные изменения ведущей и крупнейшей железнодорожной компании не имеют аналогов не только в отечественной, но и мировой практике.

Фактически ОАО «РЖД» переходит

из стадии межотраслевой конкуренции на рынке труда к конкуренции внутриотраслевой и даже внутрикорпоративной. Следовательно, на кадровую политику Забайкальской железной дороги оказывают влияние внутренние факторы [2], такие как:

- реорганизация железных дорог;
- реконструкция и обновление материально-технической базы;
- подбор и закрепление персонала по важным специальностям, профессиям и производственным группам;
- увеличение показателей производственно-финансовой деятельности;
- мотивация труда работников;
- креативность работников.

Реорганизация железных дорог в единую хозяйствующую коммерческую организацию означает изменение структурной, организационно-правовой формы, ведущее за собой поэтапное перераспределение экономических отношений между компанией и клиентами, в зависимости от разработанного долгосрочного бизнес-плана. В связи с этим возникают новые экономические взаимоотношения между определенными структурами, вводятся новые информационные технологии, идет переход на международные стандарты бухгалтерского учета и отчетности и т.д. [3]. Поэтому на железную дорогу требуется привлечение специалистов «нового» качества (формации), которые обладают навыками принятия управленческих решений на основе хозяйственно-финансовой отчетности, на основе различных видов маркетинговой информации, на основе знаний о правовом поле хозяйственной деятельности и многими другими профессиональными качествами.

Реконструкция и обновление материально-технической базы, активно проводимой более 10 лет на Забайкальской железной дороге, вызывают изменение спроса на рынке труда во всех структурных подразделениях. Начиная с 1999 г., на Забайкальской железной дороге были значительно увеличены инвестиции на модернизацию и капитальный ремонт основных технических средств железнодорожного транспорта. Особое внимание уделялось и уделяется

обновлению инфраструктуры Компании, разработке нового и модернизации существующего подвижного состава, внедрению новых прогрессивных технологий и технологических процессов, информационных систем, компьютеров нового поколения и новых видов связи, а также других современных технических средств [4].

Внедрение новой техники и технологий требует от работников более высокого уровня квалификации, но в то же время позволяет существенно сократить трудозатраты железной дороги за счет ликвидации неэффективных производственных и технологических процессов, а также ручного труда.

Соответственно повышается требовательность к квалификации персонала традиционных железнодорожных профессий, появляется потребность в специалистах и рабочих, относящихся к новым сферам деятельности (информационные технологии, программное обеспечение, обслуживание компьютеров и устройств связи).

Показатели производственно-финансовой деятельности оказывают не менее значимое влияние на формирование кадров. Программой развития Забайкальской железной дороги до 2015 г. по сравнению с уровнем 2007 г. [5] предусмотрено изменение данных показателей, а именно:

- 1) увеличение собственной погрузки в три раза;
- 2) рост объема грузопереработки в подсобно-вспомогательной деятельности на 17%;
- 3) увеличение пассажирооборота в два раза;
- 4) увеличение количества предоставляемых на вокзалах услуг в 4,2 раза;
- 5) рост объема перевозок и рост объема продаж на 40 % каждого;
- 6) увеличение грузооборота международных грузов на 34 %;
- 7) рост числа исполнения заявок по материально-техническому снабжению на 2 %.

Изменение перечисленных показателей в сторону увеличения потребует дополнительного привлечения кадров на Забайкальскую железную дорогу. Проблема по

подбору и закреплению работников связана с их укомплектованием по основным для функционирования дороги специальностям, профессиям и производственным группам. Наиболее остро эта проблема стоит в хозяйстве пути, где самый высокий уровень текучести руководителей, специалистов и монтеров пути, а кроме того, самый низкий по сети уровень укомплектованности штата машинистами путевых машин.

Также наиболее сложнокомплектуемыми профессиями являются слесари по ремонту локомотивов и вагонов, проводники пассажирских вагонов, электромонтеры по обслуживанию и ремонту устройств сигнализации, централизации и блокировки, а также устройств связи, электромонтеры контактной сети, машинисты тепловозов, осмотрщики вагонов всех наименований.

Важно отметить, что к проблемным группам относятся достаточно квалифицированные категории специалистов и рабочих, крайне необходимых дороге в условиях обновления производственной базы и перехода на коммерческие условия работы.

Многие из них востребованы и на рынке труда. Поэтому требуются меры по их закреплению, особенно накануне возникновения внутриотраслевой и внутрикорпоративной конкуренции.

В период реализации структурной реформы на железнодорожном транспорте одной из основных проблем по управлению качеством труда является креативность руководящих кадров, т.к. от них зависит создание среды, направленной на улучшение и внедрение структурной реформы на железной дороге. От того, насколько руководители будут эффективны, насколько правильно будут ставить задачи руководителям более низких звеньев управления, демонстрировать веру в успех, зависит эффективность внедрения структурной реформы. Креативность – это основа всех преобразований и улучшений на Забайкальской железной дороге [6].

Перечисленные внутренние факторы, влияющие на комплектование кадров железной дороги, представлены на разработанной нами схеме (рис. 2).



Рис. 2. Внутренние факторы, влияющие на комплектование кадров железной дороги

Каждый из них оказывает обособленное влияние на формирование и развитие кадровой политики, и вместе с тем данные факторы образуют взаимосвязанную систему, внутри которой они неразрывны между собой. Внутренние факторы целиком и полностью зависят от профессионализма кадрового менеджмента компании, от владения им искусством управления персоналом (кадрами).

В ходе исследования установлено, что с 1990-2009 гг. миграционная убыль населения составила 25% от общей численности населения края. Перечисленные внешние факторы рассматриваются нами как дестабилизирующие обеспечение железной дороги кадрами, на которые она не может оказать влияния и вынуждена к ним приспособиться. Наличие дестабилизирующих внешних факторов вызывает количествен-

ный недостаток потенциальных работников для их привлечения на железную дорогу.

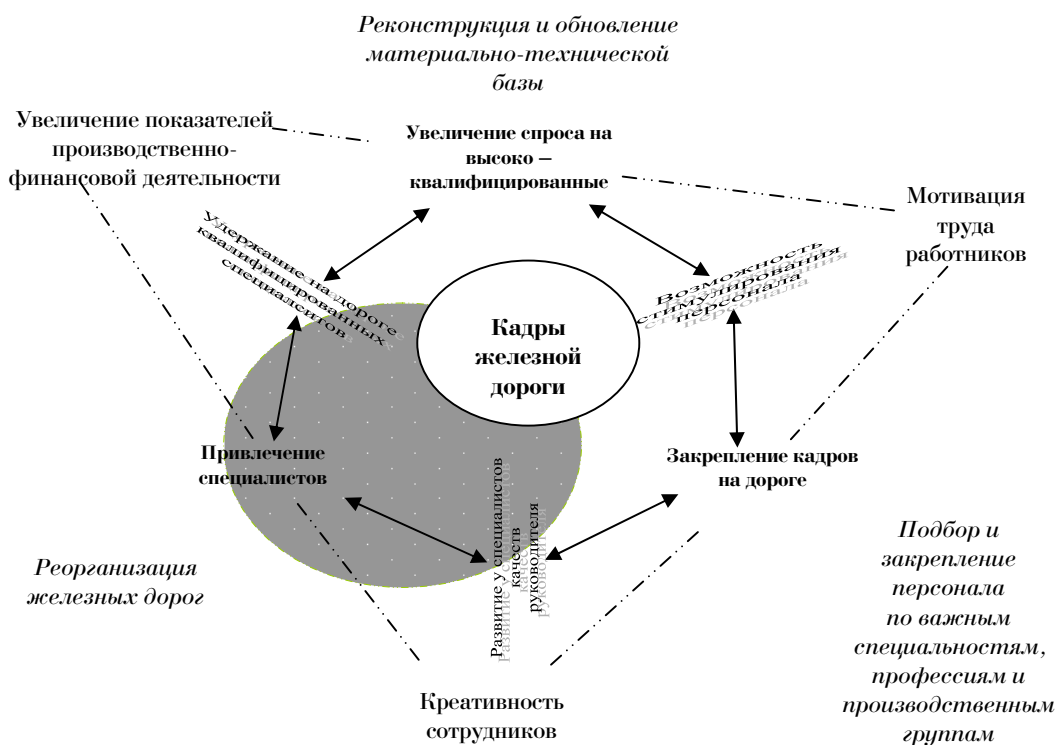
Также в ходе исследования выявлены дестабилизирующие внутренние факторы, влияющие на комплектование кадров железной дороги. Некоторые из них, такие как реорганизация железных дорог или реконструкция и обновление материально-технической базы, вызывают необходимость привлечения кадров «новой» формации. Потребность в кадрах «новой» формации и их ограниченность в регионе создают проблемы для Забайкальской железной дороги в развитии кадровой политики. Одной из проблем привлечения кадров «новой» формации и их закрепления на рабочем месте является не только их ограниченность в регионе, но и несовершенство системного подхода к их подготовке и адаптации в условиях железнодорожной отрасли.

---

## Литература

1. Читинская область в цифрах. Статистический ежегодник, 2007: стат. сб. – Чита: Чистатат, 2007. – 363 с.
2. Целевая программа «Молодежь ОАО «Российские железные дороги» (2006 – 2010 гг.)» – [Электронный ресурс]. – URL: [http://cm.rzd.ru/isvp/public/cbnn?STRUCTURE\\_ID=5045](http://cm.rzd.ru/isvp/public/cbnn?STRUCTURE_ID=5045) (дата обращения: 25.04.2011).
3. Стратегические направления научно-технического развития ОАО «РЖД» на период до 2015 г. – [Электронный ресурс]. – URL: <http://www.1520mm.ru/rzd/> (дата обращения: 20.04.2011).
4. Стратегия развития железнодорожного транспорта в РФ до 2030 г. Утверждено Распоряжением Правительства РФ от 17.07.2008 г. № 877р. – [Электронный ресурс]. – URL: [www.mintrans.ru/pressa/TransStrateg\\_VV.htm](http://www.mintrans.ru/pressa/TransStrateg_VV.htm) (дата обращения: 19.04.2011).
5. Лапидус Б.М. Стратегия развития ОАО «РЖД» до 2015 года // Публичная лекция для студентов железнодорожных вузов. – М.: МИИТ, 9 октября 2006 г.
6. Штульберг Б.М. О депрессивных территориях в Российской Федерации. Пути выхода из кризиса (материалы к парламентским слушаниям). – М.: СОПС, 2005.

### *Коротко об авторе*

*Дружинина Ю.И.*, ЗаБИЖТ, филиал ГОУ ВПО ИрГУПС  
tgreb@list.ru

### *Briefly about the author*

*Yu. Druzhinina*, Transbaikal institute of railroad transportation, branch of State Educational Institution of Higher Professional Training «Irkutsk State University of Railway Engineering»

*Научные интересы:* кадровая политика

*Scientific interests:* personnel selection

---



УДК 339.137

*Кравцевич Сергей Витальевич*  
*Sergey Kravtsevich*

## ТИПОЛОГИИ КОНКУРЕНЦИИ: ТЕОРЕТИКО-ИСТОРИЧЕСКИЙ АСПЕКТ

## COMPETITION TYPOLOGY: THEORETICAL AND HISTORICAL ASPECTS



Рассматривается эволюция взглядов на конкуренцию, а также основные типы и виды конкуренции, приводится типология конкуренции

**Ключевые слова:** конкуренция, типы конкуренции, свободная конкуренция, совершенная конкуренция, регулируемая конкуренция, цивилизованная конкуренция

Evolution of sights on competition is considered. The basic types and competition kinds are considered, the competition typology is resulted

**Key words:** competition, competition types, free competition, perfect competition, adjustable competition, civilized competition

**К**онкуренция как экономическое понятие и социально-экономическое явление становится актуальной в условиях мировой интеграции экономических систем.

Прежде чем рассматривать типологию конкуренции, отметим, что в экономической литературе понятие «конкуренция» без указания ее вида встречается лишь в самых общих значениях. В детальном анализе рынка обязательно указывается вид конкуренции (совершенная, несовершенная и т.п.).

Классическое направление экономической мысли, исходя из степени свободы хозяйствующих субъектов в выборе своей предпринимательской деятельности, формирует представления о *свободной конкуренции* как идеальном условии для достижения богатства. Предшественниками классического направления экономической мысли, меркантилистами и физиократами формируются представления об *ограниченной конкуренции*, которая в рамках классического направления выступает альтернативой свободной конкуренции как идеальной формы. Сама ограниченная конкуренция представима рыночной средой, в которой не выполняются условия свободной конкуренции. В свою очередь, ограниченная конкуренция, которая описывается Посошковым, Д. Локком и др., различается

по критерию места ее образования на внутреннюю и внешнюю.

Неоклассическое направление экономической мысли развивает структурный подход к анализу конкуренции, вводя в практику анализа рынка понятие «*совершенная конкуренция*». Институциональное направление экономической мысли развивает представление о *несовершенной конкуренции*, тем самым оформляя структурный подход (суть структурности в анализе конкуренции заключается в представлении состава покупателей и их характеристик) к анализу конкуренции. Кейнсианство, маржинализм и великий неоклассический синтез, положив принцип управляемости в анализ конкуренции, формируют представления о регулируемой конкуренции. Соответственно, несоблюдение условий регулируемой конкуренции порождает такое явление, как нерегулируемая конкуренция. Неинституционалисты, положив в основу принцип осознанности роли конкуренции в обществе, формируют представления о цивилизованной конкуренции, а несоблюдение условий цивилизованной конкуренции дает представление о нецивилизованной конкуренции.

На протяжении всего периода существования товарно-денежных отношений

конкуренция рассматривалась исследователями с двух позиций. Первая, предполагает рассмотрение конкуренции как *борьбы* индивидуумов, субъектов хозяйствования или экономических агентов за блага, богатство, выгодное положение и т.п. Вторая позиция предполагает рассмотрение конкуренции как среды, с одной стороны, *авторегулирующей* рыночные отношения и, с другой стороны, *координирующей* рыночные отношения, что, в свою очередь, формирует *сущностный подход* к анализу конкуренции. Сущностный подход дает представления о разновидностях конкуренций по ее смысловому содержанию, в описание которых положены различные модели поведения человека. Таким образом, выделяют *экономическую, социальную, политическую и общественную конкуренцию*.

На протяжении всего периода эволюции в представлениях о понятии «конкуренция» представители различных экономических школ вели дискуссию о разрушительной или созидательной силе конкуренции в экономике, тем самым формируя *функциональный подход* к анализу конкуренции. При наличии прямой и обратной связи между конкуренцией и рынком в отношении природы их происхождения выделяют-ся две функции конкуренции:

- 1) авторегулирующая;
- 2) координирующая.

Причем прямой зависимости соответствует авторегулирующая функция, а обратной – координирующая. Функциональный подход к анализу конкуренции предполагает выделение указанных функций в рамках динамического подхода к анализу экономических систем, где конкуренция рассматривается как объект научного интереса и под которой, прежде всего, понимают борьбу (или процесс).

Дискуссии, связанные с ролью конкуренции в экономике и обществе, а именно с ее направленностью воздействующей силы, имеют корни своего разрешения в выделенных взаимосвязях (прямой и обратной), а значит, в выполняемых функциях. Авторегулирующая функция конкуренции, которая имеет место в условиях свободной

конкуренции, как правило, несет разрушительную силу, т.к. эта модель видовой конкуренции (свободная) идеализирована, т.е. в рыночной среде, как правило, встречается ее альтернативный вид (ограниченная). Следовательно, и сама конкурентная среда носит разрушительную силу. Таким образом, в условиях авторегулирующей конкуренции рынок будет стремиться к выходу из своего равновесия. Этим и объясняется разрушительная сила конкуренции.

Координирующая функция конкуренции, или координирующая конкуренция, имеет созидательную силу. Так, в основе функционирования координирующей конкуренции положена обратная связь между конкуренцией и рынком, которая реализуется в рамках модели цивилизованной конкуренции, которая, в свою очередь, в отличие от модели свободной конкуренции, по своей природе построения реалистична, т.е. модель нецивилизованной конкуренции, особенно это характерно для современности, в реальности редко встречается, т.к. государство, взяв на себя определенные обязанности по достижению благополучия своих граждан через государственную собственность, выступает одним из участников экономических отношений и действует в рамках установленных законов и общепринятых норм. Таким образом, рынок в условиях координирующей конкуренции будет стремиться к достижению своего равновесия. Этим и объясняется созидательная сила конкуренции.

Рассмотрение конкуренции в рамках статического подхода к анализу экономических систем предполагает понимание конкуренции как социально-экономического или общественного явления (или среды) и ее рассмотрения как предмета научного интереса. В связи с чем выделяются формирующая и развивающая функции конкуренции, где сама конкуренция выступает предметом управленческого воздействия (предметом управления), рассматривается наукой и практикой в рамках, соответственно, кибернетических и синергетических концепций развития. В этом случае конкуренция выступает элементом уже не

экономической, а управленческой системы, и актуальными становятся вопросы *эффективности (неэффективности)* в рамках реализации функции формирования, которая предполагает субъект-объектные отношения и вопросы *конкурентоспособности (неконкурентоспособности)* в рамках реализации функции развития, которая предполагает субъект-предметные отношения.

Исходя из сказанного, отметим, что согласно функциональному подходу к анализу конкуренции, нами выделяются следующие *виды конкуренции: авторегулирующая, формирующая, развивающая и координирующая*. Представление и раскрытие сущности функционального подхода к анализу конкуренции формирует теоретико-методологические основы развития (управления) конкуренцией. *А именно, конкуренция может развиваться в рамках экономических систем посредством законов, закономерностей и зависимостей (прямая и обратная связь между конкуренцией и рынком), а также в рамках управленческих систем на основе кибернетической и синергетической концепций развития организаций*.

Принимая во внимание взгляды на конкуренцию Ч. Дарвина в рассмотрении теории эволюции живого мира, ее можно классифицировать на *активную и пассивную конкуренцию*. Собственно, представления о пассивной конкуренции положены Ч. Дарвином в теорию эволюции. Между тем, он не отвергал присутствие в живой среде активной конкуренции. Так, Дарвин заключал, что живые организмы и, более того, целые виды борются с условиями внешней среды за право выживания, где изменение внешней среды приводит к вымиранию существующих видов и появлению новых — пассивная конкуренция. В процессе борьбы с внешними условиями у живых организмов возникает необходимость соперничества с другими видами за право пользования ресурсами природы. В этом случае проявляет себя активная конкуренция, которая в данном случае выступает следствием пассивной конкуренции.

Переходя к рассмотрению экономических систем, можно сказать, что исторически сложившейся считается активная конкуренция — предполагающая собой борьбу субъектов хозяйствования за право обладания ограниченных ресурсов, но, отметим, восполняемых. В эпоху свободной и совершенной конкуренции, т.е. до появления кейнсианства и признания экологии как фактора производства в основу авторегулирующего рыночного механизма была положена активная конкуренция. С развитием экономических отношений, переходом их на новый глобальный уровень и осознание невосполнимости природных ресурсов и экологии как фактора производства, конкуренция видоизменилась и приобрела форму пассивной конкуренции — поиск оптимальных способов хозяйствования, приносящих наименьшие издержки мировому сообществу. Выражается данная конкуренция между субъектами хозяйствования, которыми уже выступают страны или крупные корпорации, в поиске новых ресурсосберегающих технологий, а также в поиске принципиально новых источников энергии, новых технологий, позволяющих использовать новые виды энергий и т.п. Как мы видим, здесь соперничество (конкуренция) ведется между хозяйствующим мировым сообществом и средой его существования, например, «природой» или «мировыми ценностями».

Тем не менее, в рамках пассивной конкуренции на локальном уровне (континенте, регионе, государстве, фирме) встречаются и формы активной конкуренции. На современном этапе развития мировых экономических отношений можно утверждать, что проявление активной формы конкуренции есть следствие распространения пассивной конкуренции.

Таким образом, можно сделать заключение, что в экономическом пространстве отмечается причинно-следственная взаимосвязь между указанными видами конкуренции. В целом же можно отметить единство этих видов конкуренции. Наличие любой среды с ограничениями ресурсов и субъектами хозяйствования предполагает про-



В заключение рассмотрения исторических предпосылок к формированию представлений о конкуренции отметим, что представления о конкуренции эволюционировали в силу усложнения социально-экономических отношений в обществе. В настоящее время в социально-экономическом пространстве можно встретить проявление многообразия видов конкуренций на различных рынках: рынков с ограниченной конкуренцией, рынков с несовершенной конкуренцией, рынков с регулируемой конкуренцией и рынков с цивилизованной конкуренцией. Причем проявляет себя конкуренция на каком-либо рынке в конкретный период времени и по отношению к конкретному предмету конкуренции. На одном рынке может проявлять себя только одна видовая конкуренция какой-либо класси-

фикации и несколько видовых конкуренций, составляющих ее типологию, т.е. на конкретном рынке не может проявлять себя одновременно свободная и ограниченная конкуренция или активная и пассивная конкуренция по отношению к одному и тому же предмету конкуренции в одно и то же время, но может проявлять себя одновременно свободная и активная конкуренция, регулируемая и несовершенная конкуренция в тех же условиях. В силу многообразия видов конкуренции в современной действительности, а также в силу неоднозначности в представлениях о функциях конкуренции в социально-экономическом пространстве, ее созидательной или разрушительной силе становится актуальным вопрос о роли конкуренции как в рыночной экономике, так и в обществе в целом.

## Литература

1. Автономова В. История экономических учений: учеб. пособ. / Под ред. В. Автономова, О. Ананьина, Н. Макашевой. — М.: ИНФРА-М, 2001. — 784 с.
2. Блауг М. Экономическая мысль в ретроспективе / пер. с англ. — 4-е изд. — М.: Дело Лтд, 1994. — 720 с.
3. Генкин Б.М. Экономика и социология труда: учебник для вузов. — 5-е изд., доп. — М.: Норма, 2005. — 416 с.
4. Гусейнов Р.М. История экономических учений: учебник / Под общ. ред. Р.М. Гусейникова, Ю.В. Горбачевой. — М.: ИНФРА-М, Новосибирск: Сибирское соглашение, 2000. — 252 с.
5. Жид Ш., Рист Ш. История экономических учений. — М., 1995.
6. Ломоносов М.В. Первые основания металлургии или рудных дел // Полн. собр. соч. Т. V. — М.; Л.: 1954. — 402 с.
7. Майбурд Е.М. Введение в историю экономической мысли. От пророков до профессоров. — М.: Дело, Вита-Пресс, 1996. — 544 с.
8. Норс Д. Очерки торговли, трактующие главным образом вопросы о процентах, чеканке, обрете, увеличении денег // Меркантилизм. — Л., 1935. — 316 с.
9. Потапов И.С. История экономических учений: учеб. пособ. — 2-е изд., стереотип. — М.: МГИУ, 2005. — 244 с.
10. Радаев В.В. Работающие бедные: велик ли запас прочности // Экономическая социология. — 2000. — Т. 1. — № 1.
11. Хайек Ф. Конкуренция как процедура открытия // Мировая экономика и международные отношения. — 1989. — № 12.
12. Черковец В.Н. Всемирная история экономической мысли: в 6 тт. / Гл. ред. В.Н. Черковец [и др.] — М.: Мысль, 1987. — 606 с.

**Коротко об авторе**

**Briefly about the author**

**Кравцевич С.В.**, канд. экон. наук, доцент кафедры «Экономика и бухгалтерский учет», Читинский государственный университет  
kravcevs@front.ru

**S. Kravtsevich**, candidate of economical sciences, assistant professor of economy and accounting department, Chita state university

**Научные интересы:** развитие конкуренции, конкуренция в инновационной деятельности, повышение конкурентоспособности, приобретение конкурентных преимуществ

**Scientific interests:** competition development, competition in innovative activity, competitiveness increase, acquisition of competitive advantages



## Философские науки

УДК 21:14

Анандаева Цындыма Цымпиловна  
*Tsyndyma Anandaeva*

**ПРОСВЕТИТЕЛЬСКИЕ МОТИВЫ В  
 ТВОРЧЕСТВЕ В.С. СОЛОВЬЕВА И  
 А. ДОРЖИЕВА: СРАВНИТЕЛЬНЫЙ АНАЛИЗ**

**V.S. SOLOVIEV AND AGVAN DORGIEV:  
 VIEWS ON ENLIGHTENMENT, JURISTICAL  
 PROTECTION OF RIGHTS AND ECOLOGICAL  
 PROBLEMS**



Дан комплексный анализ проблематики бурятско-русского социокультурного диалога на основе оценки просветительских, правозащитных и экологических мотивов в сопоставлениях творческого наследия В.С. Соловьева и А. Доржиева

Philosophical heritage of V.S. Soloviev and A. Dorgiev, the remarkable representatives of Russia and Buryatia of the XIX-XX centuries is actual for science today as before. The article performs the complex analysis of social and cultural questions of Russians and Buryats. The motives of enlightenment, rights and ecological reasons of V.S. Soloviev and A. Dorgiev's creative searches are the basis of socio-cultural dialogue. The main tendency of Soloviev and Dorgiev's philosophy is to overcome social and cultural crisis of the age. Their lives arouse also interest and sympathy of our contemporaries as the example of word and action unity. The main task of our time is to restore and to develop ethnic, cultural and religious traditions and values

*Ключевые слова:* Всеединство, Внутренний Восток, обновленческое движение

*Key words:* world-unity, renovate movement, inner East

**В** крупные культурные движения вовлечены миллионы людей. Однако всегда оказывается несколько центральных фигур, которые обозначают и представляют пульс времени. Среди людей, во всей полноте воплотивших интеллектуальный и жизнотворческий синтез, — духовный наставник Его Святейшества Далай-ламы XIII Тубдан Чжамцо, дипломат, цаннит хамбо-лама Агван Доржиев (1853-1938) и философ, публицист и литературный критик В.С. Соловьев (1853-1900). Оба эти имени взяты не случайно. Кажущееся на первый взгляд удивительным сопоставле-

ние столь разных имен, принадлежащих разным культурам — восточной и западной, безусловно, имеет свои причины. Конечно, лишь один весьма лаконичный пассаж из «Оправдания добра» В.С. Соловьева, где им характеризуется буддизм, не может дать объяснение этому. Для понимания данного обстоятельства, по нашему мнению, нужно учесть два важных фактора. Во-первых, пути развития русского православия и бурятского буддизма конца XIX — начала XX вв. в значительной степени определили движение всей российской культуры на протяжении целого столетия. Во-вторых, в конце

XX – начале XXI вв. в России концепции отечественных мыслителей и религиозных деятелей получили всеобъемлющую теоретическую переоценку.

Имена В.С. Соловьева и А. Доржиева для русской и бурятской культур глубоко символичны. Они жили интересами современной им России, которые осмысливали в категориях буддийского и христианского мирозерцания, и тот религиозный и социальный идеал, который они отстаивали, созвучен нашему времени.

Если оригинальное и чрезвычайно многогранное творчество В.С. Соловьева – от науки до поэзии, от рациональной философии до религиозной мистики – ярко и целостно запечатлело самые характерные черты русской духовной традиции, благодаря чему может быть названо «энциклопедией русской духовной жизни», то жизнь и деятельность Агвана Доржиева поражает нас концептуальной всеохватностью религиозного и политического мышления, глубиной осмысления исторического процесса, участником которого ему довелось быть на самых острых изломах. В подобных судьбах всегда поражает целостность и единый ритмический код. Они одними из первых среди религиозных мыслителей начали прорывать узкий горизонт национального сознания, для которого нетерпимость и неприязнь к иной культуре, к иной религии было неизбежным явлением. Они первыми показали, что терпимость по отношению к «другому» и признание «другой» позиции не только возможно, но и жизненно необходимо в стране со столь сложной и разнообразной национальной, религиозной, культурной и лингвистической системой.

Главными темами в философии В.С. Соловьева и главным делом в жизни А. Доржиева стали вопросы религиозный и национальный, которые в конечном итоге сплетены в один важнейший – историко-культурный – «Восток-Россия». Истинным духовным авторитетам религиозного знания тесно в узких рамках традиционализма и национальной сферы. В.С. Соловьев, пытавшийся понять отечественные судьбы через идею не только соотношения с судьба-

ми Запада, но и через осмысление духовной ценности религиозного и цивилизационного многообразия мира, сумел оценить высокий духовный потенциал восточных религий гораздо глубже, чем это удалось антизападникам.

Отталкиваясь от разных исходных образов культуры, в ином направлении, в иной сфере каждый из них выводил обоснование универсализма мировой истории: Агван Доржиев – от Востока к Западу, от религиозной к национальной проблематике; в непосредственной духовной практике, дипломатической и общественной деятельности. Владимир Соловьев – от Запада к Востоку, от национальной к религиозной проблематике; в общественно-публицистической деятельности. А. Доржиев: «Идеи, выдвинутые в истории культуры человечества индо-буддийской культурой, наложили в течение веков неизгладимую печать на жизнь и образ мыслей сотен миллионов людей – носителей этой культуры. Эта печать широты и гибкости мысли народов индо-буддийской культуры является лучшим залогом плодотворного сближения великих народов Востока и Запада» [1; С. 29]. Вл. Соловьев: «Цель России – не здесь, а в более прямой и всеобъемлющей службе христианскому делу, для которого и государственность, и мирское просвещение суть только *средства*. Мы верим, что Россия имеет в мире *религиозную задачу*» [2; С. 303].

Склонность к критической саморефлексии была свойственна обоим мыслителям. В основании деятельности Соловьева лежит «сознательное убеждение в том, что настоящее состояние человечества *не таково*, каким *быть должно* значит для меня, что оно должно быть изменено, преобразовано. Я не признаю существующего зла вечным, я не верю в черта. Сознывая необходимость преобразования, я тем самым обязуюсь посвятить всю свою жизнь и все свои силы на то, чтобы это преобразование было действительно совершено. Но самый важный вопрос: где средства?» [3; С. 87-88]. У Агвана Доржиева эта «главнейшая идея» нашла воплощение в его автобиографии, написанной на старомонгольском языке



ке в форме нарративной поэмы, напоминающей жанр хождения (тибетский вариант автобиографии написан в прозе), где мы найдем, в частности, немало рассуждений о становлении и развитии буддизма в России и взаимоотношениях Тибета, Монголии и России, как и впечатляющие портреты исторических деятелей (Ж. Клемансо, Д.-Д. Итигилов, Э.Э. Ухтомский, В.И. Ленин), образные характеристики городов и стран мира, которые посетил цаннит-хамбо с миссией [1; С. 5-26].

Социально-этическое обоснование и оригинальное переосмысление классических канонов буддизма ознаменовано блестящей плеядой философов-богословов, среди которых имена Г-Ж. Дылгырова, Г-Ж. Тугулдунова, Д-Ж. Данжинова, Ч-Д. Иролтуева, Э-Х. Галшиева, А-Л. Доржиева и др. Каждый из них сделал справедливый личный выбор, доказав, что не только вера без знания мертва, но и знания становятся совершенно пустым звуком, если они не подкреплены опытом непосредственного религиозного искания.

С началом общественной деятельности Агвана Доржиева еще шире раздвигаются горизонты общественно-политической мысли Бурятии. Агван Доржиев – один из наиболее ярких представителей буддийского духовенства XX в., влиятельный идеолог, видный общественный и политический деятель, сыгравший заметную роль в истории общественной мысли Бурятии в новейшее время. Вся деятельность Агвана Доржиева и его жизнь оказались так или иначе связанными с важнейшими событиями российской истории конца XIX-первой половины XX вв. Он принадлежал плеяде лучших представителей бурятского народа, кому удалось обозначить основной вектор развития национальной культуры. Титул лхарамба (высшая ученая степень в буддизме), духовное наставничество (цаннит-хамбо) и служба в качестве доверенного лица тибетского XIII Далай-ламы Тубдан-Чжамцо были глубоко символичны. Достичь такого высокого положения и признания в те времена мог лишь тот, кто проник в самое сердце буддийского вероучения. Оказавшись в

центре богословской и философской школы буддизма своей эпохи, российский подданный смог осуществить взгляд на российскую историю не с Запада, а с Востока. При всем многообразии деятельности Агвана Доржиева его историческая значимость основывается на той особой роли посредника, которую он выполнил в ходе дипломатической миссии между Тибетом и Россией. Он интересен для нас не тем, что подобно многим мыслителям стоял выше своей эпохи, а тем, что ясно и последовательно выразил то, чем стал буддизм в XVIII-XX вв. Именно в эту эпоху складывается та система представлений – религиозных, этических, философских, культовых и социальных, которая легла в основу буддийской социальной психологии сегодняшнего дня.

Общественно-политическая деятельность Агвана Доржиева была неразрывно связана с его духовной миссией – ее потребностями она стимулировалась, ее целям она служила, ее опытом она обогащалась. Его патронаж и меценатство в буддийских регионах России обеспечили широкое признание верующих и были продиктованы глубоким личным убеждением, что буддизм, рассматриваемый в нескольких плоскостях: как религия и мировоззрение, как нормативная основа человеческих отношений, как источник политических моделей и идеологических построений, сможет стать неотъемлемой и важной частью российской духовной жизни.

Отстаивавшаяся В. Соловьевым идея единства человеческого рода была одной из главных черт его религиозной философии. Философ находит истоки русской идеи в христианстве, отмечая, что «эта идея не имеет в себе ничего исключительного и партикуляристического, что для осуществления этого национального призвания не нужно действовать против других наций, но с ними и для них – в этом лежит великое доказательство, что эта идея есть идея истинная» [4; С. 68].

Бурятское просвещение, распространяясь вширь, приобрело новые оттенки. Просветители Бурятии теряли свою монолитность: в отличие от предыдущего эта-

па, для которого характерным было господство двух тенденций — народничества и западничества, в 1920 гг. появляются группы сторонников иных направлений — обновленцы (А. Доржиев, Ч-Д. Иролтуев и др.); консерваторы (настоятели (шпиретуи) монастырей и главы (тайши) бурятских родов) приверженцы существующей системы, призывавшие к сохранению старого уклада. Теоретиков обновленчества не удовлетворял низкий культурный уровень нижестоящего духовенства, проявлявшийся в невежестве и стяжательстве.

Коренные изменения, происшедшие на международной и внутренней арене, требовали пересмотра многих выдвинутых ранее предложений. Одним из вопросов, подвергшихся ревизии, был вопрос о состоянии буддийской конфессии в России. В 20-х гг. XX в. становится все более очевидным, что важнейшие принципы буддизма («нравственная чистота», «умеренность», «почитание священного текста») находятся в конфликте с действительностью. В сознании многих буддийских деятелей оформилась оппозиция: идеалы — реальность. Надо было сделать выбор. Обновленцами становились те, кто выбирал первое. Идеологи обновленчества придали своей концепции характер теории социальной эволюции, освещавшей цель и перспективу традиционных обществ, интегрированных в российский социум и культуру. Постановка знака равенства между ранним «истинным» буддизмом и теорией социализма придавала идеалу нового общества черты модели, в которой в целом можно выделить три основных аспекта:

1. *Просветительский аспект.* В первом аспекте обновленцы основное внимание сосредотачивали на вопросах качества, функциях и обязанностях буддийских священнослужителей. Проблема необходимости укрепления духовной власти связывалась, в первую очередь, с обеспечением соблюдения дисциплинарных правил для монахов. Ее другую важную черту составлял идеал просветленности, интеллектуальной и нравственной культуры монашества, близкий идеалу раннего буддизма. Обосно-

вывая необходимость постоянного обновления религиозно-этических норм, идеологи бурятского обновленчества используют принцип перманентной модификации буддийской религии.

2. *Демократизационный аспект* предполагал превращение бурятских монастырей в подлинные центры национальной культуры. Будучи представляемой достаточно громоздкой и неисчерпаемой, буддийская философия являлась лишь достоянием интеллектуальной элиты, тогда как для широких кругов последователей сохраняла значение недостижимого образца.

3. *Институциональный аспект.* Теория обновленчества уже основывалась на исторических прецедентах (в монгольском ламаизме) и исходила из изначально заданной политико-прагматической установки. Однако общая политическая обстановка того времени в Российской империи, а также, вероятно, инерция консервативных методов самодержавного управления, которое, достаточно жестко относясь не только к любым формам проявления национального самоопределения, но и к вариантам религиозного реформаторства, естественно, не желало установления новой системы управления, привели к тому, что и это движение, по сути, модернистское, было признано непригодным.

Вместе с тем, исторический опыт развития России в последующие десятилетия и опыт развития «внутреннего Востока» позволяют говорить о замечательной прозорливости Агвана Доржиева, чья религиозно-реформаторская, дипломатическая программы, представлявшиеся многим в момент ее провозглашения и даже позже анахронизмом, правильно выразили основные тенденции социально-политического развития страны. Вопросы социальной политики в деятельности Агвана Доржиева не занимали большого места; однако когда он вошел в состав комиссии, созданной Министерством вероисповеданий, то столкнулся со многими проблемами, конкретного решения которых требовала от него жизнь. Он хорошо видел уязвимое положение своего народа и других национальных

меньшинств в общероссийской политической системе, тормозящую роль традиционных пережитков (в том числе и в бурятском буддизме), но, глядя вперед, он справедливо полагал, что центр тяжести борьбы для бурят-монгольского общества уже переместился из политической сферы в культурную, в которой просветительство делается главным звеном (этапом) социокультурного развития. Стремление выразить интересы всех буддистов России отражало не только субъективную позицию Агвана Доржиева, но и объективно существовавшую общественную потребность выработать социально-политическую и культурную платформу, способную сплотить многие народы за объединение и демократизацию страны, за превращение России в цивилизованную страну. Огромной заслугой Агвана Доржиева — теоретика и практика является отчетливое понимание того факта, что бурят-монгольский «внутренний Восток» — неотъемлемая и органичная часть России.

Просветительство вошло составной частью в общедемократическое сознание русской и бурятской интеллигенции. В «Воскресных письмах» В. Соловьева мы находим строки, которые как нельзя более соответствовали господствовавшим тогда в передовой части русской интеллигенции настроениям: «Недавно в «Новом времени» мне было приписано странное желание, чтобы народы Российской империи читали Пушкина не на русском языке, а на языках чувашском, мордовском, калмыцком, армянском, малорусском, белорусском и т.д.» [2; С. 354].

Просветительские стремления подводят Агвана Доржиева и его сподвижников к идее создания организации «Тибето-монгольская миссия», которая обеспечивала бы финансовую поддержку российских подданных, желающих обучаться в Тибете. Они становятся основателями общества «Наран», открытого на базе типографии Санкт-Петербургского императорского

университета и Российской Академии Наук. Это общество положило начало развернувшемуся в последующие годы издательскому делу. Важное условие успеха реализации просветительских идей он видел в реформировании монгольского алфавита.

Причем Агван Доржиев не только формулировал общие социокультурные задачи, но и стремился составить точный и деловой план культурного преобразования бурят-монгольских народов. Необходимо подчеркнуть, что жизнь подтвердила социальную и политическую обоснованность многих его предложений: образовательная политика шла в определенной мере в предсказанных им направлениях.

Духовное наставничество Его Святейшества Далай-ламы XIII, дипломатическая деятельность между Тибетом и Россией, возведение и освящение буддийского храма в Санкт-Петербурге, патронаж и меценатство в буддийских регионах России, обновленческое движение в бурятском буддизме, буддийская духовная миссия в европейских странах. При всей амбициозности и размахе замыслов и работ подлинное творчество знаменует собой свершения, на первый взгляд, непосильные для одного человека как в контексте их парадоксальности, так и отчасти — закономерности. Осуществление этой широкой программы требовало серьезной длительной напряженной работы, равно как и дальнейшего развития и систематизации своих самых общих идей. Эти события явились многосложными и переломными моментами в судьбе самого А. Доржиева и вдохновляющими во всех поколениях буддистов как неотъемлемый опыт измерения веры.

Общефилософское мирознание В.С. Соловьева было отражением и осмыслением событий как собственно-российской, так и мировой истории в проекции на судьбы и самоощущение человеческого сообщества. И это — один из важных уроков сегодняшнего прочтения трудов В.С. Соловьева.

## Литература

1. Страницы из жизни Агвана Доржиева. Архивные документы. – Улан-Удэ, 1993. – 115 с.
2. Соловьев В.С. Литературная критика / Сост. и коммент. Н.И. Цимбаева. – М.: Современник, 1990. – 422 с.
3. Соловьев В.С.: pro et contra / Сост., вступ. ст. и примеч. В.Ф. Бойкова. – СПб.: РХГИ, 2000. – 896 с.
4. Соловьев В.С. Сочинения в 2 т. – М.: Мысль, 1991.

### *Коротко об авторе* \_\_\_\_\_ *Briefly about the author*

*Анандаева Ц.Ц.*, канд. филос. наук, доцент кафедры философии, Читинский государственный университет (ЧитГУ)  
Служ. тел.: (3022) 35-26-27

*T. Anandaeva*, senior lecturer of chair philosophy of Chita State University, doctor of philosophical science

*Научные интересы:* буддийская этика, бурятская национальная культура

*Science interests:* Buddhist ethics, buryat national culture

---



УДК 210.36

*Жуков Артем Вадимович*  
*Artem Zhukov***СОВРЕМЕННОЕ МИФОТВОРЧЕСТВО  
РЕЛИГИОЗНОГО ОБЪЕДИНЕНИЯ  
ПЯТИДЕСЯТНИКОВ НА ТЕРРИТОРИИ  
БАЙКАЛЬСКОГО РЕГИОНА****MODERN MYTH-MAKING OF  
A RELIGIOUS ASSOCIATION OF  
PENTECOSTAL IN THE BAIKAL REGION**

В статье рассматриваются актуальные проблемы истории распространения и развития протестантизма на территории Байкальского региона. Особое внимание уделяется современному этапу и стратегиям различных направлений протестантизма в отношении их региональной социальной политики. Основное внимание уделено такой региональной конфессии, как «Церковь Спасения в Иисусе», представляющая на территории Забайкалья направление пятидесятников. Отмечено, что одним из инструментов, используемых ими на территории края, является мифология, в которой пятидесятничество показано как «традиционная» для Забайкалья религия, изначально содержащая идеи, якобы совпадающие с мировоззренческими установками забайкальцев. Доказано, что современная региональная мифология ХВЕ направлена на конструирование и распространение мифа, который смог бы не только оправдать концепцию «бурятского протестантизма», но и стать настоящим брэндом, способным привлекать последователей.

На основании исследования социальной практики пятидесятников показано, что на территории Забайкальского края этому религиозному объединению удалось отойти от дихотомического противопоставления «Мы – Они» и представить обществу, административным и государственным органам такую программу сотрудничества, которая обеспечивает потенциал, достаточный для выживания и развития

**Ключевые слова:** Байкальский регион, протестантизм, пятидесятничество, Церковь Спасения в Иисусе, Бурятский протестантизм

The article deals with current problems and history of Protestantism spread in the Baikal region. Particular attention is paid to the contemporary stage, and strategies of the various Protestant denominations with regard to their regional social policy. Emphasis is placed on a regional denomination as the «Church of Salvation in Jesus», which represents the territory of Trans-Baikal area Pentecostals. Noted that one of the tools they use in the Region, is a mythology in which Pentecostalism is shown as “traditional” for the Trans-Baikal religion, initially containing ideas, supposedly coincide with the worldview attitudes zabaykaltsev. Proved that modern Pentecostal regional mythology, focuses on design and distribution of the myth, which could not only justify the concept of “Buryat Protestantism”, but also to become a real brand, able to attract followers.

Based on the study of social practices of the Pentecostal shown that in the Trans-Baikal region this religious association managed to move away from the dichotomous opposition of “We – They” and present to the public, administrative and government bodies such cooperation program, which provides sufficient capacity for survival and development

**Key words:** Baikal region, Protestantism, «Church of Salvation in Jesus», Pentecostalism, “Buryat Protestantism”

**П**ротестантизм – едва ли не единственное направление среди забайкальских религий, которое не имеет очевидных свя-

зей с этничностью. В то же время протестанты пользуются такой известностью и влиятельностью, которая едва сравнима

с реальным количеством последователей протестантизма. Основная проблема протестантизма в Забайкалье состоит в том, что для населения края он выступает в роли «нетрадиционной» религии. Существование таких оценок среди населения подтверждает Р.А. Лопаткин [10], который полагает, что протестантизм может оцениваться россиянами как случайность либо как опасность, навязываемая извне, либо как прикрытие для чьей-то политической или коммерческой деятельности. Чаще указанные точки зрения представлены со стороны верующих православных (А.Л. Дворкин [4], А.В. Кураев [9]). Однако существует противоположная точка зрения, представленная самими протестантами, которые верят, что их деятельность есть реализация планов Бога [14].

История протестантизма в Байкальском регионе является ярким свидетельством того, что такое клише, как «нетрадиционная религия», может быть распространено на объединения, существующие на территории региона длительное время. Так, протестантизм здесь был известен уже в XVIII в. [7]. Появление первых протестантских миссий в Забайкалье относится к XIX в., когда в Нижнем Селенгинске более двадцати лет проживали проповедники Лондонского миссионерского общества [16]. Однако благодаря настояниям Иркутской епархии и препятствиям, чинимым ее администрацией, англичане вынуждены были покинуть Забайкалье, не добившись особых успехов [3].

Вновь протестантские миссионеры получили возможность для распространения своей веры только после указа царского правительства от 17 апреля 1905 г., согласно которому прекращалась практика государственного преследования за переход из православия в другие конфессии [6]. Однако период, начавшийся после революции 1917 г., прервал процесс распространения протестантизма. Ситуация изменилась лишь к концу XX в., когда вместе с распадом Советского Союза из-за границы хлынул поток миссионеров, вступивших в борьбу за влияние на постсоветском ми-

форелигиозном пространстве. В настоящее время в Забайкальском крае представлены, главным образом, такие направления протестантизма, как лютеранство, баптизм, адвентисты седьмого дня, пятидесятники, Новоапостольская церковь, «Свидетели Иеговы», Христианская церковь полного Евангелия. Общее число протестантов в Забайкалье, по данным руководства церквей, составляет ориентировочно 10...15 тыс. чел. [3].

Среди протестантов наиболее активно ведут миссионерскую, прозелитическую деятельность две религиозные организации. Это иеговизм и пятидесятничество [1]. Однако их социальная политика и проповедуемые на народном уровне религиозности идеи настолько различны по своей направленности, что исследование и анализ этих различий может стать важным для исследования и последующего прогноза в отношении будущего этих организаций на территории края. Для проведения изучения современного мифотворчества в среде пятидесятников использованы методики комплексного междисциплинарного исследования, основанного на текстологическом анализе с применением диалектического, философско-религиоведческого, сравнительного, герменевтического метода и метода феноменологии религии с учетом эмпирических данных, полученных путем наблюдения и описания.

Тема протестантской и нетрадиционной религиозности Байкальского региона раскрывается в работах В.П. Секерина [12], О.Н. Волковой [13], А.В. Тиваненко [16], А.О. Барина [2], А.Г. Янкова [17], А.В. Дроботушенко [5], И.А. Арзуманова [1]. Вместе с этим пятидесятничество само представляет себя в мифорелигиозном пространстве региона через средства массовой информации и интернет [11].

Официальное появление пятидесятничества, христиан веры евангельской (ХВЕ) в Забайкалье связывается с 90-м гг. XX в. В Чите пятидесятничество представлено церковью «Спасение в Иисусе», кроме этого общины христиан веры евангельской имеются в Краснокаменске, Забайкальске,

Оловянной, Акше и еще в 20 населенных пунктах области. Это самое многочисленное протестантское движение на территории края. На 2005 г. в Читинской области насчитывалось около 60 церквей ХВЕ, которые регулярно посещали 3000 человек [11]. В деятельности организации пятидесятников ярко проявляется соединение догматико-философской основы с социально значимыми концепциями. Важным стремлением этой церкви является достижение массовой аудитории. Поэтому, несмотря на то, что в пятидесятничестве доминирует внутрицерковная деятельность, большую часть времени их адепты проводят за пределами церкви [3].

В своей социальной политике пятидесятники Забайкальского края используют такие методы работы, как культовые практики, прозелитизм и всевозможные проповеднические акции. Однако чаще всего представители этого религиозного объединения заняты организацией досуга верующих, работой с молодежью [13]. Они работают по реализации просветительских программ, выступая с лекциями и беседами в школах, интернатах, домах культуры, при сотрудничестве с профессиональными психологами, врачами, социальными работниками.

Особое внимание руководство уделяет людям, страдающим наркоманией и алкоголизмом, большая работа проводится в учреждениях Управления Исполнения Наказаний и с бывшими заключенными. Организуются центры реабилитации, создаются миссии, решающие проблемы бездомных и «детей улицы». Они занимаются благотворительностью, взаимодействуют с органами государственной власти и органами местного самоуправления, некоммерческими организациями и общественными объединениями [13]. Важнейшая форма работы — создание системы так называемых домашних групп, посредством которой церковь становится неотъемлемой частью семейной жизни ее членов. Для пропаганды фундаментальных религиозных идей широко используются СМИ, в частности, в Чите читаются теле- и радиопроповеди,

распространено обращение к аудитории через газеты [19].

Значительные усилия объединения пятидесятников прикладывают для того, чтобы организовать миссию среди бурятского населения в Агинском бурятском округе — в поселках Могойтуй, Степь, Дульдурга и др. Миссионеры проповедуют в деревнях на русском и бурятском языках, а также распространяют фильм «Иисус» и Евангелия на бурятском языке. В Угдане под Читой есть группа верующих бурят. Церковь поддерживает контакты с пятидесятниками Бурятии [11].

В условиях, когда обращение идет по отношению к такой различной и в то же время специфической аудитории, как население Байкальского региона, пятидесятники понимают, что прямое копирование западных методов распространения Евангелия без поправки на особенности культуры Забайкалья будет не эффективным [3]. Поэтому проповедование догматики и теологических концепций в реальной практике регионального пятидесятничества дополняется обращением к наследию забайкальских народов, в котором учитываются особенности регионального миропонимания (объяснение мира, места человека в нем, природы человека и т.д.), мироощущения (эмоциональное отражение внешнего мира и самочувствование человека), оценки мира. Необходимо отметить, что забайкальские пятидесятники не пытаются изменить ни одно из положений своего вероучения [18].

В основе вероучения этой конфессии лежит изложенный в новозаветной книге «Деяния апостолов» (2:1–18) рассказ о сошествии на апостолов Святого Духа на пятидесятый день после Пасхи. Одним из основных положений в этом церковном объединении является положение о крещении Святым Духом, внешним свидетельством наличия которого является говорение на «иных языках» («глоссолалия от греч. glossa — говорить непонятное слово»). Языкоговорение в этом случае — это не просто дар Духа Святого среди таких, как чудотворение, исцеление, пророчество, а именно,

свидетельство крещения от Духа Святого. Пятидесятники утверждают, что спасен только тот, кто приобщен к Духу Божию, кто крещен от него и имеет свидетельство — апостольский дар языков [18].

Пятидесятники Забайкальского края входят в ряд фундаменталистских общин, ориентированных на личный религиозный опыт возрождения и дары Святого Духа, в отличие от традиционных протестантских церквей, придерживающихся либеральной ориентации. Идеологи фундаментализма отстаивают буквальное понимание Библии, креационизм, эсхатологию, учение о личной вере, возрождении, освящении, учении о Божественной Троице, дарах Святого Духа, рождении свыше, свободу предпринимательства и конкуренции, протестантскую этику личного успеха, ценности семьи и общественного порядка [8].

Вместе с этим, одним из инструментов, используемых протестантскими миссионерами на территории Забайкальского края и Бурятии, является конструирование религиозной мифологии, в которой протестантизм показан как «традиционная» для Забайкалья религия, изначально содержащая идеи, якобы совпадающие с мировоззренческими установками забайкальских бурят. Указанная мифология изложена в работах О.Н. Волковой [3] и А.В. Тиваненко [16]. Авторы считают, что протестантская культура на территории Байкальского региона имеет свои особенности, наиболее характерной из которых является проявление особого интереса к культуре, обычаям и традициям адептов различных национальностей, внимательное отношение к особенностям свойств психики бурятского народа, и что самое главное — синкретизм, под которым они понимают соединение христианских представлений и символики с этническими традициями [16].

Важным положением религиозного мифотворчества современного забайкальского пятидесятничества является попытка создания мифа о миссионерах-протестантах из Англии, которые не только проповедовали Евангелие и перевели Библию на бурятский язык, но создали генетическую

традицию передачи протестантской веры среди Забайкальских бурят. С особенной отчетливостью это утверждение прозвучало со страниц книги А.В. Тиваненко «История английской духовной миссии в Забайкалье». Автор в главе «Итоги деятельности: мифы и правда», анализируя воспоминания миссионеров и письма крещенных бурят, утверждает, что миссионерами обучено более 100 человек. Он пишет, что много позже прибывшие в Забайкалье миссионеры и путешественники, встречая потомков этих учеников, удивлялись «насколько крепки в их сознании заложенные христианские принципы вероучения» [16]. Таким образом, среди современной паствы пятидесятников, являющихся выходцами из бурят, формируется идея о существовании родовой преемственности в передаче традиции протестантизма. Пятидесятничество ставит себя в один ряд с шаманизмом, утверждая, что и оно передается с родовым «корнем».

Однако необходимо обратить внимание, что среди миссионеров, проповедовавших среди бурят в XVIII в., не было, да и не могло быть представителей пятидесятничества. Это были методисты, которые считают своей обязанностью перевод Библии и ее активное распространение среди народов Земли. Таким образом, попытки оправдать передачу протестантского «корня» современным пятидесятникам от миссионеров XVIII в. носят характер мифотворчества, направленного на оправдание проповедования среди забайкальских бурят.

Следующим продуктом мифотворчества регионального объединения пятидесятников является мифологема о том, что два столетия назад, во время проповеди Э. Сталибраса, Р. Юилля и В. Свана, буряты видели в Библии аналог народного эпоса «Гэсэр» [16; С. 146]. Призывая к широкому походу в народ с Евангелием в руках, современные миссионеры указывают верующим на существование аналогий в повествованиях об истории сотворения мира в книге «Бытие» и в литературном памятнике общемонгольского значения. Кроме этого, популярен рассказ о том, что культовый герой Гэсэр Мэргэн-Хан, родившись среди простого на-



рода, подобно Иисусу стал спасителем людей и т.д. Приводятся свидетельства цветочных аналогий библейского повествования и бурятской традиционной культуры [16; С. 146].

Согласно мифологии, распространяемой этими миссионерами, «бурятскому народу весьма близок и понятен библейский колорит, который чужд отдельным народам». В подтверждение приводятся библейские стихи, в которых утверждается якобы аналогичный бурятскому библейский культ горы (Псалом 120:1). Однако в проповедях, по свидетельству О. Волковой, миссионеры «признавались, что, только находясь на бурятской земле, они прочувствовали настоящий смысл Псалмов 120 и 50, поскольку в их стране нет гор или нет снега» [3; 19].

Следующим объектом мифологизации пятидесятников стала буддийская традиция бурят Забайкалья. Знание об особом отношении бурят к буддизму, который, вступив в диалог с традиционными народными верованиями и культурами, выступает в такой региональной форме, как «ламаизм», дал основание миссионерам пятидесятникам право утверждать, что существует точно такая же специфическая форма «бурятского протестантизма». Это особая форма христианства, которая с уважением относится к этническим формам религиозности и наполняет их подлинно евангельским содержанием.

Как пишет А.В. Тиваненко, «последователи протестантизма стараются найти общие моменты в двух религиях. Так, например, у апостола Павла Царство Божье отождествляется с ожиданием Божественного присутствия во всем и описывается как вечное постижение и пользование благами Божьими. В этом мы имеем очень большое сходство с восхвалением буддизмом нирваны как высшей самоцели и непреходящей ценности. Если взять христианство в целом, мы увидим в нем много мистических и сакраментальных элементов и, как следствие — представления о Боге и человеке, которые очень приближаются к буддийским понятиям» [3; 19]. Это помо-

гает пятидесятникам проводить крещения бурят, отвращая последних от буддизма и шаманизма. В церквях ХВЕ проводят «обряд очищения и отречения от шаманизма перед крещением нового члена» [11].

Таким образом, в жизни пятидесятничества на территории Забайкалья происходят процессы, которые на первый взгляд могут быть восприняты как отход от догматической традиции. С другой стороны, именно они во многом явились основой того, что «многие жители Забайкальского края и Бурятии обрели смысл своей жизни и идентифицировали себя как личность в таком религиозном объединении, как пятидесятничество» [3; 19].

Причинами этого, как показало исследование, являются изначальный прозелитизм пятидесятников, обоснованный евангельским складом их религиозности, согласно которому конфессиональные различия считаются несущественными и который требует постоянно сверять жизнь с принципами Евангелия, обрести собственный религиозный опыт, вести миссионерскую деятельность. В то же время активное стремление набрать новых сторонников регулируется вниманием к региональным условиям мифорелигиозного поля, на котором высоко ценятся этнические традиции и реальные действия, создающие благоприятный образ религиозной организации.

Это создает атмосферу, в которой возникает современный региональный миф пятидесятников, организации, представляющей протестантский фундаментализм и одновременно утверждающей существование генетического «корня» в передаче своей традиции по наследству от проповедников-методистов XIX в. Современная региональная мифология ХВЕ в своем стремлении к оправданию своей традиционности разрабатывает мифологические положения региональных идеологов об идейной общности основных положений Библии и общемонгольского памятника духовной культуры «Гэсэр». При этом традиционный уклад жизни многих забайкальцев, отсутствие мегаполисов, преобладание в конфессиональной сфере этнического влияния стано-

вятся почвой, на которой данная мифологема начинает процветать. Она – показатель того, что наиболее успешные протестанты, пятидесятники активно приспособливаются к социальному окружению Бурятии и Забайкальского края и активно занимают социальные ниши, свободные для их влияния и распространения.

Итак, современная социальная мифология ХВЕ на территории Забайкальского края и Бурятии направлена на конструирование и распространение мифа, который смог бы не только оправдать концепцию «бурятского протестантизма», но и стать настоящим брэндом, способным привлекать внимание потенциальных последователей. Согласно мифологеме, «в наши дни протестантизм является органичной частью истории региона, он прочно закрепил свои позиции в духовной жизни соотечественников, носит позитивный характер, способствуя приобщению разноязычных людей к мировым религиозным и этнокультурным ценностям, содействует дружбе и братской взаимопомощи народов Забайкальского региона» [3]. Пятидесятничество утверждает, что организационные устои их церкви аналогичны духу социальной общности русских и бурят, что должно способствовать «расширению социального поля христианской культуры в России» [16; С. 147].

Эти утверждения, подкрепленные тем образом, который создает у населения активная социальная позиция пятидесят-

ников, способствуют тому, что установки забайкальцев по отношению к пятидесятникам постепенно меняются. Религиозность этих протестантов, с одной стороны, связывается с западными, капиталистическими ценностями. Она ориентирована на идеалы частной собственности, здорового духа предпринимательства, самореализации личности и поддержания семьи как здоровой ячейки общества. Однако все больше и больше эти церкви воспринимаются адептами и потенциальными последователями в качестве морального оплота личности, рассказывающего традиционные, очень понятные религиозные истины для представителей региональных и этнических культур Байкальского региона. Во многом это религиозное мифотворчество пятидесятников, конструирующее у населения стереотипы восприятия своей религии, схожие с этническими, и направленное на поиск региональной символики, способной стать брэндом этого религиозного направления на территории Байкальского региона.

В итоге следует сказать, что в своей социальной мифологии и практике современному пятидесятничеству на территории Забайкальского края удалось отойти от дихотомического противопоставления «Мы – Они» и представить обществу, административным и государственным органам такую программу сотрудничества, которая обеспечивает потенциал, достаточный для выживания и развития.

---

## Литература

1. Арзуманов И.А. Трансформация конфессионального пространства Байкальской Сибири (XX-XXI вв.): комплексно-методологические аспекты исследования. – Иркутск, 2006. – 212 с.
2. Баринов А.О. Английский десант на берегах Читинки // Эффект, 1999. – 17 июня.
3. Волкова О.Н. Культурно-философский анализ теории и практики протестантизма в Бурятии: автореф. дис. канд. истор. наук № 09.00. 13. – Чита, 2005. – 22 с.
4. Дворкин А.Л. Сектоведение. Тоталитарные секты. Опыт систематического исследования. – Нижний Новгород, 2008. – 813 с.
5. Дроботушенко А.В. Российское Забайкалье – задачи мирного сосуществования религий // Православие и образование: Шестые Иннокентьевские чтения. – Чита, 2003. – С. 110-111.
6. История и культура бурятского народа: учеб. пособие / Т.М. Михайлов [и др.]. – Улан-Удэ, 1999. – 248 с.
7. История религий в России / под ред. Н.А. Трофимчук. – М., 2002. – 591 с.

8. Кудрявцев В.В. Лекции по истории религии и свободомыслия. – Мн., 1998. – 384 с.
9. Кураев А.В. Христианин в языческом мире или о наплевательском отношении к порче. – М., 2004. – 288 с.
10. Лопаткин Э.А. Российский протестантизм с точки зрения религиоведа. Доклад на конференции Российского Евангельского альянса [Электронный ресурс]. – Электрон. дан. – М., 2005. – Режим доступа: [http://www.gazetaprotestant.ru/index.php/creative\\_force/519](http://www.gazetaprotestant.ru/index.php/creative_force/519) (14.04.2006). – Загл. с экрана.
11. Лункин Р. Пастор церкви «Спасение в Иисусе» о власти, РПЦ МП и «сектах» [Электронный ресурс]. – Электрон. дан. – Портал-Credo.Ru. 2010. – Режим доступа: <http://news.invictory.org/issue27560.html>. – Загл. с экрана.
12. Секерин В.П. Религии на карте Забайкалья. – Чита, 1995. – 96 с.
13. Современная религиозная ситуация в Восточном Забайкалье / А.В. Жуков [и др.]. – Чита, 2003. – 160 с.
14. Сон Эн Ю. Счастливая женщина. – М., 2001. – 208 с.
15. Таевский Д.А. Синкретические Религии и Секты. – М., 2001. – С. 114-115.
16. Тиваненко А.В. История Английской духовной миссии в Забайкалье (Начало XIX столетия). – Улан-Удэ, 2009. – 160 с.
17. Янков А.Г. Религиозная ситуация в Восточном Забайкалье (по результатам социологических исследований) // Сибирь на перекрестье мировых религий: материалы Третьей межрегион. конф. – Новосибирск, 2006. – С. 152.
18. Пучков П.И. Объединенный Евразийский Союз Христиан Веры Евангельской // Народы и религии мира. – М., 2000. – 789 с.
19. Церковь спасения в Иисусе // Энциклопедия Забайкалья [Электронный ресурс]. – Электрон. дан. – Чита, 2010. – Режим доступа: [http://www.zabkrai.ru/?remote\\_url=/encycl/concepts/MY\\_id=6951](http://www.zabkrai.ru/?remote_url=/encycl/concepts/MY_id=6951) – Загл. с экрана.

**Коротко об авторе** \_\_\_\_\_ **Briefly about the author**

**Жуков А.В.**, канд. филос. наук, доцент кафедры социальной антропологии, религиоведения и философии  
artem\_jukov68@mail.ru

**A. Zhukov**, candidate of philosophical sciences, assistant professor of social anthropology, religion and philosophy department, Chita state university

**Научные интересы:** религиоведение, этнография, краеведение, музееведение

**Scientific interests:** religion, ethnology, regional history



УДК 101.1...:316

Озорнина Анна Сергеевна  
Anna Ozornina

## РЕГИОНАЛЬНЫЕ ПРАКТИКИ КНР В КОНТЕКСТЕ «ГАРМОНИЗАЦИИ» КИТАЙСКОГО ОБЩЕСТВА

## REGIONAL PRACTICES OF CHINA IN THE CONTEXT OF «HARMONIZATION» OF CHINEESE SOCIETY



Рассматриваются процессы внутренней и внешней регионализации, структурирующие китайские региональные практики в контексте идеологий гармоничного общества и гармоничного мира

*Ключевые слова:* гармония, внутренняя и внешняя регионализация

In the article the author inspects processes of local and global regionalization, structured Chinese regional practices in the context of «harmonious world» ideologies

*Key words:* harmony, local and global regionalization, social cultural space

Современное развитие КНР характеризуется наличием множества дисбалансов, обуславливающих формирование социально-экономических, политических, экологических и других проблем. Однако, не смотря на это, Китай демонстрирует огромные темпы экономического роста, усиливая свое политическое и культурное влияние в региональном и глобальном измерениях. В связи с этим становится актуальным исследование специфики региональных практик КНР, обуславливающих не только стремительный рост экономики, но обеспечивающих стабильное национальное развитие.

Китайские региональные практики — это сложный социокультурный феномен, познание которого с учетом культурно-цивилизационной специфики китайской цивилизации требует соотношения различных методов и подходов. Региональные практики КНР являются предметом исследования ученых кафедры востоковедения ЧитГУ (В.А. Абрамов, Н.А. Абрамова, Т.Н. Кучинская), которыми разрабатываются системные представления о КНР как о «китайском регионе», а также различные аспекты процессов внутренней и внешней регионализации Китая, характеризующие китайс-

кие региональные практики.

Целью данной статьи является определение специфики региональных практик КНР в контексте традиционной китайской ценности «гармония», адаптированной к современности. Методологической основой исследования региональных практик должен выступать общенаучный комплексный подход, соединяющий системный, деятельностный, синергетический, герменевтический, социокультурный. Все эти методы позволяют выделить особенности процессов внутренней и внешней регионализации, составляющих структуру региональных практик, а также определить механизмы самоорганизации китайского социума и формирования китайского социокультурного пространства. В контексте методологического анализа особо следует выделить «метод гармонии» (хэхэфанфа), который позволяет выявить культурно-цивилизационную специфику китайских региональных практик.

«Гармония» является ключевой категорией в традиционной китайской философии. Она была предметом осмысления в учениях ведущих китайских философских школ: конфуцианства и даосизма, пред-

ставления о «гармонии» которых до сих пор увязываются в Китае с реалиями современного развития. В самом общем виде традиционное синергетическое понимание китайской «гармонии» ассоциируется с органическим единством человека, общества и природы, с состоянием взаимодействия и взаимосочетания элементов всех вещей и явлений, в результате чего вещи приобретают «устойчивый», «упорядоченный» вид, а «гармония» имеет характер «целостности», «комплексности», тем самым подчеркивается единство и общность вещей и явлений при признании их различий и многообразия [1].

«Метод гармонии» – новая форма теоретического мышления в китайской философии. «Метод гармонии» как составляющую «учения о гармонии» (хэхэсюэ), которое было основано в 80-е гг. прошлого века, достаточно подробно рассматривает китайский философ Чжан Лиэнь в ряде своих работ, где он противопоставляет его диалектическому методу, представляя оппозицию «метода антагонизма» и «метода инноваций». При этом гармоничную инновацию он определяет как метод взаимодополнения, когда все вещи развиваются не нанося вреда друг другу и соотносятся друг с другом без взаимного отторжения [2]. Можно сказать, что «метод гармонии» включает традиционные представления о хэ (гармони), но адаптированные к современным условиям.

Как утверждает китайский исследователь Цзе Циян, «Учение о гармонии» и «метод гармонии» являются основополагающими в «гармонизации» китайского социума, т.к. богатый смысл ценности «гармония», заключенный в традиционной китайской культуре, составляет культурный дух современного развития, а гармоничное мышление способно разрешить конфликты между несколькими субъектами, синтезируя их интересы [3].

Опираясь на «метод гармонии» при исследовании региональных практик, следует упомянуть об официальной идеологии «гармоничного общества», оформившейся в КНР в конце XX - начале XXI вв. «Гармоничное общество», в определении китай-

ских партийных деятелей, представляет целостное, рациональное общество, функционирующее на принципах демократии («минчжэ чжэнчжи»), равенства и справедливости («гунпин чжэни»), жизнеспособности, стабильности и упорядоченности («аньдин юсюй»), доверии и дружбе («чэнсинь юай»), гармонии человека и природы («жэнь юй цзыжань хэсе») [4]. В самом общем виде данная идеология направлена на стабилизацию развития и устранения пяти разрывов: между экономикой и обществом, городом и деревней, регионами, между внутренним и внешним развитием, человеком и природой и т.д.

Стратегия «гармоничного общества», которая опирается на традиционные китайские представления о «гармонии», обеспечивает успехи и в региональном развитии КНР. Поэтому ориентация не только на общенаучные подходы, но и на собственно китайские методы теоретического мышления, т.е. «метод гармонии», позволяет интерпретировать региональные практики КНР как внутреннюю и внешнюю регионализацию, развитие которых обуславливается стремлением китайского социума к гармонизации. При этом внутренняя регионализация КНР рассматривается как процесс формирования внутри государства различных по своему содержанию, но «гармонично» развивающихся и сосуществующих между собой территориальных образований – «внутренних» регионов, функционирование которых обуславливается стратегией «сбалансированного» развития регионов.

Стратегия «сбалансированного» («сетяо») регионального развития выдвинута в 2006 г. с целью осуществления одной из задач «гармонизации» социума – сокращения региональных различий. Институционально стратегия закрепились в «Плане социально-экономического развития КНР на 11-ю пятилетку» (2006-2010), который предполагает, с одной стороны, нивелирование дисбалансов в развитии каждого «внутреннего» региона (Восточный, Северо-Восточный, Центральный и Западный) посредством гармонизации отношений человека, общества, экономики и природы, а

с другой – построение скоординированной системы межрегиональных связей.

Стратегия «сбалансированного» развития внутренних регионов КНР может быть представлена как новая парадигма управления региональным развитием Китая, направляющим вектором которой становится ценность «гармонии», концептуально оформленная как «гармоничное социалистическое общество». Данная стратегия имеет организационное начало, учитывает особенности организации сложных систем, которыми являются «внутренние» регионы КНР, наполненные синергетическим потенциалом.

Особенностями процессов внутренней регионализации КНР, происходящих в ходе реализации стратегии «сбалансированного» регионального развития, становятся стирание границ между регионами, выстраивание сети взаимодополняющих региональных социокультурных образований, а также «гармоничное» развитие внутренних регионов посредством структурирования такого пространства, в котором каждый из них развивается исходя из собственных потенциалов, но формируя «гармоничное» межрегиональное пространство через регулирующие механизмы стратегии «сбалансированного» развития. Особой характеристикой внутренней регионализации КНР можно назвать и некоторую регулиющую роль в этих процессах традиционных китайских ценностей, одной из которых является «гармония».

Китайские ученые Чжан Кэюнь и Чжу Вэнь рассматривают ценностное значение «гармонии» в региональном развитии, разграничивая его в развитии каждого внутреннего региона и в формировании межрегионального пространства, посредством их взаимодействия.

В конкретно-практическом смысле «гармония», выступая основной ценностью регионального развития, как считает китайский политолог Чжу Вэнь, должна соединять быстрый, эффективный и продолжительный экономический рост в регионах (включающий также и социальное, политическое, культурное развитие) с под-

держанием устойчивости экосистемы, соответствуя принципу «совпадающего единства человека и природы» (*тянь жэнь хэ и*). Кроме этого, «гармония» в регионах регулирует основные механизмы построения целостной «гармоничной» общественной и региональной структуры, включающей социальную справедливость, учитывающей интересы всех групп населения; построение эффективной многоуровневой структуры «региональных интересов», учитывающей не только экономические, политические или иные интересы самого региона, но и интересы каждого человека, что соответствует конфуцианскому идеалу «человек в основе» (*и жэнь вэй бэнь*) [5], обозначающего преимущественное значение народных интересов, свободы и всестороннего развития. «Человек в основе» – значит направленный на фундаментальные интересы большинства китайского народа.

С точки зрения экономических параметров «гармония» в региональном развитии рассматривается другим китайским специалистом по регионологии – Чжан Кэюнем, по мнению которого «гармония» отражается в формировании «гармоничного» межрегионального экономического пространства, реализующегося в следующем:

- 1) рациональное распределение труда среди регионов, перетекание факторов производства и товаров между регионами;
- 2) взаимодействие региональных и государственных рынков, формирование межрегиональной конкуренции;
- 3) отсутствие значительных региональных различий и межрегиональных конфликтов;
- 4) интеграция города и деревни;
- 5) эффективная система и принципы региональных властей [6].

Несмотря на явную экономическую направленность таких представлений, они также отражают функциональное значение ценности «гармония», заключающееся в построении такого межрегионального пространства, которое будет основано на отсутствии противоречий и наличии «гармоничных» взаимоотношений, синтезирующих принципы взаимопомощи, вза-

имоподдержки и взаимодополняемости, в результате чего формируются целостные, устойчивые «социокультурные пространства» внутри китайского государства, объективирующие процессы внутренней регионализации.

Но представления о региональных практиках кажутся недостаточно полными без рассмотрения их внешнего измерения, которым являются процессы внешней регионализации, т.е. гармоничное глобализирующееся социокультурное развитие Китая, в ходе которого выявляются относительно самостоятельные субъекты международных отношений «трансграничные регионы», включающие не китайские социокультурные пространства [7].

Эти процессы обусловлены стремлением КНР к «гармонизации» мира и «окружения», поэтому китайский исследователь Чжу Вэнь, обосновывая ценностное значение «гармонии» во внешних связях КНР, определяет следующее её понимание: «ценность «гармония» предполагает согласованное межрегиональное экономическое развитие между странами, устранение административных барьеров, формирование единого регионального рынка ресурсов и экономик на основании принципов взаимоуважения и взаимоприятия других культур» [5].

Иными словами, «гармония» способствует формированию такого международного окружения, которое содействует КНР в достижении ее стратегических целей, в увеличении влияния на окружающие территории. В результате происходит формирование не имеющего четких пространственных границ «китайского региона», представляющего собой новое социокультурное региональное образование с доминирующим экономическим, политическим и культурным влиянием КНР.

Процессы внутренней и внешней регионализации, характеризующие региональные практики КНР, образуют китайское единое социокультурное пространство, также структурируемое из внешнего и внутреннего. При этом оно представляет собой форму организации китайского социума и его «гармоничной» культуры в простран-

ственном аспекте.

Такая организация социокультурного пространства достаточно четко просматривается на примере Северо-Восточного региона КНР (*Дунбэй*) (пров. Хэйлуцзян, Цзилин, Ляонин, восточная часть АРВМ), формирование которого, с одной стороны, отражает процессы внутренней регионализации, с другой — эти процессы в ходе своего развития «пересекаются» с внешней регионализацией.

Дунбэй сформировался в результате проводимой Китаем региональной стратегии «сбалансированного» развития и «Плана возрождения старых промышленных баз Северо-Восточного региона», согласно которому предполагается создание экономического региона с «скоординированной системой производства, с развитой социально-экономической, научно-технической, инновационной и культурной базой и международными связями» [9].

По мнению автора, Северо-Восточный регион следует рассматривать на основе системных представлений о регионе и анализировать как социокультурную подсистему КНР, т.к. он представляет совокупность социальных (территориальная организация, воспроизводственные процессы, ресурсный потенциал) и культурных (ценности) характеристик, образующих «социокультурное». «Гармоничное» развитие этого региона соотносится с поддержанием баланса в развитии его элементов и основными механизмами расширяющегося социокультурного пространства КНР.

Территориальная организация региона отличается «разрыванием» административных границ и их несоответствием экономическим и социокультурным. Административные границы Северо-Востока приобретают роль своеобразной территориальной площадки для функционирования регионального социокультурного пространства, которое не ликвидирует административные границы, а лишь «надстрагивается» над ними, приобретая иную пространственную организацию. Кроме этого, территориальная организация Северо-Восточного региона способствует его

«гармоничному» развитию путем использования приграничного потенциала в сотрудничестве с сопредельными территориями, и определяет Дунбэй как «транзитный» регион в расширении китайского социокультурного пространства и развития процессов внешней регионализации.

Территориальная организация региона предопределила и его ресурсный потенциал, который, с одной стороны, создает преимущества для его развития, с другой – формирует социальные и экологические дисбалансы. В этих условиях расширение китайского социокультурного пространства путем привлечения природных ресурсов «извне» и «вложения» социальных ресурсов «вовне» создает условия для «гармоничного» развития внутреннего Северо-Восточного региона.

Для поддержания устойчивости воспроизводственных процессов Северо-Восточный регион инвестирует капиталы в строительство предприятий или добычу полезных ископаемых на территории других стран, что обуславливает расширение китайского социокультурного пространства в

воспроизводственном аспекте.

Культурные ценности как неотъемлемый элемент китайского «социокультурного» играют ведущую роль в расширении социокультурного пространства КНР. В данном случае Северо-Восточный регион ввиду особенностей своей территориальной организации выступает «транслятором» традиционных китайских ценностей на сопредельные территории, но в то же время и сами ценности играют регулирующую роль в «гармоничном» развитии Северо-Восточного региона.

Таким образом, «гармония» как ценностная составляющая регионального развития КНР определяет специфику китайских региональных практик, которые способствуют развитию сложных процессов «гармонизации» и стабилизации как социально-экономического, политического, экологического развития каждого из «внутренних» регионов, так и построению таких межрегиональных отношений, которые будут способствовать в дальнейшем формированию «единого» «гармоничного» социокультурного пространства КНР.

---

## Литература

1. Линь Яньмэй. Формирование культуры гармоничного социалистического общества // Проблемы Дальнего Востока. – 2008. – № 1 – С. 134-145.
2. Чжан Ливэнь о методе гармонии // IX Всерос. конф. «Философии Восточно-азиатского региона и современная цивилизация». – М., 2004, – С. 130-136.
3. Цзе Циян. Хэсе шэхуэй юй хэхэсюэ: 21 шицидэ вэньхуа чжаньлюэ = Гармоничное общество и учение о гармонии: культурная стратегия 21 века [Электронный ресурс]. – Режим доступа: [http://www.gmw.cn/01ds/2007-02/07/content\\_548420.htm](http://www.gmw.cn/01ds/2007-02/07/content_548420.htm).
4. Чжоу Вэньдун, Дин Шуэйхуа. Гоцзянь шэхуэйчжун хэсе шэхуэй лунган = Теоретический очерк строительства «гармоничного социалистического общества». – Чэнду: Синань цзяотун дасюе чубаньшэ, 2009. – С. 66. – Кит. яз.
5. Чжу Вэнь. Гоцзянь хэсе шэхуэй юй цююй цзинци сятяо фачжань = Построение гармоничного общества и сбалансированное развитие регионов // Цююй фачжань чуансинь лунь = Инновационная теория регионального развития / Под. ред. Чэнь Даюнь, Чэнь Душэнь. – Бэйцзин: Цзинци кэсюе чубаньшэ, 2008. – С. 478-489.
6. Чжан Кэюнь. Луню цююй хэсе дэ чжаньлюэ ии юй шилян юйцзин = О стратегии гармоничного регионального развития и перспективы осуществления // Чжунго цююй цзинци сюе: 30 нянь луньвэнь цзинсюань = Теория регионального развития КНР: избранные материалы за 30 лет. – Бэйцзин: Бэйцзин шифань дасюе чубаньшэ, 2009. – С. 584-590.
7. Абрамов В.А. Глобализирующийся Китай: грани социокультурного измерения. – М.: Восточная Книга, 2010. – 240 с.



8. Абрамова Н.А., Морозова В.С. Некоторые категории традиционной китайской культуры в современных интерпретациях: ценностный аспект // Вестник ЧитГУ. – 2007. – № 2 (43). – С. 119.

9. Дунбэй дицю чэнсин гуйхуа = План возрождения Северо-Востока КНР [Электронный ресурс]. – Режим доступа: [http://chinaneast.xinhuanet.com/2007-08/20/content\\_10905015.htm](http://chinaneast.xinhuanet.com/2007-08/20/content_10905015.htm). – Кит. яз.

***Коротко об авторе*** \_\_\_\_\_ ***Briefly about the author***

***Озорнина А.С.***, аспирантка, ассистентка кафедры востоковедения, Читинский государственный университет (ЧитГУ)  
Служ. тел.: (3022) 36-32-91

***A. Ozornina***, post-graduate student, assistant of oriental studies department, Chita state university

***Научные интересы:*** востоковедение, региональные исследования

***Scientific interests:*** oriental and regional studies



## Филологические науки

УДК 81.26

Богатова Екатерина Борисовна  
Ekaterina Bogatova

### ТИПОЛОГИЗАЦИЯ ПЕРИФРАЗ С ПОЗИЦИЙ ДЕЯТЕЛЬНОСТНОЙ КОНЦЕПЦИИ

### PERIPHRASE TYPOLOGIZATION IN ACTIVITY-RELATED CONCEPTION



Понятие «перифразирование» отграничено от понятий «перифразирование» и «парафразирование», с использованием междисциплинарной методики проведён дескриптивно-классификационный анализ перифраз, построена типология перифраза

**Ключевые слова:** перифразирование, перифразирование, парафразирование, трансформация, модель, оборот, классификация, типология

The meaning of the word «periphrasing» is limited from «perephrasing» and «paraphrasing»; descriptive classified periphrase analysis with the means of interdisciplinary approach was carried out, periphrase typology was formed

**Key words:** periphrasing, perephrasing, paraphrasing, transformation, pattern, locution, classification, typology

Перифраз(а) в переводе с греческого (periphrasis) означает «описание, окольный оборот». Термин возник в учении классической риторики о фигурах речи и определялся как фигура прибавления, выполняющая роль украшения или смягчения, т.е. в античной теории онтологическое качество перифраза понималось как описательность, а функциональные качества — как способность заменять обычные слова возвышенными выражениями, социально табуированные — допустимыми.

В современной речи перифраз вышел далеко за пределы эстетически мотивированных употреблений, своей многоликостью и распространённостью в текстах разных стилей он вызывает неиссякаемый научный интерес, его изучению посвящены многочисленные работы российских и зарубежных языковедов (И.В. Арнольда, И.А. Мельчука, А.К. Жолковского, Ю.Д. Апресяна, Ю.С. Степанова, М.П. Брандеса, И.Р. Гальперина, Е.С. Кубряковой, Г.З. Розановой, Ш. Балли). В исследованиях данного лингвистического явления использовались разные подходы, чему способствовало раз-

витие теории номинации и референции, разработка концепции условности связи между названием и феноменом, формирование генеративной и структурной грамматики и других направлений языкознания. При этом выдвинуто множество определений, в которых природа и функции перифраза трактуются неоднозначно, а отграничение понятия *перифразирование* от понятий *перифразирование* и *парафразирование* весьма спорно.

Указанная неопределённость ставит перед необходимостью вначале определить отношения между понятиями *перифразирование*, *перифразирование*, *парафразирование*: найти у них общий знаменатель, сформировать систему координат, их различения и выявить универсалии перифразирования. Нам представляется целесообразным, опираясь на важнейшие моменты предшествующих исследований, рассмотреть проблему в новом ракурсе, а именно, с позиций деятельностной концепции, в которой деятельность рассматривается как активность субъекта, направленная на получение желаемого состояния объек-

та преобразованием его исходного состояния путём изменения и/или переноса и/или накопления. Трансформация, как вид деятельности, будет служить теоретической платформой. Интерпретируем понятие *трансформация* применительно к лингвистике как речевую деятельность, которая актуализирует аллолексию (заложенные в языке потенции к конструированию разных форм для выражения смысла) и реализует её преобразованием первичной формы во вторичную посредством количественно-качественных изменений и переносом смысла в семантическом пространстве. Исходя из принятых теоретических посылок, уточним и упорядочим наличествующие определения обсуждаемых понятий.

Перифразирование — передача значения слова описательным оборотом. Перефразирование — формулирование мысли другими словами, а также передача идеи применительно к другой ситуации. Парафразирование — переложение текста в другой литературной форме (например, прозы в стихах) или в упрощённой форме для тренировки (например, при изучении языков) и для облегчения понимания (например, детям библию).

Данная трактовка представляет *перифразирование*, *перефразирование*, *парафразирование* как однокорневые слова паронимического ряда и раскрывает близость их предметно-понятийного плана, указывая на сходство, а не на идентичность, что обнаруживает себя в следующем. Они одинаковы по своей сути, являясь процедурами передачи смысла в преобразованном виде, и поскольку суть любого феномена заключена в его функциях, то можно сказать, что они объединены общностью функции семантически тождественной трансформации. Принципиальное различие усматривается в типе первичной формы — слово (при перифразировании), фраза (при перефразировании), текст (при парафразировании). Этот дифференцирующий признак проводит демаркационную линию между перифразированием и другими видами трансформации, а именно, перифразирование в отличие от них имеет предметом

трансформации не речевую конструкцию, а языковой элемент, что обуславливает его специфицирующее свойство — обязательное количественное изменение, нерелевантное для перефразирования и парафразирования, поскольку их трансформы могут быть структурно более сложными/ более простыми/ аналогичными, перефразирование же в этом отношении безальтернативно: трансформируя первичное наименование феномена словом во вторичное наименование оборотом, оно всегда конструирует более пространственный формат и реализует модель 'слово' → *оборот*. В такой интерпретации понятие *перифраз* не теряет связь с этимологическим значением, сохраняет его в самом существенном — описательности.

В типологическом исследовании перифраза, чтобы максимально исчислить фактуальное разнообразие его форм, используем взаимодополняющие методики, основанные на сочетании трансформационного, лингвистического и семантического анализа. Взяв за основу понимание перифразирования как процедуры трансформации, введём в понятийную сетку в качестве параметров трансформации атрибуты деятельности — предмет, результат, функции, способы, средства. Выделив в параметрических характеристиках по лингвистическим основаниям важнейшие признаки, определяющие соответствующие виды, и вычленив в них подвиды, отличия которых базируются на признаках второй яркости, проведём таксономическую и функциональную инвентаризацию перифраз, кроме того, классифицируем перифразы по способам передачи и интерпретации значения, а также по степени семантической тождественности первичной форме. Множественность и структурность признаков определяют для типологии перифраз партитурное строение, она развернётся в разных планах с многоаспектными зонами.

Предметом трансформации — первичной формой — могут служить: 1) слова, обозначающие имена, например личные: 'Пушкин' → *великий русский поэт*, топографические: 'Дрезден' → *Флоренция на Эльбе*, астрономические: 'Венера' →

утренняя звезда; 2) знаменательные слова практически в любой частеречной функции, например, существительные: 'новшество' → *свежая струя*, глаголы: 'опоздал' → *пришёл к шапочному разбору*, прилагательные: 'голый' → *в костюме Адама*, местоимения: 'я' → *пишущий эти строки*, наречия: 'небрежно' → *спустя рукава*; 3) служебные слова, например, союзы: 'хотя' → *несмотря на то, что*, предлоги: 'через' → *поперёк с одной стороны на другую*, вопросительные слова: 'зачем' → *с какой целью*, модальные слова: 'нет' → *благодарю покорно*.

Результат трансформации – перифраз – сохраняет функцию слова номинировать разного рода феномены (предметы, явления, действия, признаки, отношения) и реализует её единицами более высокого языкового уровня без каких-либо структурных ограничений. Приведённые примеры служат синтаксическими свидетельствами разнообразия структурных типов, ими являются глагольные, именные и сочинительные словосочетания, причастные и деепричастные обороты, составные предлоги и союзы, предикативные единицы. Вторичная форма может быть представлена и более сложными конструктами: 'способные' → *те, кто быстро усваивают знания, беспроблемны в учёбе, хорошо успевают*.

Способы перифразирования, подобно способам других видов деятельности, неоднородны по творческому вкладу, данный признак может служить критерием разделения способов на продуктивные и репродуктивные и одновременно стать основанием

для градации типов перифраз. Посредством продуктивных способов создаются:

а) обороты, передающие смысл понятия в индивидуальной, оригинальной форме – авторские перифразы;

б) обороты, образуемые по стереотипным структурным формулам – узусные перифразы: 'издать' → *осуществить издание*, 'отремонтировать' → *осуществить ремонт*.

При репродуктивных способах воспроизводят уже готовые выражения:

а) обороты, наличествующие в речи с осознаваемым авторством или литературным источником – прецедентные перифразы: 'волокита' → *а воз и ныне там* (И.А. Крылов); 'время' → *мельница с крылом* (С.А. Есенин);

б) обороты устойчивые, вошедшие в словарный инвентарь – фразеологические перифразы: 'похожи' → *одного поля ягоды*.

Состав перифраз по данной классификации открыт и исторически подвижен, вектор возможных переходов разнонаправлен по оси творческого вклада, так, он обращён к полюсу минимума при фразеологизации авторских оборотов путём их регулярного воспроизведения в первоначальной или модифицированной форме, и обратная ситуация при оживлении прецедентных и фразеологических оборотов путём перефразирования (обновления, инверсии или расширения лексики с сохранением структурного типа): 'откровенничать' → *выносить сор из избы* → *сор из куреня таскать*.



Схема градации типов перифраз и их переходности по оси творческого вклада

Классификация перифраз по условиям и способам интерпретации детерминируется способами перифразирования. Словарные и прецедентные перифразы относят к общеизвестным, узусные — к общепонятным, их понимание получает опору в языке и речи, основано на активизации фоновых знаний, а авторские перифразы квалифицируются как ситуативные, их смысл обычно раскрывается контекстом.

В механизмах реализации трансформационной модели 'слово' → оборот на верхнем уровне выделяются генетически обусловленные операции синтаксического развёртывания и функционально обусловленные операции изменения стиля и семантики, на нижних уровнях функциональные изменения разложимы на отдельные виды преобразований, при этом следует оговорить, что данные разграничения конвенциональны в силу синкретичности. Стилистические преобразования переводят первоначальный стилистический регистр в более высокий/низкий регистр или нейтральный — в функциональный. Семантика преобразуется в информационном и эмотивно-экспрессивном аспекте. Информативная семантизация осуществляется в направлении гиперсемантизации, когда значение конкретизируют, переосмысляют, привносят нюансы, актуализируют важные в данном контексте черты, или в направлении гипосемантизации, когда значение абстрагируют, маскируют. Эмотивно-экспрессивной семантизацией достигают также противоположных эффектов, а именно, усиливают или ослабляют значение, придают или элиминируют эмоциональность. Все функциональные изменения условно сводимы к двум типам:

1) эволютивным — смягчение, облагораживание, украшение, усиление, обогащение, детализация;

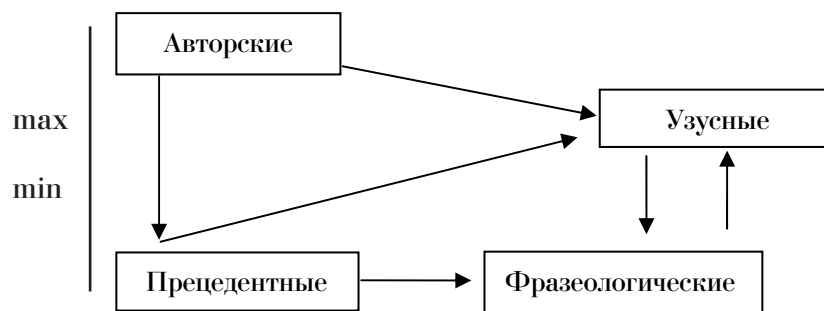
2) инволютивным — затушёвывание, обеднение, ослабление, вульгаризация, огрубление.

Разнообразие видов преобразований определило широкие выразительные возможности перифрастики и, соответственно, множество её функциональных модифика-

ций с закреплённой жанровой принадлежностью. Например, употребление вульгаризмов (дисфемизмов, какофемизмов), выражающих смысл грубо, пренебрежительно: 'умер' → *надел деревянный макинтош/ сыграл в ящик* ограничено жаргонным лексиконом. Эвфемистичные обороты имеют широкую сферу применения, к ним прибегают, чтобы смягчить категоричность, нейтрализовать резкость, грубость: 'соврал' → *уклонился от истины* или сказать более деликатно, тактично: 'умер' → *пожил вечным сном/ приказал долго жить/ отошёл в мир иной*. Экспрессивными оборотами оживляют речь в эмоционально окрашенных жанрах: 'похвалил' → *вознёс до небес*; 'ел' → *уплетал за обе щеки*. Изобразительными оборотами расцветивают художественную речь: 'доллары' → *зелёные бумажки — из тех, что делают за океаном и украшают портретами президентов* (А. Бушков). Для документных текстов рекомендованы клишированные выражения, ставшие приметами официальности, регламентированности речи: 'учесть' → *произвести учёт*; 'помочь' → *оказать помощь*. Терминированные обороты служат функциональной точности и изолированности профессиональной речи: 'допрашивать' → *снимать показания*; 'надпись' (на монете) → *легенда на аверсе*. Абстрактные и книжные обороты в научных текстах вносят в речь черты академичности, элитарности: 'похожи' → *обнаруживают свойства, между которыми могут быть проведены определенные параллели*. Детализирующими оборотами эксплицируют смысл понятия в словарных дефинициях слов, и они выполняют объяснительную, комментирующую функцию в обычной беседе, в деловых текстах: 'шлица' → *прорезь под отвёртку в головке винта*. Полупрозрачные обороты (намёки, недомолвки) служат средством испытания на сообразительность и кругозор в загадках и кроссвордах, а также используются как приём иносказания в условиях подцензурной печати в сатирических, публицистических, политических жанрах: 'революция' → *великая работа*; 'жандармы' → *голубые*

*мундиры*. Нейтральные обороты разнообразят речь и, подобно нейтральным словам, применяются в любом стиле: 'остановите' → *сделайте остановку*; 'сомневаться' → *ставить под сомнение*. Как речевой феномен перифраз имеет функцию увеличения гибкости речи, в текстовом статусе он входит в систему семантически и стилистически мотивированных средств замещения однословного обозначения понятия, а также его повторной или неоднократной номинации.

Смысловое значение понятия перифраз передаёт посредством двух базовых способов, различающихся распределением ролей между компонентами оборота. В первом способе компоненты действуют в неразложимой спаянности: 'суть' → *альфа и омега*, 'необоснованный' → *притянутый за уши*; во втором способе компоненты функционально расподоблены: идентифицирующие слова передают смысловое значение понятия, а характеризующие слова обеспечивают функциональные изменения, играют служебную роль. В идентифицирующей функции выступают:

1) слова, имеющие общую с первичным словом лексему: 'засмеялся' → *закатился смехом*; 'решает' → *направлена на решение*;

2) слова, лежащие с первичным словом в одном семантическом поле: 'подумай' → *пошевели мозгами*; 'дорогой' → *бешеных денег стоит*;

3) иностранные слова с тем же значением: 'запретить' → *наложить табу*; 'обосновать' → *выдвинуть концепцию*.

Перифразы, порождённые от одного слова, связаны между собой общностью референта — кореферентны, они, имея одинаковую понятийную отнесённость, образуют парадигму, инвариантом которой является смысловое значение понятия, например:

мало → совсем немного  
считанные единицы  
раз-два и обчёлся  
всего ничего  
по пальцам можно пересчитать  
не бог знает сколько  
с гулькин нос  
на один зуб  
капля в море  
кот наплакал

Репрезентативность значения понятия простирается в широком диапазоне — от наглядно-реалистичной формы до картинно-образной, т.е. тождество перифраз первичному слову имеет разный порядок. Метод оценки степени адекватности смысла необходимо выбрать, поскольку общей теории семантической эквивалентности пока не существует, термин *синонимия* употребляется для характеристики тождества слов, а дифференциация таких известных сопряжённых лингвистических понятий, как *изосемия*, *квазисинонимия*, *парасинонимия*, терминологически не упорядочена. На наш взгляд, меру адекватности смысла в данном случае можно шкалировать тремя интервалами, обозначенными лингвистической переменной в нисходящей градации: «тождество прямое, тождество формальное, тождество по аналогии». В градацию «тождество прямое» попадают перифразы, которые практически не вносят в смысл первичного наименования коннотаций: 'сообщить' → *поставить в известность*; 'уволить' → *отказать от места*; в градацию «тождество формальное» входят перифразы, которые сохраняют смысловое подобие с заменяемым словом в существенных признаках, но отличаются оттенками значения или стилистической окраской: 'избили' → *нанесли телесные повреждения*; 'давать' → *делать подношение*; градация «тождество по аналогии» включает перифразы, представляющие значение в новом направлении и имеющие с первичным словом смысловое родство в общей идее: 'плебей' → *чёрная кость*; 'беспорядок' → *Мамай прошёл*.

Средства, способы, механизмы и приёмы, используемые при перифразировании, можно разделить на:

1) языковые — добавления/ замены/ расщепления слов, изменения грамматических форм, построение синтаксических структур;

2) логические — толкование/ вуалирование/ коннотация/ абстрагирование значения;

3) художественные — особое переосмысление (аллегория/ метафора/ метонимия/ синекдоха).

Итак, разнообразие форм и функций перифраз достигается разнообразием методов перифразирования, которые включают игру словами, понятиями, образами, грамматическими категориями и основаны на языковых знаниях и способностях, речевых привычках, опыте и интуиции, на логическом мышлении, воображении и фантазии.

Хотя любая схематизация неизбежно приводит к некоторому упрощению дел, в соответствии с полученной классификацией конкретному перифрастическому обороту можно дать достаточно содержательную характеристику, представив набор релевантных признаков интегративным образованием с восьмичленной глубиной идентификации. Проиллюстрируем применение алгоритма типологического анализа на примерах.

Перифраз *автор данной статьи*

1) является трансформом личного местоимения 'я';

2) структурно представлен именным сочетанием;

3) по способу перифразирования является узусным;

4) по способу интерпретации смысла относится к общепонятным;

5) выполняет функцию эвфемизации, устраняя эгоцентричность тональности, помогая избежать нескромного авторского «я»;

6) идентифицирует смысл словом *автор*, другие слова оборота актуализируют и детализируют значение;

7) использует в качестве конститутивного средства трансформации замену грамматических форм (местоимения на существ-

вительное, первого лица на третье);

8) с первичным наименованием имеет формальное тождество.

Перифраз Н.В. Гоголя *«напудренные тем неумолимым парикмахером, который без зову является и к красавице, и к уроду и насильно пудрит уже несколько тысяч лет род человеческий»*, употреблённый для характеристики усов; 1) является трансформом прилагательного 'седые'; 2) представлен сложной синтаксической структурой из причастного оборота со встроенным придаточным определительным предложением; 3) по способу перифразирования является авторским; 4) по способу интерпретации смысла – ситуативным; 5) выполняет изобразительную функцию: художественная, живописная характеристика усов доставляет читателю эстетическое наслаждение изысканным искусством, игрой образов тонкого мастера пера; 6) смысловое значение понятия идентифицирует словом *напудренные*, остальные компоненты оборота служат для пояснения, помогают при интерпретации авторского переосмысления понятия; 7) использует в качестве конститутивного средства трансформации метафору; 8) с первичным наименованием имеет тождество по аналогии.

Междисциплинарный подход к исследованию перифраза открыл широкие классифицирующие возможности. Предложенная типология данного лингвистического явления, широкоупотребительного в современной речи, может быть использована в курсах по стилистике и текстовому анализу.

## Литература

1. Апресян Ю.Д., Цинман Л.Л. Перифразирование в модели «смысл-текст» // Семиотика и информатика. – М., 1998. – Вып. 36. – С. 77-202.
2. Арнольд И.В. Эквивалентность как лингвистическое понятие // Семантика, стилистика, интертекстуальность. – СПб.: СПбУ, 1999. – С. 39-53.
3. Балли Ш. Французская стилистика: пер. с фр. – М., 1961. – С. 126.
4. Есменская Н.А. Текстовая перифраза и её функционирование в современном французском языке: автореф. канд. дис. филол. наук. – РГБ ОД 61:05-10/1413. – 145 с.
5. Кронгауз М.А. Семантика. – М.: Академия, 2005. – С. 52, 54, 77, 81, 82, 201, 259, 262.

6. Лингвистический энциклопедический словарь. – М.: Сов. энцикл., 1990. – С. 246, 366, 368, 371, 558-559.

7. Литературный энциклопедический словарь. – М.: Сов. энцикл., 1990. – С. 171, 267, 274, 466, 477-479, 504.

8. Розанова Г.З. Перифраз как экспрессивное средство языка газеты: автореф. канд. дис. фил. наук. – М.: МГПИИЯ, 1973.

9. Розенталь Д.Э., Теленкова М.А. Словарь-справочник лингвистических терминов. – 2-е изд. – М.: Просвещение, 1976. – С. 283.

10. Словарь синонимов русского языка. – М.: Рус. язык, 1989. – С. 174.

11. Телия В.Н. Вторичная номинация и её виды // Языковые номинации. – М.: Наука, 1977. – С. 129-221.

***Коротко об авторе*** \_\_\_\_\_ ***Briefly about the author***

***Богатова Е.Б.***, соискатель, кафедра теоретической и прикладной лингвистики, Читинский государственный университет (ЧитГУ)  
Nuhtel@mail.ru

***E. Bogatova***, applicant of theoretical and applied linguistics department, Chita state university

***Научные интересы:*** философия языка, прикладное языкознание, теоретическая и прикладная лингвистика

***Scientific interests:*** language philosophy, applied linguistics, theory and practice of linguistics





## Юридические науки

УДК 111.6

Дондоков Цырен Сономович  
Tsyren Dondokov

«ЗАКОННОСТЬ» ИЛИ «НОРМАТИВНОСТЬ»

LEGITIMACY OR NORMATIVITY



Рассматривается понятие фундаментальной правовой категории «законность» и его соотношение с понятием «нормативность» в правовой системе России. Раскрывается содержание данного понятия и его принципы. Автор приходит к выводу, что слово «законность» носит отчетливо политический и аксиологический оттенок, позволяющий применять его не только в юридической науке, но в и правовой пропаганде и правовом воспитании

**Ключевые слова:** законность, нормативность, правопорядок

The concept of fundamental legal category of «legitimacy» and its relation to the concept of «normativity» in the legal system of Russia is discussed. The content of this concept and its principles are revealed. The author concludes that the word «law» is clearly political and has axiological shade, makes it applicable not only to jurisprudence, but legal advocacy and legal education as well

**Key words:** legitimacy, normativity, rule of law

Одним из важных критериев правового регулирования в обществе является эффективность действия юридических норм, т.е. качественный результат ее реализации на практике. Юридические нормы по своему содержанию и качеству бывают разными. Юридическое понятие «эффективность» означает положительное воздействие юридической нормы на общественные отношения. Положительность выявляется следующим образом: должны улучшаться условия жизни общества, восстанавливается нарушенное право, гарантируются права и свободы, достигается справедливость — тогда воздействие положительно.

Эффективность зависит от целого ряда факторов, одним из которых следует считать уровень правовой законности в государстве. Поэтому необходимо, чтобы в правовой системе страны правовая категория «законность» интерпретировалась однозначно.

Законность — фундаментальная кате-

гория всей юридической науки и практики, а её уровень и состояние служат главными критериями оценки правовой жизни общества, его граждан. Законность выражает универсальный правовой принцип. Согласно этому принципу все участники общественных отношений должны точно и неуклонно исполнять все предписания закона и подзаконных актов. Это требование вытекает непосредственно из свойства права — его *общеобязательности*.

Законность является основой деятельности всех органов государственной власти и в особенности правоохранительных органов. Основной целью существования правоохранительных органов является обеспечение законности и правопорядка на территории государства, поэтому и сами работники правоохранительных органов в своей деятельности должны руководствоваться только законом. Важность соблюдения принципа законности в деятельности правоохранительных органов потребовала от законодате-

лей отдельного закрепления этого принципа в нормативно-правовых актах, регламентирующих деятельность этих органов.

Так, принцип законности был закреплен в ч. 1 ст. 3 Закона РФ от 18 апреля 1991 г. № 1026-1 «О милиции» [1]; ныне закреплены в ст. 6 Федерального закона Российской Федерации от 7 февраля 2011 г. № 3-ФЗ «О полиции» [2], ч. 1 ст. 5 Закона Российской Федерации «О безопасности» от 5 марта 1992 г. № 2446-1 [3], ч. 1 ст. 3 Федерального закона РФ «Об оперативно-разыскной деятельности» от 12 августа 1995 г. № 144-ФЗ [4], ст. 6 Арбитражного процессуального кодекса Российской Федерации от 24 июля 2002 г. № 95-ФЗ [5], ст. 1.6 КоАП РФ от 30 декабря 2001 г. № 185-ФЗ [6], ст. 7 Уголовно-процессуального кодекса РФ от 18 декабря 2001 г. № 174-ФЗ [7], ст. 3 УК РФ от 13 июня 1996 г. № 64-ФЗ [8] и др.

Термин «законность» не вполне точно раскрывает суть этой правовой категории [9]. В государстве должны исполняться не только законы, но подзаконные нормативно-правовые акты, муниципальные правовые акты, а также нормы, содержащиеся в иных источниках права: правовых обычаях, прецедентах. По юридической силе все нормативно-правовые акты подразделяются на две большие группы: законы и подзаконные акты. Закон занимает особое место в системе нормативно-правовых актов. Он обладает рядом юридических и иных свойств, не присущих другим нормативным актам. Нивелирование закона в системе нормативно-правовых актов государства следует преодолеть и признать, что законность есть исполнение закона и только закона [10]. Это требование относится в равной мере как к органам государственной власти, так и к органам местного самоуправления, принимающим в рамках своих компетенций подзаконные акты, а также непосредственным исполнителям законов — должностным лицам. В соответствии с ч. 2 ст. 120 Конституции РФ «суд, установив при рассмотрении дела несоответствие акта государственного или иного органа закону, принимает решение в соответствии с законом» [11].

Профессор М.С. Строгович считал, что сущностью законности является соблюдение и исполнение именно законов. Из этого, по его мнению, вытекает и необходимость соблюдения и исполнения подзаконных актов, соответствующих законам, изданных на основе закона, в соответствии с законом и во исполнение закона [12].

В юридической науке были определенные попытки найти компромиссное решение. Суть его заключалась в предложении различать два понятия законности — широкое и узкое. Узкое понятие законности означает требование соблюдать законы государства, широкое — не только законы, но и все подзаконные акты. Существует точка зрения, что для понятия сущности данной правовой категории необходимо отталкиваться от общего понятия «нормативно-правовой акт».

Термин «нормативно-правовой акт», или «нормативный акт» широко используется во всех современных правовых системах (особенно в странах романо-германской правовой системы) [13]. Поэтому более точным было бы использовать вместо термина «законность» термин «нормативность», т.к. реализации подлежат не только нормы, содержащиеся в законах, но и во всех иных актах и прочих источниках права. Термин «нормативность» лингвистически шире термина «законность», однако его применение не удобно для правовой доктрины и практики. Само слово «законность» носит отчетливый политический и аксиологический оттенок, позволяющий применять его не только в юридической науке и практике, но и максимально широко в правовой пропаганде и правовом обучении как всего населения, так и государственных и муниципальных служащих.

*Например:* русский язык не позволяет написать на уличном лозунге «Соблюдайте нормативность», а лозунг «Соблюдайте законность» везде уместен и понятен населению, доступен для восприятия любого лица вне зависимости от уровня образования.

Следовательно, термин «законность» заменяет собой более широкий термин, который мог бы звучать как «нормативность»

и отражает отношения общества к праву в целом. Поэтому её содержание рассматривают в трёх аспектах:

а) в плане «правового» характера общественной жизни;

б) с позиций требования всеобщего уважения к закону, подзаконно-правовым актам, иным актам и прочим источникам права и обязательного его исполнения всеми субъектами права;

в) под углом зрения требования безусловной защиты и реального обеспечения прав, интересов человека и гражданина и охраны правопорядка в целом от любого произвола.

Законность — это общественно-политический режим жизни, состоящий в господстве права и закона в общественной жизни, неукоснительном соблюдении правовых норм всеми участниками общественных отношений, последовательной борьбе с правонарушениями и произволом в деятельности должностных лиц.

Основу законности составляет требование неукоснительного соблюдения и исполнения всеми субъектами права действующих законов и подзаконных актов. Это требование вытекает непосредственно из свойства права — его *общеобязательности*.

Законность, являясь универсальным правовым принципом, имеет и свои принципы.

*Принципы законности* — это обусловленная закономерностями общественного развития система руководящих идей и исходных положений, определяющих основное содержание режима законности в стране.

Принципы законности.

1. *Единство законности*. Означает единообразие правового регулирования однородных общественных отношений на всей территории государства.

2. *Всеобщность законности*. Данный принцип характеризует действие законности по кругу лиц. Законность не может быть избирательной, ее требования обращены ко всем субъектам права, без исключения. Все субъекты права должны нести юридическую ответственность в случае нарушения закона. Все должны быть равны перед судом и законом.

3. *Целесообразность законности*. Законность всегда целесообразна, т.к. она способствует достижению целей государства и общества и обеспечивает решение задач социального прогресса, гарантированности прав и свобод человека и гражданина. Целесообразность законности вытекает, прежде всего, из ценности самого права как выразителя свободы, ответственности, справедливости, как средства обеспечения порядка, организованности и дисциплины.

4. *Верховенство закона*. Означает, что только закон как акт высшего представительного органа государственной власти обладает высшей юридической силой. Все иные правовые акты и юридически значимые действия должны соответствовать закону.

5. *Связь законности и культуры*. Уровень правовой культуры и образования населения прямо и непосредственно влияют на состояние законности, и наоборот, уровень законности влияет на состояние правовой культуры и образования в стране.

6. *Гарантированность прав и свобод человека и гражданина*. Права и свободы человека и гражданина должны быть не только декларированы государством, а гарантированы во всех правоотношениях с участием всех субъектов права. В государстве должен быть разработан эффективный правовой механизм реализации прав и свобод человека и гражданина.

7. *Принцип презумпции невиновности*. Данный принцип закреплен в ч. 1 ст. 49 Конституции РФ «Каждый обвиняемый в совершении преступления считается невиновным, пока его виновность не будет доказана в предусмотренном федеральным законом порядке и установлена вступившим в законную силу приговором суда» [14].

Перечисленные принципы законности, выражающие закономерности функционирования политико-правовой системы, носят объективный характер, но осуществляются посредством сознательной и целенаправленной деятельности конкретных участников (в большей степени исполнительных и правоприменительных органов) общественных и правовых отношений. В

связи с этим большое значение приобретает совершенствование мотивационно-стимулирующих начал, обеспечивающих претворение данных принципов в государственно-правовое строительство.

Укрепление законности — одна из главных задач, стоящих перед обществом, одно из основных направлений деятельности государства, его основная функция. Чтобы законность реально существовала, необходимы соответствующие условия и определённый комплекс организационных, идеологических, политических, юридических мер, обеспечивающих реализацию, т.е. гарантии законности.

Таким образом, законность характеризует качественное состояние правового регулирования и выступает как основа жизни личности, общества и функционирования государства. Поэтому обеспечение законности — одна из основных функций государства. Важное значение в деле укрепления законности имеет практическая деятельность каждого члена гражданского общества, общественных объединений и эффективности деятельности органов государства. Экономическая устойчивость, социальная и политическая стабильность в обществе — важнейшие факторы обеспечения режима законности.

---

## Литература

1. Ст. 3 Закона РФ от 18 апреля 1991 г. № 1026-1 «О милиции» (утратил силу).
2. Ст. 6 Федерального закона Российской Федерации от 7 февраля 2011 г. № 3-ФЗ «О полиции».
3. Ст. 5 Закона Российской Федерации «О безопасности» от 5 марта 1992 г. № 2446-1.
4. Ст. 3 Федерального закона РФ «Об оперативно-разыскной деятельности» от 12 августа 1995 г. № 144-ФЗ.
5. Ст. 6 Арбитражного процессуального кодекса Российской Федерации от 24 июля 2002 г. № 95-ФЗ
6. Ст. 1.6 КоАП РФ от 30 декабря 2001 г. № 185-ФЗ.
7. Ст. 7 Уголовно-процессуального кодекса РФ от 18 декабря 2001 г. № 174-ФЗ.
8. Ст. 3 УК РФ от 13 июня 1996 г. № 64-ФЗ.
9. Чащин А.Н. Теория государства и права. — М.: Дело и Сервис, 2008. — С. 384.
10. Общая теория государства и права. Академический курс в 2-х томах. Под ред. проф. М.Н. Марченко. Т. 2. Теория права. — М.: Зерцало, 1998. — С. 508.
11. Конституция РФ от 12 декабря 1993 г. Ст. 120.
12. Строгович М.С. Проблема общей теории права. Избранные труды. Т. 1. — М., 1990. С. 111.
13. Кулапов В.Л., Малько А.В. Теория государства и права. — М.: Норма, 2009. — С. 220.
14. Ст. 49. Конституция Российской Федерации. 12 декабря 1993 г.

## Коротко об авторе

*Дондоков Ц.С.*, канд. юрид. наук, доцент, зам. директора юридического института по науке Читинского государственного университета  
Служ. тел.: (3022) 35-24-05

**Научные интересы:** административное право, административно-правовая деятельность органов внутренних дел, история развития правоохранительных органов

## Briefly about the author

*T. Dondokov*, candidate of law sciences, assistant professor, vice-director on law of the Law institute, Chita state university

**Scientific interests:** administrative law, administrative and law activity of inner affairs department, law enforcement history of development

УДК 329:0/9

Мерзлякова Ирина Станиславовна  
Irina Merzlyakova

## ОБОСНОВАНИЕ НЕОБХОДИМОСТИ ГОСУДАРСТВЕННОЙ МОЛОДЕЖНОЙ ПОЛИТИКИ

### THE BASIS OF NECESSITY OF THE STATE YOUTH POLITICS



Статья посвящена актуальной проблеме современной России – молодежи и государственной молодежной политике. Государственная молодежная политика – это система идей и теоретических положений относительно места и роли молодого поколения в обществе; это практическая деятельность государства, общественных организаций и других социальных институтов по реализации этих идей и положений в целях формирования и развития молодежи, реализации ее творческих потенциалов в интересах общества

**Ключевые слова:** государственная молодежная политика, социальная политика, права молодежи, нормативный правовой акт, закон, законодательство, молодежь

The article is devoted to the actual problem of contemporary Russia - young people and state youth politics. State youth politics is a system of ideas and theoretical positions about young generation's place and role in society. It is a practical activity of the state, public organizations and other institutes on the realization of these ideas and positions with the object of forming and development of young people

**Key words:** state youth politics, social politics, youth legislation, normative act, law, young people

Государственная молодежная политика – это деятельность государства, направленная на создание правовых, экономических и организационных условий и гарантий для самореализации личности молодого человека и развития молодежных объединений, движений и инициатив. Государственная молодежная политика должна отражать стратегическую линию государства на обеспечение социально-экономического, политического, культурного развития страны.

К началу 90-х гг. XX в. в рамках российской общественной и политической мысли окончательно утвердилась позиция, согласно которой отвергается формирование новых поколений по единому идеологическому образцу, а государством поддерживается многообразие в молодежной среде и обеспечивается возможность широкого выбора молодым гражданином своего

жизненного пути. Данное направление соответствует мировым тенденциям развития государственных институтов и правовых основ их деятельности. В российском законодательстве и в государственной системе эта линия нашла закрепление [5].

Обновляется основная правовая база государственной молодежной политики, каковую составляет законодательство о молодежи. В строго юридическом смысле выделить «законодательство о молодежи» можно лишь условно: это не отрасль права и не отрасль законодательства, а скорее комплексная проблема, которая связана с особенностями правового статуса молодых граждан и их объединений. Но отдельного, единого для всей России и ее субъектов федерального закона по молодежной политике не существует.

Государственная молодежная политика является важным средством формиро-

вания условий, которые позволяют эффективнее протекать процессу социализации молодежи, гуманизации ее образа жизни. Молодежная политика осуществляется органами государственной власти и местного самоуправления, их должностными лицами; учреждениями, ведущими работу с детьми и молодежью; молодежными и детскими общественными объединениями. Имеющееся законодательство о государственной молодежной политике является инструментом государственной деятельности, основывающейся на основных отраслях права и отраслях законодательства [1; С. 15].

Недооценка органами государственной власти остроты проблем молодежи и сохраняющееся представление о затратном характере вложений в молодежь остаются серьезными препятствиями для практической реализации положений и принципов государственной молодежной политики. Идеи молодежной политики органами государственной власти рассматриваются как узковедомственные. Между тем, они связаны с миссией государственной власти во всем ее объеме.

Недостаточно согласуются между собой отдельные направления социальной политики (семейная, детская, молодежная политика, развитие образования и здравоохранения, социальное обеспечение и др.), предпринимаемые меры не полностью подкреплены кадровым, интеллектуальным, информационным, материально-техническими и финансовыми ресурсами.

Государственная молодежная политика по-прежнему остается на периферии деятельности государства и характеризуется противоречивыми тенденциями. Обозначенные стратегические вопросы государственной молодежной политики, к сожалению, не были актуальны для органов государственной власти, хотя они неоднократно выдвигались в государственных докладах о положении молодежи в Российской Федерации и в ряде публикаций исследователей молодежных проблем. Огромный вред медленно нарастающему потенциалу государственной молодежной политики в

1993-2000 гг. нанесли неоднократные ликвидации федерального органа по делам молодежи. Последующие действия по его восстановлению были растянуты во времени, содержали много неясностей, что приводило к частичной потере с трудом установленных координационных связей как на уровне федеральных министерств и ведомств, так и во взаимоотношениях с регионами.

В целом государственная молодежная политика как сфера государственной деятельности находится в стадии становления. Реализация ее основывается на координации деятельности всех органов, осуществляющих социальную политику государства, нормативно-правовом, управленческом, финансовом ее обеспечении. Практически ее реализация встречает большие трудности [2; С. 23].

Плоды интеллектуальных, физических, материальных, экономических вложений в молодежную политику следует ожидать нескоро. Именно этот факт, по видимому, и ответствен за медлительность в принятии решений относительно молодежной политики на федеральном уровне. Игнорирование значимости молодежной политики в государстве, отсутствие цели, невыделенность ее приоритетов, непроанализированность основных направлений, исключение из зоны значимых проблем и вопросов молодежного вопроса приведет лишь к социальной катастрофе и породит еще большие трудности у будущего поколения.

Необходимо создавать условия для реализации государственной молодежной политики на законодательном, программном, кадровом, материально-техническом и финансово-экономическом уровнях. Молодежь – это треть населения России, это потенциал будущего развития. Именно на молодом поколении лежит ответственность за сохранение, развитие и процветание РФ. Социальная поддержка молодежи государством – это не благотворительность, это вложение в будущее, это инвестиции в экономический, политический, духовный, культурный рост и в будущее страны. Молодежь – мобильный и инициативный слой

населения. От качества потенциала молодежи зависят перспективы экономики, разработка и внедрение инноваций в сферах науки, культуры, производства, новых социальных стратегий.

Сложная и противоречивая ситуация в государстве не может сохраняться бесконечно, и необходимо определиться с отношением государства к молодежи. Меры государства в отношении молодежи неоправданно сегодня ориентированы на ее маргинальную часть. Этим решается конъюнктурная, тактическая задача, поскольку от маргинальной части можно ожидать бунта, в ней сильны криминальные тенденции. Но этим уводятся с переднего плана отношение государства и общества к молодежи как к стратегическому ресурсу нации. Остается безответным вопрос, готово ли государство сделать ставку на молодежь в определении перспектив социального развития России.

В правовом отношении законодательная активность субъектов Российской Федерации по вопросам государственной молодежной политики имеет противоречивые характеристики. Согласно ст. 76 Конституции РФ: «По предметам совместного ведения Российской Федерации и субъектов Российской Федерации издаются федеральные законы и принимаемые в соответствии с ними законы и иные нормативные правовые акты субъектов Российской Федерации». Из смысла этой статьи следует, что до принятия соответствующего федерального закона законы субъектов Российской Федерации не принимаются.

С другой стороны, спорным является отнесение вопросов государственной молодежной политики к совместному ведению Российской Федерации и субъектов Российской Федерации. В статье 72 Конституции РФ в перечне предметов совместного ведения нет позиции «государственная молодежная политика». Ее отнесение к данному классу производится на косвенных основаниях (например, исходя из того, что к совместному ведению относятся общие вопросы воспитания, образования и т.д.). В этом смысле можно утверждать, что субъекты Российской Федерации по вопросам госу-

дарственной молодежной политики обладают всей полнотой государственной власти и вправе осуществлять собственное правовое регулирование, включая принятие законов и иных нормативных правовых актов (ст. 73 и п. 4 ст. 76).

Федеральный закон от 31 декабря 2005 г. № 199-ФЗ закрепил за регионами и муниципальными образованиями полномочия в сфере работы с молодежью. Но отсутствие нормативного правового акта, определяющего цель, основные и приоритетные направления молодежной политики и меры по ее реализации в соответствии с современными тенденциями общественно-политической жизни России, крайне негативно влияет на положение дел в области государственной молодежной политики. Необходимы стандарты — правовые, организационные, экономические, а также универсальные критерии оценки эффективности работы с молодежью, единые для всей страны. Важность таких стандартов и критериев как объединяющего начала стратегических инициатив в отношении молодежи на общегосударственном уровне очевидна и поддерживается практически всеми регионами, молодежными общественными объединениями [4].

В ряде стран молодежная политика рассматривается как составная часть стратегии социально-экономического развития, причем речь идет не только о расходах на конкретные молодежные программы, а об инвестициях, направленных на подготовку новой рабочей силы, на развитие производительных сил в целом. Такой подход к молодежной политике имеет конечной целью социальное развитие молодых людей, их привлечение к сознательному и активному участию в жизни общества и государства.

Конкретное вложение инвестиций в молодежь представляет собой стратегию государственной молодежной политики, которая пока не получила признания в России на федеральном уровне. Идея инвестиций в молодежь как наиболее перспективного подхода выдвигается уже не первый год, она учитывалась при разработке законопроекта «Об основах государственной молодежной

политики в Российской Федерации», однако остается только идея и в правовом отношении пока не имеет необходимой базы для реализации [6; С. 32].

Наиболее проблемной областью правового регулирования в сфере государственной молодежной политики остается выработка механизмов представительства законных интересов молодежи перед государством и обществом, расширения участия молодежи в государственном управлении.

Государственная молодежная политика в широком смысле — это внутренняя политика государства с точки зрения интересов самой молодежи; это та часть социальной политики в ее человеческом, гуманитарном измерении, которая ближе всего и прежде всего замыкается на молодежи [7; С. 8].

Одна из ведущих, ключевых ролей в реализации ГМП может быть отведена системе образования, изначально исполняющей не только функцию профессиональной и общеобразовательной подготовки будущих граждан, но и осуществляющей воспитание молодежи, содействие ее социализации [3].

Необходимо акцентировать внимание, что государственная молодежная политика — это часть социальной политики, и она должна идти в соответствии с другими направлениями социальной политики. Государственная молодежная политика ориентирована на молодежь, на молодых граждан, каждый из которых есть личность, носитель идей и проблем, взглядов и потребностей. Отсюда, государственная молодежная политика должна вбирать все жизненно важные сферы: экономику, образование, науку, здравоохранение, культуру, физкультуру, спорт, туризм, досуг, отдых и др. Координация и совместное осуществление различных направлений социальной политики сделает их сильными в своей особенности и общности.

Государственная молодежная политика должна быть сориентирована на поддержку и содействие реализации гражданских инициатив молодых граждан, на их созидание и творческий потенциал. Молодежная по-

литика обращена к социально значимой и социально полезной деятельности в сочетании с необходимыми мерами социальной защиты, к организации мероприятий по адаптации молодежи к современным социально-экономическим условиям, коррекционным воздействиям в случаях проявлений отклоняющегося поведения [8; С. 33].

Молодежная политика не должна быть политизирована, поскольку решает социальные, онтологические проблемы молодежи, но она должна быть идеологизирована общечеловеческими и национальными ценностями и направлениями мысли, нравственными устремлениями, патриотизмом. Молодежная политика должна содержать общую идею государственной политики, идею, направленную на сохранение государственности и целостности страны, на почитание символики и истории, уважение традиций и предков, идею, воспитывающую целостность нации, энтузиазм, оптимизм и устремленность в будущее. Она должна внушать чувство ответственности, обязательства перед государством, она должна воспитывать у молодежи идею собственной значимости как субъекта политических и общественных преобразований. Молодежная политика — это не только вопросы социального обеспечения определенного слоя населения, это просветительская, образовательная, воспитательная программа, над которой должны трудиться не только юристы, политики, экономисты, но и историки, культурологи, педагоги, психологи, журналисты, философы, социологи, социальные работники и т.д.

Основные идеи молодежной политики должны встречаться не только на страницах докладов государственных чиновников, но и в школьных учебниках, в рекламе, телепередачах, кино, мультфильмах, живописи, текстах песен, на стендах, в журналах, книгах и т.д. Государственная молодежная политика направлена в большинстве своем на завтра, она направлена на социализацию молодежи, на ее становление; на ее самоидентификацию и дифференциацию как политически и социально значимого слоя. Без этой политики, без социальной подго-



товки молодежи невозможны ни правовое государство, ни гражданское общество, ни его будущее.

В силу этого, наличие федерального закона о молодежной политике представляется крайне необходимым. Он должен координировать деятельность различных органов власти, неправительственных структур, социальных, политических, общественных структур по работе с молодежью. Благодаря такому координирующему свойству за-

кона, возможно в единстве, комплексно и целенаправленно реализовывать государственную молодежную политику. Федеральный закон должен стать основным направляющим и стержневым инструментом как в защите прав и свобод молодых граждан по всей России, так и регулирующим, идейным, организующим началом, формирующим сильное духовно и физически поколение завтрашней России.

## Литература

1. Грудцына Л. Права человека: история и современность // Адвокат. – 2002. – № 6.
2. Залуниин В.И. Формирование региональной молодежной политики в переходном обществе (на материалах Приморского края). – Владивосток: ДВГТУ, 2007.
3. Концепция государственной молодежной политики Российской Федерации. Департамент по молодежной политике Министерства образования Российской Федерации. Научно-исследовательский ин-т Московской гуманитарно-социальной академии. – [Электронный ресурс]. Режим доступа: URL:<http://www.budgetrf.ru/Publications/Magazines/VestnikSF/2001/vestniksf141-10/vestniksf141-10090.htm> (Дата обращения 17. 02. 2011).
4. Мутко В.Л. Государственная молодежная политика и гражданское становление молодежи [Электронный ресурс]. Режим доступа: URL:<http://www.council.gov.ru/files/journalsf/number/20060919120205.pdf> (Дата обращения 15. 02. 2011).
5. Российская Федерация. Президент. О первоочередных мерах в области государственной молодежной политики: указ Президента Рос. Федерации от 16 сентября 1992 г. № 1075 // Собрание актов Президента и Правительства РФ. – 1992. – № 12. – Ст. 924.
6. Скробов А.П. О некоторых новых подходах к молодежной политике в условиях реформ // Социально-политический журнал. – 1998. – № 3.
7. Холостова Е.И. Социальная политика: учеб. пособ. – М., 2001. – 204 с.
8. Цветлюк Л.С. Правовые основы организации молодежного движения в Советской России // История государства и права. – 2006. – № 7.

### Коротко об авторе

*Мерзлякова И.С.*, канд. культурологии, доцент кафедры хозяйственного права, Читинский государственный университет (ЧитГУ)  
Irpolia@list.ru

**Научные интересы:** правовой статус молодежи в РФ, вопросы социальной и правовой защиты молодежи РФ, молодежная культура, социальная политика

### Briefly about the author

*I. Merzlyakova*, candidate of culturology, assistant professor of law department, Chita state university

**Scientific interests:** legal status of young people in Russia, social and legal defender of young people in Russia, young people's culture, social politics



УДК 344

Туганов Юрий Николаевич  
Yury Tuganov

Чухраёва Милана Святославовна  
Milana Chukhraeva



**ОСОБЕННОСТИ ПРОИЗВОДСТВА  
ПО МАТЕРИАЛАМ  
О ДИСЦИПЛИНАРНЫХ  
ПРОСТУПКАХ ВОЕННОСЛУЖАЩИХ  
В ЗАРУБЕЖНЫХ СТРАНАХ  
(НА ПРИМЕРЕ США И ФРГ)**

**FEATURES OF PRODUCTION BASED ON  
MISCONDUCT OF MILITARY PERSONNEL  
IN FOREIGN COUNTRIES (ON THE  
EXAMPLE OF THE USA AND GERMANY)**

Рассматриваются особенности производства по материалам о дисциплинарных проступках военнослужащих в зарубежных странах. В качестве примера взяты две страны – США и ФРГ

The article discusses the features of the production of materials on the misconduct of troops in foreign countries on the example of the two countries – the United States and Germany

**Ключевые слова:** военнослужащий, внесудебное наказание, военно-дисциплинарный суд, дисциплинарный проступок, США, ФРГ, дисциплинарная ответственность

**Key words:** soldiers, extrajudicial punishment, military disciplinary court, disciplinary offense, the USA, Germany, disciplinary liability

Комплексное исследование производства по материалам о дисциплинарных проступках, совершенных военнослужащими, требует учета и анализа опыта правового регулирования данного вопроса в зарубежных странах.

При рассмотрении особенностей производства по материалам о дисциплинарных проступках военнослужащих в зарубежных странах, по мнению авторов, стоит отталкиваться от отношения той или иной страны к конкретной системе права. В этом аспекте интересны системы общего (англосаксонского) и романо-германского права, в рамках которых будет проанализировано военное законодательство США и ФРГ в части регулирования производства по делам о дисциплинарных проступках военнослужащих.

На развитие правовой системы США большое влияние оказала англосаксонская система права [1], которая нередко именуется как система общего права. Основными источниками военного законодательства США в настоящее время являются Uniform Code of Military Justice – Единый кодекс военной юстиции (далее – ЕКВЮ), принятый в 1951 г., и Руководство для военных судов США 1969 г. с последующими изменениями и дополнениями. ЕКВЮ регулирует все основные вопросы, связанные с уголовной и дисциплинарной ответственностью военнослужащих. Американское военное законодательство не определяет четких различий между преступлением и другими правонарушениями, в том числе и имущественного характера. В статьях 18...20 ЕКВЮ и главе XXV «Наставления

для военных судов Соединенных Штатов» (Manual for Courts-Martial United States) различаются опасные преступления, серьезные преступления и менее опасные («малозначительные») деяния имущественного характера, за совершение которых мера наказания – лишение свободы – не предусмотрена, причем последние признаются законодателем и в качестве дисциплинарных проступков [2].

Особенностью процессуальных норм США в анализируемой сфере является их существование на трех базисных уровнях:

- 1) административном;
- 2) внесудебном;
- 3) судебном [3].

При этом большинство правительственных решений, касающихся военнослужащих, являются, по своей природе, административными. Эта категория включает различные степени процессуальных норм, которые связаны, в первую очередь, с повышением по службе и увольнением (*процессуальные нормы должны обеспечивать право военнослужащих офицерского и старшего сержантского состава делать письменные заявления, предоставляя факты для опровержения отрицательных характеристик и письменные заявления «ранговой комиссии», рассматривающей вопрос об их повышении, при этом послужной список, рассматриваемый «ранговой комиссией», должен содержать только официальные характеристики*).

На основе анализа военного законодательства США можно выделить следующие особенности производства по материалам о дисциплинарных проступках военнослужащих. Так, на стадии возбуждения дела до начала слушания военнослужащий имеет право на получение информации об обвинениях против него и правах, которыми он обладает (например, о выдвинутых против него обвинениях; о том, что командир части предполагает назначить внесудебное наказание и т.д.).

При отказе военнослужащего от внесудебного наказания он может подлежать трибуналу, в этом случае назначается су-

дебное слушание, в ходе которого должна быть доказана вина военнослужащего. С учетом того, что в результате разбирательства военнослужащему может быть назначено не только дисциплинарное, но уголовное наказание, в случае если его действия будут квалифицированы как преступление, то он имеет право на юридическую помощь адвоката.

Прежде чем сделать выбор об отказе или согласии на внесудебное наказание, военнослужащий имеет право на возможность проконсультироваться с советником по правовым вопросам. Право отказа от внесудебного наказания истекает с назначением наказания и неравносильно праву потребовать созыва военного трибунала. Военнослужащие, приписанные к кораблям, не имеют права отказаться от внесудебного наказания [4].

При проведении слушания или на стадии рассмотрения улик и свидетельских показаний командир части может выполнить следующие действия:

– снять обвинения с вынесением предупреждения военнослужащему или без вынесения такового, или другие меры, не служащие наказанием;

– наложить любое разрешенное внесудебное наказание, которое, по мнению командира части, является адекватным; направить обвинения в высшую инстанцию (например, суд военного трибунала);

– отсрочить вынесение любого решения по различным причинам (например, желая собрать дополнительные улики, поговорить со свидетелем лично или получить информацию о наказании другого военнослужащего, вовлеченного в такой же или тот же проступок).

В ходе слушания военнослужащие обладают следующим рядом прав:

1) присутствия и личного сообщения о своем деле командиру части;

2) хранить молчание. Если военнослужащему задаются вопросы, ему должны быть даны консультативные предупреждения о том, что все, что он скажет в ходе слушания о внесудебном наказании, может быть использовано позднее в ходе трибуна-

ла, если командир части примет решение о передаче обвинений в трибунал;

3) иметь личного представителя, но не обязательно юриста. Внесудебные наказания не предусматривают судопроизводства по урегулированию спора между сторонами, поэтому задачей представителя является только помощь военнослужащему представить свое дело, но не оспаривать командира части или свидетельские показания;

4) знать обо всех уликах и свидетельских показаниях, которые командир части примет во внимание при назначении внесудебного наказания, и право ознакомиться с ними.

Статья 15 ЕКВЮ предоставляет командному составу полномочия налагать наказания за незначительные проступки. Эти наказания подлежат ограничениям в зависимости от должности и звания строевого офицера. В любом случае наказание не может превышать 60 дней допустимых ограничений или удержания половины денежного содержания в течение двух месяцев.

Налагаемые на военнослужащих дисциплинарные взыскания в вооруженных силах США в основном дифференцируются в зависимости от категории военнослужащих [5]. Так, установлены различные виды взысканий по отношению к офицерскому и рядовому (сержантскому) составам.

Кроме того, военнослужащие вооруженных сил США, многократно совершившие дисциплинарные проступки или воинское (уголовное) преступление, могут быть уволены из вооруженных сил или привлечены к военному суду (трибуналу).

В ВС США существует три типа трибуналов [6], которые могут рассматривать дисциплинарные проступки военнослужащих:

1) дисциплинарный трибунал состоит из одного офицера, ему подсудны дисциплинарные дела по проступкам военнослужащих рядового и сержантского состава, дисциплинарный трибунал может выносить максимальное наказание о 30-дневном заключении;

2) особый трибунал состоит из военного судьи, военного прокурора, адвоката

и как минимум трех членов трибунала и может выносить максимальное наказание о 6-месячном заключении и увольнении за аморальное поведение;

3) *общевойсковой трибунал* состоит из военного судьи, военного прокурора, адвоката и как минимум пяти членов трибунала и может выносить максимальный приговор за совершенное правонарушение (*общевойсковой трибунал полномочен рассматривать все проступки, наказуемые в соответствии с «Единым военносудебным кодексом», и может выносить любой приговор, вплоть до «увольнения с позором», пожизненного тюремного заключения или смертной казни*).

При этом в юрисдикцию данных органов включается и рассмотрение дел о преступлениях военнослужащих. Это обусловлено тем, что ЕКВЮ не содержит четкого разграничения между уголовными преступлениями и дисциплинарным проступком. Право решения вопроса о серьезности правонарушения фактически принадлежит командиру. В случае совершения серьезных преступлений в вооруженных силах США проводится особое уголовное расследование, осуществляемое отдельным следственным управлением Министерства обороны.

Внесудебное производство осуществляется в случае привлечения военнослужащего к дисциплинарной ответственности за незначительные правонарушения и служит для командира части возможностью своевременно реагировать на них в рамках дисциплинарных правовых норм. Такого рода проступки наказываются в дисциплинарном порядке властью командира части при условии, что виновное лицо не заявило ходатайства о привлечении его к военному суду или дисциплинарному военному суду. Вместе с тем, условия привлечения к такой ответственности законодательно не определены. Такое производство требует для рассмотрения проступка участия командира части и любых свидетелей, присутствие которых считается ими необходимым и относящимся к делу. Внесудебное производство не требует представления военнослужащего адвокатом [6; С. 299].

Анализ норм военного законодательства США позволяет выделить такие обязательные условия привлечения к дисциплинарной ответственности, как наличие вины военнослужащего и противоправности его поведения.

ФРГ относится к государствам с романо-германской (континентальной) системой права, что позволяет провести аналогии между родственными группами правоотношений и их правовым регулированием.

Анализируя порядок привлечения военнослужащих ФРГ к дисциплинарной ответственности, следует отметить, что он определяется воинским Дисциплинарным уставом и Положением о дисциплинарной практике в бундесвере, которые предусматривают совокупность различных мер дисциплинарного воздействия [7]. На военнослужащих, совершивших дисциплинарные проступки, могут быть наложены два вида взыскания: простые дисциплинарные взыскания и взыскания, налагаемые в судебном порядке.

Реализация прав и обязанностей военнослужащих ФРГ обеспечивается системой судов, включающей как военно-дисциплинарный суд, так и военно-уголовные суды, создаваемые согласно ч. 2 ст. 96 Конституции ФРГ [8].

При выявлении фактов, оправдывающих подозрение в совершении служебного проступка, выясняются обстоятельства дела, при этом устанавливаются отягчающие и смягчающие обстоятельства. В случае подтверждения совершения проступка дисциплинарный начальник решает, ограничиваться ли ему мерой воспитательного характера (поучение, дополнительная письменная разработка, дополнительная служба) или передать решение органу, возбуждающему дело.

Военное дисциплинарное законодательство ФРГ предусматривает обязательность письменной формы проведения расследования о дисциплинарных проступках военнослужащих и подробно регламентирует процедуру его проведения [9].

В соответствии с параграфом 28 Положения о дисциплинарной практике в бун-

десвере в начале расследования военнослужащему разъясняются, какие нарушения служебного долга вменяются ему в вину, а также право на дачу объяснения [10].

Перед принятием решения (наложением обычного дисциплинарного взыскания) военнослужащему предоставляется возможность высказать свое отношение к обвинению (*на данной стадии дисциплинарного производства предусматривается участие в деле доверенного лица, которое должно, как правило, знакомиться с обстоятельствами дела*), высказаться в свое оправдание, о чем составляется отдельный протокол. Параграф 42 того же положения предусматривает, что дисциплинарное взыскание должно быть отменено, если до его наложения военнослужащий не был заслушан в связи с совершенным проступком.

Если с момента служебного проступка прошли шесть месяцев, то согласно параграфу 9 Положения о дисциплинарной практике в бундесвере наложение простой меры дисциплинарного взыскания обычно не осуществляется. Если уголовный суд уже наложил взыскание, обычная мера дисциплинарного взыскания не объявляется более по одному и тому же делу. Между сообщением о дисциплинарном проступке и наложением меры дисциплинарного взыскания должна пройти, как правило, одна ночь. Это позволяет избежать слишком поспешного «приговора».

Параграф 140 Положения о дисциплинарной практике в бундесвере рассматривает установление в этом законодательном акте материальных и процессуальных норм как гарантии основных конституционных прав гражданина ФРГ — на неприкосновенность и свободу личности.

В случае нарушения каких-либо прав военнослужащих, вытекающих из служебных отношений, военнослужащий может обратиться в административный суд, а применение мер дисциплинарного характера может быть обжаловано в военно-дисциплинарном суде. При этом обжалование примененной дисциплинарной меры как арест возможно только в судебном порядке,

т.к. эта мера применяется в ФРГ только по решению суда.

Военно-дисциплинарные суды ФРГ могут применять следующие дисциплинарные меры: удержание из денежного содержания; запрещение присвоения определенного звания; снижение в звании; лишение воинского звания и увольнение из рядов вооруженных сил; уменьшение пенсии; лишение пенсии.

По решению командования в интересах службы, с целью поддержания воинского порядка в войсках и обеспечения безопасности государства военнослужащий может быть уволен с военной службы. Так, военнослужащий по призыву может быть уволен с военной службы, если его дальнейшее пребывание на службе будет наносить серьезный вред воинскому порядку и безопасности войск [11]. А военнослужащий по контракту в течение первых четырех лет может быть уволен досрочно за невыполнение своего долга или грубые нарушения воинского правопорядка.

Как нами отмечалось ранее, характеристика системы германского права общепризнана как институционально выверенная, с присущей только ей строгостью. Вместе с тем, военное право ФРГ демонстрирует высокую степень гибкости и динамизма в случаях привлечения военнослужащих к дисциплинарной ответственности. Так, при совершении имущественного правонарушения в результате простой небрежности и неосмотрительности военнослужащий привлекается при отсутствии определенных уголовным законодательством отягчающих обстоятельств лишь к дисциплинарной ответственности на основании Военно-дисциплинарного Устава бундесвера (6; С. 222).

Таким образом, при исследовании особенностей производства по материалам о дисциплинарных проступках военнослужащих в США и ФРГ можно сделать вывод, что вопросы производства по материалам о

дисциплинарных проступках военнослужащих регулируются в основном специальным военным законодательством, наделяющим командование вооруженных сил иностранных государств большими дисциплинарными полномочиями. При этом производство по материалам о дисциплинарных проступках военнослужащих, как правило, осуществляется только в письменной форме (ФРГ) либо устной и письменной (США) с предоставлением военнослужащему возможности активно участвовать в процессе применения к нему дисциплинарных мер, включая право на обжалование принятого решения.

Производство по материалам о дисциплинарных проступках военнослужащих может происходить как во внесудебном, так и в судебном порядке, исходя из тяжести совершенного проступка. Во всех случаях специализированный (военный) суд выступает в качестве апелляционной инстанции по вопросам применения к военнослужащему мер дисциплинарной ответственности.

Исходя из того, что производство по материалам о дисциплинарных проступках военнослужащих имеет одну из целей привлечение военнослужащего к дисциплинарной ответственности, которая является разновидностью юридической ответственности, по мнению авторов, письменная форма производства по таким делам должна быть обязательной, поскольку речь идет о совершении юридически значимых действий. Поэтому, на наш взгляд, опыт зарубежных государств в части установления на законодательном уровне обязательной письменной формы производства по материалам обо всех дисциплинарных проступках военнослужащих представляется интересным для его применения в дальнейшем совершенствовании законодательства в области дисциплинарной ответственности военнослужащих.

---

## Литература

1. Крылова Н.Е., Серебренникова А.В. Уголовное право современных зарубежных стран (Англии, США, Франции, Германии). – М., 1997. – С. 26-32.

2. Rules of Practice and Procedure (Effective July 1, 1983, as Amended to January 2, 2001). – Wash., 2001 // Электронное издание «Военное право». – 2006. – Вып. 5; General Military Law Wash., 2001. – Там же; Uniform Code of Military Justice // Manual for Courts-Martial United States (2000 edition). App. 2. – Wash., 2000; Manual for Courts-Martial United States. – Wash., 2000.

3. Сапронов А.Т. Дисциплинарная практика в вооруженных силах США // Военная мысль. – 1990. – № 2. – С. 62-63; Северов С. Дисциплинарная и судебная практика в вооруженных силах США // Заруб. воен. обоз. – 1990. – № 5. – С. 16-17.

4. Туганов Ю.Н. Дисциплинарная ответственность военнослужащих Вооруженных Сил Российской Федерации (теоретико-правовой аспект). – Чита: ЧитГУ, 2007. – С. 212.

5. Мгимов Ю. Нормативно-правовые аспекты дисциплинарной практики в ВС США // За-рубежное военное обозрение. – 2004. – № 10. – С. 20-21.

6. Туганов Ю. Н. Институт дисциплинарной ответственности военнослужащих в военном праве России. – М.: МПИ, 2006. – С. 124-127.

7. Параграф 18. Положения о дисциплинарной практике в бундесвере.

8. Ответственность за материальное и кадровое обеспечение указанных судов несет федеральное министерство юстиции как государственный орган управления. См. также: Конституция и законодательные акты ФРГ. – М., 1991. – С. 302-336.

9. Параграф 28. Положения о дисциплинарной практике в бундесвере.

10. Основания дисциплинарной ответственности военнослужащих по Советскому праву: дис. ... канд. юрид. наук / И.Л. Жаданов. – М., 1991. – С. 72.

11. Руководством ФРГ принято решение о комплектовании вооруженных сил на контрактной основе с 1 июля 2011 г. См.: URL: [http://www.echo.msk.ru/blog/balmasov\\_s/728835-echo/](http://www.echo.msk.ru/blog/balmasov_s/728835-echo/); URL: <http://lenta.ru/news/2010/11/22/conscription/> и др.

### *Коротко об авторах*

### *Briefly about the authors*

**Туганов Ю.Н.**, д-р юрид. наук, доцент, Читинский государственный университет (ЧитГУ)  
yurij-tuganov@yandex.ru

**Yu. Tuganov**, doctor of law sciences, assistant professor, Chita State University

**Научные интересы:** военное право, дисциплинарная ответственность

**Scientific interests:** a military law, a disciplinary responsibility

**Чухраёва М.С.**, юрист центра исследований проблем российского права «Эквитас»  
milana@nlm.ru

**M. Chukhraeva**, lawyer, Center studies of the Russian law «Equitas»

**Научные интересы:** военное право, дисциплинарная ответственность

**Scientific interests:** a military law, a disciplinary responsibility



## Педагогические науки

УДК 37.061

*Капитонова Наталья Владимировна*  
*Nataliya Kapitonova*

### СОЗДАНИЕ ОБРАЗОВАТЕЛЬНОЙ СРЕДЫ СОЦИАЛЬНО-ЭКОНОМИЧЕСКОЙ ПОДГОТОВКИ БУДУЩИХ СПЕЦИАЛИСТОВ СОЦИАЛЬНОЙ СФЕРЫ



### ON THE ISSUE OF EDUCATIONAL ENVIRONMENT FORMATION OF FUTURE SPECIALISTS' SOCIAL-ECONOMIC TRAINING FOR SOCIAL SPHERE

Рассматривается образовательная среда вуза, исследуется формирование экономической культуры будущих специалистов социальной сферы

The educational environment of higher school is considered in the article. The author studies the formation of economic culture of future specialists in social sphere

*Ключевые слова:* образовательная среда, экономическая культура, высшее учебное заведение

*Key words:* educational environment, economic culture, higher educational agency

Стратегия образования современной России направлена на выявление и развитие творческих интересов и способностей студента, на стимулирование его самостоятельной образовательной деятельности. Это возможно при условии организации разнообразия культурных образовательных сред, обеспечивающих организацию жизни вуза и творческого саморазвития и самоутверждения каждого студента. Экономическая подготовка является неотъемлемой частью социальной подготовки будущих специалистов социальной сферы.

Цель статьи – обосновать условия создания образовательной среды социально-экономической подготовки будущих специалистов социальной сферы.

Средовой подход представлен в многочисленных работах по проблемам образования, воспитания и развития личности. Как правило, в них среда рассматривается с точки зрения наличия или отсутствия условий (возможностей), способствующих воспитанию и развитию. Поэтому выделение на-

более значимых элементов, содержащихся в образовательной среде, рассматривается в значительном числе исследований в качестве критериев оценки, выраженности ее образовательного потенциала. Это просматривается в работах Л.С. Выгодского, В.В. Давыдова, С.Д. Дерябко, Ю.С. Мануилова, В.И. Панова, С.Л. Рубинштейна, В.В. Рубцова, В.Я. Ясвина и др.

Результатом этих исследований стали множественные определения толкования понятия «образовательная среда», типологическими признаками которой являются:

– образовательная среда любого уровня является сложносоставным объектом системной природы;

– целостность образовательной среды является условием системного эффекта ее воздействия, понимаемого как возможность одновременного достижения комплексных целей обучения, воспитания и развития на уровне непрерывного образования;

– образовательная среда обладает широким спектром модальностей, способов



воздействий на человека и взаимодействия между людьми, при этом в зависимости от ситуации может формироваться значительное разнообразие личностных и индивидуальных качеств [1].

Проведенный анализ последних лет по психолого-педагогическим публикациям показал, что понятие «образовательная среда» рассматривается как социокультурное, социальное и педагогическое явление.

Образовательная среда как социокультурное явление включает совокупность условий, в которых происходит становление, развитие и образование человека. Если рассматривать ее как социальное явление, то она представляет собой совокупность специально создаваемых государством, обществом условий, необходимых для образования человека в процессе его жизни. И, наконец, как педагогическое явление – это совокупность определенных условий, в которых разворачивается образовательный процесс и с которыми вступают во взаимодействие субъекты этого процесса.

А.И. Иванов выделяет множество сред, в которых происходит социализация ребенка – это культурная, социокультурная, образовательная и субкультурная. Он считает, что образовательная среда является средством развития самой культурной среды и включает все направления жизнедеятельности людей, связанные с образованием и самообразованием [4].

Комплексный анализ образовательной среды, ее типов, влияние на формирование личности провел В.А. Ясвин. Под образовательной средой В.А. Ясвин понимает «систему влияний и условий формирования личности по заданному образцу, а также возможностей для ее развития, содержащихся в социальном и пространственно-предметном окружении» [10; С. 14].

Итак, под образовательной средой будем понимать совокупность определенных условий, в которых развивается образовательный процесс вуза, обладающий широким спектром модальностей, свойств воздействия и взаимодействия между его субъектами, влияющий на формирование различных личностных и индивидуальных

свойств, а также развития значимых профессиональных интегративных качеств и в целом профессиональной культуры будущего специалиста.

Создание образовательной среды социально-экономической подготовки будущих специалистов социальной сферы будет более эффективным, если выполняются следующие педагогические условия:

- реализация образовательного стандарта как государственного требования к общему уровню образованности личности;
- целостное погружение студентов в профессиональную деятельность и формирование устойчивой мотивации к изучению экономики;
- организация межпредметных связей в процессе обучения.

Выделим основные аспекты обозначенных педагогических условий создания образовательной среды социально-экономической подготовки будущих специалистов социальной сферы.

Образовательный стандарт выступает средством осуществления принципов государственной политики, новым типом проектирования образования и является одним из главных компонентов образовательной среды.

«За период профессионализации социальной деятельности активно обозначился интерес к проблемам не только становления и развития социальной работы, но и к личности профессионала, его особенностям, качествам и свойствам, его готовностью к деятельности и своему развитию» [8; С. 3].

Вопросы профессиональной подготовки специалистов социальной сферы находят отражения в работах В.Г. Бочаровой, Л.Г. Гусяковой, И.А. Зимней, В.А. Сластинина, Е.И. Холостовой, Н.Б. Шмелевой и др.

Одной из главных целей изучения экономических дисциплин в вузе, согласно данному стандарту, является экономическое воспитание студентов. Экономическая культура формируется на базе экономического образования, интегрируя в своей структуре экономическое мышление и сознание, экономическое поведение и деятельность.

В целом социально-экономическая (см. рисунок), которая демонстрирует реализацию межпредметных связей в образовательном процессе.

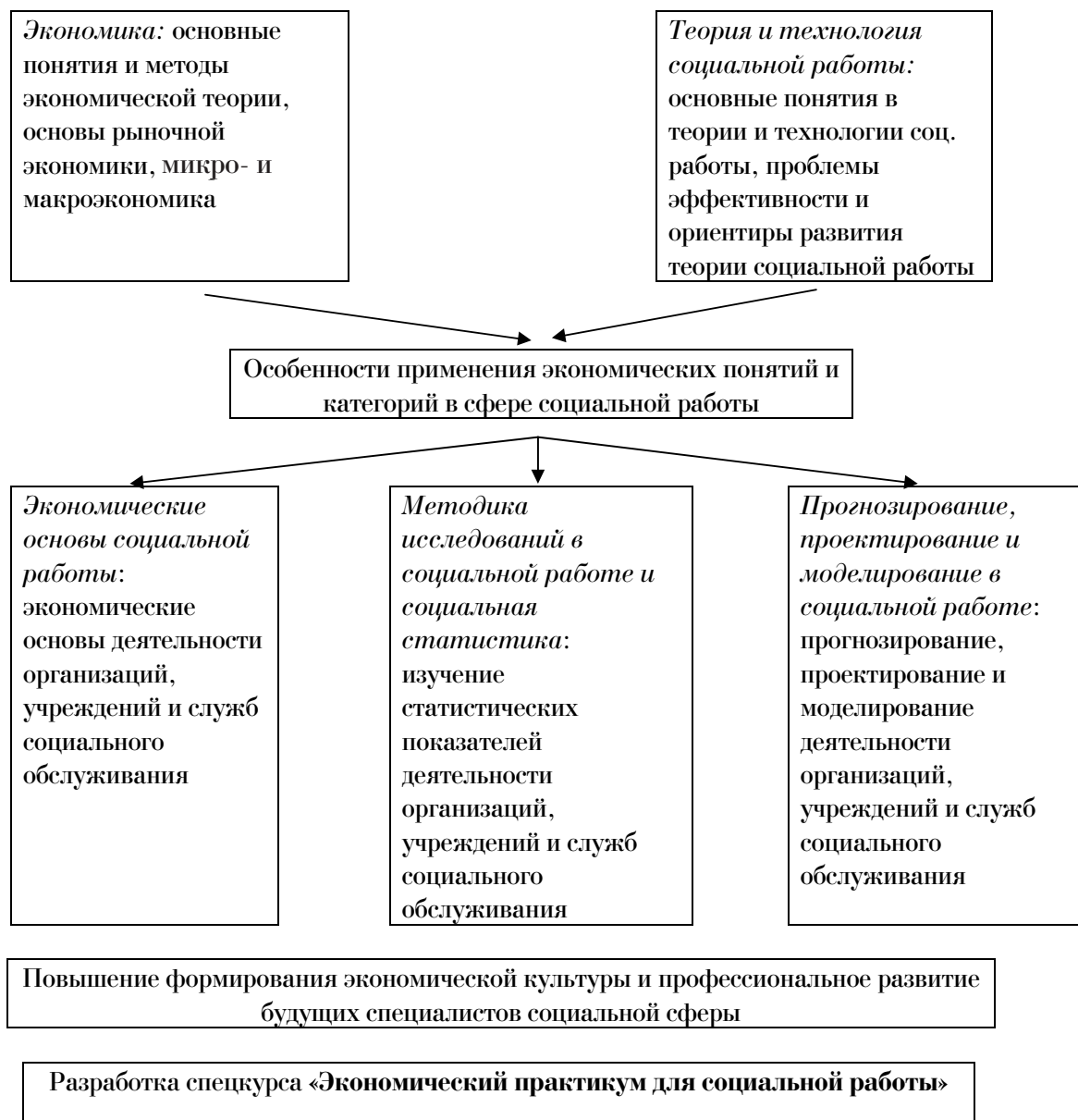

*Схема социально-экономической подготовки специалистов социальной сферы в вузе*

Государственный стандарт образования по специальности 040101.65 – Социальная работа и 040101.62 – Социальная работа (бакалавр) в Читинском государственном университете предусматривает экономическую подготовку будущих социальных работников через изучение курса «Экономика», относящаяся к циклу «гу-

манитарные и социально-экономические дисциплины» (ГСЭ). В основе данной дисциплины лежит экономическая теория, дающая базовые знания для формирования экономической культуры студентов и использование этих знаний при изучении следующих дисциплин, относящихся к циклу «общепрофессиональные дисципли-

ны» (ОПД) [2; 3]: «Экономические основы социальной работы» (108 ч); «Прогнозирование, проектирование и моделирование в социальной работе» (136); «Методика исследования в социальной работе и социальная статистика» (180 ч).

Анализ учебного плана специальности социальная работа показал, что для экономических дисциплин отводится незначительный объем часов – 514, при общем количестве часов по учебному плану – 8856 (удельный вес составляет 5,8 %).

Государственный стандарт образования дает основные ориентиры социально-экономической подготовки будущих специалистов социальной сферы, тем самым определяет целостное погружение студентов в будущую профессиональную деятельность.

Созданию образовательной среды социально-экономической подготовки будущих специалистов социальной сферы поможет проведение конференций, олимпиад, деловых игр по экономическим дисциплинам, создание социально-экономических проектов и включение дополнительного практического экономического курса в учебный план занятий.

В результате исследования нами разработан спецкурс «Экономический практикум для социальной работы», основные разделы которого – организации, учреждения и социальная служба Забайкальского края; построение организационных структур; стратегический анализ деятельности организации, учреждения и социальной службы; основные социально-экономические показатели Забайкальского края.

Конечной целью изучения данного спецкурса является разработка проекта социальной службы или анализ деятельности существующей социальной службы.

Таким образом, эффективность создания образовательной среды социально-экономической подготовки будущих специалистов социальной сферы обеспечивается такими условиями – образовательный стандарт как государственное требование к общему уровню образованности; целостное погружение студентов в профессиональную деятельность и формирование устойчивой мотивации к изучению экономики; организация межпредметных связей в процессе обучения.

## Литература

1. Башмаков А.И., Старых В.А. Систематизация информационных ресурсов для сферы образования: классификация и метаданные. – М.: РГУИТТ, Европейский центр по качеству. – 2003.
2. Государственный образовательный стандарт высшего профессионального образования: Направление подготовки 040101. – М.: МО РФ, 2000.
3. Федеральный государственный образовательный стандарт высшего профессионального образования: Направление подготовки 040400. – М.: МО РФ, 2009.
4. Иванов А.И. Исследование структурных компонентов культурной среды общеобразовательного учреждения: монография. – М.: АПКИППРО, 2007. – 108 с.
5. Ищенко Е. Новые подходы к формированию университетской образовательной среды // Высшее образование в России. – 2008. – № 1. – С. 66-70.
6. Коджаспирова Г.М., Коджаспиров А.Ю. Словарь по педагогике. – М.: МарТ; Ростов н/Д: МарТ, 2005. – 448 с.
7. Мануйлов Ю.С. Концептуальные основы средового подхода в воспитании // Вестник университета Российской академии образования. – 2003. – № 1.
8. Шмелева Н.Б. Формирование и развитие личности социального работника как профессионала. – М.: Дашков и К<sup>0</sup>, 2006. – 196 с.
9. Экономический словарь / под ред. А.Н. Азрилияна. – М.: Ин-ут новой экономики, 2007. – 1152 с.
10. Ясвин В.А. Образовательная среда: от моделирования к проектированию. – М.: Смысл, 2001. – 365 с.

**Коротко об авторе**

***Briefly about the author***

**Капитонова Н.В.**, доцент кафедры экономической теории, Читинский государственный университет (ЧитГУ)

Дом. тел.: 8-924-373-00-61

**N. Kapitonova**, assistant professor of economics theory department, Chita state university

**Научные интересы:** теория и методика профессионального обучения, экономическая культура

**Scientific interests:** theory and methods of professional leaning, economical culture

---



УДК 37.018.46

Лапковская Светлана Александровна  
Svetlana Lapkovskaya



## СРЕДА ПРОФЕССИОНАЛЬНОГО ОБЩЕНИЯ КАК ПЕДАГОГИЧЕСКИ ОРГАНИЗУЕМЫЙ РЕСУРС РАЗВИТИЯ ПЕДАГОГА-ВОСПИТАТЕЛЯ

## THE ENVIRONMENT OF OCCUPATIONAL COMMUNICATION AS PEDAGOGICALLY ORGANIZED RESOURCE FOR TEACHER'S DEVELOPMENT

Раскрывается ресурсный потенциал среды профессионального общения педагогов-воспитателей в процессе повышения квалификации. Охарактеризованы принципы организации среды профессионального общения, определяющие процесс интенсификации профессионально-личностного развития педагога-воспитателя. Представлены результаты эксперимента по апробации организационно-педагогических условий выхода педагога-воспитателя в режим самопроектирования перспектив профессионально-личностного развития

**Ключевые слова:** педагог-воспитатель, принципы организации конструктивно-развивающей среды профессионального общения, профессиональный воспитательный опыт, самопроектирование перспектив профессионально-личностного развития

The goal of the article is to disclose the recourse potential for the environment of occupational communication of teachers in the process of advanced training. The principles for organization of the environment of occupational communication, which determine the logic for intensification of professional and personal development of a teacher, are defined. The author represents the results for experiment on approbation of organizational and pedagogical requirement for teacher's attainment of self-designing mode of prospectives for professional and personal development

**Key words:** teacher, principles for organization of the constructively developmental environment of occupational communication, professional educative experience, self-designing of prospectives for professional and personal development

В настоящее время проблемам эффективной организации процесса повышения квалификации педагогов посвящено много психолого-педагогических исследований (Т.Н. Антоненко, Н.А. Антоновой, С.Г. Вершловского, А.В. Глазыриной, Н.Е. Орлихиной, Т.В. Яловец и др.). Накоплены конкретные опытно-экспериментальные данные, свидетельствующие о педагогической продуктивности использования различного рода управляющих моделей в организации процесса повышения квалификации, в том числе и с фрагментарным внедрением специфических ресурсов средового фактора (Е.И. Агаркова, Л.И. Боровиков, Л.С.

Выговский, Е.А. Марковская, Л.М. Митина и др.). Однако системно-комплексному применению средового подхода в повышении квалификации педагогов-воспитателей (классных руководителей, социальных педагогов, педагогов дополнительного образования, заместителей директоров по воспитательной работе и др.) не уделяется должного внимания в современных научно-педагогических исследованиях.

Опытно-экспериментальное исследование, выполненное нами в 2007-2010 гг. на кафедре педагогики Новосибирского ИПКиПРО, выявило, что целенаправленно педагогически организуемая среда профес-

сионального общения педагогов-воспитателей в процессе повышения квалификации при соблюдении ряда организационно-педагогических условий может стимулировать рост открытости слушателей к критическому осмыслению своего профессионального воспитательного опыта, а также профессионального воспитательного опыта своих коллег, и на этой эмпирико-методической основе обеспечить эмоционально-положительное отношение к проектированию перспектив своего профессионально-личностного развития. В своем единстве все обозначенные здесь параметры достигнутого развития педагогов-воспитателей классифицируются нами как явление интенсификации.

Среда профессионального общения педагогов-воспитателей представляет собой уникальный потенциальный ресурс интенсивного профессионально-личностного развития слушателей, системно-целевая выстроенность этого ресурса, включённость в процесс повышения квалификации обеспечивает более осознанный, поэтапно регистрируемый нами выход педагога-воспитателя в режим самопроектирования перспектив развития различных сторон, свойств и качеств своего профессионального опыта. При этом эффект интенсификации профессионально-личностного развития слушателей в значительной мере зависит от объема и качества накопленного педагогом профессионального воспитательного опыта.

Среда профессионального общения педагогов-воспитателей, подвергнутая системной организации, обеспечивает возникновение у слушателей взаимообусловленных профессиональных учебно-образовательных действий, в которых актуализируются и преобразуются индивидуальные профессиональные ценности педагога, реализуются его личностный потенциал развития.

В результате многомерного системного организационно-управленческого анализа наиболее актуальных проблем повышения квалификации педагогов-воспитателей, рейтингового просчета данных разноплановых педагогических исследований [1; 2; 3;

4] нами разработана и апробирована в эксперименте организационно-педагогическая модель оптимального использования ресурсов среды профессионального общения педагогов-воспитателей, обеспечивающая интенсификацию процесса их профессионально-личностного развития в период курсовой подготовки, а также по ее завершении.

Внедрение разработанной нами экспериментальной модели осуществлялось с учётом возможности пошагового освоения педагогами-воспитателями технологии самостоятельного использования ресурсов среды профессионального общения. В личностно-психологическом плане данная технология строилась на «эффекте само-трансцендентности» [7]. В современной психолого-педагогической науке само-трансцендентность рассматривается как интеллектуально-рефлексивный способ психологически осознанного выхода воспитателя-профессионала за пределы устоявшихся стереотипов своего собственного воспитательного опыта, направленного на достижение более выраженной индивидуальной или групповой профессиональной идентичности. В организационно-педагогическом плане эта стратегически важная методико-дидактическая установка реализовывалась нами на позиционно-личностной основе, предполагающей освоение педагогом-воспитателем специфических учебно-образовательных средств, сконцентрированных на задаче системно-комплексного проектирования перспектив своего профессионально-личностного развития.

Организационно-педагогический механизм, создающий в процессе повышения квалификации благоприятные личностно-психологические условия для выхода педагога-воспитателя в режим самопроектирования, представлен на схеме.

Эффективность предлагаемой организационно-педагогической модели предопределена почти полной исчерпанностью моделей традиционно-устоявшихся информационно-репродуктивных способов организации процесса повышения квалификации. Информационно-репродуктив-

ная практика повышения квалификации педагогов-воспитателей фактически не стимулирует развитие индивидуального профессионального воспитательного опыта слушателей, а значит, не содержит методико-деятельностного потенциала профессионально-личностного развития.

Анализ результатов проведённого нами педагогического эксперимента показывает, что целенаправленно педагогически организуемая среда профессионального общения педагогов-воспитателей обеспечивает достижение следующих статистически регистрируемых результатов, во-первых, по мнению 180 опрошенных педагогов-воспитателей (классных руководителей, педагогов дополнительного образования, социальных педагогов, заместителей директоров образовательных учреждений по воспитательной работе), профессионально-образовательная деятельность позволяет расширить опыт межличностного и внутригруппового взаимодействия, активизировать процесс взаимообмена индивидуальными творческими методическими наработками в сфере воспитания (42 %); обеспечивает эффективный выход в режим проектирования перспектив своего профессионально-личностного развития (38 %); расширяет спектр вариативных способов выстраивания совместной учебно-образовательной деятельности и обеспечивает самостоятельность профессионально-личностной позиции (33 %).

Апробация экспериментальной педагогической модели в рамках программы проводимого нами формирующего эксперимента внедрялась в практику стационарного курсового повышения квалификации педагогов-воспитателей в опоре на следующие организационно-педагогические принципы:

– *принцип мобилизации ресурсных потенциалов личности педагогов-воспитателей.* Применение этого принципа позволяет оптимизировать все структурные составляющие процесса повышения квалификации, выступает фундаментом для проектирования всех самообразовательных действий, определяет мотивацию отбора

методов и форм профессионального общения. Педагогически последовательная реализация данного принципа предполагает систематическое включение механизмов позиционно-личностного анализа, существенное расширение спектра осваиваемых организационных форм внутригруппового взаимодействия;

– *принцип дифференциации и последовательного усложнения целевых профессионально-образовательных задач* предполагает поэтапное включение всё более усложняющихся механизмов управления процессом использования ресурсов среды профессионального общения исходя из учёта все большей степени раскрытия в процессе повышения квалификации потенциальных личностно-психологических возможностей педагогов-воспитателей, актуализации их профессионального воспитательного опыта, укрепления профессионально-личностной позиции. Все это обеспечивает подготовку слушателей к решению задач самопроектирования перспектив профессионально-личностного развития;

– *принцип конструктивно-развивающей направленности среды профессионального общения* заключается в многостороннем диагностическом анализе профессионального воспитательного опыта педагогов-воспитателей, актуализации в его составе инновационного ядра, активном освоении механизмов взаимообмена профессионально значимой информацией и непрерывное повышение профессионального статуса норм внутригруппового взаимодействия, в целом, выход на более высокий уровень профессиональной (индивидуальной и внутригрупповой) идентичности;

– *принцип гармонично сбалансированной ответственности за совместно достигаемый профессионально-образовательный результат* означает последовательное, поэтапное движение участников учебно-образовательной группы к осознанию задач самоорганизации деятельности в процессе совместного творческого решения профессионально-образовательных задач. Это побуждает педагогов-воспитателей к

интенсивному преобразованию навыков самоорганизации личности, активизирует участие каждого участника внутригрупповой деятельности в проектировании и оценке полученного результата совместной деятельности;

– принцип *интенсивного наращивания ценностно-смыслового и нормативно-регламентирующего единства среды общения* предполагает выработку системы профессионально-личностных норм и ценностей, разделяемых всеми субъектами профессионально-образовательной деятельности и служащей нормативной ценностно-смысловой основой для выстраивания их совместной профессионально-образовательной деятельности в процессе повышения квалификации;

– принцип *возрастающей значимости групповой рефлексии профессионального педагогического идеала учебной группы* сопряжен с возможностью конкретизации в любой проблемной учебно-образовательной ситуации основной концептуальной идеи (миссии) создаваемого временного коллектива слушателей (учебно-образовательной группы), которая в силу всё более усиливающейся связи профессионально-личностного развития с идеалом определяет логику сопряжения стратегических и тактических целей, отбора средств, форм и методов реализации совместной творческой профессионально-образовательной деятельности;

– принцип *поэлементного выстраивания целостного идеального образа воспитателя-профессионала* в процессе повышения квалификации является основополагающим ориентиром для целевого стимулирования интенсификации профессионально-личностного развития педагогов-воспитателей, побуждения слушателей к осознанному наращиванию профессиональной (индивидуальной и групповой) идентичности. Опора на данный принцип позволяет максимально индивидуализировать систему профессиональных требований к личности педагога-воспитателя, определить для каждого из слушателей наиболее приемлемую дистанцию между

*«субъективной точкой наличного опыта» и «точкой стратегической перспективы развития»*, обеспечивающей профессионально-личностный рост педагога-воспитателя.

Системная скоординированность ситуативных профессионально-образовательных задач и стратегических задач профессионально-личностного развития как на ближайшую, так и на более отдалённую перспективы – есть наиважнейшая организационно-управленческая основа для эффективного создания индивидуальных программ профессионально-личностного развития педагогов-воспитателей в посткурсовой период.

Педагогически последовательный, поэтапный выход педагогов-воспитателей на освоение технологии самопроектирования перспектив профессионально-личностного развития представляет собой собирательный, интегративно-комплексный результат влияния среды профессионального общения, а также самоактуализации личностно-психологических ресурсов развития слушателей.

Поскольку спрогнозированные нами конструктивные изменения в позиционно-личностных проявлениях у педагогов-воспитателей происходят в системно организуемой среде профессионального общения, осуществляются в совместной профессионально-образовательной деятельности, то в качестве завершённого методического продукта исследования мы получили разнообразные коллективные формы организации внутригруппового взаимодействия слушателей в процессе повышения квалификации. В этой связи процесс повышения квалификации педагогов-воспитателей для обретения статуса конструктивной своей направленности должен строиться на основе следующего управленческого алгоритма:

1) проектирование целевой стратегической направленности средового фактора на среднестатистический профессионально-личностный потенциал развития слушателей;

2) непрерывный уточняющий позиционно-личностный самоанализ основных



структурных компонентов накопленного профессионального воспитательного опыта;

3) укрепление групповой профессиональной идентичности педагогов-воспитателей в любой профессионально-развивающей ситуации.

Ведущим ситуативным признаком успешной реализации представленного организационно-управленческого алгоритма работы со средовым фактором в процессе повышения квалификации педагогов-воспитателей является возникновение «внутригруппового взаимообогащения профессионального воспитательного опыта». На данном индивидуально-групповом критерии базируется разработка и внедрение всех используемых нами профессионально-образовательных практик, стимулирующих

совместную позиционно-согласованную профессионально-образовательную деятельность.

Интегративным результатом совместной внутригрупповой творчески ориентированной рефлексивно-аналитической деятельности слушателей является индивидуально варьируемое внешневнутреннее самодвижение педагогов-воспитателей к овладению технологией самопроектирования перспектив профессионально-личностного развития, опыт представления и защиты такого проекта как по завершении курсов в институте повышения квалификации, так и в условиях дальнейшей организации опытно-поисковой деятельности на своём рабочем месте.

## Литература

1. Агаркова Е.И. Моделирование системы повышения профессионально-педагогической компетентности в области воспитания: монография. — Тамбов: ТОИПКРО, 2005. — 113 с.
2. Боровиков Л.И. Психологические механизмы эффективного развития воспитательного профессионализма в процессе повышения квалификации // Педагогический профессионализм в современном образовании: материалы международной научно-практической конференции. — Новосибирск: НГПУ, 2006. — С. 67-77.
3. Борытко Н.М. Теория и практика становления профессиональной позиции педагога-воспитателя в системе непрерывного образования: автореф. дис. ...д-ра пед. наук. — Волгоград, 2001. — 39 с.
4. Григорьева А.И. Педагог как профессиональный воспитатель: Теория и технология поддержки профессионального развития педагогов школы. — Тула, 2000. — 188 с.
5. Проблемы организации развивающей среды в постдипломном образовании: матер. первой междунар. науч.-практ. конф. кафедры педагогики и андрологии. 17-18 апрель 2001 г. / под ред. Е.В. Миненко. — СПбГУПМ, 2001. — 271 с.
6. Селезнёва Е.В. Общение как среда для саморазвития личности: монография. — М.: РАГС, 2002. — 192 с.
7. Франкл В. Человек в поисках смысла: Сборник: пер. с англ. и нем. / общ. ред. Л.Я. Гозмана и Д.А. Леонтьева; вст. ст. Д.А. Леонтьева. — М.: Прогресс, 1990. — 368 с.

### Коротко об авторе

*Лапковская С.А.*, преподаватель кафедры педагогики и психологии Новосибирского института повышения квалификации и переподготовки работников образования, ГБОУ ДПО НСО «Новосибирский институт повышения квалификации и переподготовки работников образования», Новосибирск, Россия  
lasveta@bk.ru

### Briefly about the author

*S. Lapkovskaya*, lecturer of pedagogy and psychology department, Novosibirsk state budget teachers' advanced training and retraining institute

**Научные интересы:** педагогические условия эффективной организации среды профессионального общения педагогов-воспитателей, личностно-развивающий потенциал среды профессионального общения педагогов-воспитателей, вариативные формы организации процесса повышения квалификации педагогов-воспитателей

---

**Scientific interests:** pedagogical conditions for effective organization of environment for teachers' occupational communication, perspectives for professional and personal development of environment for teachers' occupational communication, various forms of organization for the process of advanced training

---



УДК 378

Половнева Елена Юрьевна  
Elena Polovneva

Эрдынеева Клавдия Гомбожаповна  
Klavia Erdeneeva

## ФОРМИРОВАНИЕ ЭМОЦИОНАЛЬНОЙ ГОТОВНОСТИ БУДУЩЕГО РАБОТНИКА СОЦИАЛЬНОЙ СФЕРЫ К ПРЕОДОЛЕНИЮ РИСКА ЕГО ЗДОРОВЬЮ



### EMOTIONAL READINESS FORMATION OF THE FUTURE SOCIAL WORKER TO OVERCOMING RISKS OF HIS HEALTH

Представлен анализ эмоциональной направленности будущего работника социальной сферы. Выделены компоненты эмоциональной направленности личности, установлена их взаимосвязь с уровнем профессионального риска

**Ключевые слова:** профессиональное развитие, риск, профессиональное здоровье, удовлетворенность профессиональной деятельностью, ценности, субъект деятельности

Analysis of emotional orientation of the future social worker is presented. The components of emotional direction of a person, their relationship with the level of professional risk is established

**Key words:** professional development, risk, occupational health, satisfaction with the professional activity, the value of the subject of activity

Трансформация экономических отношений в современной России, ускоренные темпы информатизации общества, усиление конкурентной борьбы значительно увеличили степень профессиональных рисков человека. Стремительные изменения деловой среды, обусловленные интенсивным развитием конкуренции, информационных технологий, глобализацией социально-экономической сферы и другими факторами, определяют необходимость формирования готовности будущего работника социальной сферы к преодолению профессиональных рисков, в том числе риска нарушения его здоровья.

Актуальность формирования эмоциональной готовности будущего работника социальной сферы к преодолению риска его здоровью становится все более очевидной в связи с ускорением темпа жизни, введением различных инноваций, повы-

шением требований, что часто приводит к росту напряженности, тревожности, функциональных расстройств, обострению проблем личностной дезадаптации. В рамках существующей концепции факторов риска особое место занимают психосоциальные. Число лиц с предельно высоким уровнем стресса по субшкалам «разнообразие, сложность и значимость задач, автономия исполнения» среди работников социальной сферы достигает 22 %; уровень стресса по субшкалам «физиологический дискомфорт, когнитивная и эмоциональная напряженность, затруднения в поведении, общее самочувствие» варьируют от выраженного до предельно высокого у 38 % юристов [В.Б. Батоцurenov, В.П. Филиппова].

Следовательно, общая стратегия профилактики профессиональных рисков должна осуществляться с учетом личностных характеристик. В российских ре-

комендациях (2004) Комитет экспертов ВНОК обращает внимание на важность изучения психосоциального стресса как одного из факторов риска. Психосоциальный стресс и негативные эмоциональные переживания могут явиться причиной развития симптомов психической дезадаптации. Особый интерес вызывает этап вузовской подготовки студентов к профессиональной деятельности. Становление специалиста предполагает развитие эмоциональной направленности и профессионального самосознания, центральным компонентом которого является осознание себя как субъекта профессиональной деятельности. Готовность субъекта образовательной деятельности к преодолению риска его здоровью приобретает комплексный характер при условии междисциплинарного анализа с позиций психолого-педагогической, медико-биологической, социально-экономической и духовно-нравственной моделей, где каждый из факторов или их сочетание (в том числе наследственность, личностные качества, микро- и макросоциальное окружение) принимают участие в формировании здорового поведения.

Проблема формирования эмоциональной готовности работников социальной сферы к преодолению риска его здоровью многогранна, и ее решение предполагает взаимодействие различных направлений здравоохранения и социальной политики государства с учетом национальных особенностей и международных стандартов. Преодоление риска профессиональному здоровью субъектом труда приобретает в современных условиях существенное значение и является составной частью профессиональной подготовки, способствует квалификационной адаптации будущего специалиста.

В теории профессиональной педагогики достаточно полно исследованы проблемы готовности к профессиональной деятельности (П.Р. Агутов, М.Н. Ахметова, С.Я. Батышев, Л.А. Бордонская, В.И. Ваганова, Б.С. Гершунский, Д.Ц. Дугарова, Л.А. Кандыбович, Т.К. Клименко, Е.А. Климов, А.К. Маркова, Г.Ц. Молонов, И.Д. Че-

мель, Р.Х. Шакуров и др.). Исследование профессиональных рисков осуществляется в контексте жизненного пути личности, индивидуальной истории человека (К.А. Абульханова-Славская, Б.Г. Ананьев, Л.И. Анцыферова, Ш. Бюлер, П. Жане, С.Л. Рубинштейн и др.). Теоретической основой концепции профессионального становления личности стали исследования А.Г. Асмолова, Б.Ф. Ломова, Н.Н. Нечаева, Г.В. Суходольского, В.Д. Шадрикова, А.А. Бодалева, Э.Ф. Зеера, Ю.М. Забродина, Е.А. Климова, Т.В. Кудрявцева, А.К. Марковой, Л.М. Митиной, Н. С. Пряжникова, С.Н. Чистяковой. В педагогике Н.Б. Москвиной разработана концептуальная модель трансформации риска личностно-профессиональных деформаций учителя в ресурс развития; теоретические основы рискологии как средство оценки эффективности учебных программ и педагогических технологий представлены И.Н. Давыдовым; Е.С. Минкова исследует формирование готовности к риск-менеджменту инженеров; психолого-педагогические технологии преодоления профессиональных деформаций субъектов деятельности рассматривает Н.Н. Третьякова.

Необходимость осмысления феномена риска в сфере образования в связи с его реформированием подчеркивают В.Н. Кузнецов, Ю.А. Зубок, А.И. Ковалева, Д.Л. Константиновский, В.Я. Нечаев и др.

Однако, несмотря на значимость исследований эмоциональной готовности будущего работника социальной сферы к преодолению риска его здоровью, многие ее стороны остаются малоисследованными. Думается, что комплексное исследование предполагает учет не только факторов среды деятельности и решаемых задач, но и особенностей субъекта (стаж, возраст, гендерные особенности, должность), в том числе параметров межличностных коммуникаций, механизмов готовности к риску в профессиональной деятельности (профессиональная идентичность, локус контроля, профессиональная мобильность). К субъективным факторам относятся индивидуальные особенности субъекта деятельности,

выражающиеся в уровне его профессионального сознания, в профессиональном опыте и иных личностных качествах.

В рамках системной методологии готовность работника социальной сферы к преодолению риска его здоровью раскрывается как свойство метасистемы «человек – профессия» («человек – деятельность», «субъект труда – объект труда»), в которой проявляются качества человека, приобретаемые им (наряду с работоспособностью, надежностью, готовностью к труду и др.) в связи с реализацией себя в деятельности, характеристики деятельности, которые в ее содержании, средствах и условиях отражают структурно-функциональные особенности организма и психики человека [3]. Следовательно, успешное выполнение трудовой деятельности для конкретного вида труда обусловлены в первую очередь индивидуальными особенностями человека.

Процесс профессионализации сопровождается специфической интеграцией свойств и качеств, формированием личности как целостной системы [4]. Б.Ф. Ломов подчеркивал, что именно направленность выступает в роли побудительной системы, определяющей избирательность отношений к активности личности, определяет ее интеграцию [8].

В психолого-педагогической литературе направленность рассматривается как устойчивая устремленность, ориентированность мыслей, чувств, желаний, поступков человека, как результат доминирования определенных (главных, ведущих) мотиваций [4].

Преодоление работником социальной сферы профессиональных рисков, в частности, риска здоровью, обусловлено отнюдь не мотивами самоутверждения, благополучия, личного успеха в ущерб другим, а мотивами сострадания, помощи другим, сотворчества. Духовная направленность является тем вектором, который ориентирует всю жизнедеятельность человека [13; 14]. Эмоционально-ценностная включенность отвлекает от собственных проблем и выводит на уровень смысловой саморегуляции состояния [2]. Субъект, оценивающий

профессию с рациональных позиций, а не «ценностно и эмоционально», «овладевает лишь необходимым минимумом профессиональных знаний и умений». Эмоционально-ценностная направленность формирует потребность в профессиональной деятельности, чувство удовлетворенности от процесса и результатов деятельности [1], обеспечивая защищенность и безопасность.

Согласно концепции эмоциональной направленности личности, особое значение имеет потребность в эмоциональных переживаниях как самодовлеющих ценностях [5].

Д.Н. Завалишина справедливо отмечает, что обращение к онтологическому субъекту позволяет понять, что истоки «дефицитов» и «дефектов» развития лежат не в профессиональной деятельности, а в широкой системе отношений человека с миром, в его целостной жизнедеятельности [13]. Поэтому наличие ресурса сопротивления деструктивным изменениям, возможности преодоления профессиональных рисков обусловлено эмоциональной составляющей готовности субъекта деятельности.

Целью данного исследования явилось изучение взаимосвязи эмоциональной направленности будущего социального работника и его готовности к преодолению риска здоровью.

Обследовано 240 человек (86 юношей и 154 девушки) в возрасте 16...28 лет ( $M = 19,8$ ;  $SD = 2,9$ ). Выборку составили студенты 2, 3, 4 курсов института социально-политических систем и юридического института ГОУ ВПО «Читинский государственный университет».

Для решения поставленных задач использованы опросник Б.И. Додонова [5], позволяющий выявить эмоциональную направленность личности; опросник САН, разработанный на основе принципа полярных профилей Ч. Осгуда.

Опросник Б.И. Додонова содержит интерпретацию 10 типов направленности личности: альтруистический — в основе потребность в содействии, помощи; коммуникативный — базируется на потребности в общении, сочувствующем собеседнике; гло-

рический – потребность самоутверждения, славы, почета; практический – ценностные переживания, связанные с реализацией деятельности, которая нужна субъекту сама по себе; пугнический – опирается на потребность в преодолении опасности, на интерес к борьбе; романтический – стремление ко всему необычайному, таинственному; гностический – стремление понять, разрешить сложную проблему; эстетический – тяга к произведениям искусства, стремление к эстетической гармонии с миром, к переживанию чувства прекрасного; гедонистический – выражение потребности в телесном и душевном комфорте; акquisитивный (приобретение) – тяга к накоплению, коллекционированию вещей.

Статистический анализ эмпирических данных включал методы первичной статистики; а также метод определения достоверности различий (критерий Манна-Уитни, корреляционный анализ Спирмена, кластерный анализ).

#### *Результаты и их обсуждение*

В результате анализа и обработки данных установлено, что обследуемые характеризуются доминированием альтруистической, коммуникативной и практической направленности. Выявлено, что уровень степени выраженности эмоциональной направленности в группах психологов и юристов статистически достоверно имеет значимые различия (метод достоверности различий Манна-Уитни для сравнения групп), однако в целом будущие психологи и юристы имеют сходные профили по доминированию эмоциональной направленности.

В группе психологов доминируют показатели альтруистической ( $F = 2,78$ ;  $p = 0,0048$ ); коммуникативной ( $F = 2,01$ ;  $p = 0,042$ ); практической ( $F = 1,96$ ;  $p = 0,041$ ); романтической ( $F = 2,25$ ;  $p = 0,021$ ) и эстетической направленности ( $F = 3,01$ ;  $p = 0,0019$ ). Выраженность пугнической направленности выше у будущих юристов ( $F = 2,6$ ;  $p = 0,0049$ ).

Метод кластерного анализа показал,

что альтруистический и коммуникативный типы направленности, преобладающие у студентов, обучающихся по специальности «Психология», характеризуют склонность человека оказывать содействие, помощь; выражать сочувствие, стремление к эмоциональной близости с другими людьми. Практический тип эмоциональной направленности имеет место у будущих юристов.

По методике САН, в целом, состояние испытуемых можно оценить как среднее и благоприятное нормальное. Неблагоприятное состояние было выявлено у 23 человек по параметру «Самочувствие», у 16 по параметру «Активность» и 18 – по параметру «Настроение».

У обследуемых со средними показателями по параметрам «Самочувствие» и «Настроение» параметр «Активность» характеризовался достаточно высокими показателями, что связано с возрастными особенностями студентов, которые воспринимают себя независимыми, самостоятельными, самодостаточными.

Результаты исследования показывают, что эмоциональное удовлетворение от содержания деятельности зависит от эффективности ее реализации, от ценностной обусловленности переживаний и повышает уровень готовности будущего работника социальной сферы к преодолению риска его здоровья.

В ходе исследования установлено, что готовность к преодолению профессионального риска зависит от эмоционального удовлетворения содержанием профессиональной деятельности.

Итак, готовность к преодолению профессионального риска обусловлена эмоциональной направленностью личности, которая служит ресурсом личностно-профессионального развития. Проблема формирования эмоциональной готовности студентов к преодолению рисков здоровью должна рассматриваться с учетом сложных взаимосвязей объективных и субъективных факторов, взаимовлияния субъекта труда и профессиональной среды.

## Литература

1. Анциферова Л.И. Методологические проблемы психологии развития // Принцип развития в психологии. – М.: Наука, 1978. – С. 3-20.
2. Батоцыренов В.Б. Кросс-культурные исследования влияния волевых качеств личности на саморегуляцию студентов // Ученые записки Забайкальского государственного гуманитарно-педагогического университета им. Н.Г. Чернышевского. – 2010. – № 5. – С. 214-220.
3. Бодров В.А. Практикум по дифференциальной психодиагностике профессиональной пригодности: учеб. пособие // Под общ. ред. В.А. Бодрова. – М.: ПЕР СЭ, 2003. – С. 768.
4. Божович Л.И. Проблемы формирования личности // Под ред. Д.И. Фельдштейна. – 2-е изд. – М.: Институт практической психологии, Воронеж: НПО «МОДЭК», 1997. – С. 352.
5. Додонов Б.И. Эмоция как ценность. – М.: Политиздат, 1978. – 272 с.
6. Завалишина Д.Н. Практическое мышление: специфика и проблемы развития. – М.: Институт психологии РАН, 2005. – 376 с.
7. Зубков В.И. Риск как предмет социологического анализа // Журнал «Социологические исследования». – 1999. – № 4. – С. 3-9.
8. Ломов Б.Ф. О системном подходе в психологии // Вопросы психологии. – 1975. – № 2. – С. 31-45.
9. Луман Н. Понятие риска // THESIS. – 1994. – Вып. 5. – С. 135-160.
10. Психологические основы профессиональной деятельности: хрестоматия / Сост. В.А. Бодров. – М.: ПЭР СЭ; Логос, 2007. – С. 277-282.
11. Психологические основы профессиональной деятельности: хрестоматия / Сост. В.А. Бодров. – М.: ПЭР СЭ; Логос, 2007. – С. 499-504.
12. Психологический словарь // Под ред. В.П. Зинченко, Б.Г. Мещерякова. – 2-е изд., перераб. и доп. – М.: ООО «Издательство Астрель»: ООО «Издательство АСТ»: ООО «Транзиткнига», 2004. – 479 с.
13. Роиш В. Профессиональный риск: проблемы анализа и управления // Человек и труд. – 2003. – № 3. – С. 17-20.
14. Флоренская Т.А. Диалог в практической психологии: наука о душе. – М.: ВЛАДОС, 2001. – 208 с.
15. Шадриков В.Д. Психология деятельности и способности человека: учеб. пособие. – 2-е изд., перераб. и доп. – М.: Издательская корпорация «Логос», 1996. – 320 с.
16. Яницкий О.Н. Russian Greens in a Risk Society. A Structural Analysis // Helsinki: Kikimora Publications, 2000. – 143 с.
17. Assessing Risks – How Much is Accetable? // Academy Update (New-York Academy of Sciences Newsletter). Winter/spring, 1998.
18. Luhmann N. Soziologie des Risikos. Berlin; N.Y.: Walter de Gruyter, 1991.

**Коротко об авторе****Briefly about the author**

**Половнева Е.Ю.**, ассистентка кафедры гражданского права и гражданского процесса, юридический институт ЧитГУ  
Служ. тел.: (3022) 32-95-38

**E. Polovneva**, assistant of civil law and civil process department, Chita state university

**Научные интересы:** профессиональные риски как объект управления

**Scientific interests:** professional risks as an object of management

**Эрдыеева К.Г.**, д-р пед. наук, профессор, зав. кафедрой психологии, зам. директора по науке ИСПС, Читинский государственный университет (ЧитГУ)  
Служ. тел.: (3022) 32-95-38

**K. Erdyneeva**, doctor of pedagogical sciences, professor, head of psychology department, vice-director on science of social and political systems institute, Chita state university

**Научные интересы:** системно-информационное обеспечение реализации здоровьесцентристской парадигмы в интенциональных мирах

**Scientific interests:** system-informational security of health-central paradigm in intentional worlds

## Психологические науки

УДК 571.9 + 612.7 + 614.599.7 + 315.234



*Дычко  
Елена  
Анатольевна  
Elena Dychko*



*Дычко  
Владислав  
Викторович  
Vladislav Dychko*



*Флегонтова  
Вероника  
Валентиновна  
Veronika Flegontova*



*Гаврилин  
Виталий  
Алексеевич  
Vitaliy Havrylin*

### ЗАКОНОМЕРНОСТИ СЕНСОРНОГО ОБЕСПЕЧЕНИЯ ПРОЯВЛЕНИЯ ТОЧНОСТИ ДВИГАТЕЛЬНЫХ ДЕЙСТВИЙ У ДЕТЕЙ С НАРУШЕНИЯМИ ЗРЕНИЯ

### SENSORY PROVISION CONSISTENT PATTERNS OF MOTOR ACTIONS ACCURACY MANIFESTATION IN CHILDREN WITH VISUAL IMPAIRMENT

Представлены результаты оценки проявления точности у слепых и слабовидящих детей в возрасте 7...10 лет на основании использования современных аппаратно-компьютерных комплексов психодиагностических тестов, что позволило установить значительные нарушения двигательных функций у детей с нарушением зрения

*Ключевые слова:* психомоторика, слепые и слабовидящие дети, психофизиологический статус

The paper presents the results of evaluating the manifestation of accuracy in blind and weak eyesight children aged from 7 to 10 on the basis of using modern apparatus –computer complexes of psycho diagnostic tests that permitted to reveal significant abnormalities of the motional functions in children with visual impairment

*Key words:* psycho motility, blind and weak eyesight children, psycho physiological status

**П**роблема проведения адаптивной коррекции у детей с нарушениями зрения является одной из наиболее важных и актуальных. Своеобразие психофизиологических процессов, которые преобладают в организме человека, в значительной мере предопределено уникальным генотипом и влиянием социальной среды [1; 2; 5].

Анализ результатов современных ис-

следований свидетельствует, что проблема своевременного выявления у детей с нарушением зрения расстройств в их психоэмоциональной сфере не нашла достаточного развития в коррекционной педагогике [2; 5].

Исследования отечественных и зарубежных специалистов свидетельствуют, что для детей с нарушениями зрения ха-



рактарно нарушение осанки, координации движений, силы, скорости, выносливости, точности движений.

Практикой педагогической работы со слепыми и слабовидящими детьми доказано, что наиболее эффективными средствами коррекции и компенсации их первичного дефекта и вторичных отклонений есть физическое воспитание, психофизиологические тренинги и формирование позитивных эмоций. С помощью названных средств появляется удовольствие от движения, формируются мотивы и интерес к систематическим занятиям физическими упражнениями, что необходимо рассматривать как коррекционное педагогическое условие для эффективности социальной и физической реабилитации этих детей и последующей их интеграции в обществе. Физическое воспитание способствует коррекции и компенсации нарушений в деятельности сердечно-сосудистой, дыхательной и других систем, положительно влияет на психику ребенка и создает условия для социальной и физической реабилитации слепых и слабовидящих детей [2].

Для эффективного развития точности движений у детей с нарушением зрения с использованием приемов контроля и самоконтроля, как важных факторов оптимизации коррекционного обучения, необходимо определить начальный уровень, которым владеют дети разного возраста и пола, т.е. фон сенсорных коррекций.

#### *Цель исследования*

Определить развитие точности и условия коррекционного обучения двигательным действиям слепых и слабовидящих детей.

Для освещения этого вопроса в результате проведенного тестирования и на основании полученных показателей оценены психомоторные функции.

Оценивали способности по трем параметрам словесного объяснения задания; ощущения движения с показателем образа (для определения способностей детей с нарушениями зрения оценивали точность движений в пространстве. Для этого применялся тест, который предусматривает

отведение конечностей в тазобедренном и плечевом суставах при заданной амплитуде  $45^\circ$  на вертикальном кинематометре. Детями выполнялось отведение телескопического рычага на  $45^\circ$  к ограничению (предоставлялись три попытки). Сразу детям с нарушением зрения предлагалось 5 раз воспроизвести поставленное задание, после каждого выполнения фиксировалась допущенная ошибка. В расчет брали ее среднее арифметическое. Чем меньшая величина ошибок, тем высший уровень самоконтроля при выполнении заданных движений).

Для выполнения заданий исследования нами обследовано 40 детей с нарушением зрения в возрасте 7...10 лет специальной общеобразовательной школы-интерната 1...3 уровня и 35 практически здоровых одноклассников того же возраста с нормальным зрением общеобразовательной школы № 12 г. Славянск.

#### *Обсуждение результатов исследования*

В результате исследований при оценке пространственных характеристик двигательных действий допустили ошибки, которые достигают у слепых мальчиков 31,3 %, у девочек – 34,1 %, у слабовидящих детей соответственно 28,6 и 31,0 %.

На основе сравнения результатов исследований сделан вывод, что при оценке своих движений в пространстве разница в показателях допущенных ошибок у мальчиков и девочек незначительная.

Сравнение способностей оценивать свои движения в пространстве у слепых и слабовидящих детей и практически здоровых одноклассников показывает значительное качественное и количественное отклонение. Количество ошибок значительно больше у детей с нарушениями зрения.

В результате исследований отмечена значительная разница в точности выполнения движений в пространстве между слепыми детьми и слабовидящими. Это свидетельствует о постепенном совершенстве способностей к контрольно-двигательным действиям как слепых, так и слабовидящих детей. Однако показатели слепых детей с возрастом изменяются более интенсивно,

нежели у слабовидящих. У слепых детей этот показатель от 7...8 лет до 9...10 лет увеличивается на 17,2 %, в то время как у слабовидящих детей – соответственно на 14,9 и 11,9 %.

Приведённые данные свидетельствуют о том, что зрительный контроль за своими движениями у слабовидящих детей позволяет точнее выполнять заданные движения в пространстве.

Исследование показало, что формирование точности движений в пространстве у слепых и слабовидящих детей и их практически здоровых одноклассников с нормальным зрением протекает за одинаковыми закономерностями. В возрасте 7...8 лет у слепых и слабовидящих детей точность выполнения движений в пространстве значительно ниже, чем у практически здоровых одноклассников, а до 9...10 лет эта разница почти стирается.

Методика усовершенствования точности движений для этих детей должна быть индивидуальной. Необходимо знать уровни точности воссоздания движений у слепых и слабовидящих детей.

В ходе исследования обнаружено три уровня точности выполнения заданных движений:

1) первый из них характеризуется точным выполнением упражнений; дети могут допускать ошибки, которые составляют не больше 11,0 % от задания;

2) ко второму уровню отнесены дети, которые допускали ошибки, которые составляли отклонение 12...20 %;

3) в третьем уровне дети выполняют задание, допуская грубые ошибки свыше 20 % от заданного.

Количество детей в каждом уровне неодинаково и зависит от степени потери зрения, а также от параметров движений, которые необходимо было воспроизвести.

Во время воссоздания пространственного параметра в минутах слепые дети показали хуже результаты: 40,1 % от общего количества, отнесенные до 3 уровня, т.е. практически не умеют точно выполнить заданное движение в пространстве; значительная часть (приблизительно 55 %) слепых школьников допускали ошибки, соответствующие 2 уровню; и только 10 % допускали незначительное количество ошибок при дифференцировании движений.

Слабовидящие дети воспроизводили движения в пространстве лучше и точнее. Дети, которые допускали минимальное количество ошибок почти вдвое (19 %) больше, количество испытуемых, отнесенных ко второму уровню самоконтроля, – 45,5 %, а к третьему – 52,8 %.

Для практически здоровых детей с нормальным зрением точное воссоздание заданных движений в пространстве не вызвало значительные трудности. Лишь у 7,6 % практически здоровых детей с нормальным зрением наблюдались ошибки, которые превышали 20 % от заданных. Ко второму уровню отнесены 62 % обследованных, 27 % детей, которые принимали участие в исследовании, допускали минимальные ошибки, отнесенные к первому уровню самоконтроля.

Во время воссоздания часовых параметров движения наибольший процент ошибок допущен слабовидящими детьми 7...8 лет (36,0...38,3 %), у практически здоровых одноклассников такого же возраста ошибок гораздо меньше (27,8...31,2 %), а слепые дети в оценке часового параметра преобладают над практически здоровыми и слабовидящими.

Анализируя результаты исследования из воссоздания часового параметра, можно заметить, что с возрастом способность детей к оценкам времени улучшается во всех категориях обследованных, что возможно трактовать как подтверждение компенсаторной природы навыков самоконтроля и лежащих в ее основе единственных закономерностей.

Движение и время являются мерой пространства. Следовательно, слепота не является тормозящим фактором в развитии чувства времени. Об этом свидетельствует тот факт, что дети с нарушениями зрения владеют более развитыми способностями к контролю и оценке интервалов времени. Используя в своей практической деятельности полноценный канал информации от

мышечно-суставных рецепторов, дети с нарушениями зрения постоянно используют время как меру движений и пространства. Следовательно, в процессе овладения точностью движений одним из методов обучения слепых и слабовидящих детей должен стать часовой анализ.

Анализ полученных данных показывает, что слепые и слабовидящие дети 7...8 лет при оценке точности мышечных усилий допускают значительные ошибки, которые достигают 70...72 %, у практически здоровых однолетков – 45...48 %.

Сравнение результатов обследованных слепых и слабовидящих детей и практически здоровых однолетков по способностям к воссозданию заданных мышечных усилий позволяет сделать вывод, что дети с нарушениями зрения в такой оценке уступают практически здоровым однолеткам в течение всего школьного возраста. Подавляющее большинство слепых и слабовидящих детей (соответственно 90 и 95 %) не умели дифференцировать движения за степенью мышечных усилий; незначительная часть (6 и 9 % соответственно) допускали ошибки, отнесенные ко второму уровню самоконтроля; ни один из обследованных слепых и слабовидящих детей не мог быть отнесен к первому уровню самоконтроля.

У практически здоровых детей продемонстрированы лучшие результаты. Минимальное количество ошибок допустили 6 % всех обследованных, среднее – 26 %, наибольшее – 64 %. Сравнительно с воссозданием часового и пространственного параметров движений все группы детей допускают наибольшее количество ошибок именно во время оценки мышечных усилий.

Анализ умения оценивать уровень мышечных усилий показал, что формирование навыков самоконтроля у слепых и слабовидящих детей и практически здоровых однолетков с нормальным зрением характеризуется одними и теми же особенностями: темпы вековых изменений приблизительно одинаковы, пики и спады, их интенсивность и длительность также совпадают. Следовательно, можно утверждать, что при проведении тестирования три категории обследо-

ванных были поставлены в разные условия, не ввиду того, что методика исследования точности движений была одинакова.

Дети с нарушениями зрения при выполнении тестовых заданий осуществили самоконтроль за счет анализаторов проприоцептивной чувствительности и двигательной памяти, в то время как две других группы детей использовали также информацию от зрительного анализатора, который, как указывалось ранее, является наиболее усовершенствованным анализатором движений в пространстве. Поэтому у практически здоровых детей способности к оценке движений значительно лучше, чем у слепых и слабовидящих детей.

Особенную группу обследованных детей составляли слабовидящие. Почти по всем показателям самоконтроля они занимали промежуточное положение между детьми с нарушениями зрения и практически здоровыми однолетками. Опираясь на зрительный самоконтроль и в некоторой степени – на мышечный, они в несложных и грубых пространственных ориентациях заняли более выгодные позиции. Однако во время усложнения зрительного восприятия (завязаны глаза) они по своим показателям были ниже.

Таким образом, результаты исследований позволяют думать, что умение контролировать точность своих движений абсолютно слепых и слабовидящих детей формируется по одинаковым закономерностям. Однако имеет место качественное своеобразие, которое заключается в том, что слепые дети осуществляют самоконтроль за счет анализа суставной и мышечной рецепции, который нуждается также в направленном сознании на его интерпретацию, в то время как самоконтроль у слабовидящих детей основывается, в первую очередь, на коре головного мозга с участием проприоцепции.

Исследования показали, что способность к самоконтролю на основе анализа только проприоцептивной чувствительности формируется медленнее и без специальной работы не достигает уровня самоконтроля за точностью движений, которыми

владеют практически здоровые однолетки с нормальным зрением. Кроме изучения способностей детей оценивать пространственные, силовые и часовые параметры, исследовалось умение точно выполнять конкретные двигательные действия (ходьба, прыжки, метания), которые включают все три параметра, характеризующие точность движения.

При анализе данных во время выполнения движений детьми 7...8 лет установлен достаточно низкий уровень (ошибки колебались в пределах 26,0...69,1 %), т.е. отвечают самому низкому уровню точности движений, которые исследовали. Лишь в ходьбе оценка пространственного параметра несколько выше, т.е. наблюдались наименьшие ошибки. Этот факт объясняем тем, что у слепых и слабовидящих детей проходит постоянная тренировка.

Следовательно, полученное подтверждение нашли предположения о недостаточно высоком уровне точности движений у слепых и слабовидящих детей, что свидетельствует о необходимости проводить специальную целеустремленную коррекционную работу из формирования навыков самоконтроля у слепых и слабовидящих.

Анализ результатов показал, что способность слепых и слабовидящих детей оценивать свои движения разная. В точности движений за пространственной и силовой характеристикой слепые и слабовидящие дети уступают практически здоровым однолеткам с нормальным зрением. При этом наиболее существенное отклонение наблюдается в 7...8 лет: во время анализа пространства разница от практически здоровых однолетков с нормальным зрением в точности воссоздания движений составляла 19 % при оценке мышечных усилий 33 %.

Таким образом, исследования показали, что динамика самоконтроля у детей с нарушениями зрения 7...8 лет связана с включением в компенсацию высших познавательных процессов, т.е. связана с морфофункциональными особенностями и развитием способности анализировать восприятия, которые идут от собственного тела.

Допускаем, что увеличение точности движений в 7...10 лет базируется на значительной двигательной активности детей, усвоении ими большого количества новых движений, пластичности их нервной системы.

Основой для естественного формирования навыков самоконтроля при выполнении точных движений в пространстве, во времени и за степенью мышечных усилий является способность анализаторных систем функционировать комплексно.

Отсутствие зрительного контроля у детей с нарушениями зрения при пространственном анализе движений приводит к увеличению ошибок в 2 раза сравнительно с практически здоровыми однолетками, а при оценке мышечных напряжений — в 3 раза.

При формировании навыков точно оценивать свои действия слепые и слабовидящие дети должны использовать другие формы контроля. Основой контроля за развитием точности движений является замещение действия других сохранных анализаторов — слуховых, двигательных, тактильных. Однако решение этой проблемы невозможно лишь в сенсорно-двигательной основе. Слепые и слабовидящие дети должны научиться анализировать свои действия за их качеством: сравнивать с заданным эталоном. А это уже требует включения в самооценку умственных процессов.

Слепые и слабовидящие дети в течение всего периода владеют низшими показателями самоконтроля в оценке своих движений в пространственном и силовом параметре, чем практически здоровые однолетки с нормальным зрением. Низший уровень показателей объясняется недостаточным развитием компенсаторных процессов как сопоставление в новом плане представлений о заданных движениях, а также невозможностью поступления зрительной информации во время выполнения двигательных действий. Во время исследования мы обратили внимание, что в специальных общеобразовательных школах для детей с нарушением зрения на уроках физической культуры, а также во время про-

ведения подвижных игр на свежем воздухе учителя не уделяют надлежащего внимания форме обучения самоконтролю. Количество упражнений на формирование навыков самоконтроля в школьной программе незначительное.

*Выводы и перспективы последующих исследований*

Результаты исследования свидетельствуют о необходимости подбора средств и методов контроля с целью развития точности движений у детей с нарушением зрения. Они являются основными биодинамическими факторами, на которых базируется качество физических упражнений разной

формы и содержания. Следовательно, эффективным фактором оптимизации качества коррекционного обучения двигательным действиям детей с нарушением зрения будет резервное развитие точности движений.

Для усовершенствования точности движений можно использовать всю программу физического воспитания, но необходима специальная методика коррекционного обучения двигательным действиям детей с нарушениями зрения, которая включает формирование у них навыков контролировать свои движения на основе анализа впечатлений, полученных от мышц, и соотносить их с эталонами.

**Литература**

1. Григоренко В.Г. Теория дифференциально-интегральных оптимумов педагогических факторов физической реабилитации человека. – М.: Фонд социальных изобретений России, 1993. – 182 с.
2. Дичко В.В. Педагогічні засади корекційного навчання рухових дій школярів з порушенням зору: навчальний посібник. – Київ, – 2007 р. – 153 с.
3. Ильин Е.Л. Психомоторная организация человека: учебник для вузов. – СПб.: Питер, 2003. – 384 с.
4. Клименко В.В. Психомоторные способности спортсмена. – Киев: Здоровье, 1987.
5. Сермеев Б.В. Влияние физического воспитания на развитие слепых и слабовидящих детей // Труд. Образование, быт, культура. – М.: Медицина, 1978. – С. 133-139.

**Коротко об авторах**

***Briefly about the authors***

**Дичко Е.А.**, ассистентка кафедры физического воспитания, Славянский государственный педагогический университет (СПГУ)  
dichko@list.ru

**E. Dychko**, assistant of physical training department, Slavyansk state pedagogical university

**Научные интересы:** иммунный, метаболический и микробиологический статус спортсменов

**Scientific interests:** immunological, metabolic and microbiological status of athletes

**Дичко В.В.**, д-р биол. наук, профессор, зав. кафедрой физического воспитания, Славянский государственный педагогический университет (СПГУ)  
dichko@list.ru

**V. Dychko**, Dr.Sci.Biol., professor, head of physical training department, Slavyansk state pedagogical university

**Научные интересы:** психомоторика и психофизиологический статус детей с нарушением зрения, микробиологический статус спортсменов

**Scientific interests:** psychomotility and psychophysiological status of children with visual impairment, microbiological status of athletes

**Флегонтова В.В.**, д-р мед. наук, профессор кафедры патофизиологии, Луганский государственный медицинский университет (ЛГМУ)  
www.lsmu.edu.ua

**V. Flegontova**, doctor of medical sciences, professor of pathophysiology department, Lugansk state medical university

**Научные интересы:** иммунный, метаболический и микробиологический статус спортсменов

**Scientific interests:** immunological, metabolic and microbiological status of athletes

**Гаврилин В.А.**, канд. биол. наук, доцент, подполковник милиции, начальник кафедры специальной физической подготовки Донецкого юридического института Луганского государственного университета внутренних дел имени Дидаренко  
www.dli.donetsk.ua

**V. Havrylin**, candidate of biological sciences, assistant professor, lieutenant colonel of militia, the chief of special physical preparation department, Donetsk legal institute of Lugansk state university of internal affairs named after Didarenko

**Научные интересы:** иммунный, метаболический и микробиологический статус спортсменов

**Scientific interests:** immunological, metabolic and microbiological status of athletes

---



## Политология

УДК: 328; 321.01

Бейдина Татьяна Евгеньевна  
Tatyana Beydina

Новикова Анна Владимировна  
Anna Novikova



**ПРОГРАММНАЯ ГОСУДАРСТВЕННАЯ  
ПОЛИТИКА СОТРУДНИЧЕСТВА  
ЗАБАЙКАЛЬСКОГО КРАЯ И СЕВЕРО-  
ВОСТОКА КНР НА ПЕРИОД 2009-2013 гг.:  
ПРЕИМУЩЕСТВА И УГРОЗЫ РЕАЛИЗАЦИИ**

**GOVERNMENTAL PROGRAM POLICY OF  
ZABAİKALSKY KRAI AND NORTH-EASTERN  
REGION OF CHINA COLLABORATION IN  
2009-2013: ADVANTAGES AND THREATS  
OF REALIZATION**

Рассмотрены вопросы оценки программы сотрудничества между регионами Восточной Сибири и Северо-Востока КНР, дана характеристика ее программного обеспечения на территории Забайкальского края. Рассматриваются преимущества и угрозы реализации четырех программ, осуществлен SWOT-анализ социально-экономического развития Забайкальского края

*Ключевые слова:* государственная политика, программное обеспечение угрозы безопасности, Забайкальский край, политическая власть

The article deals with estimation of collaboration program between Eastern Siberia and North-eastern region of China, gives characteristics of the program development on the territory of Zabaikalsky Krai. The article also highlights advantages and threats of realizations of the four sub-programs, gives SWOT-analysis of social and economic development of Zabaikalsky Krai

*Key words:* governmental policy, program development, threats of security, Zabaikalsky Krai, political power

В современной России политические региональные исследования достигли значительных успехов [1]. На международную арену выходит игрок «первого уровня» — Китай, находящийся на стадии взлета. По мнению участников V российско-китайской конференции МГИМО: «Эта стадия предполагает ориентацию государства на высокие темпы экономического роста и реализацию крупномасштабных проектов, требующих больших вложений и затрат» [2].

В сентябре 2009 г. в Нью-Йорке Д.А. Медведев, Президент РФ и Председатель КНР Ху Цзиньтао утвердили Программу со-

трудничества между регионами Дальнего Востока и Восточной Сибири РФ и Северо-Востока Китайской Народной Республики на период 2009-2018 гг. Координация усилий охватывает 200 экономических проектов на территории России и Китая. Программа координируется Министерством регионального развития РФ и Государственным комитетом Китайской Народной Республики по развитию и реформам. На территории Забайкальского края планируется освоение следующих проектов: Березовского железорудного месторождения, Амазарского лесопромышленного комплек-

са, создание промышленной зоны в поселке «Могойтуй», комплексное освоение лесных ресурсов западных районов Забайкальского края.

Анализ проекта Управляющей компании на территории Забайкальского края ООО «Горнопромышленная компания «Лунэн» предполагает на первом этапе – разведку и добычу железных руд, на втором этапе – строительство металлургического завода мощностью 6 млн т чугунных заготовок в год. На заводе планируется использовать австралийскую технологию плавления и восстановления чугуна, которая является безотходной. Кроме того, возможно создание завода по изготовлению цемента на основе побочного продукта данной технологии – шлаков. На данный момент китайская сторона ведет строительство инженерных коммуникаций (автомобильных дорог, ЛЭП, элементов водоснабжения), осуществляется заказ и закупка необходимого оборудования.

Амазарский лесопромышленный комплекс обеспечивается управляющей компанией на территории Забайкальского края – ООО «Экспресс», созданной для поддержки проекта сырьем. Суть проекта сводится к созданию целлюлозного завода по производству товарной небеленой сульфатной целлюлозы мощностью 230 тыс. т/год, деревообрабатывающего завода мощностью 600 тыс. м<sup>3</sup>/год, лесозаготовительного предприятия мощностью 1600,0 тыс. м<sup>3</sup>/год.

Выгодно отличается от других проектов производственной направленностью «Создание промышленной зоны в поселке Могойтуй» со сроком реализации в 2013 г. Особенностью данной программы является привлечение средств федерального бюджета – 350 млн руб. и создание до 5 тыс. рабочих мест на территории Забайкальского края.

Следующая программа «Комплексное освоение лесных ресурсов западных районов Забайкальского края» предполагает организацию 3 лесхозов, 3 складов лесоматериалов, 2 заводов по глубокой переработке древесины, 1 железнодорожного товарного склада, 1 завода по производству биоугля.

Проблемы реализации данной программы связаны с неудовлетворительным состоянием дорог в муниципальном районе «Красночикойский район», с малыми масштабами рабочей силы на местах.

Таким образом, налицо региональная целевая программа, которую можно рассматривать как решение крупных социально-экономических проблем региона.

Согласно Закону Забайкальского края от 22.12.2009 г. № 322-ЗЗК «О стратегическом планировании в Забайкальском крае», цель социально-экономического развития Забайкальского края – состояние экономики, социальной сферы, которое рассматривается участниками стратегического планирования в качестве ориентира своей деятельности и характеризуется количественными и (или) качественными показателями (индикаторами).

Стратегические направления развития Забайкальского края – важнейшие направления социально-экономического развития, реализация которых должна быть осуществлена исполнительными органами государственной власти Забайкальского края в первоочередном порядке, включая обеспечение финансовыми ресурсами и совместные действия исполнительных органов государственной власти Забайкальского края и органов местного самоуправления в целях обеспечения устойчивого развития Забайкальского края.

К документам стратегического планирования Забайкальского края относятся:

- 1) стратегические направления развития Забайкальского края;
- 2) стратегия социально-экономического развития Забайкальского края;
- 3) схема территориального планирования Забайкальского края;
- 4) программа социально-экономического развития Забайкальского края;
- 5) краевые долгосрочные целевые программы;
- 6) прогноз социально-экономического развития Забайкальского края;
- 7) документы стратегического планирования муниципальных образований Забайкальского края.



Согласно Закону Забайкальского края от 17.02.2009 г. № 125-ЗЗК «Устав Забайкальского края», принятие краевых программ социально-экономического развития находится в ведении края, а утверждение программы социально-экономического развития края и отчетов об их исполнении входит в компетенцию Законодательного Собрания. Законодательное Собрание Забайкальского края самостоятельно или через создаваемые им органы осуществляет контроль за выполнением программы социально-экономического развития края. Проекты программ социально-экономического развития Забайкальского края разрабатываются Правительством Забайкальского края.

Социально-экономическое развитие региона – повышение качества жизни и культурного уровня населения региона, уровня развития и конкурентоспособности сферы производства и услуг, эффективности управления жизнедеятельностью региона. Программа социально-экономического развития Забайкальского края – прогноз-но-плановый документ, формирующий и увязывающий по срокам, финансовым, трудовым, материальным и иным ресурсам реализацию стратегических ориентиров на среднесрочную и долгосрочную перспективу, а также текущую деятельность экономического и социального секторов, обеспечивающую сбалансированное, устойчивое развитие.

Согласно постановлению Правительства Забайкальского края от 30.12.2008 г. № 172 «Об утверждении Порядка разработки и реализации Программы социально-экономического развития Забайкальского края», программа социально-экономического развития Забайкальского края разрабатывается на срок не менее 5 лет. Этапы разработки и реализации программы:

- 1) принятие решения о разработке программы;
- 2) разработка и утверждение программы;
- 3) реализация программы;
- 4) контроль за ходом выполнения программы и эффективностью ее реализации.

Цель программы определяется согласно следующим критериям:

- 1) достижимость (цель должна быть потенциально достижима);
- 2) измеряемость (должна существовать возможность проверки достижения цели);
- 3) привязка к временному графику (должны быть установлены сроки достижения цели и, в случае необходимости, этапы реализации программы).

Механизм управления реализацией программы должен включать организационные и правовые меры, необходимые для реализации мероприятий программы, а также порядок управления программой и контроля за исполнением мероприятий программы. Основные направления социально-экономического развития Забайкальского края и мероприятия программы должны способствовать достижению поставленных целей и задач. Стоит отметить, что социально-экономическое развитие Забайкальского края входит в южный пояс развития Сибири наряду с центральными и южными районами Омской и Иркутской областей, Республикой Бурятия, южными районами Томской области, Красноярского края, Алтайского края, Новосибирской и Кемеровской областями, Республикой Алтай, Республикой Тыва и Республикой Хакасия [3].

Забайкальский край по уровню социально-экономического развития в Сибири относится к третьей группе субъектов Российской Федерации – это регионы с относительно низкой плотностью населения и сравнительно низким уровнем социально-экономического развития. Стратегическим направлением региональной политики по поддержке этих регионов является адресная государственная поддержка и комбинированное использование элементов ресурсной, инновационной и рекреационной составляющих Сибири. Для Забайкальского края – это стимулирование согласованной реализации инфраструктурных и сырьевых проектов на базе государственно-частного партнерства.

Огромное значение для регионов тре-

твей группы будут иметь крупные инвестиционные проекты, реализация которых благоприятно скажется на социально-экономическом развитии территории и повышении ее инвестиционной привлекательности. Действительной мерой по развитию регионов Сибири с низким уровнем социально-экономического развития в целях привлечения инвестиций в создание современных производств станет создание на таких территориях зон с особыми условиями ведения хозяйственной деятельности. Среди них – зоны территориального развития и особые экономические зоны.

Объективная информация по «Программе сотрудничества между регионами Дальнего Востока и Восточной Сибири РФ и Северо-Востока КНР» предполагает уход от упрощенного подхода угрозы – преимущества. К таким преимуществам относятся расширение сотрудничества по обустройству пунктов пропуска Покровка – Жаохэ, реконструкция МАПП «Забайкальск – Маньчжурия», создание зоны научно-технического сотрудничества в поселке Могойтуй, расширение объемов китайских инвестиций по Березовскому железнодорожному месторождению, по Амазарскому лесопромышленному комплексу (Хэйлунцзянское инвестиционное общество с ограниченной ответственностью «Чжэньжун-Старт»); поступление реальных доходов в бюджеты муниципальных районов «Могочинский район», «Сретенский район», «Красночикойский район», создание рабочих мест (правда, в ограниченном масштабе) среди российских граждан, значимые социальные проекты китайской стороны (ООО «ЦПК Полярная» в Амазаре), восстановление лесхозов и обустройство края.

Информация по угрозам в результате реализации обозначенных проектов на территории Забайкальского края позволила прийти к следующим выводам:

1) идет перемещение угроз из количественной сферы в сферу высокоточных технологий, которые, безусловно, будут использованы во благо Китая. Реализация программы будет способствовать высокой мобильности капитала и рабочей силы КНР, увеличивая китайские возможности к технологическим и социальным инноваци-

ям. При сравнении проекта на китайской стороне ориентированы на производство. В Забайкальском крае проекты носят сырьевую направленность и ориентированы на удовлетворение потребностей КНР в ресурсах. Приятное исключение составляет проект создания промышленных зон в поселке Забайкальск и Могойтуй, которые могут быть не реализованы из-за высокого инвестиционного риска (по SWOT-анализу).

Таким образом, налицо экономические, финансовые угрозы и угрозы соперничества (при обращении к ресурсам Забайкальского края);

2) создаваемые производственные технологии и центры НИОКР в Китае – это технологии двойного назначения, которые могут быть использованы в военных целях. Следовательно, налицо угроза возрастания военных расходов КНР [4]. Существует несоответствие между угрозами безопасности Китая сегодня и в обозримом будущем (с одной стороны) и характером его военных приготовлений – с другой. Уровень внешней военной угрозы для КНР не высок. Между тем, взят курс на модернизацию вооруженных сил и увеличение оборонного бюджета Китая, который в 2006 г. составил – 35,1 млрд долл. [4; С. 200]. В будущем это вызовет в АТР экспансионистскую политику, подкрепленную военной силой;

3) в сфере трудовой деятельности имеется диспропорция (увеличивающаяся от проекта к проекту) в занятости граждан КНР и забота о трудоустройстве собственной рабочей силы. Высокие объемы квотирования иностранной рабочей силы, в т.ч. по программе «Комплексное освоение лесных ресурсов западных районов Забайкальского края», могут изменить миграционную ситуацию и создать населенные пункты с компактным проживанием китайцев до 10 тыс. человек. Миграционная угроза усугубляется оттоком по социально-экономическим причинам (бедность, низкий уровень жизни, ограниченность трудоустройства) населения с территории Забайкальского края и превышением смертности над рождаемостью;

4) функционирование систем власти предполагает хранение информационных ресурсов. При реализации программ созда-

ется угроза обеспечения, сохранности информационных ресурсов государства. При реализации Березовского железорудного месторождения китайской «Компании по производству огнеупорных материалов Си Ян», провинции Ляонин доверена информация о разведке и добыче железных руд и полиметаллов. Наблюдается отсутствие защиты интеллектуальной собственности, создаваемой в РФ;

5) масштабное сокращение (до 400 тыс. в год производство небеленой целлюлозы) лесов в связи с созданием Амазарского лесопромышленного комплекса и хищническая эксплуатация лесных участков в Красночикойском и Улетовском районах Забайкальского края общей площадью 326 тыс. га с расчетной лесосекой 278,8 тыс. м<sup>3</sup> в год создают экологическую угрозу для Забайкальского края. По реализации этих проектов будет воздушное (лес – легкие планеты), водное неблагополучие в Забайкалье, может создаться эффект «опустынивания», озоновых дыр.

Ухудшать экологическое благополучие будут малые объемы инвестирования в лесные ресурсы западных районов Забайкальского края – 29,6 млн долл. США;

поставляемое устаревшее китайское оборудование.

Несмотря на возрастание угрозы и появление новых угроз национальной и международной безопасности, должно укрепляться сотрудничество между Китаем и Россией. «Китай должен восприниматься как быстро и стабильно растущая сверхдержава» [5]. Поставка энергоресурсов (нефти, газа) должна увеличиваться. Россия является крупнейшим поставщиком Китаю оборонительных вооружений и военных технологий. Поэтому необходимо Китаю из соперника сделать союзником России. Этому должны способствовать определенные преимущества Забайкальского края и его специфика. Ведущими отраслями промышленности Забайкальского края являются цветная металлургия, электроэнергетика и пищевая промышленность. Забайкальский край является крупным сельскохозяйственным регионом, специализирующимся на тонкорунном овцеводстве. Развиты также мясомолочное и мясное животноводство, отчасти свиноводство, птицеводство. На сайте Министерства экономического развития Забайкальского края размещен следующий SWOT-анализ.

#### SWOT-анализ социально-экономического развития Забайкальского края

Сильные стороны	Слабые стороны
<p>Значительный ресурсный потенциал региона (уголь, уран, электроэнергия, молибден, медь, вольфрам, золото, древесина, земельные ресурсы и др.)</p> <p>Исключительно благоприятное транспортно-географическое положение края для реализации транзитных функций, продвижения товаров в страны Азиатско-Тихоокеанского региона и налаживания с ними взаимовыгодного сотрудничества</p> <p>Выгодное геополитическое, приграничное расположение края с постоянно растущим потенциалом «китайского фактора»</p> <p>Относительно развитая региональная транспортная инфраструктура</p> <p>Наличие земельных ресурсов для ведения сельскохозяйственного производства</p> <p>Относительно высокий уровень развития средств коммуникации и информационных технологий</p> <p>Наличие реакционных ресурсов для развития специализированных видов туризма</p> <p>Динамичные темпы развития сферы строительства и промышленности строительных материалов</p> <p>Наличие образовательного комплекса, способного обеспечить потребности экономики в высококвалифицированных кадрах</p> <p>Наличие опыта партнерства региональной власти и бизнес-структур</p>	<p>Неблагоприятные тенденции демографического развития: сохранение миграционного оттока населения</p> <p>Технологическая отсталость промышленного производства, низкая конкурентоспособность производимых товаров</p> <p>Низкая степень диверсификации отраслевой структуры промышленности</p> <p>Высокая степень износа основных производственных фондов</p> <p>Низкий уровень инновационной активности предприятий</p> <p>Ограниченность рынков сбыта угля из-за усиления конкуренции</p> <p>Недостаточное развитие малого предпринимательства в отраслях экономики</p> <p>Слабое развитие инженерной инфраструктуры, наличие ветхого жилья и изношенных коммунальных сетей</p> <p>Слабое развитие рыночной инфраструктуры, каналов продвижения продукции</p> <p>Значительная дифференциация муниципальных образований по уровню социально-экономического развития и возможностям экономического роста</p> <p>Высокая степень зависимости бюджета края от федеральных трансфертов</p> <p>Тенденция сокращения доли собственной выработки электроэнергии в энергетическом балансе</p>

Окончание таблицы

Возможности	Угрозы
<p>Значительные перспективы увеличения объемов производства в отраслях цветной металлургии и электроэнергетики</p> <p>Развитие взаимовыгодного социально-экономического сотрудничества с КНР, странами Азиатско-Тихоокеанского региона</p> <p>Создание благоприятного инвестиционного и предпринимательского климата, выравнивание условий конкуренции и поддержка малого предпринимательства</p> <p>Формирование условий для легализации бизнеса</p> <p>Последовательное формирование конкурентной рыночной среды в инфраструктурном и энергетическом секторах экономики.</p> <p>Стимулирование развития высокотехнологичного сектора экономики и инновационной деятельности, в том числе на основе реализации различных форм государственно-частного партнерства</p> <p>Сокращение внутрирегиональных и межрегиональных различий в уровне жизни населения и социальном развитии на основе реализации приоритетных национальных и инвестиционных проектов</p>	<p>Финансовый кризис и связанная с ним финансовая и экономическая нестабильность в стране</p> <p>Рост уровня безработицы</p> <p>Сохраняющаяся нестабильность налогового и бюджетного законодательства</p> <p>Низкий уровень капитализации функционирующих в крае отечественных корпораций, уменьшающий их финансовые и инвестиционные возможности в условиях значительных колебаний конъюнктуры на международных рынках профильных видов продукции</p> <p>Усиление техногенного воздействия на природные комплексы, ухудшающего качество воздушного бассейна, лесных и водных ресурсов</p> <p>Миграция капиталов за пределы края и сокращение налоговых платежей в бюджет края в результате трансфертного ценообразования, осуществляемого крупными финансово-промышленными группами и корпорациями</p> <p>Низкая инвестиционная привлекательность несырьевых секторов экономики</p> <p>Усиление конкурентного давления со стороны товаропроизводителей из других регионов, КНР и Монголии</p> <p>Рост зависимости краевой экономики от динамики цен и тарифов на услуги естественных монополий</p> <p>Миграционный отток из региона квалифицированных специалистов</p>

Таким образом, SWOT-анализ показывает, что конкурентными преимуществами социально-экономического развития Забайкальского края являются:

- значительный ресурсный потенциал региона (уголь, уран, электроэнергия, молибден, медь, вольфрам, золото, древесина, земельные ресурсы и др.);
- исключительно благоприятное транспортно-географическое положение края для реализации транзитных функций, продвижения товаров в страны Азиатско-Тихоокеанского региона и налаживания с ним взаи-

мовыгодного сотрудничества;

- выгодное геополитическое и приграничное расположение края (граница с Китайской Народной Республикой и Монголией);
- относительно развитая региональная транспортная инфраструктура;
- наличие рекреационных ресурсов для развития специализированных видов туризма;
- наличие образовательного комплекса, способного обеспечить потребности экономики в высококвалифицированных кадрах.

## Литература

1. Мировая политика: проблемы теоретической идентификации и современного развития. Ежегодник 2005. – М.: Российская политическая энциклопедия, 2006. – С. 321.
2. Россия, Китай и новый миропорядок XXI века: проблемы и перспективы: материалы пятой российско-китайской научно-практической конференции / Отв. ред. сост. А.Д. Воскресенский. – М.: МГИМО(У) МИД РФ, 2001. – С. 5.
3. Распоряжение правительства РФ от 05.07.2010 г. № 1120-р «Об утверждении стратегии социально-экономического развития Сибири до 2020 г.».
4. Бергстен Ф., Гилл Б., Ларди Н., Митчелл Д. Китай. Что следует знать о новой сверхдержаве: пер. с англ. – М.: Институт комплексных стратегических исследований. – С. 184.
5. Перспективы Китая. Научный доклад ИПМИ № 1. – М.: Права человека, 2003. – С. 5.

**Коротко об авторах**

**Briefly about the authors**

**Бейдина Т.Е.**, д-р полит. наук, профессор, зав. кафедрой ГМУ и политики, Читинский государственный университет (ЧитГУ)  
Служ. тел.: (3022) 41-73-36

**T. Beydina**, the chief of the department of Governmental and Municipal Management and Politics of Chita State University; doctor of political sciences, professor

**Научные интересы:** региональная политика, проблемы безопасности субъекта РФ – Забайкальского края

**Scientific interests:** regional policy, problems of Russian regional security, especially that of Zabaykalsky Krai

**Новикова А.В.**, канд. полит. наук, доцент кафедры ГМУ и политики, Читинский государственный университет (ЧитГУ)  
Служ. тел.: (3022) 41-73-36

**A. Novikova**, assistant professor of the department of Governmental and Municipal Management and Politics of Chita State University

**Научные интересы:** государственная политика и управление, политическая власть и политическое управление: современные измерения инновационной политики

**Scientific interests:** governmental policy and management, political power and political management: modern directions of innovative policy



УДК 66.1(0)

Зотов Дмитрий Александрович  
Dmitriy Zotov

## СОВРЕМЕННЫЙ ЛИБЕРАЛИЗМ: ПРОБЛЕМЫ И ПРОТИВОРЕЧИЯ

## CONTEMPORARY LIBERALISM: PROBLEMS AND CONTROVERSIES



Дана характеристика основных проблем идеологии либерализма на современном этапе. Рассмотрена проблема необходимости ограничения свободы индивида со стороны государства, с одной стороны, и отсутствия четкого понятия о таких ограничениях в либерализме – с другой. Обозначены направления, в которых либерализм должен эволюционировать, чтобы преодолеть существующие противоречия и оказать позитивное воздействие на процесс общественного развития

**Ключевые слова:** идеология, либерализм, потребительство, свобода, государство

Characteristic of ideology of liberalism basic problems at the present stage is given. The problem of freedom necessity restriction of an individual in terms of government on one hand is considered, and the absence of precise definition on such restrictions in liberalism – on the other. The directions are marked, in which liberalism should be in progress to overcome existing contradictions and make a positive influence on process of social evolution

**Key words:** ideology, liberalism, consumerism, freedom, state

В начале XXI в. мир погрузился в глубочайший за всю историю капитализма экономический кризис. Кризис – это всегда сигнал о необходимости проведения ревизии не только в сфере финансово-экономических отношений, но и в сфере мировоззренческих установок, в сфере идеологии.

На политику современных экономически развитых государств и государств развивающегося мира большое влияние оказывает либерализм, являющийся идеологической основой и конституций, и государственной политики в этих странах. Данная идеологическая доктрина с необходимостью должна претерпеть существенные изменения в условиях пересмотра экономического и политического курса в странах, которых коснулся кризис.

Однако было бы ошибочным полагать, что те или иные установки либерализма требуют изменения только по данной причине. Анализ современной ситуации с неоспоримостью доказывает, что внутренние и достаточно существенные противоречия

либерализма довольно ясно обозначились еще в XX в. и в настоящее время в экспертном сообществе, в научных кругах и у политических элит отсутствует единодушие по принципиальным вопросам теории и практики либеральной парадигмы. В последние годы можно констатировать некоторое обострение дискуссии на данную тему.

В январе 2009 г. в Оксфорде прошла международная конференция с участием ученых из Северной и Южной Америки, Европы, Индии, Японии и Китая. На конференции выяснилось, что в разных уголках мира в понятие «либерализм» зачастую вкладывается различное содержание. В одних странах либерализмом называют все, что «не нравится властям», в других либерализмом могут назвать того, «кто позволяет своим детям самим определять с кем вступать в брак». Некоторые участники конференции предлагали вообще отказаться от этого понятия или, по крайней мере, «разобрать» его на более «конкретные составляющие» [10].

При всей многозначности понятия «либерализм» действительно существуют «конкретные составляющие», позволяющие идентифицировать либерализм как идейное течение и осуществлять анализ данной парадигмы с целью выявления в ней мест, требующих дальнейшего осмысления и корректировки. Среди таких составляющих на конференции названы свобода в рамках закона, «ограниченное» и подотчетное обществу государство, рыночная экономика, толерантность, некий вариант индивидуализма и универсализма, а также — в той или иной форме — равенство, разум и прогресс.

Наиболее обстоятельное изложение идеологии либерализма дал В.П. Макаренко. В его исследовании современный либерализм также предстаёт как сложный и противоречивый идейный феномен.

Главная ценность либерализма — свобода и «свобода» же является его главной проблемой. Какой смысл включает это понятие? По мнению В.П. Макаренко, она определяется путём отрицания [5; С. 20]. Быть свободным — значит не быть в тюрьме, не подвергаться наказаниям за определённые действия, не быть лишённым избирательного права и т.д. Поэтому история либерализма — это процесс борьбы с различными формами тирании, включая их идеологические обоснования.

Либеральная традиция, по В.П. Макаренко — это постоянный протест против абсолютной власти [5; С. 21]. Либералы всегда стремились ограничить или устранить абсолютизм. Власть осознаётся ими как необходимое зло, которое следует ограничивать. «Государственное право нужно только для того, чтобы исключить насилие и нечестность в социальной и экономической сферах. За этими пределами государство теряет смысл» [5; С. 22].

В контексте либерализма главным условием предприимчивости, изобретательности, творчества и развития индивидов является свобода их действий. В либерализме выработана центральная идея: на основании естественного права индивиды могут распоряжаться собой, своей собственнос-

тью и способностями. Эта идея стала основанием ограниченной власти, правового правления, индивидуальной свободы и капиталистического хозяйства [5; С. 29].

Однако идея индивидуальной свободы, сопровождаемая идеей ограниченной государственной власти, сталкиваясь с реалиями социальной жизни, то и дело вступала с ними в конфронтацию. Из анализа современной либеральной идеологии, проведённого В.П. Макаренко, можно выделить следующие основные её противоречия с социальной реальностью.

Во-первых, идее индивидуальной свободы противоречит доминировавшая в XX в. форма государственно-монополистического капитализма, при которой государство выполняет экономические функции, осуществляя организацию, планирование и регулирование производства и распределения в масштабах всей страны. Хотя и экономическими приёмами, но государство выполняло данные функции, используя принуждение по отношению к собственникам. Таким образом, в определённой мере нарушалось право свободного распоряжения собственностью.

Во-вторых, идея индивидуальной свободы вступила в противоречие с принципом справедливости социального государства, согласно которому улучшение материального положения наименее обеспеченных слоёв населения осуществляется посредством перераспределения в их пользу доходов высокообеспеченных граждан (кейнсианство). В.П. Макаренко отмечает, что большинство людей не любят отдавать часть своих доходов на нужды других людей. Следовательно, взимание подобных налогов осуществляется против воли налогоплательщиков и является ограничением их свободы.

Кроме того, вмешательство государства в социальную сферу ведёт к росту государственного аппарата, в результате чего усиливается произвол власти, поскольку государственные служащие обладают всё большей свободой распределения средств и ресурсов.

В-третьих, принципу индивидуальной

свободы противоречит необходимости полицейских мер по отношению к наркобизнесу, проституции, криминальной и иной асоциальной деятельности людей.

Эти противоречия, с точки зрения В.П. Макаренко, «ставят под угрозу фундаментальную ценность свободы» [5; С. 14]. Возникает альтернатива: свобода или порядок, который обеспечивается государственной властью с помощью легитимного насилия. Современный либерализм провозглашает главной ценностью порядок [5; С. 14], тот порядок, который обеспечивает не только безопасность граждан, защиту их собственности и достойный уровень их материального благосостояния, но и их развитие.

Следовательно, свобода как ценность должна получить в этой концепции более чёткие определения, нежели те, которые используются в ней сейчас. Какой свободой должен обладать индивид, а от какой ему следует отказаться ради общественного блага? Где допустимые границы вмешательства государства в его экономическую, социальную и даже частную жизнь? Вот те вопросы, на которые в современном либерализме нет чётких ответов.

Если обратиться к истории либерализма, выраженного в конституциях и декларациях, то в них право на свободу всегда сопровождалось и указаниями на её ограничение в определённых случаях. Так, в Декларации прав человека и гражданина 1789 г. говорится: «Свобода состоит в возможности делать всё, что не вредит другому (ст. 4). Закон имеет право запрещать только деяния, приносящие вред обществу (ст. 5)» [4; С. 55].

Во Всеобщей декларации прав человека 1948 г. указывается: «При осуществлении своих прав и свобод каждый человек должен подвергаться только таким ограничениям, какие установлены законом исключительно с целью обеспечения должного признания и уважения прав и свобод других и удовлетворения справедливых требований морали, общественного порядка и общего благосостояния в демократическом обществе (ст. 29.2)» [6; С. 427].

Указанные в этих статьях критерии,

необходимые для ограничения свобод граждан, имеют очень абстрактные определения, которые должны получать свою конкретизацию в определенных социально-исторических условиях. Трудности современного либерализма, по-видимому, связаны с необходимостью новых конкретизаций, прежде всего таких понятий, как «общественная польза» и «общественный вред», от которых зависит и определение границ индивидуальной свободы в современном обществе. Поскольку в современной теории либерализма отсутствует та конкретизация этих понятий, которая необходима в условиях постиндустриального общества, эта теория, по мнению В.П. Макаренко, «не является целостной и последовательной системой мысли» [5; С. 32].

В наибольшей степени противоречия и пробелы в идеологии либерализма выявляются в вопросе ее отношения к чрезмерному потреблению (потребительству) в современном экономически развитом обществе, которое не противоречит учению либерализма о свободе, но требует серьезного вмешательства в силу тех негативных последствий, которые потребительство производит как в духовно-нравственной сфере, так и в отношении окружающей среды.

Современные словари, по крайней мере те, что доступны широкому кругу читателей, не дают определение термину «потребительство», однако сам феномен привлекает все большее внимание отечественных и зарубежных исследователей. В основном потребительство понимается ими как «практика избыточного потребления, характеризующаяся тенденцией к бесконечному увеличению его объема» [2; С. 18].

Теоретические недостатки современного либерализма определяют отношение государства к потребительству в трёх основных моментах.

Во-первых, по-прежнему главным экономическим постулатом либерализма является принцип максимальной свободы предпринимательства при минимальном вмешательстве государства в экономику [1; С. 40]. Учитывая, что потребление является частью экономической сферы общества,



либеральный принцип минимального государственного вмешательства относится и к сфере потребления, и к его идеологии. Действительно, потребительство, являясь массовым явлением, стремящимся к бесконечному расширению, определяя приоритетные ценностные ориентации, жизненные установки и нормы современного человека, переросло рамки человеческой практики и получило свое оформление в идеологии потребительства. «Идеология потребительства – это идеология избыточного потребления, имеющего расточительный и безграничный характер и ориентированного не на удовлетворение естественных материальных и духовных потребностей человека, а на сохранение его социального статуса или обретение более высокого» [3; С. 170].

Во-вторых, общее определение условий ограничения индивидуальной свободы имеет абстрактный характер: эта свобода требует ограничений в случаях, когда она нарушает свободу и права других граждан [7; С. 363-364]. Следуя этому определению, ограничивать свободу распространения идеологии потребительства нельзя.

В-третьих, свобода слова сопровождается конституционным положением о запрете государственной цензуры в средствах массовой информации. На основании этого положения введение государственного контроля за идеологическим содержанием медиапродукции будет являться антиконституционным. При этом масс-медиа принадлежит ведущая роль в распространении идеологии потребительства (Тузиков А.Р.) [9; С. 123].

В условиях серьезного попустительства государства по указанным вопросам не поднимать эту проблему нельзя, т.к. идеология потребительства не только порочна, но и пагубна для человечества в условиях экологического кризиса, обусловившего необходимость экономии природных ресурсов и, следовательно, экономного потребления. Распространению данной идеологии способствует, в том числе, а быть может и в первую очередь, недостаточная проработка вопроса о рамках индивидуальной свободы, что позволяет трактовать свободу как

вседозволенность в удовлетворении потребностей индивида.

Г. Рормозер говорит о кризисных явлениях либерализма в свете недавнего крушения социалистического проекта, на который многие возлагали свои упования, в том числе и на Западе. Существование сильного социалистического фронта в некотором смысле снимало вопрос о внутренних противоречиях и недочетах либерализма. «До сих пор западному миру было просто оправдывать свое существование и обосновывать свой смысл. Для этого достаточно было постоянно ссылаться на необходимость альтернативы реальному социализму. В духовном отношении идеологически и политически мы жили в определенной мере за счет социализма, самого факта его существования», – говорит Г. Рормозер. – «Либерализм должен теперь представить свое обоснование и оправдание исходя из своего собственного существа и собственной деятельности» [8; С. 16].

Осознавая, что внесение изменений в даже самые, казалось бы, безупречные теоретические доктрины – это объективный процесс, можно констатировать, что либерализм нуждается в устранении указанных пробелов и нестыковок и, следовательно, подлежит серьезной корректировке основных положений.

Подводя итог, мы выделим основные направления, в которых, по нашему мнению, должна произойти эволюция либерализма, в целях адаптации данной идеологии в современном мире:

1) уже сейчас должна быть оформлена позиция либерализма по глобальным проблемам современности как то проблема бедности, продовольственного обеспечения населения неблагополучных регионов мира, являющихся постоянно действующим фактором нестабильности, экологическая проблема и, что может быть самое важное, проблема духовно-нравственного опустошения человека;

2) должен быть разрешен вопрос о соотношении государства, с одной стороны, и свободы человека, с другой. Не умаляя ценности свободы человека, либерализм дол-

жен определиться, в каком объеме должно произойти ограничение данной свободы с целью защиты самого человека от вреда, который может причинить человек сам себе вследствие неразумного пользования свободой в сфере потребления материальных благ.

В случае неразрешения данных вопросов либерализм может стать нежизнеспособной, слабо адаптивной и даже опасной идеологией, перспективы которой в деле человеческого прогресса могут стать весьма сомнительны.

---

## Литература

1. Барсукова С.Ю. Неформальная экономика в зеркале идеологий // Полис. – 2003. – № 4. – С. 39-49.
2. Иванова М.В. Идеология потребительства как феномен современного либерально-демократического общества // Вестник ЧитГУ. – 2008. – № 4 (49). – С. 16-22.
3. Иванова М.В. Основные направления политики социального государства в отношении идеологии потребительства // Вестник ЧитГУ. – 2008. – № 6 (51). – С. 170-175.
4. Конституции зарубежных государств / сост. В.В. Маклаков. – М.: БЕК, 1999. – 584 с.
5. Макаренко В.П. Главные идеологии современности. – Ростов н/Д.: Феникс, 2000. – 480 с.
6. Мишин А.А. Конституционное (государственное) право зарубежных стран. – М.: Юстицинформ, 2008. – 519 с.
7. Пугачев В.П., Соловьев А.И. Средства массовой информации. – М.: Аспект Пресс, 2007. – 477 с.
8. Рормозер Г. Кризис либерализма / пер. с нем. – М., 1996. – 298 с.
9. Тузиков А.Р. Масс-медиа: идеология видимая и невидимая // Политические исследования. – 2002. – № 5. – С. 123-133.
10. Это сакраментальное слово «Либерализм» [Электронный ресурс] // The International Herald Tribune, 28 янв. 2009. – М.: «Интернет-проект «ИноСМИ.RU» (Режим доступа: <http://www.inosmi.ru/>).

### *Коротко об авторе*

### *Briefly about the author*

*Зотов Д.А.*, аспирант, Читинский государственный университет (ЧитГУ)  
Служ. тел.: (3022) 35-22-63

*D. Zotov*, post-graduate student of philosophy department, Chita state university

*Научные интересы:* идеология либерализма

*Scientific interests:* ideology of liberalism

---



УДК 316.334.3 (571.54/55)

Филиппова Елена Владимировна  
Elena Filippova

## РЕГИОНАЛЬНЫЕ АСПЕКТЫ ПОЛИТИЧЕСКИХ ПРОЦЕССОВ В ЗАБАЙКАЛЬСКОМ КРАЕ

## REGIONAL ASPECTS OF THE POLITICAL PROCESSES IN ZABAİKALSKY KRAY



Автор рассматривает особенности политического и электорального поведения населения Забайкальского края в период предвыборных кампаний федерального и регионального уровней. Выделены основные характеристики и факторы формирования электоральных моделей населения Забайкалья. Представлены **результаты конкретного социологического исследования** по данной проблеме

**Ключевые слова:** электоральное поведение, модели электорального поведения, избирательный процесс, современная регионалистика, региональный электоральный процесс, социологические исследования, социально-экономические факторы, значимые и незначимые социальные индикаторы, сравнительный анализ моделей электорального поведения

In the article, the author considers particular political and electoral behaviour of population in Zabaikalsky Krai during election campaigns at both federal and regional level. The author highlights the characteristics and factors of electoral models formation of Transbaikalia, presents the results of a sociological research on the subject

**Key words:** electoral behavior patterns of conduct of the electoral process, modern regionalistika regional electoral process, sociological research, socio-economic factors, significant and insignificant social indicators, comparative analysis of models of electoral behavior

**П**роблема электорального поведения является комплексной, междисциплинарной, ее анализ традиционно считается предметом политологии и социологии. Для политологов *электорат* (лат. *elektor* – избиратель) – круг избирателей, голосующих на выборах за какую-либо политическую партию, блок партий или представителя той или иной политической силы [10]. В социологии под *электоратом* понимают не только тех людей, которые принимают участие в голосовании, но всех граждан, обладающих правом голоса и реализующих (или не реализующих) его в созданных для этого условиях. Социологический подход к изучению и организации выборов часто оказывается более эффективным, чем политологический [7].

Исследовать проблему электорального поведения – значит установить, как люди

принимают решение об участии в выборах и исследовать те факторы, которые оказывают воздействие на электоральное поведение.

Деятельность социологов в этой сфере имеет довольно короткую историю, поскольку до рубежа 80-90-х гг. в России не было реальных выборов. По мере того как избирательные кампании становились элементами политической жизни, потребность в их социологическом сопровождении становилась все более насущной.

Социологическое исследование электорального поведения предполагает не только анализ теоретических моделей, но и поиск объяснений поведения индивидов и различных социальных групп в ходе избирательных кампаний.

Ситуация в Забайкальском регионе во многом сложнее и противоречивее, чем

в большей части по стране. Однако опыт наших массовых опросов и опросов, проведенных другими социологическими исследовательскими группами, позволяет утверждать, что речь должна идти об осмысленном электоральном поведении.

Информационную базу нашего исследования составили федеральные и региональные выборы 2007–2008 гг. в Забайкальском крае. За этот период в Забайкальском крае прошли выборы в Государственную думу РФ (12 декабря 2007 г.), Президента РФ (1 марта 2008 г.) и в Законодательное собрание Забайкальского края (12 октября 2007 г.). Исследование выборов в Государственную Думу РФ и Законодательное собрание Забайкальского края проводилось в четыре этапа, на каждом из которых осуществлялся анкетный опрос, четыре фокус-группы и десять экспертных опросов [8].

За годы преобразований у нас в стране с прекращением действия единой идеологии в общественном сознании произошли весьма существенные изменения, хотя рассматривать их как сформировавшуюся ментальность гражданского общества еще рано. Чтобы предположить, какие черты ментальности могут проявляться в будущем, надо хорошо представлять то, что неизбежно будет подвергаться изменениям. Особенно это наглядно можно увидеть на процессе регионализации. Процесс регионализации за последние годы привел не только к политической самостоятельности отдельных регионов, но и к утрате единой политической ментальности, дифференциации ее по региональным особенностям и признакам.

Проблема региональной ментальности – одна из основных при анализе становления основ электорального поведения избирателей. Проблема эта многогранна. Она предполагает выяснение потенциальной готовности забайкальцев к становлению в крае нового типа общественной ментальности и ее влияние на выбор путей дальнейшего развития общества.

С 2008 г. неучастие в политической деятельности (отказ от поддержки властных структур и властвующих лиц, от участия

в выборах и т.п.) превратилось в важный фактор политической ситуации в регионе, однако в силу существующих тенденций этот аспект или игнорируется, или замалчивается.

Для его объяснения часто пользуются ссылками на массовую апатию, усталость и тому подобные массово-психологические феномены. Однако в свете накопленных данных исследований и анализа надо признать, что такие ссылки на деле мало что объясняют. Апатия и усталость всегда имеют основания.

Проведенные нами исследования показывают, что одной из особенностей ценностной системы забайкальцев является ее относительная устойчивость. Ценности меняются довольно медленными темпами. Отмечается смещение акцентов от общественно значимых, коллективистских в сторону ценностей личного, индивидуалистического, семейного характера, материального благополучия. Из чего мы можем сделать вывод, что в умонастроениях забайкальцев по ряду позиций произошли существенные изменения.

В целом эти изменения свидетельствуют о наметившихся тенденциях к более рациональному восприятию людьми окружающей действительности.

Отмеченная тенденция выражается, в частности, в возрастающей роли экономических и социальных факторов в противоположность политико-идеологическим, которые еще совсем недавно имели ведущее значение в формировании электорального выбора. В свою очередь, это ведет к более глубокому осознанию людьми того, чего они хотят, что они готовы терпеть и что они, безусловно, отвергают. Особенно отчетливо это проявляется в оценках населением общей ситуации в России и крае, а также своего собственного: 60,4 % респондентов отмечают, что в целом Россия развивается в правильном направлении. Это свидетельствует о том, что эмоционально-положительные факторы преобладают над негативными в общей оценке Российской Федерации. В свою очередь, эти факты резко контрастируют с оценкой респондентами

ситуации в регионе в начале 2000-х гг. Тем не менее, следует отметить, что отрицательные оценки в регионе на общероссийском фоне выглядят несколько контрастно. Так, 26,8 % респондентов высказывают свое негативное отношение к происходящим в России процессам, что в совокупности с частью избирателей, не пришедших на выборы, может квалифицироваться как неприятие существующей модели социально-экономического развития России.

Для всё большего числа людей уровень адаптации к новым экономическим условиям жизни является, по нашему мнению, невысоким. Также мы можем наблюдать рост значимости материальной стороны жизни, по крайней мере, на уровне ценностных установок: 62 % респондентов, принимавших участие в опросе, отметили, что они скорее довольны, чем недовольны своей жизнью.

Однако значительный процент населения края (38 %) не удовлетворены этим положением. Потребность в социальных (в широком смысле слова) компонентах жизнедеятельности, судя по приведенным результатам опроса, у людей продолжает оставаться очень существенной. Сказывается разрушение привычного уклада жизни. Главное – неверие в способность властей обеспечить приемлемый уровень социально-экономической и политической стабильности в стране.

Часть респондентов не доверяет ни одной из властных структур. Во-первых, это объясняется тем, что органы власти плохо, по мнению населения, справляются со своими обязанностями. Во-вторых, существует недостаточная информированность граждан о деятельности представителей властных структур (табл. 1).

Таблица 1

**К кому или к какому органу власти вы относитесь с доверием, %?**

Варианты ответа	Президент	Правительство	Губернатор	Законодательное собрание
Безусловно, доверяю	14,0	8,6	5,6	4,0
Скорее доверяю	44,2	45,6	32,4	21,8
Скорее не доверяю	9,4	19,0	26,8	22,4
Безусловно, не доверяю	3,6	7,0	17,8	11,0
Ничего не знаю о его работе	12,4	5,6	6,0	20,0
Затрудняюсь ответить	16,4	14,2	11,4	20,8

Есть и другое объяснение этой ситуации. Формирующиеся рыночные отношения изменили интересы и ценностные ориентации людей. Возможно, что резкое изменение ориентации в сторону личных интересов (наряду с другими причинами) сформировало у многих граждан высокий уровень аполитичности и нежелание участвовать в какой-либо политической деятельности.

Исследования подтверждают, что у забайкальцев преобладают общечеловеческие ценности и индивидуалистический тип сознания. Отмечается незначительный рост уравнилельных настроений. Это связано с пониманием жителями края того факта, что общество равных возможностей в России в ближайшем будущем создать почти невоз-

можно. Существовавшее ранее разделение на элиту и рядовых граждан углубилось. Изменился экономический базис власти, в нем возросла роль собственности. Сохранение своего положения старой элитой или социальный состав новой элиты, хотя и вызывают у забайкальцев недовольство, но не ведут к отрицанию реформ при условии предоставления широким слоям хотя бы части декларируемых прав и свобод и возможностей для самореализации личности.

По нашему мнению, для анализа факторов, участвующих в формировании электорального выбора, представляет интерес определение приоритетов забайкальцев в сфере прав человека. Решение этого вопроса требует выхода за рамки непосредственного бытия, житейских проблем, предпола-

гает определенную меру осознания себя в политико-правовой сфере. Получены следующие результаты оценки прав человека по степени значимости:

- 1) право на свободу убеждений и поведения;
- 2) право на труд, другие права, гарантирующие социальную защиту;
- 3) права, обеспечивающие всеобщее равенство перед законом;
- 4) права, защищающие личное достоинство человека;
- 5) право принимать участие в свободных выборах, другие политические права;
- 6) права, гарантирующие неприкосновенность частной собственности.

Из приведенных соотношений видно, что наибольшую ценность для забайкальцев имеют право на труд и свободу убеждений; они практически сравнялись: свобода слова воспринимается на уровне жизненно необходимого права на труд. Все остальные права оцениваются значительно ниже. Право на труд высоко оценивается скорее по причине существующей безработицы, т.к. в прошлом оно было реализовано довольно полно. И только право на свободу убеждений, осуществленное в стране в высокой степени (по сравнению с прошлым временем), заняло высокое место в системе ценностей россиян.

Состояние Забайкалья в настоящее время можно определить как нарастающе напряженное и неустойчивое, с определенным ростом числа негативных явлений. Поэтому выявление экономических критериев в формировании электоральных предпочтений является одной из актуальных проблем.

Данные, полученные в результате анализа материалов фокус-групп, показывают, что большинство людей живет проблемами, далекими от политической жизни страны. Качество электората они приобретают по мере актуализации проблемы выборов.

Среди всех возрастных групп можно встретить сторонников любой, даже самой экзотической партии. Однако практический интерес представляют только статистически значимые для страны, относительно устойчивые группы. Такая группа убежденных адептов той или иной партии и есть электоральное ядро. В отличие от других, зачастую моделируемых самими исследователями групп, оно обладает определенным качеством — служит зародышем периодически формирующегося и опять распадающегося после выборов электората. Это качество возникает в том случае, если партия выражает интересы какой-либо весомой социальной группы или определенные общественные интересы, проявляя себя хотя бы на уровне их энергичного декларирования.

Результаты наших исследований накануне предвыборной кампании 2007-2008 гг. указали на наличие собственного электорального ядра у «Единой России», КПРФ, ЛДПР и, в какой-то степени, Справедливой России.

Примером тому может служить «Единая Россия». Результаты массовых опросов выявили на протяжении всех последних лет устойчивую по своей численности часть электората (около половины взрослого населения страны) и даже увеличение по числу симпатий к единороссам группу людей, составляющих электоральное ядро ЕДР (табл. 2).

Таблица 2

**К каким из перечисленных партий Вы относитесь положительно, с доверием? (любое число ответов)**

Партия	%
Единая Россия	56,9
Коммунистическая партия РФ (КПРФ)	9,0
Справедливая Россия: Родина / Пенсионеры / Жизнь	4,0
Либерально-демократическая партия России (ЛДПР)	7,8
Аграрная партия России	2,1
Ни одной из этих партий	18,8
Затрудняюсь ответить	9,8

По мере развертывания предвыборной кампании происходит обрастание электорального ядра оболочкой: свой выбор в пользу партии власти делают ее менее последовательные сторонники, некоторые из них делают свой выбор в последний день голосования.

Отношение забайкальцев к происходящим в стране процессам далеко не однозначно. Через систему сложных опосредований и взаимозависимостей оно определяет перемены в их менталитете, ценностных ориентациях как краткосрочного, так и длительного характера. В то же время система ценностей забайкальцев является довольно устойчивой. Происходящие перемены в распространении и характере ценностей свидетельствуют о том, что они не являют-

ся переменами альтернативного характера. Очевидно, что для менталитета и поведения забайкальцев присуща тенденция осознания собственных интересов и реализация их через институты гражданского общества. Станет ли она преобладающей и устойчивой, будет зависеть от развития политического процесса, позиции властных структур, региональных и культурных особенностей, которые очень велики в стране. Из всего этого мы можем сделать вывод о сложном и противоречивом характере электората забайкальцев, что определяет его сходство в какой-то степени с электоральными предпочтениями жителей современной России, и в то же время, отличает его от российского электората.

## Литература

1. Анохина Н.В., Мелешкина Е.Ю. Итоги голосования и электоральное поведение. — М.: Знание, 2002. — 215 с.
2. Гельман В.Я. Выборы и электоральные исследования в России: краткая история. — М.: Наука, 2003. — 322 с.
3. Голосов Г.В. Поведение избирателей в России: теоретические перспективы и результаты региональных выборов // Полис. — 1997. — № 4. — С. 56-68.
4. Колосов В.А., Туровский Р.Ф. Электоральная карта современной России: генезис, структура и эволюция // Полис. — 1996. — № 4. — С. 67-72.
5. Малкин Е.Б., Сучков Е.Б. Основы избирательных технологий. — М.: Прогресс, 2002. — 255 с.
6. Овчинников Б.И. Электоральная эволюция: пространство регионов и пространство партий в 1995 и 1999 гг. // Полис. — 2000. — № 2. — С. 68-79.
7. Римский В.Л. Клиентизм как фактор электорального поведения российских граждан. — [Электронный ресурс]. Режим доступа: [www.politnauka.org/library/russia/rimsky.php](http://www.politnauka.org/library/russia/rimsky.php).
8. Русанова А.А. [и др]. Модели электорального поведения в Забайкальском крае. — Чита: ЧитГУ, 2009. — 138 с.
9. Туровский Р.Ф. Основы и перспективы региональных политических исследований. — М.: Полис, 2001. — 144 с.
10. Эфендиев А.Г. Основы социологии: курс лекций. — М.: Знание, 1993. — 384 с.

### Коротко об авторе

**Филиппова Е.В.**, ст. преподаватель кафедры социологии организации, Читинский государственный университет (ЧитГУ)  
Тел.: 8-914-436-14-04

### Briefly about the author

**E. Filippova**, senior lecturer of sociology of organization department, Institute of social and political systems, Chita state university

**Научные интересы:** изучение социально-политических процессов современного общества

**Scientific interests:** study of socio-political processes of modern society

## Культурология

УДК 008

Белякова Дарья Владимировна  
Darya Beljakova

### ПРОВИНЦИАЛЬНАЯ БАЛЬНАЯ КУЛЬТУРА: К ВОПРОСУ ОБ ИСТОРИИ И ПОНЯТИИ

### PROVINCIAL BALL CULTURE: THE QUESTION ON HISTORY AND CONCEPT



Рассматривается проблема провинциальной бальной культуры, под которой понимается особое семиотическое пространство провинции, выполнявшее роль организатора ритуально-праздничной светской жизни образованной элиты и в качестве основного исторического кода имевшее придворный танец

**Ключевые слова:** провинциальная бальная культура, бал, семиотика столичного и провинциального пространства

The problem of provincial ball culture is studied. The author views this problem as special semiotics provincial space, carrying out a role of an organizer of ritually-celebratory high life of educational elite and having court dance as the basic historical code

**Key words:** provincial ball culture, ball, semiotics of capital and provincial space

В русской провинциальной культуре XVIII-XIX вв. бальная культура составляла один из важных социокультурных компонентов. Она являлась частью праздничной культуры городской провинции.

Начиная с петровской эпохи, в русском светском быте утверждается атмосфера торжественного праздника, во многом заимствованная у Западной Европы.

«Состояние ученичества было не случайным, так как игровая природа русской культуры этого времени определялась состоянием текучести, незавершенности и изменчивости самой российской действительности. Потребность в игре диктовалась возникшим в русском обществе напряжением от встречи с новым, «чужим», которое активно привносилось в жизнь и быт людей разных сословий реформами Петра I. Через игру (праздник, развлечение, ритуал) снимался страх перед непривычным, незнакомым и «незаконным» с точки зрения православия и православной культуры, что помогало вытеснить из массового сознания

чувство неуверенности. Игра освобождала «маленького» человека от тягот жизненных перемен, реформаций и модернизаций, осуществленных в России в I четверти XVIII в., делала восприятие бытия веселым и в некоторой степени беззаботным» [1].

Бал относился изначально к типу придворных праздников, но в XIX в. стал частью культуры светского общества аристократического и буржуазного сословий. Придворные балы служили каноническим образцом для организации городских балов. Театрализованность, повышенная ритуальность светской жизни в XVIII в. диктовала и режиссуру праздника: она создавалась как своего рода «театральная» постановка с традиционной композицией: пролог (приезд гостей), завязка (обед), развязка (бал, фейерверк), эпилог (разъезд гостей).

Западное происхождение бала как ритуализованного светского развлечения отражено и в этимологии данного слова.

Слово пришло в русский язык из немецкого: в переводе Ball означает «мяч». В



старину в Германии существовал обычай: на Пасху сельские девушки с песнями обходили дома своих подруг, которые за минувший год вышли замуж. Каждой из них дарили по мячику, набитому шерстью или пухом. В ответ молодая женщина обязывалась устроить для всей молодежи деревни угощение и танцы, наняв за свой счет музыкантов. Сколько было в селе молодоженов, столько давалось и мячей, или «балов», т.е. вечеринок с танцами.

В России до конца XVII в. ничего похожего на балы не существовало. Лишь в 1718 г. указом Петра I были учреждены ассамблеи, ставшие первыми русскими балами.

На протяжении XVIII-XIX вв. балы все прочнее входили в русский обиход и вскоре перестали быть принадлежностью только дворянского образа жизни, проникнув во все слои городского населения. Некоторые бальные танцы, например, кадрили, в XIX в. стали танцевать даже в деревне.

Во французском языке обозначением для праздничных костюмированных танцев служит слово *bal* [2]. В словоупотреблении оно сочетается с такими словами, как «костюмированный бал», «бал-маскарад» (*bal masqué, bal travesty, bal paré, bal costumé*).

Исторически бал является формой придворного танцевального праздника, возникшего в XV в. в Италии, а затем распространившегося во Франции и по всей Европе. Через жонглеров и труверов в бальные танцы проникали народные традиции, они соединялись с придворным этикетом, отличавшимся чопорностью и строгим символизмом.

Развитие танцев в течение XVI-XIX вв. происходило в сторону большей раскованности и свободы, так что в начале романтического XIX в. вальс стал считаться вольнолюбивым и даже непристойным танцем, хотя впоследствии завоевал широкую европейскую и российскую публику, став каноническим для бальной культуры. Толчком к развитию бала в русской культуре стали учрежденные Петром I так называемые ассамблеи [3].

По признанию одного из авторитетней-

ших исследователей русской бальной культуры Ю.М. Лотмана, танцы были важным структурным элементом дворянского быта. Их роль существенно отличалась как от функции танцев в народном быту того времени, так и от современной. «В жизни русского столичного дворянина XVIII – начала XIX в., – пишет Ю.М. Лотман, – время разделялось на две половины: пребывание дома было посвящено семейным и хозяйственным заботам <...>; другую половину занимала служба – военная или статская, в которой дворянин выступал как верно-подданный, служа государю и государству <...>» [4].

Исследователь подчеркивает семиотическое разделение двух пространств жизни дворянина – частное и официальное.

Именно на балу устранялась эта семантическая оппозиция двух сфер коллективного бытия и быта. При сохранении сословной принадлежности бал позволял развивать неформальные и даже интимно-личностные взаимоотношения между «равными среди равных», более того, отчасти снимал и резкие границы внутрисословной иерархии. «Юный поручик, ловко танцующий и умеющий смешить дам, мог почувствовать себя выше стареющего, побывавшего в сражениях полковника» [4].

Социально-историческая функция бальной культуры состояла в формировании специфически дворянской формы коллективного светского отдыха. Бальная культура, по сути, стала носителем цивилизующего, прозападного направления русской культуры. Это определило создание семиотического кода бальной культуры, своеобразной «грамматики» (Ю.М. Лотман). Центральным композиционным элементом бала как ритуализованного действия являлись собственно танцы, которые определяли легкий, светский, развлекательный тон беседы, требовавшей остроумия и владения словом.

До начала XVIII в. в общественном сознании ритуал воспринимался как способ сохранения сложившегося столетиями порядка. В этом качестве он регулировал повседневность и заполнял все пространство

человеческой жизни. За рамками ритуала оставались лишь экстравагантность и причуды, акты творчества и инициативы. Исходя из данного понимания ритуала, культурные новации Петра I воспринимались как причуды, хотя таковыми не являлись.

Затем, по мере усвоения европейских культурных форм праздника, досуга, веселья, ритуал вновь входит в ткань повседневной культуры, но уже в ином, десакрализованном виде. Через светские ритуалы (церемонии) личность стала осознавать свою коллективную, сословную и культурную принадлежность. Сознание участников таких ритуалов-церемоний по сценарному замыслу организаторов должно было воспарять ввысь над житейской суетой и скукой буден [5].

Таким образом, бал становился новой формой определения своего места в социокультурном пространстве.

Во время правления Елизаветы Петровны бал вошел в систему праздников, согласующуюся с языческим календарем. Масленичные маскарады были потеснены маскарадными балами, но затем последние стали особой разновидностью бальной культуры. Бальная культура XVIII-XIX вв. включала ритуализованный игровой элемент (шахматы, карты, лото, фанты, курение трубки и т.д.), при этом каждый вид игры имел свое значение. Например, карты являлись формой познания своего «рока», «судьбы» (эта семантика отчетливо воплотилась в повести А.С. Пушкина «Пиковая дама»). Курение — неформальный ритуал, связанный с расслабленным межличностным общением, созданием новых отношений, укреплением мужской дружбы. По мнению некоторых исследователей, бал был аналогом европейского карнавала, устранившего на время игры жесткую социальную иерархию [1].

На балу представлялась возможность танцевать даже с членами царствующей фамилии, а иногда возникала возможность решать некоторые дипломатические проблемы. Основной пласт бальной культуры был ориентирован на сословно-консолидирующие функции. Он оказывался эффек-

тивным средством воспитания чувства сословной корпоративности.

Функциональное назначение бальной культуры заключалось в том, что балы стимулировали проникновение в культуру России европейских элементов культуры, новаций и как бы расчищали плацдарм для более глубоких и масштабных культурных преобразований. Об этом свидетельствует не только размах придворных балов, на которых во времена Елизаветы собиралось до трех тысяч человек [6], но и возникновение целой системы балов: придворные, частные, коммерческие, антрепренерские [6].

Бальная культура вызвала к жизни спрос на новые профессии: танцмейстеров, хореографов, на оркестры и соответствующую светскую музыку и привела к появлению танцзалов, танцевальных школ, учителей танцев. Молодых людей учили танцевать менуэты, «английские контрадансы», французские котильоны, польскую мазурку и т.п. «Учителей танцев (на первых порах это были иностранцы) приглашали в частные дома для преподавания иноземной поступи и правил светского поведения. В специально изданном наставлении для молодежи излагались правила поведения во время танцев. Танцы преподавались во всех казенных и частных учебных заведениях» [8].

Очерченные особенности бала XVIII — начала XIX вв. — это церемониал. В бальном церемониале разворачивались социальные страсти и дискурсивные ходы (серия проходов отдельных пар, демонстрация искусности каждого танцующего «себя перед всеми»). На балу через особые церемонии проходило вынесение «Я» вовне и отождествление его с внешней данностью [6].

Подтверждением этому может служить система общения мужчин и женщин на балу, выбор женщиной мужчины, выбор «царицы бала». В этой части бальной культуры просматривалась ностальгия по непрожитым русской культурой временам средневековой рыцарской эстетики. Ориентация на демонстративность, зрелищность, парадную церемониальность бала конт-

растировала с функциональной нагрузкой «бальной рамы» (курительной, игровой, буфетной комнатами).

Его «экстравертность» была направлена на выявление способности участников бала к овладению комплексом сословных норм. На эти же цели была направлена и его атрибутика: платье, украшения, множество свечей, цветы, громкая музыка, танцевальные фигуры.

К началу XIX в. бал теряет свой церемониальный характер, обязательную «бальную раму», вращая в социокультурную повседневность высшего сословия. Бал, как часть праздничной культуры XVIII в., более всего разрушил древнерусскую «теремную культуру».

В начале XIX в. бал смещается на периферию культурной жизни. «Русская культура в целом в тех характеристиках в период европеизации праздничной культуры предстает не только как трансляция образов, норм и ценностей прошлого новым поколениям, но и как открытая для нового система, свободная от контуров, заданного стереотипа традиционной культуры» [1]. Такие внешние явления, как балы, маскарады, любительские спектакли, домашние концерты, туалеты и т.д. в провинции являлись показателями культурного уровня [9].

К XIX в. относится процесс распространения столичной бальной культуры в провинции. Достаточно важное влияние на инновацию форм и образа жизни оказывали перемещения крупных войсковых соединений по России, которые способствовали тиражированию европеизированных культурных образов. Эти модернизированные ритуально-праздничные формы «вживлялись» в обиход наиболее авторитетных и зажиточных, образованных слоев российского общества. Это способствовало становлению общеевропейской ментальности россиянин, постепенному приобщению отдаленных регионов страны к прозападной культуре. Однако при этом в провинции сохранялось наличие собственных этнокультурных и социальных традиций. Традиционность — это одно из специфических качеств провинции. «Провинциальная культура соединяет, ка-

залось бы, несоединимое, но в своем миропонимании она основывается на единстве и гармонии мира, в ней нет противоречия между традициями и новаторством, нет конфликта, выходящего на первый план в Столичной культуре» [10].

Балы в провинции, как правило, давались в дни государственных праздников, связанных с важными моментами в жизни царствующего дома Романовых: рождением, крещением наследников, достижением ими совершеннолетия, вступлением в брак, коронацией [7]. При этом бал, как составная часть праздника, неизменно заключал торжество, являясь «финалом» в праздничном обеде, перед которым почти всегда обязательны были богослужение и военный парад. Эти официальные обеды обычно давались главными должностными лицами: генерал-губернаторами, губернаторами, окружными начальниками, а в тех городах, где купечество играло заметную роль, официальные приемы мог устраивать и городской голова.

Таким образом, по нашему мнению, провинциальная бальная культура — это особое семиотическое пространство провинции, выполнявшее роль организатора ритуально-праздничной светской жизни образованной элиты и в качестве основного исторического кода имевшее придворный танец.

Провинциальная бальная культура служила средством приобщения к столичной европеизированной ритуальной жизни, пропитывалась ее духовными и материальными ценностями и служила средством консолидации центра и периферии.

Наряду со столичной бальной культурой провинциальная бальная культура несла отпечаток особой ментальности, где развитие провинциальной культуры определяли личности. Это отразилось в более консервативном и демократизированном характере провинциальной бальной культуры.

Салонная культура выступает по отношению к бальной как более узкая и специфическая, направленная в большей степени на духовное самовыражение и самоопреде-

ление, чем на празднично-телесную само-реализацию провинциальной элиты.

В русле современных подходов провинциальная культура не рассматривается как культура «низшего порядка», а признается самобытной, обладающей своими непов-

торимыми чертами, присущими только ей. Таким образом, наблюдается отход от негативных коннотаций, распространенных в художественной литературе и публицистике XIX — начала XX вв.

---

## Литература

1. Семина В.С., Баженова Т.П. Европейские мотивы в архитектонике праздничной и развлекательной культуры России XVIII-XIX веков // Электронное издание «Аналитика культурологии» // [analiculturolog.ru/](http://analiculturolog.ru/) Режим доступа: <http://www.analiculturolog.ru/index.php?module=subjects&func=printpage&pageid=290&scope=all>.
2. Новый французско-русский словарь. — М., 1994. — 1194 с.
3. Музыкальный энциклопедический словарь. — М.: Советская энциклопедия, 1991. — С. 52.
4. Лотман Ю. Беседы о русской культуре. Быт и традиции русского дворянства (XVIII — начало XIX века). — СПб., 1994. — 399 с.
5. Развлекательная культура XVIII-XIX вв. Очерки истории и теории. — СПб., 2000. — С. 75.
6. Дуков Е.В. Бал в культуре России XVIII — первой половине XIX века // Развлекательная культура. Очерки истории и теории. — СПб., 2000. — С. 174-178.
7. Гончаров Ю.М. Очерки истории и городского быта дореволюционной Сибири (середина XIX — начало XX в.). — Новосибирск: Сова, 2004. — 358 с.
8. Эльяш Н.И. Русская терпсихора. — М.: Советская Россия, 1965. — С. 10.
9. Азадовский М. Очерки литературы и культуры в Сибири: Выпуск I. — Иркутск: ОГИЗ Ирк. обл. изд-во, 1947. — С. 26.
10. Шамес Л.Я. Культурное пространство Юго-Восточной Сибири (Предбайкалье): традиции и современность. Книга II: коренные жители, старожилы, переселенцы, ссыльные. Каменное и деревянное зодчество. Персонология. — СПб.: Астерион, 2006. — С. 112.

### Коротко об авторе

### Briefly about the author

*Белякова Д.В.*, аспирантка, Восточно-Сибирская государственная академия культуры и искусств (ВСГАКИ)  
Тел.: 301-2- 23-50-61

*D. Belyakova*, post-graduate student of theory and cultural history department, East-Siberian State Academy of Culture and Art

**Научные интересы:** культурология, быт и традиции русского дворянства

**Scientific interests:** cultural science, life and traditions of Russian nobility

---



## Науки о Земле

УДК 622.649.5002.2:622.8

*Воронов Евгений Тимофеевич*

*Eugeny Voronov*

*Бондарь Ирина Алексеевна*

*Irina Bondar*



### ТЕОРЕТИЧЕСКОЕ ОБОСНОВАНИЕ АНТИРАДОНОВЫХ ПРИЗАБОЙНЫХ СИСТЕМ ВЕНТИЛЯЦИИ НА УРАНОВЫХ РУДНИКАХ

### THEORETICAL FOUNDATION OF ANTIRADON BOTTOM VENTILATION SYSTEM AT URANIUM MINES

Дано теоретическое обоснование повышения эффективности призабойной вентиляции на урановых рудниках. Предложен ряд аэродинамических насадок, которые позволяют увеличить дальнобойность и повысить аэродинамические качества вентиляционной струи для выноса радона из очистных забоев

**Ключевые слова:** призабойная вентиляция, очистной блок, свободная вентиляционная струя, турбулентность, аэродинамические насадки

Theoretical foundation of antiradon ventilation effectiveness rising at uranium mines is given. A number of aerodynamic nozzles which help to raise range and aerodynamical qualities of ventilation stream to carry radon from purifying bottoms out is suggested

**Key words:** bottom ventilation, purifying block, assembled ventilation stream, turbulence, aerodynamic nozzles

При подземной добыче урановых руд главным источником радиационной опасности является радон и его короткоживущие дочерние продукты распада, на долю которых приходится около 70 % от суммарной дозы облучения подземных горнорабочих. Основным методом борьбы с радоном в подземных горных выработках является активная вентиляция с учетом фактора радоновыделения [1-3].

Высокая ценность богатых руд и значительное радоновыделение в очистных блоках обусловила доминирующее (на 80 %) применение системы разработки нисходящими слоями с твердеющей закладкой. В настоящее время на долю данной системы разработки падает 78 % общей добычи богатых урановых руд в ОАО «ППГХО». Слойная система разра-

ботки с нисходящей выемкой и твердеющей закладкой обеспечивает необходимую полноту выемки, низкие потери и разубоживание, значительно повышает радиационную безопасность за счет максимального снижения площади рудных обнажений и проветриваемых объемов в очистных блоках [1-3].

Являясь наиболее безопасной в радиационном отношении, система разработки нисходящими слоями с твердеющей закладкой требует разработки и внедрения эффективных многозабойных систем проветривания тупиковых очистных забоев, в которых выделяется 80 % общерудничного дебита радона. Учитывая, что 80 % времени горнорабочие очистных бригад находятся в призабойной зоне, особое внимание необходимо уделять по-

вышению эффективности призабойного проветривания. Поэтому призабойная зона очистных блоков с высоким содержанием урана и обильным выделением радона является наиболее опасной по радиационному и пылевому факторам, т.к. именно здесь выполняются основные горно-добычные работы (бурение, погрузка

урановой руды) в присутствии горнорабочих.

При слоевых системах разработки тупиковые очистные заходки проветриваются ВМП с подачей свежего воздуха по вентиляционным трубам в рабочие забои. Рациональная схема проветривания блока приведена на рис. 1.



Рис. 1. Рациональная схема проветривания очистного блока при слоевой системе разработки с нисходящей выемкой и твердеющей закладкой

Однако недостаточная изученность призабойных газо- и пылединамических процессов в тупиковых заходках значительного сечения (до 15 м<sup>2</sup>) не позволяют поддерживать оптимальные режимы призабойного проветривания при всех производственных процессах. При взрывных работах затруднено применение нагнетательного способа проветривания из-за частых повреждений конца нагнетательного трубо-

провода разлетающимися после взрывных работ кусками руды. Постоянное повреждение конца нагнетательного трубопровода приводит к повышенному расходу вентиляционных труб, ухудшению выноса радона из забоя и увеличению времени проветривания после взрывных работ.

Решить задачу сохранения конца нагнетательного трубопровода и улучшения выноса радона из тупиковых заходок

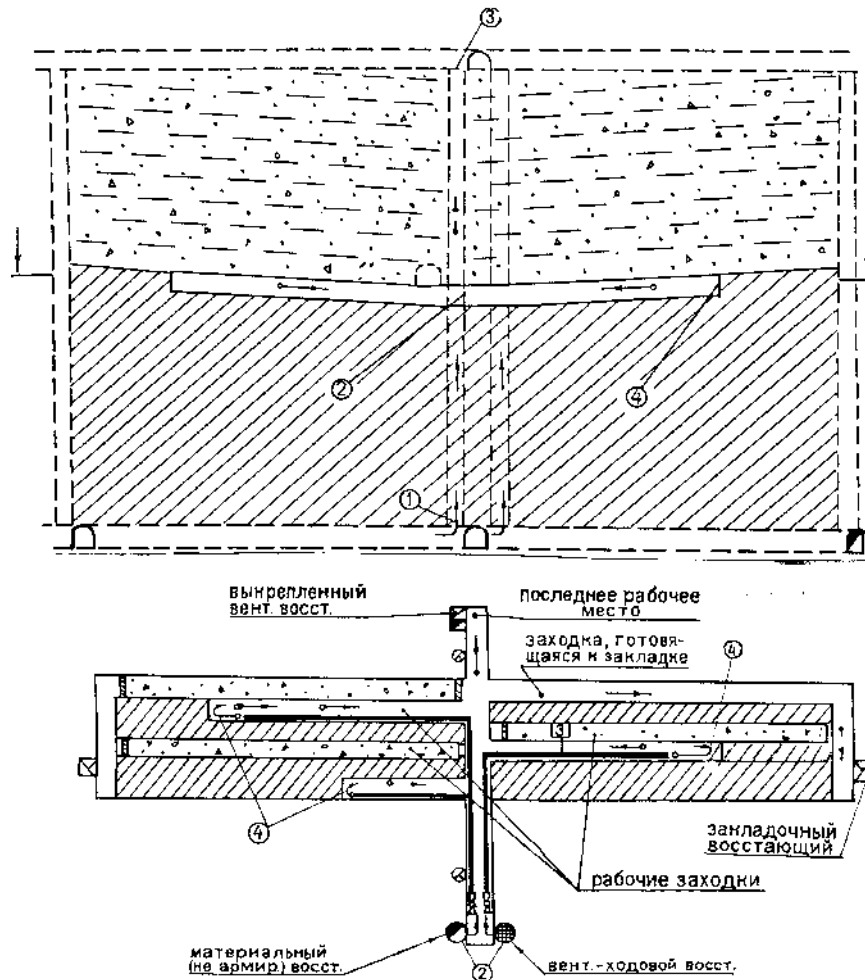
вентиляционной струей можно путем повышения дальности и улучшения аэродинамического качества свободной вентиляционной струи, что достигается при использовании различных аэродинамических устройств (насадок).

Существующие исследования струй базировались на распространении их в безграничном пространстве [4-6].

В реальных шахтных условиях свободные струи претерпевают продольные и поперечные стеснения и, как показывают исследования некоторых авторов, переходят

из одного вида в другой. Нет данных о влиянии начальных условий истечения на параметры струи. Решение задачи оптимизации режимов обеспыливающего проветривания и обоснования применяемых схем сводится к изучению взаимодействия турбулентных потоков в призабойной зоне выработки и распределения примесей в них [7-8].

На рис. 2 приведена схема распространения струи со ступенчатой начальной неравномерностью во встречном потоке в призабойной зоне тупиковой выработки.



Рис. 2. Схема распространения струи во встречном потоке  
1-4 – направления распространения струи

Начальная неравномерность параметров обуславливает существенную неавтономность течения в исходном участке струи. Это приводит к быстрому переходу закономерностей течения к тем, которые свойственны для основного участка струи. Имеющиеся многочисленные экспериментальные данные, а также соображения подобия свидетельствуют, что в основном участке струи характеристики течения однозначно определяются исходным импульсом, теплосодержанием и потоком массы струи и не зависят от конкретных свойств источника.

Рассмотрим основной участок циркуляционной зоны XI, где происходит постепенное утолщение слоя смешения от точки O до точки O1, в которой осуществляется поворот основной массы струи. При этом будем считать, что:

- 1) статическое давление на данном участке постоянно;
- 2) профиль скорости в пристеночном пограничном слое определяется из выражения

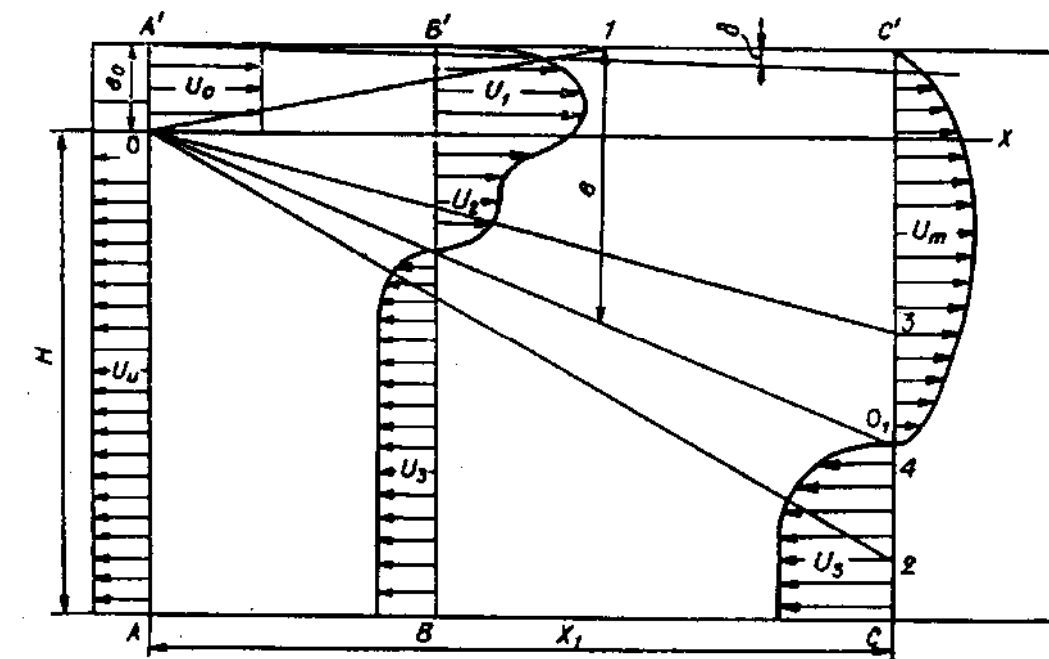
$$\frac{U}{U_m} = (\bar{Y})^{1/7}; \quad (1)$$

3) профиль скорости в слое смешения находится по формуле «трех вторых»

$$\frac{U_m - U}{U_m - U_2} = f(\eta) = (1 - \eta^{3/2})^2, \quad (2)$$

где  $\eta = \frac{Y - Y_2}{Y_1 - Y_2}$ ;

4) нарастание толщины пограничного слоя  $\delta$  на стенки вычисляется как

$$\frac{\delta}{b} = 0,071, \quad (3)$$

а толщина пограничного слоя в зоне смешения ( $b$ ) как

$$\frac{b}{X_1} = C. \quad (4)$$

Решать задачу будем методом интегральных соотношений с использованием основных положений теории Г.Н. Абрамовича [7].

Определим  $U_u$  из уравнения неразрывности для сечения AA' (рис. 1) при  $b = 0$  и  $X_1 = 0$

$$U_0 b_0 + U_u (H - b_0) = 0, \quad (5)$$

откуда  $U_u = -\frac{U_0 b_0}{H - b_0}$ .

Здесь  $U_0$ ,  $b_0$  – начальная скорость и диаметр струи;

$U_u$  – скорость исходящей струи;  
 $H$  – высота выработки.

Поток импульса и массы в исходном сечении при истечении с начальной неравномерностью можно представить как некоторые идеальные величины с поправкой на неравномерность [7, 8].

$$I_0 = \rho_0 U_0^2 b_0 \frac{I_0}{\rho_0 U_0^2 b_0} = \rho_0 U_0^2 b_0 I^0;$$

$$Q = \rho_0 C_0 U_0 b_0 \frac{Q_0}{\rho_0 C_0 U_0 b_0} = \rho_0 C_0 U_0 b_0 Q^0, \quad (6)$$

где  $\rho$  – плотность воздуха.

Степень неравномерности характеризуется отличием безразмерного потока импульса  $I^0$  и потока массы примеси  $Q^0$  от единицы.

Для случая распространения затоплен-

ной двухконтурной струи при истечении из двух соосных каналов в [8, 9] предложены для выражения относительных потоков импульса и массы примеси при  $C_1 = C_2 = C_0$  простые соотношения:

$$I^0 = \beta^2 + m^x (1 - \beta^2);$$

$$Q^0 = \beta^2 + m^x (1 - \beta^2), \quad (7)$$

где  $m^x = U_2/U_1$  – отношение скоростей потоков в наружном и центральном каналах;  $\beta = r_1/r_2$  – отношение радиусов центрального и наружного каналов.

Поток импульса для контура AA'C'C с учетом (6) имеет вид

$$U_0^2 b_0 \left( I^0 + \frac{b_0}{H - b_0} \right) =$$

$$= \int_0^\delta U^2 dY + \int_\delta^{\delta+b} U^2 dY + U_3^2 (H - b - \delta). \quad (8)$$

Приведем уравнение (8) к безразмерному виду, разделив правую и левую части на  $U_0^2 H$ , и преобразуем его, используя следующие обозначения:

$$\frac{U_m}{U_0} = \bar{U}_m \text{ и } \frac{U_3}{U_m} = m,$$

где  $\bar{U}_m$  – относительная осевая скорость струи;

$m$  – относительная скорость встречного потока.

Тогда с использованием соотношения (3) получим

$$b_0^x \left( I_0 + \frac{b_0^x}{1 - b_0} \right) =$$

$$= \bar{U}_m^2 \left[ 0,0716 b^x \int_0^1 \left( \frac{U}{U_m} \right)^2 d\bar{Y} + b^x \int_0^1 \left( \frac{U}{U_m} \right) d\eta \right] +$$

$$+ \bar{U}_m^2 m (1 - 1,071 b^x). \quad (9)$$

Здесь  $b_0^x = b/H$ ;  $b^x = bH$ . Остальные обозначения следуют из рис. 1.

Интегрируя правую часть уравнения (9) и используя соотношения (1) и (2), запишем

$$b_0^x \left( I_0 + \frac{b_0^x}{1 - b_0^x} \right) = \bar{U}_m^2 b^x (0,071 \cdot 0,778 + 0,416 +$$

$$+ 0,268m + 0,316m^2 - 1,071m^2) + \bar{U}_m^2 m^2,$$



откуда получим изменение осевой скорости по длине тупика

$$\bar{U}_m^2 = \frac{\rho}{m^2 + b^x F_2}, \quad (10)$$

где  $\rho = \left( I^0 + \frac{b_0^x}{1 - b_0^x} \right);$

$$F = 0,471 + 0,268m = 0,755 \text{ m}^2.$$

Безразмерную толщину слоя смешения встречных потоков из (10) определим из уравнения расхода для сечения СС'

$$\int_0^\delta U^2 dY + \int_0^{\delta+b} U dY + U_3(H - b - \delta) = 0. \quad (11)$$

Приведем уравнение (11) к безразмерному виду, разделив его на  $U_m H$ . Решая интегралы и используя соотношения (1) и (2), получим с учетом (3)

$$b^x \cdot (0,071 \cdot 0,875 + 0,55 + 0,45m - 1,071m) + m = 0, \quad (12)$$

откуда  $b^x = -\frac{m}{F_1},$

где  $F_1 = 0,612 - 0,621m.$

Подставляя (12) в (10) и производя алгебраические преобразования, выводим уравнение, связывающее переменные  $\bar{U}_m$  и  $m$

$$\bar{U}_m = \sqrt{\theta}, \quad (13)$$

где  $\theta = \frac{P}{m^2 - mD}; D = \frac{F_2}{F_1}.$

Для определения осевой скорости полуограниченной струи по длине призабойной зоны необходимо иметь вид зависимости  $m(x)$ . Составим для этого систему уравнений, с помощью которой можно найти безразмерную скорость встречного потока ( $m$ ) и безразмерные ординаты границ струи 01 и 02 в зависимости от безразмерного параметра

$$X^x = \frac{x}{H}, \quad \text{т.е.} \quad m = f(X^x);$$

$$Y_1^x = f(X^x); \quad Y_2^x = f(X^x).$$

Систему составим из уравнения расхода и сохранения импульса для начального участка струи, где сохраняется ядро постоянных скоростей, т.е. выполняется условие

$U_1 = U_0$ , где  $U_1$  – осевая скорость в конце начального участка струи.

Уравнение расхода для контура АА'В'В запишется так

$$\begin{aligned} U_0 b_0 + U_u (H - b_0) &= \\ &= U_1 (b_0 - Y_1 - \delta) + \int_{b_0 - \delta}^\delta U dY + \int_{y_2}^{y_1} U dY + \\ &+ U_3 (H - b_0 + Y_2). \end{aligned} \quad (14)$$

Уравнение сохранения импульса для контура АА'В'В имеет вид

$$\begin{aligned} U_0^2 b_0 I^0 + U_u^2 (H - b_0) &= \\ &= U_1^2 (b_0 - Y_1 - \delta) + \int_{b_0 - \delta}^\delta U^2 dY + \int_{y_2}^{y_1} U^2 dY + \\ &+ U_3^2 (H - b_0 + Y_2). \end{aligned} \quad (15)$$

Приведем систему к безразмерному виду, разделив уравнение (14) на  $U_m H$ , (15) на  $U_m^2 H$ .

С учетом (5) при условии  $U_1 = U_2$  после интегрирования и некоторых алгебраических преобразований запишем следующую систему уравнений:

$$\begin{cases} m(b_0^x - 1) - b_0^x = b^x (0,541 + 0,45m); \\ p + m^2 (b_0^x - 1) - b_0^x = \\ = b^x (0,4 + 0,268m + 0,316m^2). \end{cases} \quad (16)$$

Решая систему (16) с учетом равенства  $y_1 - y_2 = b$ , получим

$$b = \frac{A_1(m+1) - A_2}{(F_3 - 1)(m+1) - (F_4 - 1)}; \quad (17)$$

$$Y_1 = \frac{(m-1)[A_1(m+1) - A_2] + A_2(F_3 - 1) - A_1(F_4 - 1)}{(m-1)[(F_3 - 1)(m+1) - (F_4 - 1)]}, \quad (18)$$

$$Y_1 = \frac{A_2(F_3 - 1) - A_1(F_4 - 1)}{(m-1)[(F_3 - 1)(m+1) - (F_4 - 1)]}, \quad (19)$$

где  $A_1 = m(b_0^x - 1) - b_0^x;$

$$A_2 = P - b_0^x - m^2 (b_0^x - 1);$$

$$F_3 = 0,541 + 0,45m;$$

$$F_4 = 0,4 + 0,268m + 0,316m^2.$$

Согласно (4),  $b = CX$ . Учитывая это,

можно определить изменение безразмерной скорости  $m$  и координат  $Y_1^x$  и  $Y_2^x$  в зависимости от безразмерного расстояния  $X^x$ .

В соответствии с [1] для начального участка затопленной струи константа  $C = 0,27$ , тогда  $b^x = 0,27 X^x$ . (20)



Рис. 3. Изменение безразмерной скорости встречного потока (а) осевой скорости струи (б) по длине призабойной зоны выработки  $\rho$ : 1 – 1,0; 2 – 0,8; 3 – 0,6

Зная  $m(X^x)$ , по формуле (13) с использованием (7) найдем изменение относительной осевой скорости струи по длине призабойной зоны (рис. 3, б). По формулам (18) и (19) с использованием (7) определим безразмерные ординаты границ слоя смешения.

Таким образом, метод интегральных соотношений позволяет рассчитывать аэродинамические и геометрические параметры струи и встречного потока, изменение скорости струи и встречного потока по длине призабойной зоны, изменение ширины струи и границы по длине тупика и др.

Подставляя (20) в (17) при постоянных геометрических размерах выработки и вентиляционного трубопровода и с использованием (7), определим  $m = f(X^x)$ . График этой зависимости приведен на рис. 3, а.

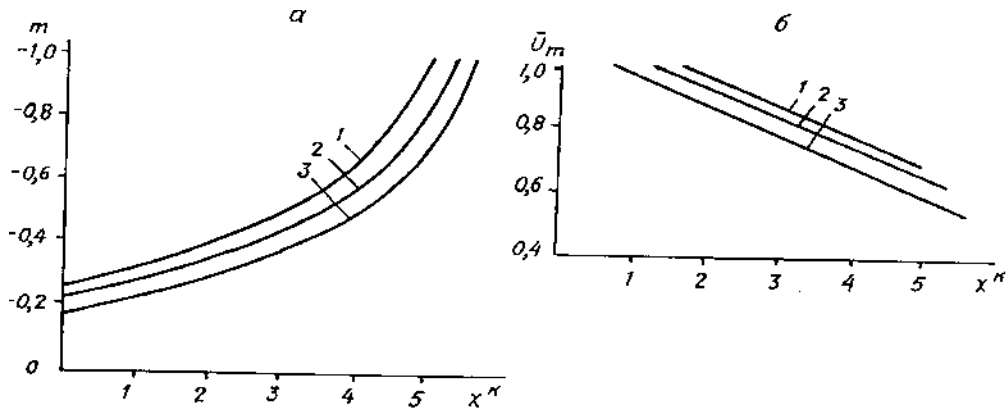
Расчет струи со ступенчатой начальной неравномерностью показывает увеличение потока импульса и, кроме того, увеличение дальности струи с увеличением неравномерности начального профиля скорости. Это выражается в снижении безразмерного потока импульса  $\Gamma^0$  (см. рис. 3, а).

По данным производственных испытаний для проветривания тупиковых заходов в очистных забоях урановых рудников наиболее эффективной является регулируемая призабойная коаксиальная насадка (рис. 4).



Рис. 4. Коаксиальная аэродинамическая насадка:

1 – внутренняя труба; 2 – наружная труба; 3 – заслонка; 4 – шарнир; 5 – фиксатор

Эпюра скоростей вентиляционных струй в призабойной зоне для коаксиальной насадки приведена на рис. 5.

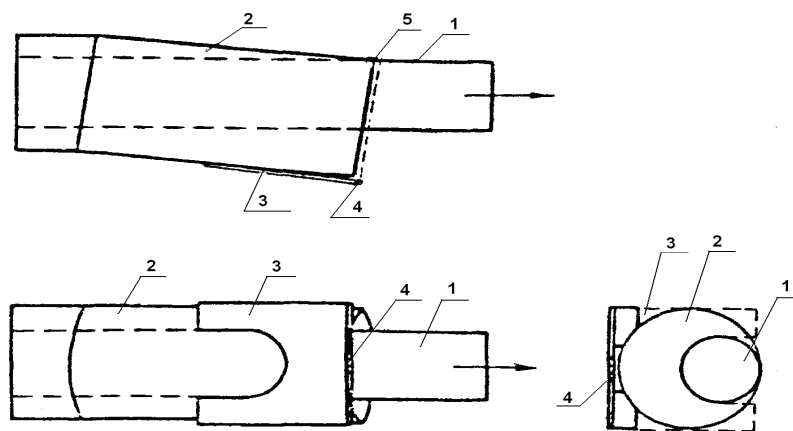

Рис. 5. Структура вентиляционной струи в призабойной зоне для коаксиальной насадки

Коаксиальная насадка обеспечивает оптимальные режимы призабойного проветривания при различных производственных процессах (при бурении шнуров, погружке породы и после взрывных работ).

## Литература

1. Павлов И.В., Покровский С.С., Камнев Е.Н. Способы обеспечения радиационной безопасности при разведке и добыче урановых руд. – М.: Энергоатомиздат, 1994. – 256 с.
2. Воронов Е.Т., Куимов А.В., Поздняков Ю.Е. Совершенствование вентиляции урановых рудников Забайкалья. – С.-Пб., Вестник МАНЭБ, № 10 (34), 2001. – 101-106 с.
3. Марковец В.В., Шевченко О.А. Обеспечение радиационной безопасности при добыче и переработке урановых руд. – М.: Горный журнал. – 2008. – № 8. – С. 67-70.
4. Воронин В.Н. О свободных турбулентных струях, распространяющихся в ограниченных пространствах: сб. Проблемы рудничной аэрологии и внезапных выбросов угля и газа. – Изд-во АН СССР, 1958. – С. 125-131.
5. Лайгна К.Ю. Экспериментальные исследования ограниченных турбулентных струй. Труды Таллиннского пед. института (ФТПРПИ). – № 3. – 1972. – С. 140-146.
6. Гнатюк В.В. Исследование структуры течения струи в осесимметричном тупике. – Изв. АН СССР. Механика жидкости и газа. – № 2. – 1977. – С. 101-108.
7. Абрамович Г.Н. Теория турбулентных струй. – М.: Наука, 1984. – 700 с.
8. Воронов Е.Т., Дьячков А.В. Интенсификация проведения подземных урановых горно-разведочных выработок на основе совершенствования призабойных систем проветривания. – Новосибирск: Наука, СО РАН, 1991. – С. 118-124.
9. Воронов Е.Т., Дьячков А.В. Практическое пособие по повышению эффективности призабойной вентиляции тупиковых горно-разведочных выработок. – Чита: ЗабНИИ, 1990. – 42 с.

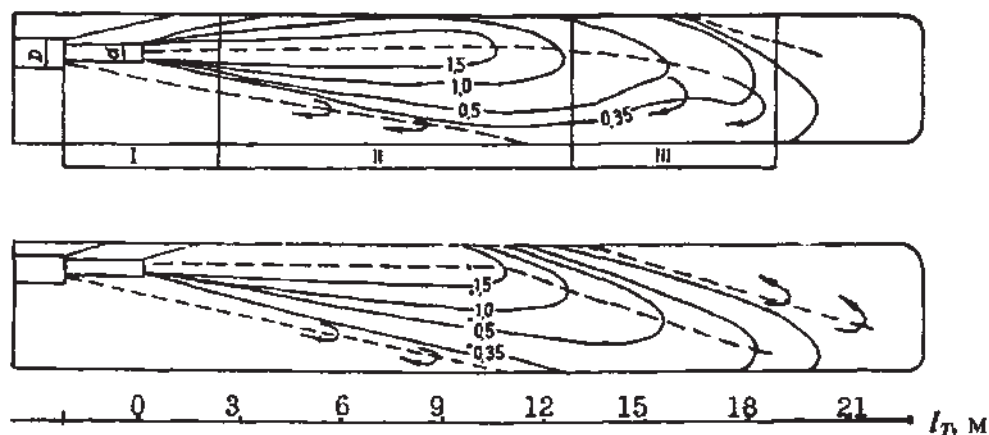
**Коротко об авторах**

**Briefly about the authors**

**Воронов Е.Т.**, д-р техн. наук, профессор, заслуженный деятель науки РФ, Читинский государственный университет (ЧитГУ), Институт природных ресурсов экологии и криологии СО РАН (ИПРЭК СО РАН)  
bondar@chitgu.ru

**E. Voronov**, Doctor of Engineering Sciences, Professor, RF Honored Science Worker, Chita State University

**Научные интересы:** безопасная технология подземных горных работ в условиях вечной мерзлоты, охрана труда на геолого-разведочных работах, радиационная безопасность урановых рудников России; борьба с пылью

**Scientific interests:** safe technology of underground mining in permafrost conditions, labour protection of geological exploration, radiation safety of Russian uranium mines, dust control

**Бондарь И.А.**, канд. техн. наук, Читинский государственный университет (ЧитГУ), Институт природных ресурсов экологии и криологии СО РАН (ИПРЭК СО РАН)  
bondar@chitgu.ru

**I. Bondar**, Candidate of Engineering Sciences, Chita State University

**Научные интересы:** безопасная технология подземных горных работ в условиях вечной мерзлоты, управление криогенными и тепловыми процессами в криолитозоне

**Scientific interests:** safe technology of underground mining in permafrost conditions, monitoring of cryogenic and thermal processes in cryolithic zone



УДК 553.6.041:550.812.1

Мороз Павел Валерьевич  
Paul Moroz

Юргенсон Георгий Александрович  
Georgiy Yurgenson



**ТЕХНОЛОГИЧЕСКАЯ  
АРХЕОМИНЕРАГЕНИЯ  
КАК МЕТОДОЛОГИЧЕСКИЙ  
ПОДХОД К ИЗУЧЕНИЮ КАМЕННЫХ  
ИНДУСТРИЙ (НА ПРИМЕРЕ УСТЬ-  
МЕНЗИНСКОГО АРХЕОЛОГИЧЕСКОГО  
КОМПЛЕКСА)**

**TECHNOLOGICAL ARHEOMINERAGENCY AS A  
METHODOLOGICAL APPROACH TO THE STONE  
INDUSTRY STUDY (ON THE EXAMPLE OF  
UST-MENZINSKY ARCHEOLOGICAL COMPLEX)**

Статья посвящена проблемам петрографического изучения каменных орудий в коллекциях Верхнего и Финального палеолита Западного Забайкалья. В рамках исследования обоснована актуальность нового метода на пересечении минерагении и археологии – технологической археоминерагении. В результате минералогического изучения каменных орудий авторы выяснили прямую связь между минеральным составом и характером сырья и использование техник расщепления в каменных индустриях Забайкалья

*Ключевые слова:* археология каменного века, каменная индустрия, петроархеология, технологическая археоминерагения

The article deals with the problems of petrographical study of stone tools in assemblages of the Upper and Final Paleolithic in Western Transbaikalia. The relevance of the new method at intersection of minerageny and archeology – technological arheominerageny is justified within this research. As a result of mineralogical studying of stone tools, authors find out a direct communication between mineral structure and character of raw materials and the use flaking techniques in stone industries of Transbaikalia

*Key words:* archaeology of the Stone Age, stone industry, petroarheology, technological arheominerageny

В археологических исследованиях вопросам, связанным с характером сырья, применявшегося для производства каменных орудий, стали уделять особое внимание с 70-х гг. XX в. в рамках развивающейся тогда концепции «новой археологии». С углублённого типологического изучения каменных артефактов во многом акценты были смещены на изучение взаимодействия между древними коллективами и окружающей средой (Demars, 1982; Dibble, 1991).

Решать задачи на стыке геологии и археологии призвано новое научное направление – петроархеология, которая получила развитие во второй половине XX в. в Западной, Центральной Европе и в Северной Америке. В России исследование минеральной составляющей в рамках археологических индустрий каменного века развито относительно слабо, подобные работы проводились менее активно. Как правило, петрографическое изучение археологических коллекций не

выходило за рамки визуального определения использованных горных пород. На этом фоне особняком стоят работы В.Ф. Петруня, в которых он развивает направление на стыке петрографии и археологии, причём к подобным исследованиям он склонен применять термин археологическая петрография (Петрунь, 1990). В настоящее время наиболее успешные петроархеологические работы в сотрудничестве с геологами проводятся новосибирскими исследователями на Алтае, в бассейне рек Ануй и Каракол (Постнов и др., 2000).

В Восточной Сибири петроархеологическая тематика представлена единичными публикациями (Ветров и др., 2000), а в Забайкалье до недавнего времени полноценных исследований в данном направлении не проводилось вообще. Тем не менее, для этого существует достаточная база в виде десятков стратифицированных памятников каменного века (Константинов, 1994). С опорой на эти материалы авторами на протяжении 6 лет разрабатывается научное направление на сочленении археологии и минерагении об уровне знаний древнего человека, о взаимосвязях технологии производства орудий, свойств минерального сырья, условий его нахождения и закономерностях распространения, получившее наименование *технологическая археоминерагения* (Юргенсон, Мороз, 2006, 2009). Это понятие адекватно отражает меру зависимости между географическим размещением каменного сырья и концентрацией памятников каменного века. В рамках локального археолого-петрографического полигона (Петрунь, 2000) существует возможность проследить взаимосвязь между технологией расщепления и морфологией каменного инвентаря в зависимости от размеров и петрофизических характеристик применяемого сырья.

Для материалов археологических памятников рубежа плейстоцена и голоцена Западного Забайкалья характерно чередование метрически, типологически и морфологически близких индустрий. Археологи, основываясь на типологии и морфологии каменного инвентаря этого периода, всегда

отмечали «схожесть» материала в довольно широком «хронологическом коридоре», охватывающем не менее 20 тыс. лет. Несмотря на этот общепризнанный факт, подобная «схожесть» объяснялась в рамках культурного фактора и местной традиции развития археологических культур при полном игнорировании сырьевой составляющей.

Обращение к вопросам генезиса, размещения в пространстве и частоте применения определённых видов минерального сырья в палеолитических индустриях Западного Забайкалья совместно с комплексом археологических методов позволило выявить основные связи на уровне «сырьё-технология-орудие». Обобщения такого уровня были бы невозможны без использования археологической петрографии и концепции технологической археоминерагении в рамках единого геолого-археологического исследования.

В рамках методологического подхода технологической археоминерагении лежит комплексное изучение сырьевого состава всех каменных артефактов памятника, а не только визуальное определение узкой выборки. При этом образцы для прозрачных шлифов отбираются из всех основных культурных горизонтов, а затем изучается их минералого-петрографический состав с использованием бинокляров и поляризационных микроскопов. Благодаря этому, удаётся определить точный состав сырья, применявшийся для расщепления в каждом культурном горизонте, а корреляция полученных данных даёт реальное соотношение горных пород и минералов в исследуемом памятнике.

Это, в свою очередь, позволяет соотносить сырьё (прежде всего, его петрофизические свойства) и технологию расщепления, что обеспечивает прямой выход на важнейшую связь «сырьё-орудие». Вторым важнейшим моментом является корреляция полученных данных о сырье с потенциально возможными его источниками. Это обстоятельство позволяет рассмотреть географические аспекты размещения этих источников, пути транспортировки сырья, его исходные размеры, доступность и вли-

яние на применяемую технологию расщепления и морфологический облик каменных индустрий.

В качестве примера рассмотрим применение этой методики к материалам Усть-Мензинского археологического комплекса (Мороз, 2008). В культурных горизонтах памятника Усть-Менза I в качестве основы для орудий и нуклеусов использованы следующие минералы и горные породы: кремь, халцедон, празем, микросланец, микрокварцит, двуслюдяной сланец, горный хрусталь, кварцитовидный песчаник,

вулканическое стекло, микрокварцит, роговик, яшма (рис. 1). Наблюдается явное статистическое преобладание яшмы, кремня и халцедона, которые составляют 69 % выборки над остальными видами сырья. Примечательным фактом является наличие в культурных горизонтах орудий, выполненных из празема, – луково-зеленой разновидности халцедона, причём его количество достигает 9 %. Подобная тенденция преобладания кремня, яшмы и халцедона прослеживается внутри каждого культурного горизонта памятника.



Рис. 1. Разновидности сырья в индустриях Усть-Мензы I

Помимо общей статистики наиболее показательным является соотношение горных пород внутри типов артефактов. В коллекциях Усть-Мензы I внутри типологической группы скребков преобладает яшма (34 %), а кремь и халцедон представлены примерно в равных долях (23 и 20 % соответственно). Микрокварцит (13 %) и микросланец (7 %), празем (3 %) играют второстепенную роль. Долотовидные орудия в подавляющем большинстве случаев изготавливались из кремня (66 %). Вулканическое стекло и яшма использовались в равных долях – по 17 %. Все скрёбла Усть-Мензы I изготовлены исключительно из микросланца. Резцы изготавливались из халцедона (50 %), празема (25 %) и кремня (25 %), а проколки – из кремня и микрокварцита в равных долях. Отдельный

интерес представляют пластинчатые сколы. Среди них преобладают кремь (28 %), яшма (24 %), празем (18 %), халцедон (12 %). Кроме того, 12 % сколов представлены микрокварцитом, а 6 % – микросланцем. Микронуклеусы изготовлены из кремня (28 %), халцедона (18 %), яшмы (12 %), вулканического стекла (12 %), микрокварцита (12 %), горного хрустала (6 %), окварцованного песчаника и микросланца (по 6 %). Микропластинчатые сколы и их фрагменты демонстрируют схожую картину, характеризующуюся преобладанием халцедона и кремня.

В основном фонде культурных горизонтов Усть-Менза II выявлены: кремь, яшма, халцедон, микрокварцит, микросланец, фельзит, обсидиан, альбитофир, песчаник, опал-халцедон, гранит, кварцит,

метаморфизованный диатомит, празем, лампрофир, роговик, кварц, горный хрусталь, порфир и микроклин (рис. 2). Как и в коллекциях Усть-Мензы I, основная часть выборки приходится на кремь, яшму и халцедон, что составляет 59 % от общего

числа артефактов основного фонда памятника. Доля микрокварцита, микросланца и роговика составляет 18 % и свидетельствует о значимости этих горных пород в технологических линиях редуции сырья, использовавшихся на памятнике.



Рис. 2. Разновидности сырья в индустриях Усть-Мензы II

Соотношение горных пород внутри культурных горизонтов и в ведущих типологических группах Усть-Мензы II очень близко к показателям индустрий Усть-Мензы I. Скрепки изготавливались в основном из яшмы (48 %) и кремня (19 %). Микрокварцит и метаморфизованный песчаник представлен одинаковыми долями — по 7 %. Из халцедона орудия изготавливались в 5 % случаев. Остальные разновидности встречаются редко. Долотовидные орудия также предпочитали изготавливать из яшмы (22 %), кремня (27 %) и халцедона (13 %), хотя другие существенно кварцевые горные породы тоже использовались. Скребок в подавляющем большинстве случаев изготавливались из микросланца (72 %).

Значительно реже использовался фельзит и лампрофир (по 14 % от выборки). Пластина средних размеров изготавливалась преимущественно из яшмы (31 %), микрокварцита (27 %) и кремня (17 %), причём длина сколов из яшмы и кремня не превышала 5 см, а некоторые пластинчатые сколы микрокварцита достигали длины 8 см. Микронуклеусы демонстрируют довольно «пёструю» картину. Помимо традиционного преобладания кремня (28 %), яшмы (21 %) и халцедона (13 %), для производства микронуклеусов на памятнике задействовано двенадцать нетрадиционных разновидностей горных пород и минералов. Микропластинчатые сколы не полностью повторяют список видов сырья, демонс-

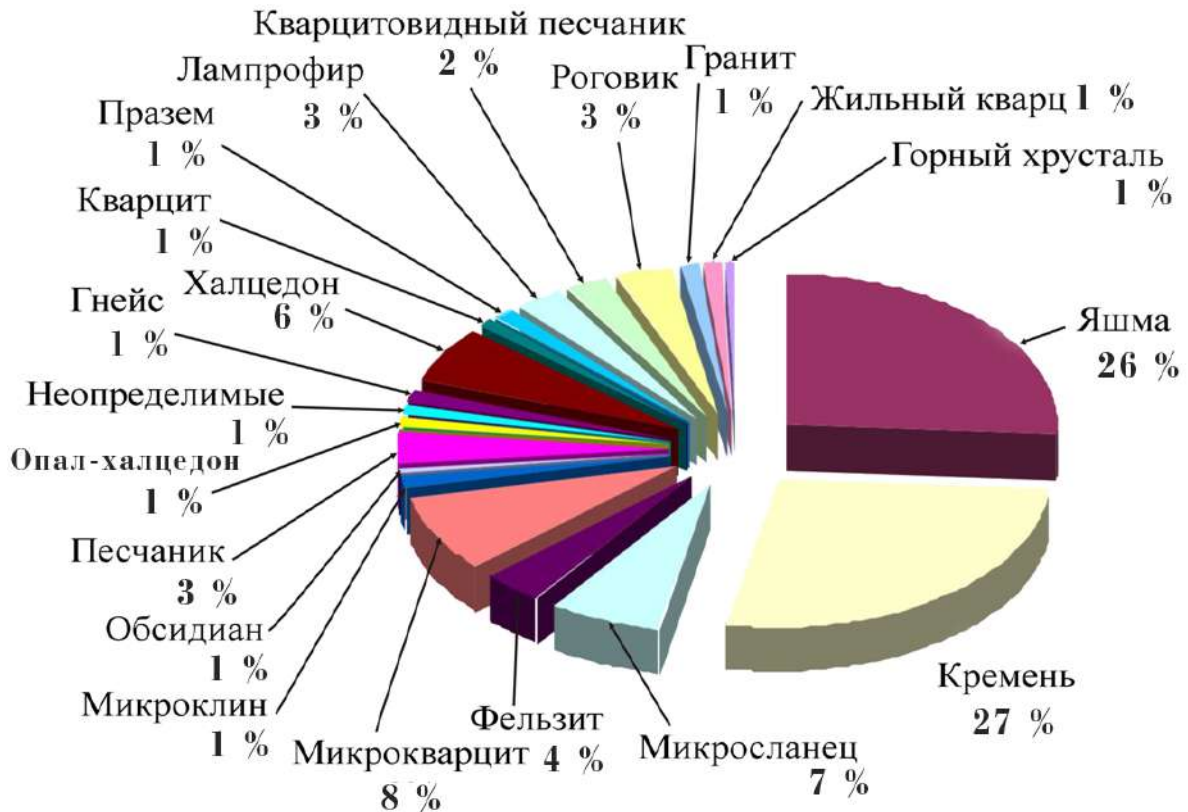

трируемых микронуклеусами, но наиболее важные «фигуранты» списка горных пород полностью отражены без нарушения соотношения.

Установлен реальный дефицит высококачественного сырья, что заставляло древнее население приносить его издалека (с объектов, удаленных до 100 км и более) и рачительно относиться к его запасам. Это напрямую сказывалось на характере утилизации орудий и микронуклеусов, выполненных из этих приносных горных пород и минералов, использовавшихся вплоть до полного истощения с последующим переобразованием.

В результате изучения минерально-сырьевой базы Усть-Мензинского района установлено, что горные породы и минералы, составляющие основу индустрий, такие как сургучная и серая яшма, кремень, халцедон, празем и горный хрусталь, на памятниках этой группы отсутствуют во всех выборках местного сырья. Перечисленные горные породы и минералы являются приносными.

В результате исследований распространности халцедона, яшм и кремней установлено, что ближайшая зона распространения их месторождений находится на западе по правобережью р. Хилок как минимум в 150 км от Усть-Мензы. Вторая зона распространения месторождений агат-халцедонового сырья и кремней расположена на востоке не менее 170 км от Усть-Мензы. Запасы высококачественной яшмы также отсутствуют в районе Усть-Мензы. Кирпично-красный яшмоид известен обитателям памятников, но использовался неохотно. Предпочтение отдавалось сургучной и серой яшме, входящей в состав рябиновской серии ингодинской свиты (Юргенсон, 2001). Причём, известные местонахождения этих яшм практически совпадают с границами «восточной зоны», хотя наиболее близкий источник яшм расположен в верховьях р. Чикокон (приток Чикоя) на расстоянии порядка 70 км.

Горный хрусталь, использовавшийся исключительно для нужд микротехники, могли добывать из пегматитов, располо-

женных в 30 км выше по течению р. Менза, при впадении рр. Нижняя и Верхняя Еловки, где в 1950-х гг. велась его промышленная добыча.

В связи с этим определено, что:

1) обитатели памятников Усть-Мензинской группы переносили халцедон, халцедоновидный кремень и яшму на расстояния 70...170 км и более;

2) теоретически существует два направления транзита: из западной сырьевой зоны, расположенной на расстоянии не менее 150 км, и из восточной сырьевой зоны, расположенной на минимальном расстоянии 170 км от памятников (бассейн рр. Онон, Кыра и Агуца); месторождения горного хрусталя и яшмы имеются юго-восточнее на расстоянии 30 и 70 км от Усть-Мензы;

3) из-за малых исходных размеров отдельных монолитных сырьевых каменных индустрии имеют своеобразный микролитический облик, где размеры заготовок и орудий по длинной оси не превышают 6 см, в среднем оставаясь на уровне 4...5 см;

4) макроорудия и крупные сколы производились из местного сырья, предпочтение отдавалось микрокварциту и микросланцу, но в небольших количествах утилизировались лампрофир, кварц, кварцит, гранит и метапесчаник;

5) дефицит высококачественного сырья вынуждал к крайне аккуратному и рачительному обращению с орудиями из горных пород и минералов, что выражалось в постоянном переобразовании рабочего края последних, вплоть до полного истощения.

Выявлено, что для изготовления орудий в условиях дефицита традиционного минерального сырья (кремень, яшма, халцедон) люди вынуждены были использовать другие горные породы, обладающие необходимыми петрофизическими свойствами, и адаптировать к ним технологию расщепления. Кроме того, в условиях отсутствия высококачественного сырья, составляющего основу индустрии в непосредственной близости от стоянок, древние обитатели памятников Усть-Мензинского района были вынуждены активно перемещаться по территории

Западного Забайкалья с целью восполнения его запасов.

Необходимость иметь сырьё для производства каменных орудий вынуждало людей приобретать навыки его диагностики, запоминать и сравнивать свойства, места расположения и условия нахождения в различной географо-геологической среде. Ха-

рактер минерально-сырьевой базы региона обуславливал выбор стратегии адаптации. Этим может объясняться сезонность и кратковременность заселения многослойных памятников поздней поры верхнего – финального палеолита по берегам рр. Менза, Чикой и отсутствие на этой территории «базовых лагерей».

---

## Литература

1. Ветров В.М., Инешин Е.М., Ревенко А.Г., Секерин А.П. Артефакты из экзотических видов сырья на археологических памятниках Витимского бассейна: сб. науч. тр. // Байкальская Сибирь в древности. – Иркутск, 2000. – Вып. 2. – Ч. 1. – С. 98-116.
  2. Константинов М.В. Каменный век восточного региона Байкальской Азии – Улан-Удэ. – Чита: Изд-во БНЦ СО РАН и Читинск. пед. ин-та, 1994. – 180 с.
  3. Мороз П.В. Каменные индустрии рубежа плейстоцена и голоцена Западного Забайкалья (по материалам стоянок Усть-Мензинского района): автореф. дис. ...канд. ист. наук: 07.00.06 / П.В. Мороз. Институт истории материальной культуры РАН – Санкт-Петербург, 2008. – 22 с.
  4. Петрунь В.Ф. Петроархеология или археологическая петрография? // Материалы международного (XIII киевского) симпозиума по науковедению и научно-техническому прогнозированию «Современное науковедение и перестройка Советской науки». – Ч. 1: Методология, социология и прогнозирование науки. – К., 1990. – С. 77-78.
  5. Петрунь В.Ф. Нижнее Поднепровье как эталон археолого-петрографического полигона // Материалы полевого семинара «Чобручский археологический комплекс и древние культуры Поднепровья». – Тирасполь, 2000. – С. 178-182.
  6. Постнов А.В., Анойкин А.А., Кулик Н.А. Критерии отбора каменного сырья для индустрий палеолитических памятников бассейна реки Ануй (Горный Алтай) // Археология, этнография и антропология Евразии. – 2000. – № 3. – С. 18-30.
  7. Юргенсон Г.А. Ювелирные и поделочные камни Забайкалья. – Новосибирск: Наука, 2001. – 390 с.
  8. Юргенсон Г.А., Мороз П.В. О технологической археоминерагении // Теория, история, философия и практика минералогии. Материалы международного минералогического семинара. – Сыктывкар: Геопринт, 2006. – С. 89-90.
  9. Юргенсон Г.А., Мороз П.В. Технологическая археоминерагения как направление на сочленении минерагении и археологии // Минералогия техногенеза – 2009. – Миасс: ИМин УрО РАН, 2009. – С. 179-187.
  10. Demars P.Y. L'utilisation du silex au Paléolithique supérieur: choix, approvisionnement, circulation // Cahiers du Quaternaire. – 1982. – №. 5 – – 253 p. – (CNRS).
  11. Dibble H.L. Local raw material exploitation and its effects on Lower and Middle Palaeolithic assemblage variability // Raw Material Economies Among Prehistoric Hunter-Gatherers. – Lawrence. University of Kansas Publications in Anthropology, 1991. – № 19. – P. 33-46.
-

**Коротко об авторах**

**Briefly about the authors**

**Мороз П.В.**, канд. ист. наук, доцент, Читинский государственный университет (ЧитГУ)  
yurgga@mail.ru

**P. Moroz**, Ph.D., associate professor of Chita State University

**Научные интересы:** изучение каменных индустрий эпохи палеолита с применением методов трасологии, петроархеологии и экспериментальной археологии

**Scientific interests:** study of Paleolithic stone industries using the methods of trasologiya, petroarheology and experimental archaeology

**Юргенсон Г.А.**, д-р геол.-минер. наук, профессор, заслуженный деятель науки РФ, зав. лабораторией геохимии и рудогенеза Института природных ресурсов, экологии и криологии СО РАН (ИПРЭК СО РАН), профессор кафедры химии Читинского государственного университета (ЧитГУ)  
yurgga@mail.ru

**G. Yurgenson**, honored science worker of RF, doctor of geological and mineralogical sciences, professor, head of laboratory of Geochemistry and Ore Deposits genesis of Institute of Nature Resources, Ecology and Criology SB RAS, professor of chemistry department, Chita State University

**Научные интересы:** минералогия, геохимия, рудогенез, геммология, археоминералогия

**Scientific interests:** mineralogy, geochemistry, gemology, archeominerageny and ore deposits genesis

---



УДК 622.7.017

*Поляков Олег Анатольевич*  
*Oleg Polyakov*

*Павленко Юрий Васильевич*  
*Yury Pavlenko*



## **ВЛИЯНИЕ СВОЙСТВ ЖИЛЬНЫХ И ШТОКВЕРКОВЫХ РУД АНТИМОНИТ-КВАРЦЕВОГО ФОРМАЦИОННОГО ТИПА НА ЭФФЕКТИВНОСТЬ РУДОПОДГОТОВКИ**

## **THE INFLUENCE OF GIL AND SHTORQWERK'S ORES OF ANTIMONIT-QUARTS OF FORMATION TYPE ON THE EFFECTIVNESS OF ORE PREPARATION**

---

Дана геолого-технологическая оценка антимонит-кварцевого формационного типа сурьмяных месторождений Восточного Забайкалья на разведочной стадии

The geological and technological evaluation of antimonit-quarts of formation type at Eastern Zabaikalye on the exploration stage is presented

*Ключевые слова:* месторождение, антимонит, сурьма, технологический сорт, рудоподготовка, концентрат, промпродукт, Восточное Забайкалье

*Key words:* deposit, antimonit, stibium, technological grade, ore preparation, concentrate, industrial product, Eastern Zabaikalye

---

Учитывая современный дефицит промышленности в сурьме, изучение и освоение минерально-сырьевых ресурсов Восточно-Забайкальской сурьмяной провинции [6] представляет актуальную региональную и государственную задачу. В настоящее время антимонит-кварцевый формационный тип жильных и штокверковых руд этой провинции, возможно, является наиболее перспективным, он интенсивно изучается и одновременно осваивается недропользователями; наиболее изученными представителями являются Жипкошинское и Нарын-Кундуйское месторождения.

В науках о Земле формационный тип руд характеризует особенности проявления тектонического, магматического и литологического факторов, суммарно влияющих на условия формирования, морфологию,

вещественный состав минеральных тел, количественные и качественные показатели рудных объектов. Технологические же свойства сурьмяных руд определяются генетическими различиями. С учетом горнотехнических особенностей эксплуатации рудных тел и экономических показателей переработки минерального сырья эти свойства предопределяют и геолого-промышленный тип месторождений.

Основой развития технологий переработки, достижения максимальной полноты и комплексного использования добываемого сырья является изучение на макро- и микроуровнях свойств отдельных минералов, их ассоциаций и парагенезисов. Оптимизация технологических процессов начинается с геолого-технологической оценки месторождения, затем группы месторож-

дений одного или нескольких формационных типов. Она предполагает определение степени обогатимости руд еще на ранних стадиях геологоразведочных работ (ГРР) для выбора формационных типов, предопределяющих перспективы развития сырьевой отрасли. Затем создаются геолого-технологические модели месторождений, характеризующие технологические типы, сортность руд. Они позволяют прогнозировать количественную изменчивость процесса обогащения минерального сырья отдельных рудных тел, блоков, горизонтов, уточнить показатели переработки руд в связи с их вещественным составом.

Управление технологическими процессами начинается с разработки геолого-минералогических критериев формирования шихты заданными технологическими свойствами, определения методов целенаправленного изменения свойств минералов и руд для их оптимизации. Все эти особенности минерального сырья существенно влияют на выбор технологической схемы и современного прогрессивного технологического оборудования.

На месторождениях полезных ископаемых наиболее рельефно проявлены фундаментальные свойства материального мира – его неоднородность. Неоднородность прослеживается в пространственной изменчивости рудовмещающих пород, структур, в преобразовании исходного минерального и химического состава пород, руд в пространстве и времени, в результатах проявления метаморфизма, воздействия меняющихся геохимических сред, а также прочих факторов, формирующих современные свойства минералов, их парагенезисы, суммарно участвующие в переработке минерального сырья. Все это предполагает привлечение широкого круга методов исследований, применяемых в технологической минералогии.

Типоморфные особенности руд и

минералов сурьмяных месторождений определяет антимонит. Он является главным минералом-концентратором металлической сурьмы, извлекаемой из концентратов обогащения при металлургическом переделе. Антимонит содержит 71,4 % сурьмы и сопровождается многочисленными элементами в виде примеси (As, Bi, Au, Ag, Pb, Cu, Fe, Zn, Co, Mo, Ni, V, Ga, Sr) [4]. Концентрирование антимонита осуществляется в технологических продуктах переработки руд на обогатительных фабриках путем «раскрытия» свойств минералов от сростков при дезинтеграции.

Однако на современном этапе развития горной промышленности собственно обогащению предшествует группа слабо изученных операций предварительного концентрирования полезного компонента – рудоподготовка. Она обеспечивает удаление максимального количества безрудного материала в добытом сырье, повышает эффективность обогатительного процесса, а также разделяет взорванную рудную массу на технологические типы и сорта. Некоторые технологии, используемые при рудоподготовке, обеспечивают получение товарной руды, качество которой уже отвечает требованиям металлургического передела, минуя собственно обогащение.

В рудоподготовке выделяются стадии [4]:

- оконтуривания рудных тел в недрах по результатам опробования, выявления и картирования их вещественной и реологической неоднородностей;

- дезинтеграции (I стадии), включая дробление горной массы методом взрывания, последующего дробления (до 5...12 мм) на дробильных установках различного типа (для раскалывания по межминеральным границам) и грохочения;

- предварительного концентрирования (предконцентрации) методами

тяжелосреднего обогащения, крупнопорционной сортировки (на конвейерах, вагонетками, самосвалами и пр.), мелкопорционной сепарации минеральной фракции 75...150 мм (радиометрической, магнитной, электрической, спектрофотометрической, люминесцентной и др.), промывки;

– усреднения (для сглаживания технологических различий между рудами разных типов и участков), подготовки рудной шихты;

– дезинтеграции (II стадии), включая измельчение (до мкм) и классификацию;

– физико-химического, энергетического и пр. воздействия на минеральное сырье для формирования более благоприятных свойств минералов, упрощающих их обогащение.

Первой частью геолого-технологических исследований является геолого-генетическое картирование, заключающееся в выявлении показателей экстенсивности и интенсивности минерализации, геологических факторов, характеризующих типоморфные особенности минералов, парагенетических ассоциаций, а также в геометризации природных типов и сортов руд. Эти факторы определяют также способы разведки полезного ископаемого, вскрытия, добычи, переработки, складирования, транспортировки минерального сырья, характер разубоживания рудной массы. Они прямо влияют на выбор способов рудоподготовки и опосредованно — на процессы обогащения минерального сырья.

Важнейшим геологическим показателем рудных объектов являются структура и состав минералов, а также горных пород. Генетически основная структура месторождений антимонит-кварцевого формационного типа относительно залегания вмещающих пород является несогласной. Жипкошинское и Нарын-

Кундуйское месторождения приурочены к глубинной Монголо-Удской линейной структуре многократной активизации кристаллического фундамента I-го порядка (региональный надвиг) шириной 20...60 км, разделяющей крупные Байкало-Становой и Аргуно-Верхнеамурский геоблоки. На участках сочленения с этой северо-восточной структурой линейных структур более высоких порядков локализуются рудные объекты радиоактивного сырья, олова, флюорита, золота, вольфрама, сурьмы [7].

По материалам разведки локальное пространственное положение наиболее изученного Жипкошинского месторождения контролируется пересечением Хара-Шибирского субмеридионального и Агинского широтного (серия разрывов шириной до 10 км) разломов. К разломам приурочены линейные магматические, площадные эффузивные тела, процессы метасоматического преобразования пород. Оруденение Нарын-Кундуйского месторождения также связано с разрывными структурами.

Сурьмяное оруденение Западного и Восточного участков Жипкошинского месторождения представлено многочисленными зонами жильной и прожилково-вкрапленной минерализации субмеридионального простирания и восточного падения (40-70°), локализованными в разрывных нарушениях. Рудовмещающим является горизонт конгломератов, туфоконгломератов мощностью 100-150 м позднего триаса и риолит-порфиры, полого перекрывающие конгломераты на участке Восточный. Средне-крупногалечные конгломераты и эффузивы трещиноваты, окварцованы и аргиллизированы. Туфогенно-вулканогенные породы верхнекаменской подсвиты развиты и на северном фланге месторождения, где преобладают дациты и их экструзивные кластолавы (см. рисунок).

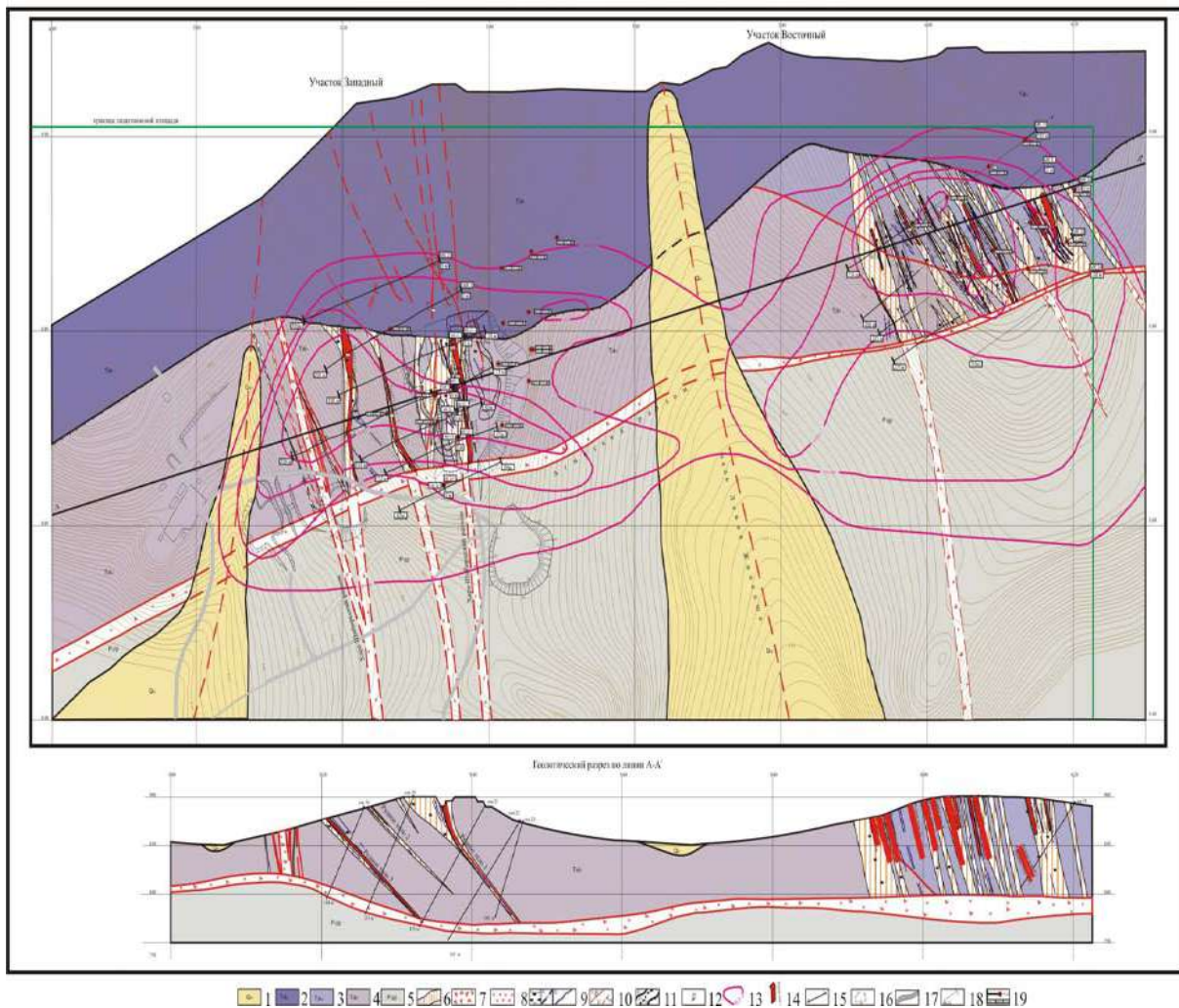

*Геологическая карта и разрез Жипкошинского месторождения:*

1 – современные четвертичные отложения; 2-4 – триасовая система, верхний отдел – нижняя подсвита каменской свиты: 2 – дацитовые, андезитовые порфириты, их переходные разности, андезибазальтовые, липаритовые порфириты, их туфы и туфокластолавы, 3 – риолиты, 4 – конгломераты, туфоконгломераты с прослоями песчаников; 5 – пермская система, верхний отдел – жипкошинская свита: песчаники, туфопесчаники, алевролиты, алевритопесчаники с прослоями конгломератов; 6 – аргиллизированные породы; 7 – брекчированные породы; 8 – тектонические глинки трения; 9 – антимонит: вкрапленность, гнезда – просечки, прожилки – кварц-антимонитовые жилы; 10 – разрывные нарушения: достоверные (1), предполагаемые (2) и их элементы залегания; 11 – геологические границы: достоверные (1), предполагаемые (2), налегание (3); 12 – элементы залегания пород; 13 – вторичные литохимические ореолы сурьмы, %; 14 – рудное тело и его номер; 15 – линия геологического разреза; 16 – контур карьера (2008 г.); 17 – автомобильные дороги; 18 – канавы (2006-2007 гг.); 19 – скважины (2006-2008 гг.), год бурения, абсолютная отметка устья, угол бурения, градус

Пространственное положение рудных тел и их морфология определяются разрывными нарушениями. Они локализуется в мелких разрывах, линейных зонах дробления и катаклаза — оперяющих структурах более крупных разрывов. Руды выполняют открытые полости, реже образуются путем метасоматоза; богатые жильные руды (Sb 39...46 %) часто сопровождаются дорудными миллионами мощностью до 20 см.

Месторождение разведано с поверхнос-

ти канавами по простиранию через 20-40 м и скважинами через 40...60 м (категория С1), на Западном участке по рудному телу I пройден опытно-промышленный карьер. Сопоставление данных разведки и опытной эксплуатации подтверждает приемлемость принятой методики.

На месторождении выявлено 48 рудных тел различной промышленной ценности, из которых 54 % приходится на апофизы более крупных тел (табл. 1).

Таблица 1

Параметры рудных тел Жипкошинского месторождения

Рудных тел	Элементы залегания, градус		Протяженность, м		Мощность истинная, м			Содержание Sb, %		
	азимут падения	угол падения	по простиранию	по падению	от	до	средняя	от	до	среднее
Участок Западный										
14	42-90	40-84	25,5-185	7,5-197	0,26	8,74	0,4-4,64	0,7	29,0	2,61-19,58
Участок Восточный										
34	41-73	72-100	34-123,5	5,0-101,5	0,43	7,16	0,51-3,4	0,75	20,0	1,27-18,0

Из таблицы следует, что многочисленные рудные тела по размерам мелкие, принадлежат к единому жильному морфологическому типу, различия в количестве и несущественные — в размерах рудных тел по участкам обусловлены литологическим составом рудовмещающих пород; конгломераты более благоприятны для формирования разрывных структур. По невысокому коэффициенту вариации мощности рудных тел (48...80) и содержанию сурьмы (80...98,4) месторождение имеет показатели сложности 2-й группы, однако весьма неравномерное распределение рудных тел в объеме рудовмещающих пород (коэффициент рудоносности 0,1...0,3) свидетельствует о его принадлежности к третьей группе по сложности геологического строения. Геометризованные запасы свидетельствуют о развитии на месторождении одного природного типа руд, добыча которого целесообразна открытым способом.

Опытно-промышленная отработка 2006-2007 гг. подсчетного блока I-C<sub>2</sub> рудного тела I уточняет достоверность основных параметров месторождения, полученных при разведке. Фактически увеличена мощность рудного тела (K = 1,22), снижено содержание сурьмы в добытой руде (K = 0,72). Увеличение количества руды (K = 1,46) с глубиной количества богатых жильной массы при соответствующем возрастании мощности бедных прожилково-вкрапленных руд. В целом количество добытой сурьмы в контролируемом объеме увеличилось на 3 %, что свидетельствует о приемлемом качестве разведочных работ. Технологическое картирование призвано уточнить технологические свойства руд, выявить соотношение природных и технологических типов руд для обоснования технологических схем, прежде всего, рудоподготовки.

По прямым структурно-литологическим и минералогическим признакам



(состав вмещающих пород, минеральная форма полезного компонента, структурно-текстурные особенности и пр.) на месторождении намечается два природных сорта руд:

– богатых жильных антимонит-кварцевых руд, пригодных для ручной рудоразборки с получением штучного концентрата с содержанием сурьмы 30 % и более (жилы № 1, 3 участка Западного);

– рядовых и бедных прожилково-вкрапленных руд, развивающихся в приконтактной части жил (участок Западный) или слагающих самостоятельные минерализованные зоны (участок Восточный).

Богатые жильные руды (Sb 15...51 %) имеют резкие контакты, легко выделяются

визуально. Прожилково-вкрапленные руды характеризуются переменной мощностью (десятки сантиметров – первые метры), резкими колебаниями содержаний сурьмы, особенно в зоне окисления (от десятых долей до 10 %). Они отличаются также большим развитием окисленных форм сурьмы (51,6 % против 8,5 % в жильных). По 8 технологическим пробам массой 104...15000 кг установлено, что на месторождении развито монометальное сурьмяное оруденение с простым минеральным составом и ограниченным набором рудных и нерудных минералов (табл. 2). В целом богатые жильные и рядовые прожилково-вкрапленные руды мало отличаются друг от друга.

Таблица 2

Минеральный состав руд, %

Минерал, группа минералов	Участки	
	Западный	Восточный
Кварц	73,5	53,6
Глинисто-слюдистые	21,9	15,5
Полевые шпаты (плаггиоклаз, ортоклаз)		25,0
Карбонаты		0,8
Ярозит		н/о
Скородит		0,3
Гидроксиды, сульфаты железа		3,5
Окисленные минералы сурьмы		0,2
Магнетит		зн.
Сульфиды, в т.ч.:	4,6	1,1
Антимонит	4,6	1,0
Арсенопирит	зн.	0,1
Пирит	зн.	зн.
Пирротин	н/о	н/о
Рутил, сфен, циркон	н/о	зн.
Всего	100,0	100,0

Примечание: зн. – единичные знаки, н/о – не обнаружено

Основной рудный минерал – антимонит на локальных участках составляет до 80 % объема жильной массы. Структура антимонита аллотриоморфнозернистая с лучистыми кристаллами длиной до 5 см, крупно-, средне-, мелкозернистая, гранобластовая, реликтовая. Текстура руд массивная, прожилковая, реже кавернозная. Широко

развиты структуры пластических деформаций, системы пластинчатых двойников, изгибы кристаллов и волнистое угасание. Как результат медленных механических деформаций мелкозернистый антимонит локализуется часто среди крупнозернистого. Нередки сростки антимонита и кварца, а сростки кристалликов арсенопирита, мар-

казита, пирита редки. По границам зерен и трещинам спайности антимонит замещается сурьмяными охрами, в виде тонких пленок и порошковидных масс локально развиваются валентинит, сервантит, гидроокислы железа.

На выбор методов рудоподготовки существенно влияют макросвойства антимонита [4; 9]. Для него характерна ромбическая сингония, призматические с грубой вертикальной штриховкой, часто игольчатые кристаллы, ленточная кристаллическая структура, металлический блеск, совершенная по длине кристаллов спайность, твердость по шкале Мооса 2, микротвердость (в числителе – пределы колебаний (кгс/мм<sup>2</sup>), в знаменателе – коэффициент анизотропии [5]) 65...167/1,8, минерал несколько гибок, хрупок, удельный вес 4,6 (тяжелый), электричество не проводит, плавится в пламени свечи. Ромбические кристаллы антимонита обычно сложные, представляют собой комбинации ромбических призм, пирамид и пинакоидов, отличающихся различным пространственным положением.

Природные кристаллы обычно развиваются неравномерно. Одиночные кристаллы редки, чаще они срastaются в виде двойников, образуют агрегаты, плотные и зернистые массы. В минеральных агрегатах иногда наблюдается упорядоченное расположение кристаллов лучистой, жилковатой, зернистой и др. структур. Явления спайности объясняют строение минерала, в связи с которым силы сцепления в одних направлениях оказываются резко ослабленными по сравнению с силами сцепления в других направлениях. Минерал может иметь различный удельный вес в зависимости от механических примесей и колебания собственного химического состава.

На микроуровне по химическим и структурным признакам антимонит относится к природным соединениям, силовые характеристики взаимодействия электронов с ядром которых (кислотно-щелочные свойства атомов) не равны нулю. По степени свойств шпринк-аналогии антимонит принадлежит к халькогенам (неметаллам) с ковалентной связью элементов [2], но в

определенных условиях проявляет и халькофильные (металлические) свойства. Поскольку ионы Sb по сравнению с кислородом имеют существенно больший радиус, они легче поляризуются, образуя слабые гомополярные связи; объединение электронов соседних противоположно заряженных ионов проявляется в металлическом блеске антимонита [1].

В ковалентном антимоните пространственная ориентация связей определяется четырьмя типами гибридизации валентных орбиталей (катионы):  $p^3$  ( $Sb^{3+}$ ),  $sp^3$  ( $Sb^{5+}$ ),  $p^3d^2$  ( $Sb^{3+}$ ),  $p^3$  (с резонансом)  $sp^3d^2$  ( $Sb^{3+}$ ). Поскольку неполновалентные р-катионы в связи с ближайшими хальколигандами имеют между s и р-орбиталями (формула атома Sb  $1s^2 2s^2 2p^6 3s^2 3p^6 3d^{10} 4s^2 4p^6 4d^{10} 5s^2 5p^3$ ) большую энергетическую щель,  $ns^2$  – орбиталь занимает несвязывающая пара электронов. Она влияет на углы связей р-орбиталей с хальколигандами – в случае с  $Sb^{3+}$  формируются зонтичные группы с треугольником хальколигандов в основании и выступающими над ними атомами элементов тип-аналогов (As, Sb, Bi). Электронная пара образует вокруг таких атомов четвертую мнимую вершину, вместе с  $nd$ -орбиталями формирует длинные остаточные связи типа  $sp^3d^2$ .

В молекулярной структуре антимонита, стремящейся к плотной упаковке, проявляются, таким образом, электростатические силы, удерживающие структурные единицы в упорядоченном состоянии, определяющие соотношение размеров, количества катионов и анионов (координационные числа 3, 4 и 6), а также физико-химические свойства различных типов структур пространственной ориентации. Поскольку неполновалентные катионы  $Sb^{3+}$  имеют координацию с числом ближайших соседей 3 ( $SbS_3$  – зонтичная группа) и 5 ( $SbS_5$  – полуктаэдры), на микроуровне структурная формула антимонита имеет вид  $^{(5)}Sb_2^{3+(3)}Sb_2^{3+}S_6^{2-}$ , в которой расстояние Sb – S в пределах молекулы равно 0,246-0,285, а между молекулами – 0,311...0,364 нм [2]. Энергией кристаллического вещества обусловлены такие свойства антимонита

как растворимость, летучесть, температура плавления, твердость и др. На энергию кристаллической решетки антимонита, не содержащего сильно поляризуемых ионов, ее структуру, а соответственно, и свойства должны существенно влиять энергетические поля. Об этом свидетельствуют:

- переменное количество структурных единиц (ионов) сурьмы;
- недостаточная «прочность» энергетических уровней электронов N и O в атоме;
- валентность, равная 3 (и 5), свидетельствующая о повышенной гетерополярности, стремлении перестроить внешнюю электронную оболочку атома путем упрочнения ее тремя электронами (до устойчивой структуры ксенона, № 54 в таблице Д.И. Менделеева);
- близость к магическому числу 50, характеризующему наиболее устойчивые свойства изотопов 6 элементов при наличии в атомных ядрах 2, 8, 20, 50, 82 и 126 нуклонов (нейтронов или протонов); магические ядра наиболее прочны, как прочны атомы благородных газов [3].

Химический состав антимонита и других минералов усложняют грубые механические, легко отделяемые и тонкие, трудно или совсем не отделяемые примеси. Грубые примеси обусловлены механическим захватом постороннего вещества растущим минералом, прорастанием одного минерала другим при разрушении минерала и переходом его в другой минерал или в случае зонального строения минерала, при котором отдельные слои отличаются по химическому и минеральному составу. Тонкие примеси связаны с наличием твердых растворов, изоморфным замещением или изоморфными смесями, адсорбцией ионов коллоидали. Твердые растворы – размещение кристаллической решетки растворенного вещества в растворителе, не затрагивая решетки последнего. Изоморфные смеси – замещение растворимым веществом узлов структуры растворителя в случае близости структур кристаллических решеток.

Кварц представлен несколькими генерациями – криптозернистой (обломки среди основной массы жильного кварца),

мелко-среднезернистой (0,05-1,00 мм) призматической с антимонитом, ксеноморфной, мелкоигльчатой. Поздний кварц гребенчатый, крупношестоватый.

Призматические кристаллы арсенопирита чаще образуют мелкую (0,005×0,04 – 0,5×0,2 мм) равномерную вкрапленность и шпиропоподобные гнезда в окварцованных вмещающих породах, отмечаются в микропрожилках кварца, пронизывающих антимонит, редко пойкилитовые сростки скелетных зерен арсенопирита встречаются в антимоните.

Пирит в виде изометричных зерен величиной <0,002...0,020 мм, редко до 0,5 мм (псевдоморфно замещены гетитом) развивается в окварцованных вмещающих породах; с укрупнением зерен появляются кристаллографические очертания.

Бертьерит отмечается в зернах кварца, пронизывающих антимонит; мелкие призматические кристаллы (0,03 x 0,05 мм).

Сурьмяные охры (стибиоконит, сервантит, сенармонтит) образуют маломощные прожилки мощностью 3 мм, в агрегате стибиоконита – сервантита наблюдались единичные зерна валентинита (0,02...0,2 мм). Оксиды сурьмы выполняют мелкие пустоты выщелачивания, трещинки и микропоры в кварцевых прожилках и реликтовых обломках вмещающих пород, что придает им белесый либо желтый, желто-коричневый оттенок. Структуры оксидов сурьмы гелевые, аморфные, редко мелкозернистые, каемчатые, петельчатые, замещения, псевдоморфные.

Лимонит выполняет микротрещинки и стенки пустот в виде тончайших пленок и корок (<0,005...0,045 мм), чаще развит на контактах кварцевых прожилков и вмещающих метасоматитов. Гидроокислы железа локально пропитывают цемент вмещающих конгломератов.

Технологические свойства руд определяются вещественным составом, кристаллохимическими, физическими и механическими особенностями перерабатываемых минералов.

По результатам анализа 4 технологических проб химический состав сурьмя-

ных руд (%) достаточно изменчив:  $\text{SiO}_2$  – 46,98...74,81;  $\text{Al}_2\text{O}_3$  – 1,87...16,00;  $\text{TiO}_2$  – 0,17...0,5;  $\text{CaO}$  – 0,35...1,33;  $\text{MgO}$  – 0,16...0,33;  $\text{MnO}$  – 0,013...0,068;  $\text{Fe}_2\text{O}_3$  (III) – 1,51...3,24;  $\text{Na}_2\text{O}$  – 0,04...1,98;  $\text{K}_2\text{O}$  – 0,39...3,16;  $\text{Zn}$  – 0,003...0,054;  $\text{Pb}$  – 0,001... ≥0,1;  $\text{Cu}$  – 0,001...0,006;

$\text{Hg}$  – 0,0...0,02;  $\text{S}_{\text{общ}}$  – 0,24...12,53;  $\text{As}$  – 0,12...0,34;  $\text{Sb}_{\text{общ}}$  – 0,86...34,92;  $\text{Sb}_{\text{окисл.}}$  – 9,6...52,4;  $\text{Au}$ , г/т – 0,2...0,217,  $\text{Ag}$  г/т – ≤0,13...0,80.

Элементный состав руд (табл. 3) свидетельствует об их элементной «чистоте» и отсутствии в них попутных компонентов.

Таблица 3

### Результаты полуколичественного спектрального анализа руд, %

Элемент	Содержание	Элемент	Содержание
Серебро	0,000005...0,00002	Молибден	0,0001
Мышьяк	0,2	Марганец	0,01...0,02
Барий	0,03...0,07	Никель	0,001
Бериллий	0,00003...0,0003	Ниобий	–
Висмут	0,00002...0,0001	Свинец	0,001
Кобальт	0,00007	Олово	0,0001
Медь	0,001...0,002	Скандий	0,0002...0,0003
Хром	0,02...0,03	Титан	0,1...0,3
Церий	0,007	Ванадий	0,003...0,005
Кальций	0,3...0,5	Вольфрам	0,001...0,007
Галлий	0,0003...0,0007	Иттрий	0,001...0,003
Германий	0,0001...0,0002	Иттербий	0,0001...0,0003
Лантан	0,005	Цинк	0,005
Литий	–	Ртуть	0,01...0,02

По результатам количественных анализов содержание мышьяка не превышает 0,25 %, ртути – 0,01...0,02 %, золота – 0,2 г/т, достигая в отдельных пробах 1,8 г/т. Корреляция между содержаниями золота и сурьмы незначима ( $K = 0,18$ ), что свидетельствует о формировании этих элементов в разные стадии процесса рудообразования. Извлечение золота в гравитационный концентрат составляет 12,8 %, во флотационный – 19,9 %.

Зона окисления на месторождении проявлена до глубины 10...15 м от поверхности. Массивные жильные и прожилково-вкрапленные руды отличаются степенью окисленности. Складированные в воздушном пространстве прожилково-вкраплен-

ные руды подвержены быстрому окислению. При флотации окисленные формы сурьмы в значительной части уходят в хвосты (содержание  $\text{Sb}$  в хвостах 1,42 %). В общих отвальных хвостах содержание  $\text{Sb}$  составляет 0,44 %.

Физические свойства исходной руды: удельный вес – 2,64 г/см<sup>3</sup>, насыпной вес – 1,75 г/см<sup>3</sup>, пористость – 33,7 %. Крепость руды определена по ГОСТу 21153.1, коэффициент крепости 8 (руды средней крепости).

Согласно табл. 4, гранулометрический состав и распределение сурьмы по классам крупности благоприятствуют эффективно-му использованию в процессе переработки минерального сырья методов рудоподготовки.

Таблица 4

### Распределение сурьмы по классам крупности (пробы ТП-1, 2006 г, ТП-2, ТП-1)

Классы, мм	Выход, %	Содержание $\text{Sb}$ , %	Извлечение $\text{Sb}$ , %
-75 + 40	[3,4] - (58,07) - 71,23	[18,67] - (5,29) - 34,35	[17,3] - (56,85) - 71,03
-40 + 20	[53,0] - (24,84) - 16,77	[3,67] - (6,22) - 34,86	[54,0] - (28,52) - 16,98

Окончание табл. 4

Классы, мм	Выход, %	Содержание Sb, %	Извлечение Sb, %
-20+10	[27,2] - (6,54) - 4,64	[4,31] - (3,54) - 28,20	[15,7] - (4,26) - 3,77
-10+ 5	[3,4] - (2,87) - 2,39	[2,54] - (3,74) - 33,87	[2,4] - (2,04) - 2,35
-5 + 2,5	[2,7] - (1,13) - 1,06	[2,61] - (4,19) - 33,54	[1,9] - (0,92) - 1,01
-2,5	[10,3] - (6,54) - 3,91	[38,62] - (6,06) - 42,85	[7,7] - (7,41) - 4,85
Итого	100	[3,66] - (5,40) - 34,45	100,00

По пробам лабораторно-технологических исследований выход класса +20-75 мм составляет 56...88,0 %, в котором сосредоточено 71... 87 % массы антимонита. Эти показатели еще более высоки при учете класса +10-75. При этом количество антимонита в более мелких классах крупности вне зависимости от исходного количества полезного минерала в руде относительно равномерное. Гравитационный анализ расклассифицированной руды указывает на возможность применения гравитационных методов дезинтеграции; содержание сурьмы в тяжелой фракции достигает 46 %.

Таким образом, сурьмяные руды месторождения представлены одним технологическим и типом, и сортом. Выделение окисленных руд в самостоятельный сорт ввиду их ограниченности нецелесообразно. Минералого-технологические свойства сурьмяных руд позволяют в процессе предварительного концентрирования эффективно использовать сортировку, тяжелосреднее обогащение, методы электродинамической сепарации.

Выполненные недропользователем исследования свидетельствуют, что указанными методами объем переработки руды сокращается в четыре раза при извлечении сурьмы в промпродукты до 94 % . Дальнейшую переработку обогащенных продуктов и класса минус 2 мм исходной руды рекомендовано осуществлять по гравитационно-флотационной схеме.

Технологические свойства руды, определяющие технологию обогащения сурьмяных руд, включают:

– способность рудных минералов, в отличие от вмещающих пород, издавать ха-

рактеристическое излучение при воздействии на них рентгеновских лучей;

– контрастный удельный вес рудных минералов;

– гидрофобность рудных минералов.

Рентгенорадиометрическое свойство рудных минералов легло в основу рентгенорадиометрической сепарации (PPC), контрастное отличие объёмных весов рудных и нерудных минералов обусловило применение обогащения в тяжёлых средах, отсадки и классификации, а гидрофобность рудных минералов использована при флотации.

По сравнению с ручной сортировкой естественные технологические свойства руды обеспечивают получение на основе «сухой» технологии обогащения методом PPC сурьмяных концентратов более высокого качества. Теоретически оценка концентрации Sb в сепараторе производится способом спектральных отношений через аналитический параметр P:

$$P_{Sb} = f(C_{Sb}) = N_{Sb} / (N_S + N_{Fe}), \quad (1)$$

где  $N_{Sb}$  и  $N_{Fe}$  – количество импульсов, регистрируемых от руды в аналитической области ХРИ Sb ( $SbK_a = 26,4\text{кэВ}$ ) и Fe ( $FeK_a = 6,4\text{кэВ}$ );

$N_S$  – количество импульсов первичного спектра рассеянного рентгеновского излучения (рентгеновская трубка БХВ-10, анод – Re), отраженное рудой.

Этот метод, благодаря высокой контрастности свойств руд и пород, обеспечивает:

– покусковую сепарацию и предварительное обогащение руды в целом;

– позволяет с высокой эффективностью реализовать технологию предварительного обогащения руды, управлять качеством и количеством товарных концентратов ( $Sb \geq 45...50\%$ ), обогащенных продуктов

(Sb = 25...30 %) и хвостов; продукт и концентрат являются товарной рудой, а хвосты используются для производства щебня;

– несортируемый класс -20+0 мм (как первичный, так и вторичный) представляет отдельный продукт, который складывается и постепенно подшихтовывается к обогащенным продуктам, увеличивая общее количество товарной продукции;

– оперативное реагирование на качество добываемых руд (бедные руды подвергаются одной стадии сепарации, богатые – двум), использование не только бедных, но и забалансовых руд (в опытной схеме эффективный порог содержания Sb опускается до 0,25 %, а концентрация в хвостах – падает до 0,14 %). Эта особенность способствует максимальному использованию недр, исключает селективную добычу руд в карьере, оптимизирует транспортные расходы.

*По результатам изучения вещественного состава и технологических свойств сурьмяных руд (в т.ч. полупромышленных испытаний) разработан технологический регламент, включающий высокоэффективные методы рентгенорадиометрической (РРС) и тяжелосредной (ТСС) сепарации. Они позволяют на начальной стадии переработки руд удалить до 75 % пустой породы.*

Рудоподготовка включает доставку из 5 небольших карьеров глубиной до 30...50 м автосамосвалами руды фракции -500 мм, загрузку ее в бункер, подачу пластинчатым питателем в щековую дробилку и на агрегат сортировки с инерционным грохотом, грохочение на фракции -150+50 мм, -50+20 мм и -20 мм. Руда класса -150+50 мм поступает на РРС в два комплекта аппаратов СРФ 4-150М, класса -50+20 мм в восемь комплектов аппаратов СРФ 4-50М. Хвосты РРС по содержанию сурьмы являются отвальным продуктом. Концентрат РРС и класс исходной руды -20 мм автотранспортом раздельно доставляются на обогатительную фабрику, где объединяются, проходят через щековую дробилку и грохот (класс -20 мм + 2 мм). Затем этот класс подвергается

ТСС на модульной тяжелосредной установке, продукты I стадии дробления, концентраты РРС и ТСС объединяются, дробятся в щековой дробилке и подлежат грохочению. Последующее измельчение проводится в шаровой мельнице (класс -10 мм). Далее начинается этап обогащения.

Примечательно, что природные и технологические свойства руд не требуют формирования шихты, а технология рудоподготовки согласуется с результатами параллельных технологических исследований [8, 10, 11]. Эффективность применения РРС обусловлена специфической реакцией оригинальной кристаллической решетки сурьмы только на рентгеновское излучение. Поскольку эффекты такого воздействия других энергий не изучены, перспективы применения иных методов электродинамической сепарации заманчивы. Еще более экзотичной представляется технология прямого получения даже на самых мелких природных объектах сверхчистой сурьмы из окисленных руд, основанная на биохимических процессах, совершаемых бактериями; такие «работяги» открыты в СССР еще в 1974 г.

Прорыв в технологии рудоподготовки кварц-антимонитовых руд обеспечил существенное снижение современных требований к минеральному сырью. Еще 5...10 лет назад промышленными считались руды со средним содержанием сурьмы 8...10 %. В 2006 г. кондициями по Жипкошинскому месторождению определено минимальное промышленное содержание сурьмы в подсчетном блоке 4,0 %. Современными постоянными разведочными кондициями определены параметры:

*для балансовых запасов в контуре карьера:*

- бортовое содержание сурьмы для оконтуривания рудных тел по мощности – 0,7 %;
- минимальная мощность рудного тела – 2 м;
- максимальная мощность прослоев пустых пород и некондиционных руд, включаемых в подсчет запасов – 2 м;
- при мощности рудного тела меньше

минимальной применяется метропроцент, равный 1,4;

*для забалансовых запасов:*

– к забалансовым запасам в контуре карьера относятся запасы в блоках с содержанием сурьмы 0,5...0,7 %;

– к забалансовым относятся также запасы, оконтуренные по бортовому содержанию сурьмы 0,7 %, за пределами границ карьеров.

Можно предположить, что в результате «доработки» технологии переработки сырья в эксплуатационных условиях отпадет не-

обходимость в выделении в границах карьера забалансовых руд, а бортовое содержание понизится до 0,3...0,4 %.

Таким образом, жильные и штокверковые руды месторождений Восточно-Забайкальской сурьмяной провинции, благодаря простому антимонит-кварцевому составу и высокой контрастности физических свойств минералов, представляют единый технологический сорт, который еще на этапе рудоподготовки позволяет получить требуемое качество рентабельного сурьмяного концентрата.

## Литература

1. Бетехтин А.Г. Курс минералогии: учебник. – М.: Госгеолтехиздат, 1956. – 558 с.
2. Годовиков, А.А. Минералогия: 2-е изд. перераб. и доп. – М.: Недра, 1983. – 647 с.
3. Детская энциклопедия: в 12 т. Т. 3. Вещество и энергия / науч. ред. И.В. Петрянов. – М.: Педагогика, 1973. – 544 с.
4. Изойтко В.М. Технологическая минералогия и оценка руд. – СПб.: Наука, 1997. – 582 с.
5. Лебедева С.И. Микротвердость минералов. – М.: Недра, 1977. – 118 с.
6. Павленко Ю.В., Поляков О.А. Восточно-Забайкальская сурьмяная провинция // Вестник ЧитГУ. – 2010. – № 9. – С. 77-84.
7. Павленко Ю.В. Глубинное строение и минералогия Юго-Восточного Забайкалья. – Чита: ЧитГУ, 2009. – 200 с.
8. Сергеев Е.Н. Обоснование экологической безопасности рентгенометрической сепарации сурьмяных руд Восточного Забайкалья: автореф. дис. ... канд. техн. наук: 25.00.36. – Чита, 2009. – 21 с.
9. Смольянинов Н.А. Практическое руководство по минералогии: учебник. – М.: Госгеолтехиздат, 1955. – 432 с.
10. Соложенкин П.М., Бондаренко Е.В., Чертогова Е.В. Обогащение сурьмяных руд Забайкалья. – М.: Обогащение руд. – 2008. – № 1. – С. 15-19.
11. Тюменцев Ю.А. Предпроектная сравнительная оценка эффективных методов обогащения кварц-антимонитовых руд месторождения Жипкоша: автореф. дис. ... канд. техн. наук: 25.00.13. – Чита, 2009. – 23 с.

### Коротко об авторах

### Briefly about the authors

**Поляков О.А.**, соискатель, Читинский государственный университет (ЧитГУ)  
Служ. тел.: (3022) 35-25-72

**O. Polyarov**, post-graduate student, Chita State University

**Научные интересы:** методы обогащения различных видов минерального сырья

**Scientific interests:** methods of mineral products enrichment

**Павленко Ю.В.**, д-р геол.-минер. наук, профессор, Читинский государственный университет (ЧитГУ)  
Служ. тел.: (3022) 35-32-02

**Yu. Pavlenko**, doctor of geology and mineralogical sciences, professor, Chita State University

**Научные интересы:** мелко-среднемасштабное геологическое картирование, прогнозирование, поиски, разведка месторождений

**Scientific interests:** small-and middle-scale geologic mapping, prognosticating, exploration and mineral deposits prospection

## Геомеханика

УДК 624.139.2

*Стетюха Владимир Алексеевич*  
*Vladimir Stetjukha*

*Рахвалова Наталья Викторовна*  
*Natalia Rakhvalova*

### ОЦЕНКА НАДЕЖНОСТИ ГЕОМЕХАНИЧЕСКОЙ СИСТЕМЫ В СУРОВЫХ УСЛОВИЯХ

### THE ESTIMATION OF THE GEOMECHANICAL SYSTEM RELIABILITY IN SEVERE CONDITIONS



Обосновывается необходимость использования вероятностных методов для оценки надежности грунтовых оснований в суровых условиях. Рассматривается способ определения надежности оснований при действии природных и антропогенных факторов. С этой целью предлагается использовать методы дерева отказов и статистических испытаний.

Приводится алгоритм вычисления вероятности отказа оснований, который позволяет давать количественную оценку надежности грунтовых оснований в зависимости от внешних факторов воздействия.

**Ключевые слова:** надежность, основания, фундаменты

The necessity of using the stochastic modeling approach for an evaluation of soil bases reliability in severe conditions is proved in the article. The way of defining soil basis reliability in connection with the action of natural and anthropogenic factors is considered. With this purpose, a fault tree analysis and the statistical tests' method are offered to use.

The algorithm of probability calculation of a basis fault is resulted. The algorithm allows evaluating soil basis reliability depending on external factors of actions.

**Key words:** reliability, bases, foundations

Основания фундаментов подвергаются воздействиям непрерывно изменяющихся внешних факторов. Состояние оснований в наибольшей степени определяет надежность зданий и сооружений. Известно [1], что деформации 60...70 % строительных объектов, возведенных на территориях со сложными инженерно-геологическими условиями, связаны или с неточными инженерно-геологическими изысканиями, или со значительным изменением физико-механических свойств грунтов в ходе строительства и эксплуатации объектов или с неправильным учетом перечисленных факторов на стадии проектирования.

Изменения внешних воздействий и свойств грунтов оснований могут происходить на трех стадиях:

- изменения свойств и воздействий, которые относятся к периоду до начала использования грунтов в качестве оснований сооружений;
- изменение воздействий и свойств, возникающие на стадии возведения сооружений;
- изменение указанных параметров в период эксплуатации сооружений.

Вероятность изменения свойств грунтов при возведении сооружений можно учесть при анализе результатов инженерно-



геологических изысканий путем изучения истории изменения параметров грунтов в течение определенного времени.

На стадии строительства следует принимать во внимание непостоянство воздействий, объясняемое уменьшением внешней нагрузки при разработке котлованов с последующим ее возрастанием по мере возведения сооружения, изменение влажности при возможных подтоплениях, динамические воздействия машин, изменения температурного режима оснований и т.д. Перечисленные факторы влияют на модификацию грунтовых массивов и при эксплуатации сооружений.

Технический регламент о безопасности... [2], введенный в 2009 г., и стандарт организации «Надежность строительных конструкций и оснований» [3], введенный в 2008 г., рекомендуют учитывать изменения свойств грунтов оснований во времени и прогнозировать появление новых воздействий на основание при эксплуатации сооружений. Для объектов, возводимых в суровых условиях (при низких отрицательных температурах или при больших амплитудах их колебаний, при неравномерном выпадении годовой нормы осадков, при сложном рельефе, при наличии в основании многолетнемерзлых грунтов, при высокой сейсмичности региона), вероятность существенных быстротечных изменений свойств грунтов значительно возрастает. По этой причине включение перечисленных факторов в алгоритмы расчета оснований зданий и сооружений особенно важно.

Согласно указаниям СНиП 2.02.01-83\* [4], критериями надежности оснований проектируемых систем при использовании теории предельных состояний являются соотношения между расчетной нагрузкой на основание и силой предельного сопротивления основания, между совместной деформацией основания и сооружения и ее предельным значением. Однако для количественной оценки надежности системы необходимо учитывать, что входящие в дан-

ное соотношение параметры находятся в сложной зависимости от непрерывно изменяющихся физико-механических свойств грунтов, от нагрузок и других воздействий, носящих случайный характер.

В настоящее время складывается мнение, что предусмотренные нормами коэффициенты надежности, учитывающие возможные изменения исходных параметров, не обеспечивают достоверную оценку надежности оснований. Это объясняется, в том числе, и недостаточной изученностью факторов воздействий в реальных условиях каждой площадки.

Сложная взаимная зависимость свойств грунтов и различных факторов внешних воздействий, а также их случайный характер требуют применения вероятностного подхода к количественной оценке риска при анализе состояния оснований.

Показатель надежности сложной системы в целом может быть получен путем анализа ее отдельных элементов. В этом случае по каждому из них решаются задачи прочности, деформативности, устойчивости, тепло- и влагопереноса. Поскольку стопроцентную надежность обеспечить невозможно, а близкую к ней — дорого, необходимо давать достоверную оценку степени влияния отдельных факторов на надежность исследуемой системы в целях совершенствования ее отдельных элементов. Учет влияния случайных факторов, а также их взаимных зависимостей обеспечивается построением дерева отказов.

Упрощенное дерево отказов, связанное с нарушением условий эксплуатации зданий и сооружений по причине реализации некоторых вариантов отказов оснований, приводится на рис. 1, 2.

Жирным курсивом на схемах обоих рисунков обозначены составляющие факторы суровых условий в регионе, в виде круга — исходные события, в виде прямоугольника — события, вводимые логическими элементами. Кроме того, использованы обозначения.



Рис. 1. Дерево отказов



Рис. 2. Дерево отказов. Фрагмент E

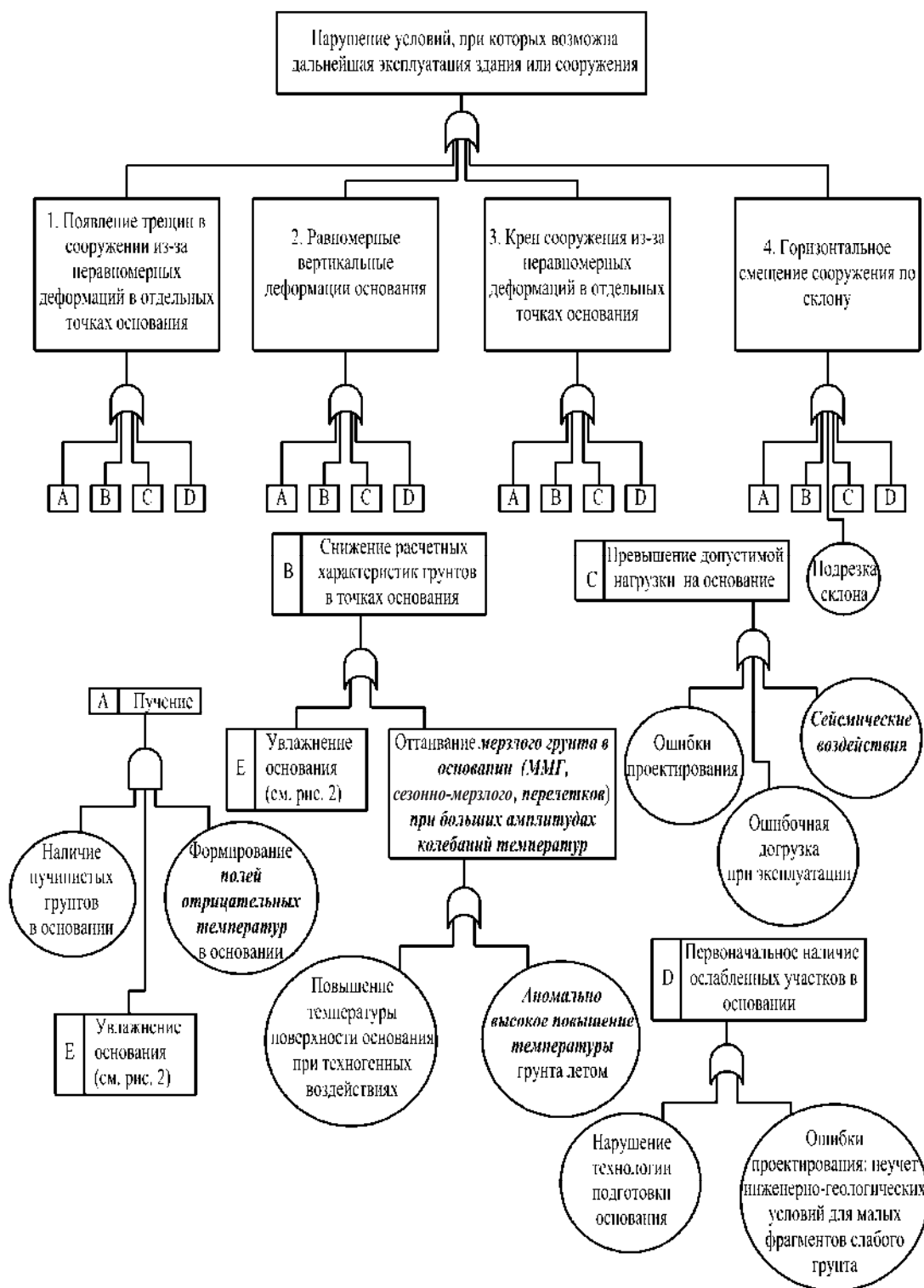

— выполняются все входные события;

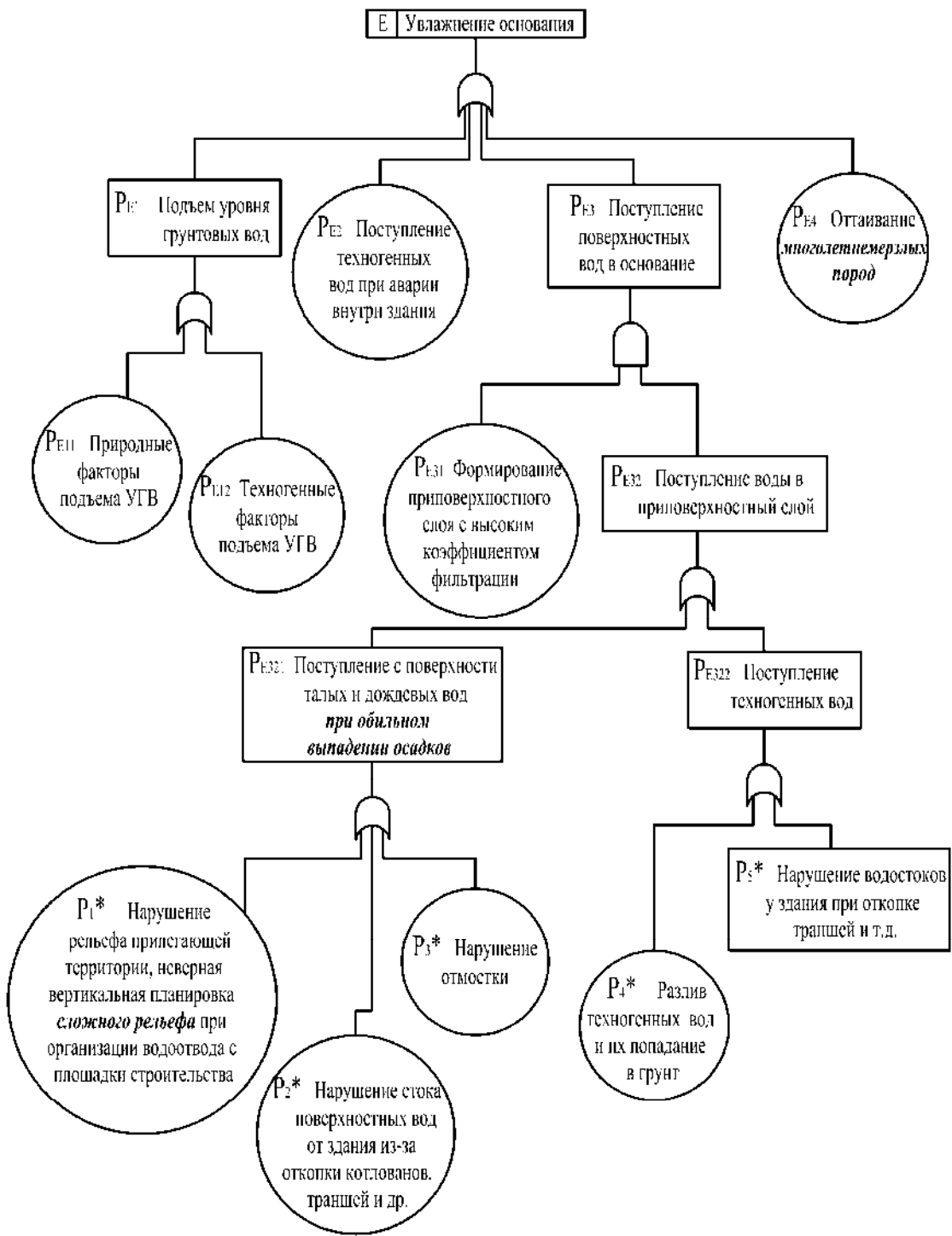

— выполняется любое из входных событий

Вероятность отказа исследуемой системы  $P$  определяется в следующем порядке:

1) на основе дерева отказов записываются выражения для вероятностей отказов по каждому событию;

2) свойства грунтов представляются в виде случайных величин, изменчивость которых оценивается коэффициентами вариации;

3) определяются вероятности базовых событий или на основе статистики отказов, или решением задач параметрической надежности.

При решении частных задач определяются вероятности отказов в каждом из случаев. Например, при прогнозировании максимальных осадков выражение осадки  $S$  записывается как функция случайных

$$P_E = 1 - (1 - P_{E1}) * (1 - P_{E2}) * (1 - P_{E3}),$$

$$P_{E1} = 1 - (1 - P_{E11})(1 - P_{E12}); P_{E3} = P_{E31} * P_{E32}; P_{E32} = 1 - (1 - P_{E321})(1 - P_{E322}); \quad (1)$$

где  $P_{E1}$  и  $P_{E2}$  – вероятности отказов, обусловленные подъемом уровня подземных вод и поступлением техногенных вод в основание изнутри здания соответственно;

$P_{E3}$  – вероятность отказа за счет поступления в основание поверхностных вод;

$P_{E11}$  и  $P_{E12}$  – вероятности отказов, связанные с подъемом уровней подземных вод, природных и техногенных соответственно;

$P_{E31}$  и  $P_{E32}$  – соответственно, вероятности формирования приповерхностного слоя с высоким коэффициентом фильтрации и поступления воды в этот слой.

Обозначения остальных факторов, влияющих на недопустимое увлажнение основания, можно установить по рис. 2. Вероятности отказов для остальной части дерева отказов вычисляются аналогично.

Приведенные выражения можно считать справедливыми при условии пренебрежения корреляционными связями между рассматриваемыми событиями и процессами. В противном случае вводятся коэффициенты корреляции.

Из представленных на рис. 1, 2 схем

параметров, после чего определяется вероятность отказа с использованием метода Монте-Карло или метода прямой линеаризации;

4) вероятности базовых событий подставляются в выражения для вероятностей отказов (1);

5) полученная вероятность отказа исследуемой системы сравнивается с нормативным значением  $P_n$ .

Вероятность наступления отказа системы вычисляется на основе вероятности базовых событий с использованием известных теорем и формул [5, 6]. В соответствии с рис. 2 вероятность недопустимого увлажнения основания  $P_E$  вычисляется по формулам:

следует, что к основным причинам отказа оснований относятся подъем уровня грунтовых вод, воздействие на основание техногенных вод, поступающих из здания, увлажнение основания поверхностными водами, формирование ослабленных участков в основании на различных стадиях, промерзание пучинистого основания.

Численный анализ части дерева отказов, отражающий деформации основания при одинаковой вероятности входных событий, устанавливает определяющее влияние отдельных факторов на надежность системы. Для рассматриваемого примера эффективными способами увеличения надежности можно считать уменьшение коэффициента фильтрации приповерхностного слоя и снижение риска поступления техногенных вод в основание изнутри здания.

Изложенный способ определения надежности оснований позволяет приближенно оценивать безопасность геомеханической системы, подвергаемой воздействию природных и техногенных факторов. При этом используются детерминистические и вероятностные методы.

Представленные схемы дают возможность определять наиболее эффективные направления увеличения надежности системы <среда-основание-сооружение>, основанные на установлении и совершенс-

твовании наиболее слабых звеньев. Анализ элементов дерева отказов позволяет подбирать варианты увеличения надежности без применения затратных конструктивных мероприятий.

## Литература

1. Шешеня Н.Л. Инженерно-геологическое обоснование мероприятий инженерной защиты зданий и сооружений от опасных процессов // Промышленное и гражданское строительство. – 2007. – № 11. – С. 7-9
2. Технический регламент о безопасности зданий и сооружений. Федеральный закон Российской Федерации № 384-ФЗ от 30 декабря 2009 г.
3. СТО 365545-014-2008 Надежность строительных конструкций и оснований. Основные положения. – М.: ФГУП «НИЦ «Строительство», 2008. – 13 с.
4. СНиП 2.02.01-83\* Основания зданий и сооружений / Госстрой СССР. – М.: Стройиздат, 1995. – 40 с.
5. Вентцель Е.С., Овчаров Л.А. Теория вероятностей и ее инженерные приложения. – М.: Академия, 2003. – 464 с.
6. Ветошкин А.Г., Марунин В.И. Надежность и безопасность технических систем. – Пенза: Пенз. гос. ун-т, 2002. – 129 с.

### Коротко об авторах

### Briefly about the authors

**Стетюха В.А.**, д-р техн. наук, доцент, профессор кафедры технологии деревообработки и сопротивления материалов, Читинский государственный университет (ЧитГУ)  
Тел.: (3022) 41-68-66

**V. Stetjukha**, doctor of technical sciences, assistant professor, professor technology of wood processing and resistance of materials department, Chita state university

**Научные интересы:** проблемы горной теплофизики и геомеханики в Восточной Сибири, надежность оснований

**Scientific interests:** problems of mountain thermophysics and geomechanics under conditions of Eastern Siberia, reliability of bases

**Рахвалова Н.В.**, аспирантка, Читинский государственный университет (ЧитГУ)  
Тел.: (3022) 31-61-22

**N. Rakhvalova**, post-graduate, Chita State University

**Научные интересы:** геомеханика, надежность оснований фундаментов

**Scientific interests:** geomechanics, reliability of foundation bases



## Социология

УДК 316

Романова Илона Валерьевна

Илона Романова

### МЕТОДОЛОГИЧЕСКИЕ ПРИНЦИПЫ И ТЕХНОЛОГИЯ ИССЛЕДОВАНИЯ ОБРАЗА ЖИЗНИ ОДИНОКИХ ЖЕНЩИН В ПОСТТРУДОВОМ ПЕРИОДЕ

### METHODOLOGICAL PRINCIPLES AND TECHNOLOGY RESEARCHES OF THE WAY OF LIFE OF LONELY WOMEN IN THE POSTLABOUR PERIOD



Для исследования образа жизни одиноких женщин посттрудового периода жизнедеятельности разработан комплекс методов, включающий качественные и количественные социологические методы, тестовые методы определения психологических показателей. Обоснован единый подход для формирования выборки, методики и инструментария для исследований в Республике Бурятия и Забайкальском крае

**Ключевые слова:** методология, технология, одинокие женщины, образ жизни, посттрудо-вой период

The complex of methods including qualitative and quantitative sociological methods, test methods of definition of psychological indicators is developed for research of a way of life of lonely women of the postlabour period zhiznedejatel'nosti. The uniform approach for formation of sample, a technique and toolkit for researches in Republic Buryatiya and Transbaikalian edge is proved

**Key words:** methodology, technology, lonely women, a way of life, posttrud-howl the period

Исследование образа жизни одиноких женщин посттрудового периода жизнедеятельности Забайкалья представляет собой достаточно сложную методологическую задачу по многим основаниям: во-первых, исследование охватывает два субъекта Федерации – Республику Бурятия и Забайкальский край; во-вторых, неизвестна генеральная совокупность исследуемой социальной группы; в-третьих, существуют сложности с проектированием выборки и обеспечением ее репрезентативности и т.п.

Проектирование методики, технологии, инструментов и организация исследования образа жизни одиноких женщин посттрудового периода жизнедеятельности в целом осуществлялось в русле общеметодологических принципов социологического

знания. Поэтому понятие «метод» используется как в общенаучном смысле, так и в специализированном. Выбор методов и инструментов исследования исходит из методологических посылок и гипотез.

Для определения генеральной совокупности одиноких женщин Забайкалья использованы необходимые статистические данные по Республике Бурятия [1-3] и Забайкальскому краю [1; 6].

Статистические показатели по Забайкальскому краю создают следующую структуру женского населения. Из всех женщин (623,0 тыс. чел.) 132,0 тыс. чел. старше трудоспособного возраста, из них 85,8 тыс. одиноких. Эти же данные для Республики Бурятия выглядят следующим образом: всего женщин 506,0 тыс. чел., из них 108,0

тыс. чел. старше трудоспособного возраста, из которых 61,6 тыс. одиноких.

Суммирование соответствующих показателей позволяет увидеть статистику одиноких женщин посттрудового периода в целом для Забайкалья. Суммарную численность – 147,4 тыс. чел. – можно считать

исследуемой генеральной совокупностью. Для реализации условия репрезентативности формируемой стратифицированной выборки был проведен анализ генеральной совокупности по признаку «возрастные группы» (табл. 1).

Таблица 1

Признак генеральной совокупности	Возрастные группы, лет			
	55-60	61-65	66 и старше	Всего
Доля в генеральной совокупности, тыс. чел./%	<u>37,1</u> 25,1	<u>46,4</u> 31,5	<u>63,9</u> 43,4	<u>147,4</u> 100,0

В исследовании нами был использован метод стратифицированного квотного опроса, поэтому следующим методологически важным шагом является обоснование репрезентативности сформированной выборки из генеральной совокупности. Выбор единиц наблюдения был реализован многоступенчатой процедурой отбора.

*Первая ступень.* Выбор муниципальных образований двух субъектов Федерации: Забайкальского края и Республики Бурятия. Для этого нами были выполнены специальные исследования, охватывающие муниципальные образования Забайкальского края и Республики Бурятия.

В качестве идеи этого исследования было принято следующее предположение: если произвести типизацию всех муниципальных образований Забайкальского края и Бурятии на три-четыре группы по признаку «уровень жизни», то достаточную репрезентативность генеральной совокупности обеспечит определенная квота одиноких женщин посттрудового периода одного-двух муниципальных районов из каждой выделенной группы, т.е. выборка будет представлена женщинами трех (шести) муниципальных районов. Определенную квоту этой выборки предполагалось подвергнуть анкетному опросу.

Суть проведенного исследования сводится к следующему. Уровень и качество жизни населения муниципального образования можно определить как сложную интегрированную социально-экономическую

категорию, выражающую уровень развития экономики, определяемую количеством потребления и возможностью накопления материальных благ, а также степенью удовлетворения духовных и иных потребностей людей.

Так как категория «уровень жизни» по своему исходному содержанию носит сопоставительный характер, она предусматривает сравнение значений соответствующих показателей во временном или пространственном аспектах.

Сопоставление уровня жизни во временном разрезе представляется важным, потому что оно позволяет оценить влияние проводимых социально-экономических преобразований на жизнь населения. Сопоставление между отдельными административно-территориальными единицами необходимо для учета различий в уровне и условиях жизни населения в них и возможного оказания им поддержки на федеральном или региональном уровне.

Интегральный показатель уровня жизни характеризует статическое состояние общества в определенный момент времени. Располагая временным рядом этого показателя, можно проследить динамику его развития и выявить общую тенденцию изменения уровня жизни в градациях: «улучшение», «стабилизация», «ухудшение».

Разработка обобщающего (интегрального) показателя уровня жизни населения составляет одну из важнейших задач всей социальной статистики [4; 5]. Нами пред-

принята попытка сопоставления уровня жизни населения в разрезе муниципальных районов и городских округов Забайкалья на основе частных показателей. Для того чтобы реализовать поставленную цель, необходимо задать общее пространство привлекаемого эмпирического материала, включающее ряд индикаторов, позволяющих оценить социально-демографическую, экономическую и культурную специфику муниципальных образований.

Поскольку частных показателей уровня и качества жизни достаточно много и они имеют разную размерность, построение интегрального показателя предполагает переход к неким единообразным характеристикам. В качестве таковых могут быть использованы ранги муниципальных образований по каждому показателю.

При разработке эффективных и надежных методов оценки уровня жизни населения муниципального образования одной из главных задач является построение базисной системы показателей. В общем виде эта система представляет собой совокупность частных и комплексных индикаторов, характеризующих качество жизни индивида, группы лиц, населения муниципального образования в целом. Понятно, что исходная матрица индикаторов не может быть сколь угодно большой, поэтому особая сложность в отборе индикаторов состояла в том, чтобы отобрать наиболее информативные элементы.

Привлекаемые показатели [6] были разбиты на две группы: показатели-стимулянты, характеризующие позитивные составляющие уровня жизни населения, и показатели-дестимулянты, характеризующие соответственно негативные составляющие.

В группу социально-демографических показателей мы включили общую численность постоянного населения (использовалась для расчета относительных показателей), численность постоянного населения моложе и старше трудоспособного возраста, число родившихся и умерших, естественный прирост (убыль) населения, число зарегистрированных браков и разводов.

Из показателей социальной сферы

нами использованы общая площадь жилых помещений из расчета на одного жителя; суммарная площадь ветхого и аварийного жилищного фонда; относительная численность врачей; относительная численность больничных коек; суммарная относительная численность больных, стоящих на учете с диагнозами алкоголизм, алкогольные психозы, наркомания и токсикомания; относительная численность больных активным туберкулезом; относительное число прерываний беременности женщин в возрасте 15...49 лет.

К показателям материального благополучия мы отнесли среднемесячную начисленную заработную плату и средний размер назначенных месячных пенсий пенсионеров, состоящих на учете в органах Пенсионного фонда.

К социально-экономическим и трудовым показателям мы отнесли среднегодовую численность работников в организациях, относительную численность пенсионеров, состоящих на учете в органах Пенсионного фонда и уровень официальной безработицы.

Учитываемые нами показатели: относительный суммарный выпуск обучающихся из 9-х и 11-х дневных классов и относительный библиотечный фонд общедоступных библиотек в определенной мере характеризуют образовательную и культурную сферы муниципального района.

В качестве одного из показателей-дестимулянтов нами использовалось относительное количество зарегистрированных преступлений. Таблицы этих показателей для Забайкальского края опубликованы в нашей работе [7]. Показатели были обработаны по специальной методике.

Расчет интегрального показателя уровня жизни населения произведен для трех городских округов (г. Чита, г. Балей, г. Петровск-Забайкальский) и 28 муниципальных районов Читинской области. На основании полученных значений интегрального показателя выведены рейтинговые оценки уровня жизни каждого муниципального образования.

Рейтинговые оценки послужили фак-



турологической базой для районирования муниципальных образований по критерию «Уровень жизни» населения. На основании изложенного в выборку по Забайкальскому краю нами включены следующие муниципальные образования: городской округ г. Чита и Приаргунский муниципальный район как представители муниципальных образований с относительно высоким уровнем жизни; Читинский и Борзинский муниципальные районы как представители муниципальных образований с относительно средним уровнем жизни; городской округ г. Петровск-Забайкальский и Александрово-Заводский муниципальный район как представители муниципальных образований с относительно низким уровнем жизни.

Подобные расчеты были выполнены и для муниципальных образований Республики Бурятия. На их основании в выборку по Бурятии нами включены следующие муниципальные образования: городской округ г. Улан-Удэ и Селенгинский муниципальный район как представители муниципальных образований с относительно высоким уровнем жизни; Прибайкальский и Закаменский муниципальные районы как представители муниципальных образований с относительно средним уровнем жизни; Кяхтинский и Тарбагатайский му-

ниципальные районы как представители муниципальных образований с относительно низким уровнем жизни.

Выбранный ансамбль муниципальных образований довольно полно представляет Забайкалье в целом. Городские округа Чита и Улан-Удэ представлены в выборке, т.к. их «вес» настолько велик, что никакое исследование не будет репрезентативным без их представительства.

*Вторая ступень.* Выбор опросных участков населенного пункта (районов, микрорайонов, улиц).

*Третья ступень.* Выбор домохозяйств одиноких женщин посттрудоового периода, обеспечивающий равновероятное их присутствие в выборке на основе случайного отбора. Это достигается маршрутизацией движения интервьюеров по выбранным участкам населенных пунктов с интервальным отбором домохозяйств на маршруте.

В совокупности (табл. 2) выборка является репрезентативной для всего многообразия муниципальных образований генеральной совокупности. Объем выборки ( $n = 768$ ) рассчитан по известной формуле. Квоты для каждого муниципального образования взяты пропорционально количеству женщин старше трудоспособного возраста.

Таблица 2

#### Объем и структура исследовательской выборки

Составляющие выборки (одинокие женщины)	Возрастные группы, лет			Всего, чел./%
	55-60	61-65	66 и старше	
<b>Забайкальский край</b>				
Городского округа г. Чита	<u>71</u> 24,8	<u>91</u> 31,8	<u>124</u> 43,3	<u>286</u> 99,9
Приаргунского муниципального района	<u>5</u> 23,8	<u>7</u> 33,3	<u>9</u> 42,8	<u>21</u> 99,9
Борзинского муниципального района	<u>11</u> 23,9	<u>15</u> 32,6	<u>20</u> 43,4	<u>46</u> 99,9
Читинского муниципального района	<u>14</u> 24,6	<u>19</u> 33,3	<u>24</u> 42,1	<u>57</u> 100,0
Александрово-Заводского муниципального района	<u>3</u> 25,0	<u>4</u> 33,3	<u>5</u> 41,6	<u>12</u> 99,9
Городского округа г. Петровск-Забайкальский	<u>6</u> 26,0	<u>7</u> 30,4	<u>10</u> 43,5	<u>23</u> 99,9

Итого по выборке «Забайкальский край», чел./ %	<u>110</u> 24,8	<u>143</u> 32,1	<u>192</u> 43,1	<u>445</u> 100,0
Республика Бурятия				
Городского округа г. Улан-Удэ	<u>42</u> 25,0	<u>52</u> 30,9	<u>74</u> 44,1	<u>168</u> 100,0
Селенгинского муниципального района	<u>12</u> 24,5	<u>15</u> 30,6	<u>22</u> 44,9	<u>49</u> 100,0
Прибайкальского муниципального района	<u>4</u> 26,6	<u>5</u> 33,3	<u>6</u> 40,0	<u>15</u> 99,9
Закаменского муниципального района	<u>6</u> 25,0	<u>8</u> 33,3	<u>10</u> 41,6	<u>24</u> 99,9
Кяхтинского муниципального района	<u>12</u> 26,1	<u>14</u> 30,4	<u>20</u> 43,4	<u>46</u> 99,9
Тарбагатайского муниципального района	<u>5</u> 23,8	<u>7</u> 33,3	<u>9</u> 42,8	<u>21</u> 99,9
Итого по выборке «Республика Бурятия», чел/ %	<u>81</u> 25,1	<u>101</u> 31,3	<u>141</u> 43,6	<u>323</u> 100,0
Итого по общей выборке «Забайкалье», чел/ %	<u>191</u> 24,9	<u>244</u> 31,7	<u>333</u> 43,4	<u>768</u> 100,0
Итого по генеральной совокупности, тыс.чел/ %	<u>37,1</u> 25,1	<u>46,4</u> 31,5	<u>63,9</u> 43,4	<u>147,4</u> 100,0

Контроль репрезентативности сформированной базовой выборки был осуществлен на основании индикатора – возраст, – по которому существуют достаточно надежные характеристики генеральной совокупности.

Женское одиночество относится к одной из самых деликатных сфер психологии женщины, часто скрываемой от какого-либо «вторжения». Это явление трудно поддается прямым методам исследования. В практике наших исследований нередкими были случаи, когда контакт с респондентом при обозначении темы разговора либо вообще прерывался, либо ответы были скудными, односложными и весьма общего содержания. В частности, нами зафиксированы отказы от наблюдений представителей социального «дна», а также представителей высших социальных слоев (элит и их домохозяйств).

Используемая нами технология исследования образа и качества жизни одиноких женщин посттрудового периода предусматривает использование четырех основных

методов: анализ документов ЦСО, Главного и региональных управлений социальной защиты, работа с экспертами, анкетный опрос для получения субъективной информации о состоянии одиноких женщин и оценок различных показателей их образа жизни, вторичный анализ проведенных ранее репрезентативных исследований в субъектах РФ.

При получении эмпирической информации в исследовании использован специальный комплекс социологических методов, сочетающий количественные и качественные методы. Тем более, неустойчивая социальная ситуация, переход к качественно иным основаниям общественного устройства существенно сокращает время, в течение которого количественные замеры сохраняют свою значимость и достоверность.

Из качественных методов более всего социологами используются метод наблюдения и нестандартизованные интервью. Следует заметить, что «исповедальные» технологии работают стратегически, в конструктивном направлении переосмысливая

положение женщин, а в нашем исследовании — для осознания и построения новых стратегий социальной защиты.

Опрос строился по методу полуструктуризованного интервью с пожилыми женщинами, проживающими в домашних условиях. Такое интервью предполагает в каждом из тематических блоков перечень тех вопросов, по которым должна быть получена информация. Предметом исследования выступали качество и образ жизни пожилых людей. Эти два направления дают возможность в комплексе изучить витальные, социальные, культурные и политические потребности человека, что позволит проводить более грамотную социальную политику в отношении этой группы лиц, которая будет направлена на улучшение не только материального положения, но и психологического самочувствия одиноких женщин.

В ходе беседы интересующие исследователя вопросы задавались таким образом, чтобы они не нарушали общего хода беседы, а органически, естественно вписывались в рассказ как уточнения. Техника интервьюирования, использовавшаяся в данном исследовании, представляла собой сочетание нарратива и лейтмотивного интервью. В соответствии с этим беседа с интервьюируемыми женщинами делилась на две части.

Нарративное интервью по биографическому методу — свободный рассказ интервьюируемой о своей жизни, ненаправленный, с минимальным участием интервьюера. Основная идея этой части беседы — выяснить существующие факторы, позволившие адаптироваться (не адаптироваться) к изменившимся социальным условиям. Здесь реализована идея холистического подхода к изучаемому материалу, характерная для исследований феминистского направления. Обосновывая использование данного подхода при анализе практически всех проблем женщин в традиционной культуре, феминистские исследовательницы утверждают, что все стороны жизни женщины детерминированы отношениями семьи и материнства, поэтому анализ отдельных связей должен рассматриваться во всей совокупности. Цель

первой части интервью — реконструкция имеющегося социального опыта женщины. Вторая часть беседы — лейтмотивное неформализованное интервью, в котором в качестве основной темы выступали факторы, способствующие успешной социальной адаптации.

Для выявления уровня адаптированности одиноких женщин в разных сферах семейной жизни и отражения изучаемых проблем в инструментарии исследования была проведена операционализация понятия «социальное самочувствие», как интегрального показателя результатов адаптации. В основе его анализа была заложена переменная составляющая как уровня удовлетворенности одиноких женщин жизнью в целом, так и отдельными аспектами, ее характеризующими. Для более объективного анализа удовлетворенности были соотнесены субъективные оценки респондентов с объективными данными. Оценка адаптированности основывается, прежде всего, на субъективных оценках жизни женщин в существующих условиях.

На этой основе были выделены три группы женщин по уровню адаптированности.

Первая группа женщин — «хорошо адаптированные». У представительниц данной группы наблюдаются позитивные результаты адаптационной модели поведения, высокая оценка уровня удовлетворенности условиями жизни, а также ее отдельными сферами. В данную группу вошли женщины, которые имели оценки по разным переменным «Совершенно удовлетворена» и «Удовлетворена».

Вторая группа женщин — «слабо адаптированные». Субъективные оценки по ряду переменных в данной группе значительно занижены, что негативно сказалось на их уровне удовлетворенности условиями жизни. В данной группе женщины чаще оценивают переменные как «Неудовлетворена» и «Совершенно неудовлетворена».

К третьей группе «практически неадаптированные» относятся женщины, которые в своих оценках не выражают строго определенного мнения относительно своей удов-

летворенности условиями жизни.

Включаясь по-разному в процесс социальной адаптации, женщины находят свои способы совладания с жизненными трудностями, конструируют рациональное объяснение происходящего. Ключом к пониманию особенностей современных женщин может стать рассмотрение в качестве личностного ресурса их жизненных ценностей.

Ценности – это убеждения и цели человека. Они формируются в результате деятельности человека, развития и реализации его потребностей, усвоения в ходе повседневного опыта социально одобряемых способов удовлетворения потребностей, выбора этих способов с учетом социальных стандартов. Потом ценности обретают самостоятельное существование и служат ориентиром деятельности человека, являясь относительно самостоятельными по отношению к потребностям и социальным стандартам поведения.

Важно, что ценности актуализируются в момент оценивания ситуации, выбора альтернатив. В ситуации жизненной трудности, если выбор не может быть автоматическим (нет социального стандарта решения проблемы, что весьма характерно для сегодняшней России, где нормы-принципы преобладают над нормами-образцами), или недостаточно опыта, чтобы осуществить рациональный выбор, ценности могут быть той опорой, на основе которой формируются поступки человека.

В этом смысле ценности индивида можно рассматривать как один из его личностных ресурсов. Отметим, что этот ресурс может непосредственно влиять на стратегии совладания с трудной жизненной ситуацией. При наличии большого количества личностных и средовых ресурсов, именно ценности могут «не позволить» человеку их применить. Причем иногда ценности являются препятствиями для применения других ресурсов в процессе достижения целей. Например, сформировавшееся представление о ценности работы (работа должна быть интересной, предоставлять возможность реализовывать свой профессиональ-

ный и образовательный потенциал) может не позволить человеку решить проблему перемены места работы. Или наоборот – ценность материально обеспеченной жизни активизирует субъекта, принуждает к поиску большого количества альтернатив. Далее, такая ценность, как статусная значимость (общественное признание, уважение окружающих, коллектива, коллег и пр.) детерминирует выбор места работы и должности, например, не позволяя получать высокий доход, доступный только на низкостатусных должностях.

Получается, что ценности как представление о желательном, с одной стороны, влияют на выбор из возможных вариантов, типов, средств и целей действия; с другой – подвержены трансформации в процессе самих этих действий, в частности, в кризисной для личности ситуации.

В связи со сказанным мы посчитали целесообразным изучить некоторые аспекты ценностных ориентаций женщин в разрезе проблематики исследования.

Использование в процессе исследования метода наблюдения позволило получить качественную оценку социальной адаптации одиноких женщин к посттрудо-вому периоду, в частности, более детально рассмотреть факторы и условия адаптации, влияющие на ее результат, определить особенности адаптации. Наблюдение носило несистематический (эпизодический, случайный) характер. По условиям проведения – это было полевое исследование, по положению наблюдателя – включенное и не включенное наблюдение.

Основными задачами наблюдения являлось выявление ответов на следующие вопросы:

- 1) что понимается под успешностью социальной адаптации?
- 2) какие модели поведения используются женщинами для достижения адаптации?
- 3) каким образом существующие условия влияют на процесс адаптации женщины к новым социальным условиям?

Инструментарием наблюдения явились полевые заметки и лист фиксации полевых

наблюдений. В процессе обработки полученных данных автор пользовался методами физической сортировки и аналитической индукции, которые позволили формулировать обобщения на основе сравнений объектов исследования. В анализе участвовало 20 единиц наблюдения.

Основным количественным методом получения социологической информации был анкетный опрос. Социологический метод анкетирования на протяжении исследования (2002-2009 гг.) использовался периодически по мере появления необходимости получения эмпирических данных по проблеме, раскрывающей ту или иную сторону жизнедеятельности одиноких женщин посттрудового периода.

Исследование образа жизни одиноких женщин посттрудового периода содержит не только социологический аспект, но и социально-психологический. Важнейшей составляющей адаптационного поведения одиноких женщин является их психологическое (эмоциональное) состояние, сформированное окружающей жизненной средой. Нарастающая новизна ситуации, постоянное возникновение новых, необычных реалий общественной жизни, обесценивание прошлого жизненного опыта в совокупности с возрастными изменениями базовых психологических процессов, особенно на финальном этапе онтогенетического развития человека порождает чувство тревоги, упаднические настроения, кризис социальной идентичности у пожилых и старых людей. В связи с этим мы посчитали необходимым исследовать психологическое состояние исследуемой нами группы одиноких женщин.

Любая психологическая проблема есть рассогласованность внутреннего мира человека с внешним, окружающим его миром. Вы желаете и добиваетесь одного, стремитесь к одному, а в реальности — совсем другое. Это другое еще получило название стресса, и чем больше разница между ожидаемым и свершившимся, тем выраженнее стресс.

Длительный стресс приводит к большинству психологических проблем, психо-

соматических и психических расстройств. Современный темп жизни или выводит человека на новый уровень взаимодействия его с окружающим миром, или уничтожает его... Очень точно в своей работе «Шок от будущего» [8] известный американский социолог Алвин Тоффлер характеризует современное общество, в которое весьма интенсивно вливается и Россия: «Современное общество с его супертемпамы развития отличается неустойчивостью связей между людьми, которая в будущем будет неуклонно возрастать. Люди, подобно вещам и местам, сменяются в нашей жизни с головокружительной скоростью. Продолжительность связей между людьми сокращается, но вместе с тем увеличивается их численность. Будущее общество будет основано на кратковременных встречах и совершенно новой морали...».

Психологи заметили, что, когда начинают меняться внешние обстоятельства, происходят параллельные изменения и в людях. Прежние корни, которые питали человека, придавали ему уверенность, оказываются подорваны натиском изменяющейся жизни. Чтобы выжить, чтобы избежать того, что называется нарушением адаптации, человек должен закрепиться в мире на совсем иных основаниях, чем прежде, стать более приспособленным, чем когда бы то ни было. Расстройство адаптации проявляется следующими симптомами:

- 1) депрессивным настроением, тревогой, беспокойством;
- 2) чувством неспособности справиться с ситуацией, приспособиться к ней;
- 3) некоторым снижением продуктивности в повседневных делах;
- 4) склонностью к драматизации поведения.

В исследовании предполагается объективно оценить два показателя психологического состояния женщин: уровень депрессии и уровень тревожности, а также исследовать общую направленность их личности. Оценка названных показателей осуществлялась с помощью компьютерных программ-тестов.

Эти тесты используются в повседнев-

ной практике профессионалами-психологами и другими специалистами, которые изучают особенности поведения человека в тех или иных ситуациях, его способности и возможности. Опросники тестов предлагались к анкете, которая предлагалась женщинам. Обработка результатов опросов производилось в режиме «on-line» на одном из сайтов «Психологические тесты» сети Интернет [9].

При исследовании общей направленности личности мы исходили из того, что в соответствии с психологическими представлениями о жизни личности ее основу составляют три особенности-характеристики: Я, Общение, Дело. В связи с этим выделяются три вида направленности личности:

– направленность на себя, т.е. ориентация на прямое вознаграждение и удовлетворение безотносительно работы и сотрудников, агрессивность в достижении статуса, властность, склонность к соперничеству, раздражительность, тревожность, интровертированность;

– направленность на общение, т.е. стремление при любых условиях поддерживать отношения с людьми, ориентация на совместную деятельность, но часто в ущерб выполнению конкретных заданий или оказанию искренней помощи людям, ориентация на социальное одобрение, зависимость от группы, потребность в привязанности и

эмоциональных отношениях с людьми;

– направленность на дело, т.е. заинтересованность в решении деловых проблем, выполнение работы как можно лучше, ориентация на деловое сотрудничество, способность отстаивать в интересах дела собственное мнение, которое полезно для достижения общей цели.

Используемый нами тест позволяет определить процентное соотношение этих трех особенностей личности. Та из направленностей, которая имеет наибольшее значение, считается преобладающей.

Подводя итог сказанному, следует отметить следующее. Посттрудоустрой период жизни одиноких женщин характеризуется широким диапазоном индивидуальных для каждой из них проявлений социальных, психологических и физиологических особенностей, что актуализирует необходимость всестороннего исследования этой социальной группы.

Для исследования образа жизни одиноких женщин посттрудоустрой периода жизни разработан комплекс методов, включающий качественные и количественные социологические методы, тестовые методы определения психологических показателей. Обоснован единый подход для формирования выборки, методики и инструментария для исследований в Республике Бурятия и Забайкальском крае.

---

## Литература

1. Российский статистический ежегодник, 2006; Стат. сб. / Росстат. – М., 2007. – 725 с.
2. Демографический ежегодник Бурятии. – Улан-Удэ: Бурятстат, 2006; Бурятия в цифрах: статистический сборник. – Улан-Удэ: Бурятстат, 2006.
3. Об итогах социально-экономического развития муниципальных образований Республики Бурятия за 9 месяцев 2006 г. – Улан-Удэ: Бурятстат, 2006.
4. Социальная статистика: учебник / Под ред. чл.-кор. РАН И.И. Елисеевой. – 3-е изд., перераб. и доп. – М.: Финансы и статистика, 2002. – 480 с.
5. Костеева Т.В. Методология сравнительного анализа в социальной статистике: автореф. дис. ... канд. экон. наук. – СПб.: СПбУЭФ, 1994. – 24 с.
6. Социальный паспорт муниципальных районов и городских округов Читинской области – 2008. Стат. сб. / Забайкалкрайстат. – Чита, 2008. – С. 232.
7. Романова И.В., Якимов М.А. Сопоставление уровня жизни населения Забайкальского края: муниципальный срез // Вестник ЧитГУ. – № 6 (51). – С. 200-217.
8. Toffler A. Future shock. New York: Random Hours. 1970.
9. <http://www.infogis.ru/test/default.asp> Большая коллекция популярных психологических тестов в режиме «on-line».

***Коротко об авторе*** \_\_\_\_\_ ***Briefly about the author***

***Романова И.В.***, канд. социол. наук, доцент кафедры психологии, Читинский государственный университет (ЧитГУ)  
rik-romanova-chita@mail.ru

***I. Romanova***, Candidate of Social Sciences, assistant professor, Chita State University (ChSU)

***Научные интересы:*** социальная геронтология

***Scientific interests:*** social gerontology

---



# Книгоград



*Кравцевич С.В.* Историко-экономические взгляды на формирование представлений о «конкуренции»: научное издание. – Чита: ЧитГУ, 2011. – 121 с.

Монография посвящена теоретико-методическим основам изучения «конкуренции».

В работе раскрывается сущность эволюции становления экономической категории «конкуренции» в различных направлениях развития экономической мысли. Рассматривается теоретико-методологическая основа анализа конкуренции в рамках различных экономических школ. Даются представления об основной типологии конкуренции, выделяются функции, соответствующие типу конкуренции, определяются условия существования конкуренции. Также представлены предметные подходы к анализу конкуренции, видовые классификации конкуренции по различным основаниям, проведено методологическое соответствие между подходами экономической теории и основными теоретическими аспектами изучения конкуренции





# Научная жизнь

26-28 апреля в Читинском государственном университете состоялась Региональная научно-практическая конференция «Адаптивный подход в использовании земельных и водных ресурсов Азиатской России». На пленарном заседании выступили с докладами ученый секретарь Забайкальского краевого отделения Русского географического общества Н.В. Помазкова с докладом «Адаптивный подход в использовании земельных ресурсов: опыт зарубежных стран» и профессор ЧитГУ Б.Ж. Жигжитов с докладом «Проблемы землепользования и землеустройства в Забайкальском крае». Н.В. Помазкова в своем докладе отметила, что в зарубежных странах в основе землепользования заложен адаптивный принцип — создание системы землепользования, приспособленной к естественному ходу процессов обмена веществ и энергии в ландшафте. На трёх секциях, работающих на конференции, было рассмотрено более 30-ти докладов, посвященных актуальным проблемам современного использования земельных, водных и растительных ресурсов Азиатской России, Забайкальского края в частности; живой интерес вызвали доклады о проблемах озеленения города Читы, утилизации отходов, опустынивания земель степных



территорий Восточного Забайкалья, проведения ландшафтно-мелиоративного районирования.

В рамках работы Высшей школы экономики управления и предпринимательства (ВШЭУиП) с 18 по 21 мая прошла Всероссийская научно-практическая конференция «Управление экономическими системами. Малое предпринимательство в системе теневых экономических отношений», организаторами которой выступили кафедра антикризисного управления, финансов и кредита (АУФиК) и кафедра экономики и бухгалтерского учета (ЭиБУ). В программу работы входило проведение пленарного заседания и двух секций: «Управление региональной экономикой. Инновационные аспекты» под руководством заведующего кафедрой ЭиБУ В.Н. Гонина и «Малое предпринимательство в условиях экономического кризиса» под руководством заведующего кафедрой АУФиК, директора ВШЭУиП В.Ю. Бурова. Приглашенные участники (В.Ю. Рогов из ИрГТУ, А.П. Суходолов из БГУЭП — г. Иркутск; В.С. Потаев из БГСХА, З.Б.-Д. Дондоков и В.В. Доржиева из Бурятского научного центра СО РАН — г. Улан-Удэ) отметили высокий уровень организации данной конференции, а также проявили заинтересованность в дальнейшем сотрудничестве с ЧитГУ и ВШЭУиП для проведения научных исследований и совместных конференций. В рамках проведенной научно-практической конференции прошли презентации монографии В.Ю. Бурова, В.С. Потаева, А.П. Суходолова «Малое предпринимательство в России и Байкальском регионе» и сайта Высшей школы.

26-27 мая 2011 г. в Читинском государственном университете совместно с Администрацией Губернатора Забайкальского края в лице Управления государственной службы и кадровой политики была проведена Всероссийская научно-практическая конференция «Государственная гражданская служба в структуре управления регионом». Целью конфе-



ренции являлось: совместными усилиями ученых вуза, государственных гражданских служащих и студентов специальностей «Управление персоналом» и «Государственное и муниципальное управление» выработать подходы к решению проблем повышения роли государственной гражданской службы в управлении социально-экономическими процессами в регионе. Участники конференции отметили высокую значимость и своевремен-

ность проводимой конференции, которая позволила обозначить проблемы, связанные с порядком поступления и прохождения государственной гражданской службы, внедрения этических норм и моделей поведения гражданских служащих, организации профессиональной подготовки и дополнительного профессионального образования гражданских служащих, применения современных кадровых технологий на гражданской службе, формирования и подготовки резерва управленческих кадров.

22 апреля состоялась первая региональная научно-практическая конференция «Сервис транспортных и технологических машин», посвященная 30-летию организации кафедры строительных и дорожных машин ЧитГУ. Работа конференции была организована в форме пленарного и секционного заседаний, в которых приняли участие представители Министерства территориального развития Забайкальского края, ОАО «88 Центральный авторемонтный завод», руководители, преподаватели и аспиранты Института технологических и транспортных систем. Участниками и оргкомитетом конференции были обозначены актуальные вопросы по техническому сервису, отмечена необходимость привлечения более широкого круга специалистов-производственников и ежегодного проведения данной конференции.



28-29 апреля состоялась V межвузовская научно-практическая конференция «Лингвистическое образование в контексте XXI века». В этом году конференция прошла в заочной форме по четырем традиционным направлениям «Организационно-педагогические аспекты преподавания иностранных языков в ВУЗе», «Актуальные проблемы современных лингвистических учений», «Язык, коммуникация и PR», «Язык и культура». В сборнике конференции представлены доклады российских и зарубежных ученых, в которых рассмотрен широкий круг вопросов, касающихся лингводидактики и методики преподавания иностранных языков, национально-специфических особенностей китайской и англоязычных культур, проблем современных лингвистических теорий и PR-образования.

*Инженер информационно-аналитического  
отдела научно-исследовательского управления ЧитГУ Н.А. Янчук*

# Наши награды



---

---

## Содержание

### Экономические науки

Дружинина Ю.И. Взаимосвязь дестабилизирующих факторов фонового региона и кадрового обеспечения железной дороги Yu. Druzhinina Interrelation of Destabilizing Factors of a Background Region and Human Resources of Railroad Transportation .....	4
Кравцевич С.В. Типологии конкуренции: теоретико-исторический аспект S. Kravtsevich Competition Typology: Theoretical and Historical Aspects .....	9

### Философские науки

Анандаева Ц.Ц. Просветительские мотивы в творчестве В.С. Соловьева и А. Доржиева: сравнительный анализ Ts. Anandaeva V.S. Soloviev and Agvan Dorgiev: Views on Englightenment, Juristical Protection of Rights and Ecological Problems .....	15
Жуков А.В. Современное мифотворчество религиозного объединения пятидесятников на территории Байкальского региона A. Zhukov Modern Myth-Making of a Religious Association of Pentecostal in the Baikal Region .....	21
Озорнина А.С. Региональные практики КНР в контексте «гармонизации» китайского общества A. Ozornina Regional Practices of China in the Context of «Harmonization» of Chinese Society .....	28

### Филологические науки

Богатова Е.Б. Типологизация перифраз с позиций деятельностной концепции E. Bogatova Periphrase Typologization in Activity-Related Conception .....	34
-------------------------------------------------------------------------------------------------------------------------------------------------------------	----

### Юридические науки

Дондоков Ц.С. «Законность» или «нормативность» Ts. Dondokov Legitimacy or Normativity .....	41
Мерзлякова И.С. Обоснование необходимости государственной молодежной политики I. Merzlyakova The Basis of Necessity of the State Youth Politics .....	45
Туганов Ю.Н., Чухраёва М.С. Особенности производства по материалам о дисциплинарных проступках военнослужащих в зарубежных странах (на примере США и ФРГ) Yu. Tuganov, M. Chukhraeva Features of Production Based on Misconduct of Military Personnel in Foreign Countries (on the Example of the USA and Germany) .....	50

### Педагогические науки

Капитонова Н.В. Создание образовательной среды социально-экономической подготовки будущих специалистов социальной сферы N. Kapitonova On the Issue of Educational Environment Formation of Future Specialists' Social-Economic Training for Social Sphere .....	56
Лапковская С.А. Среда профессионального общения как педагогически организуемый ресурс развития педагога-воспитателя S. Lapkovskaya The Environment of Occupational Communication as Pedagogically Organized Resource for Teacher's Development .....	61

---

---

---

Половнева Е.Ю., Эрдынеева К.Г. Формирование эмоциональной готовности будущего работника социальной сферы к преодолению риска его здоровью E. Polovneva, K. Erdeneeva Emotional Readiness Formation of the Future Social Worker to Overcoming Risks of his Health.....	67
--------------------------------------------------------------------------------------------------------------------------------------------------------------------------------------------------------------------------------------------------------------------------------	----

#### Психологические науки

Дычко Е.А., Дычко В.В., Флегонтова В.В., Гаврилин В.А. Закономерности сенсорного обеспечения проявления точности двигательных действий у детей с нарушениями зрения E. Dychko, V. Dychko, V. Flegontova, V. Havrylin Sensory Provision Consistent Patterns of Motor Actions Accuracy Manifestation in Children with Visual Impairment .....	72
------------------------------------------------------------------------------------------------------------------------------------------------------------------------------------------------------------------------------------------------------------------------------------------------------------------------------------------------------	----

#### Политология

Бейдина Т.Е., Новикова А.В. Программная государственная политика сотрудничества Забайкальского края и северо-востока КНР на период 2009-2013 гг.: преимущества и угрозы реализации T. Beydina, A. Novikova Governmental Program Policy of Zabaikalsky Krai and North-Eastern Region of China Collaboration in 2009-2013: Advantages and Threats of Realization .....	79
-------------------------------------------------------------------------------------------------------------------------------------------------------------------------------------------------------------------------------------------------------------------------------------------------------------------------------------------------------------------------------	----

Зотов Д.А. Современный либерализм: проблемы и противоречия D. Zotov Contemporary Liberalism: Problems and Controversies .....	86
----------------------------------------------------------------------------------------------------------------------------------------	----

Филиппова Е.В. Региональные аспекты политических процессов в Забайкальском крае E. Filippova Regional Aspects of the Political Processes in Zabaikalsky Krai .....	91
-----------------------------------------------------------------------------------------------------------------------------------------------------------------------------	----

#### Культурология

Белякова Д.В. Провинциальная бальная культура: к вопросу об истории и понятии D. Beljakova Provincial Ball Culture: the Question on History and Concept.....	96
-----------------------------------------------------------------------------------------------------------------------------------------------------------------------	----

#### Науки о Земле

Воронов Е.Т., Бондарь И.А. Теоретическое обоснование антирадоновых призабойных систем вентиляции на урановых рудниках E. Voronov, I. Bondar Theoretical Foundation of Antiradon Bottom Ventilation System at Uranium Mines.....	101
------------------------------------------------------------------------------------------------------------------------------------------------------------------------------------------------------------------------------------------	-----

Мороз П.В., Юргенсон Г.А. Технологическая археоминерагения как методологический подход к изучению каменных индустрий (на примере Усть-Мензинского археологического комплекса) P. Moroz, G. Yurgenson Technological Arheominerageny as Amethodological Approach to the Stone Industry Study (on the Example of Ust-Menzinsky Archeological Complex).....	109
------------------------------------------------------------------------------------------------------------------------------------------------------------------------------------------------------------------------------------------------------------------------------------------------------------------------------------------------------------------	-----

Поляков О.А., Павленко Ю.В. Влияние свойств жильных и штокверковых руд антимонит-кварцевого формационного типа на эффективность рудоподготовки O. Polyakov, Yu. Pavlenko The Influence of Gil and Shtorkwerk's Ores of Antimonit-Quarts of Formation Type on the Effectiveness of ore Preparation.....	116
-----------------------------------------------------------------------------------------------------------------------------------------------------------------------------------------------------------------------------------------------------------------------------------------------------------------	-----

#### Геомеханика

Стетюха В.А., Рахвалова Н.В. Оценка надежности геомеханической системы в суровых условиях V. Stetjukha, N. Rakhvalova The Estimation of the Geomechanical Sistem Reliability in Severe Conditions.....	128
-----------------------------------------------------------------------------------------------------------------------------------------------------------------------------------------------------------------	-----

#### Социология

Романова И.В. Методологические принципы и технология исследования образа жизни одиноких женщин в посттрудовом периоде I. Romanova Methodological Principles and Technology Researches of the way of Life of Lonely Women in the Postlabour Period.....	134
-----------------------------------------------------------------------------------------------------------------------------------------------------------------------------------------------------------------------------------------------------------------	-----

---

---

---

# ВЕСТНИК

ЧИТИНСКОГО ГОСУДАРСТВЕННОГО УНИВЕРСИТЕТА

---

---

№ 5 (72)

2011

Научный редактор д-р социол. наук Н.П. Романова

Литерат. редактор А.А. Шалавина

Технический редактор М.А. Витовская

Подписано в печать 25.05.2011

Сдано в производство 27.05.2011

Форм. бум. 60 x 84 1/8

Печать офсетная

Уч.-изд. л. 10,6

Тираж 500 экз.

Бум. тип. № 2

Гарнитура Bodoni

Усл. печ. л. 10,2

Заказ № 92

---

ЧИТИНСКИЙ ГОСУДАРСТВЕННЫЙ УНИВЕРСИТЕТ

---

РИК ЧитГУ

672039, Чита, ул. Александро-Заводская, 30

Раб. тел.: 41-67-18; E-mail: rik-romanova-chita@mail.ru

---

---