

МИНИСТЕРСТВО ОБРАЗОВАНИЯ И НАУКИ РОССИЙСКОЙ ФЕДЕРАЦИИ
федеральное государственное бюджетное образовательное учреждение
высшего профессионального образования
«Забайкальский государственный университет»
(ФГБОУ ВПО «ЗабГУ»)

ВЕСТНИК

ЗАБАЙКАЛЬСКОГО ГОСУДАРСТВЕННОГО
УНИВЕРСИТЕТА № 12 (91)

TRANSBAIKAL STATE UNIVERSITY JOURNAL

Чита 2012

Основан
в 1995 г.



Учредитель:
Забайкальский государственный университет

Журнал зарегистрирован как СМИ
17.04.2012, регистрационный номер
ПИ № ФС 77-49419

Журнал участвует в Российском индексе
научного цитирования (РИНЦ)

Периодичность издания: 12 номеров в год

Журнал «Вестник Забайкальского государственного университета» до № 8 (87) 2012 г. выходил под названием «Вестник Читинского государственного университета»

Журнал рекомендован ВАК РФ для публикации результатов исследований на соискание ученой степени кандидата и доктора наук

Подписку на журнал «Вестник ЗабГУ» можно оформить в любом почтовом отделении. Подписной индекс по федеральному почтовому Объединенному каталогу Пресса России и интернет-каталогу «Российская периодика»

www.agrk.org: 82102.

Подписка осуществляется и через редакцию. Также журнал можно приобрести в розницу. Цена 250 руб.

Тел.: +7 (3022) 41-67-18
E-mail: rik-romanova-chita@mail.ru
Web: www.journal.zabgu.ru

Все материалы, опубликованные в научном журнале «Вестник ЗабГУ», являются авторскими и защищены авторскими правами. Перевод материалов и их переиздание в любой форме, включая электронную, возможны только с письменного разрешения редакционной коллегии. Вопросы, касающиеся использования материалов журнала, направляйте главному редактору по электронной почте либо по почтовому адресу: 672039, г. Чита, ул. Александровская, 30, редакция журнала «Вестник ЗабГУ»

Мнение редакции не всегда совпадает с мнением авторов.
Качество иллюстраций соответствует качеству представленных оригиналов

ISSN 2227-9245

Вестник ЗабГУ теоретический и научно-практический журнал

Редакционная коллегия

- Иванов С.А.** – гл. редактор, канд. техн. наук, профессор, ректор ЗабГУ;
Малышев Е.А. – зам. гл. редактора, канд. техн. наук, доцент, проректор по научной и инновационной работе ЗабГУ;
Романова Н.П. – научный редактор, д-р социол. наук, профессор;
Рыжкова А.А. – литературный редактор;
Петрова И.В. – технический редактор.

Редакционный совет

Председатель редакционного совета: С.А. Иванов, канд. техн. наук, профессор, ректор Забайкальского государственного университета.

Члены редакционного совета: Н.А. Абрамова, д-р филос. наук, профессор (Чита), С.Я. Березин, д-р техн. наук, профессор (Чита), И.В. Бычков, д-р техн. наук, профессор (Иркутск), Е.Т. Воронов, д-р техн. наук, профессор, заслуженный деятель науки РФ (Чита), И.П. Глазырина, д-р эконом. наук, профессор (Чита), К.И. Карасев, д-р техн. наук, профессор (Чита), Е.А. Кудряшов, д-р техн. наук, профессор, заслуженный работник высшей школы РФ (Курск), В.И. Летунов, канд. техн. наук, профессор (Чита), Л.М. Любимова, канд. филол. наук, доцент (Чита), А.В. Макаров, д-р юрид. наук, доцент (Чита), Мошкина З.В., д-р истор. наук, профессор (Чита), В.Н. Опарин, д-р физ.-мат. наук, профессор, член-корр. РАН (Новосибирск), И.И. Осинский, д-р филос. наук, профессор (Улан-Удэ), Ю.В. Павленко, д-р геол.-минер. наук, профессор (Чита), А.Б. Птицын, д-р техн. наук, профессор (Чита), Н.П. Романова, д-р социол. наук, профессор (Чита), Г.В. Секисов, д-р техн. наук, профессор, заслуженный деятель науки РФ, член-корр. Национальной Академии наук Киргизии (Хабаровск), В.А. Стетюха, д-р техн. наук, доцент (Чита), И.Ф. Суворов, д-р техн. наук, профессор (Чита), М.Л. Титаренко, д-р филос. наук, профессор, академик РАН (Москва), М.Н. Фомина, д-р филос. наук, профессор (Чита), И.И. Швецова, канд. физ.-мат. наук, доцент (Чита), К.Г. Эрдынеева, д-р пед. наук, профессор (Чита).

Ответственный за выпуск Н.П. Романова, д-р социол. наук, профессор.

Утверждено и рекомендовано к изданию решением редакционно-издательского совета ЗабГУ.

Вестник Забайкальского государственного университета (Вестник ЗабГУ) № 12 (91). – Чита: ЗабГУ, 2012. – 145 с.
Transbaikal State University Journal. № 12 (91). – Transbaikal St. Univ. Pr. 2012.

© Забайкальский государственный университет, 2012

Исторические науки

УДК 94(571.54.55)«192»:614.2:613.94

Афанасова Елена Николаевна
Elena Afanasova



ОРГАНИЗАЦИЯ МЕДИКО-СОЦИАЛЬНОЙ ПОМОЩИ В ЖЕНСКИХ И ДЕТСКИХ КОНСУЛЬТАЦИЯХ НА ТЕРРИТОРИИ ЗАБАЙКАЛЬСКОЙ ГУБЕРНИИ И БМАССР ВО ВТОРОЙ ПОЛОВИНЕ 1920-х гг.

THE ORGANIZATION OF MEDICAL AND SOCIAL ASSISTANCE IN THE MATERNITY AND CHILD WELFARE CENTRES ON THE TERRITORY OF TRANSBAIKALIA AND BMASSR IN THE SECOND HALF OF 1920-s

Представлены результаты изучения процесса организации сети женских и детских консультаций на территории Забайкальской губернии и Бурят-Монгольской Автономной Советской Социалистической Республики во второй половине 1920-х гг. Показаны количественные и качественные характеристики консультаций, территориальные особенности их деятельности. Отмечено, что осуществление медико-социальной помощи в женских и детских консультациях осложнялось нерешенными проблемами финансового и кадрового характера. Эффективная организация консультационной работы стала возможной только с учетом национальных и традиционных особенностей данного региона

Ключевые слова: женские и детские консультации, Бурятия и Забайкалье в 1920-е гг., социальная защита материнства и детства

The results of studying the maternity organization process and child welfare centres' network on the territory of the Transbaikalian province and the Buryat-Mongol Autonomous Soviet Socialist Republic in the second half of 1920-s are presented in this article. The quantitative and qualitative characteristics of these centres, the territorial specifics of their work are also shown in the article. The implementation of medical and social assistance in the maternity and child welfare centres was complicated by unresolved financial and personnel problems. The effective organization of consulting work became possible only adjusted for national and traditional features of this region

Key words: maternity and child welfare centres, Buryatia and Transbaikalia in 1920-s, social defence of maternity and child welfare

Одним из важнейших направлений социальной политики советского государства в период его становления являлась защита материнства и детства. Реализация данного направления потребовала создания новой нормативно-правовой базы защиты материнства и детства, системы государственного управления здравоохранением, а также сети государственных учреждений, ориентированных на сохранение и улучшение здоровья женщин и детей.

После окончания гражданской войны в Восточной Сибири начался процесс создания сети учреждений, занимавшихся охраной материнства и детства. Одним из видов таких государственных учреждений стали консультации, которые появились на территории Восточной Сибири во второй половине 1920-х гг.

Деятельность консультаций была ориентирована на разные группы населения, в связи с чем создавались женские и детские

консультации. В регионах с низкой плотностью населения и дефицитом квалифицированных медицинских кадров организованы смешанные консультации, которые обслуживали детей и женщин.

Основными задачами женской консультации являлись: оказание квалифицированной акушерско-гинекологической помощи, проведение лечебно-профилактических мероприятий, направленных на предупреждение осложнений беременности, послеродового периода, гинекологических заболеваний. В связи с этим, женские консультации должны были осуществлять профилактические осмотры женского населения, организовывать санитарно-профилактическую работу среди женщин, информировать о контрацепции для предупреждения непланируемой беременности, обеспечить преемственность в деятельности женской консультации, а также родильного дома.

В задачи детских консультаций входила пропаганда грудного кормления и борьба с ранним нерациональным прикормом, обучение матерей правильному уходу за детьми, систематическое наблюдение за развитием ребенка в семье с целью предупреждения возникновения и развития заболеваний, назначение и выдача молочных смесей для детей с недостаточным грудным кормлением, борьба с социальными болезнями — туберкулезом, сифилисом, рахитом.

Однако деятельность консультаций в Восточной Сибири длительное время являлась недостаточно эффективной ввиду целого ряда причин. Их количество на территории Восточной Сибири было крайне незначительным. Так, в Забайкальской губернии в 1925 г. функционировала только одна женская консультация [8; л. 72], посещаемость которой за первый год ее существования составила 426 чел. [7; л. 87].

Документальные материалы, сохранившиеся в Государственном архиве Забайкальского края, показывают, что деятельность консультации осуществлялась на крайне низком уровне. Так, в отчете за 1926 г. «О деятельности сети учреждений охраны материнства и младенчества» отме-

чалось, что работа в женской консультации протекала слабо, отсутствовала связь с родильными отделениями, консультация направляла женщин в больницы, а наблюдение за ними совершенно не осуществляла. Пропускная способность в день составляла 20...30 чел. Большой процент обратившихся — женщины, в основном из сельской местности, желающие искусственно прервать беременность.

Организация культурно-просветительной работы среди женщин носила формальный характер, один раз в месяц во время заседания абортной комиссии читались лекции. Работа по предупреждению нежелательной беременности не давала значительных результатов в связи с недостаточным количеством эффективных противозачаточных средств. Использование имеющихся в наличии алюминиевых колпачков было опасно для здоровья женщин. Врачи зачастую ограничивались рекомендациями применять тампоны, пропитанные раствором уксуса или йода, что не давало положительных результатов, и большое количество женщин были вынуждены искусственно прерывать беременность [7; л. 1].

Постепенно на территории Восточной Сибири происходило увеличение количества консультаций. Так, в 1929 г. только в г. Чита действовали одна женская и одна детская консультация, к которой примыкала молочная кухня и был организован патронаж детей. Пропускная способность женской консультации за 1928 г. составила 4616 чел., а детской — 4503 детей [7; л. 88]. В удаленных районах работали две детские консультации: в Петровск-Забайкальске, при которой функционировала молочная кухня, и на станции Борзя. Пропускная способность данных учреждений составила за квартал 199 чел. В Борзе была создана также женская консультация с пропускной способностью в 827 чел. за квартал [7; л. 88].

Сохранившиеся в фондах Государственного архива Забайкальского края сведения позволяют в динамике рассмотреть сеть консультаций в пределах Читинского округа.

Консультации Читинского округа [7; л. 88]

Количество учреждений	1925/1926	1926/1927	1927/1928	1928/1929	1929
Детская консультация	1	–	2	3	3
Женская консультация	–	1	–	2	3

Данные таблицы показывают, что количество детских и женских консультаций в пределах Читинского округа за четыре года увеличилось в три раза. Количественный рост консультационной сети носил постепенный характер. Дважды в 1926/1927 и 1927/1928 гг. происходило вынужденное закрытие детской и женской консультаций в связи с недостаточным финансированием.

Во второй половине 1920-х гг. на территории Забайкалья происходило изменение и усложнение структуры некоторых консультаций. В частности, при отдельных детских консультациях открывались социально-правовые кабинеты, в задачи которых входило проведение мероприятий профилактического характера по предупреждению подкидывания детей. С этой целью социально-правовые кабинеты призваны оказывать социальную помощь матерям-одиночкам и нуждающимся матерям, устраивать нуждающихся матерей и детей в специализированные государственные учреждения, устанавливать отцовство, оказывать содействие в взыскании алиментов, получении пенсий и пособий. В Положении о социально-правовых кабинетах в качестве одной из задач деятельности обозначалась борьба с религиозными убеждениями, алкоголизмом, спайиванием детей. Методами социально-правовой работы объявлялись социальный патронаж – учет матерей и детей, нуждающихся в помощи, длительное наблюдение за ними, участие в товарищеских судах, пропаганда основ советского законодательства, возбуждение уголовного преследования родителей, подкидывающих детей. Общее руководство социально-правовым кабинетом возлагалось на заведующую консультацией [10; л. 104].

Во второй половине 1920-х гг. детские и женские консультации начали функционировать и на территории Бурятии. Отчет подотдела охраны материнства и младен-

чества за 1926 г. содержит сведения о деятельности консультации, которая в данном регионе получила название консультации для беременных матерей и грудных детей [9; л. 14]. Эта консультация, заведующей которой была М.Н. Соснина, явилась центром санитарной культуры среди детского и женского населения [5; С. 6].

Спецификой Бурятии явился тот факт, что представители бурятской национальности крайне недоверчиво относились к государственным учреждениям системы здравоохранения, включая женские и детские консультации. Коренные жители предпочитали доверять свое здоровье шаманам и ламам, которые в течение столетий осуществляли свою лечебную деятельность. Местные периодические издания 1920-х гг. содержат сообщения о необходимости более активного привлечения бурятского населения в официальные учреждения здравоохранения, активно велась пропаганда среди женщин. Однако длительное время изменить традиционное отношение бурят к системе охраны здоровья женщин и детей не удавалось. Данные о посещаемости консультации для беременных женщин и грудных детей показывают, что за апрель-май 1926 г. данное учреждение посетило только две женщины бурятской и 130 женщин русской национальностей. По социальному положению из обратившихся за помощью больше всего было крестьянок (39 женщин), безработных (31 женщина), жен военных (21 женщина). Жен рабочих – 14, курсанток – 9; жен служащих – 3, жен – инвалидов – 2 [9; л. 14].

Однако в результате серьезной работы популярность данной консультации среди населения постепенно росла. Так, в 1927 г. ее посетило 1830 женщин, а в 1928 г. – 2888. В 1928 г. женско-детская консультация разделилась на два самостоятельных учреждения [3; С. 18].

Проблемой многих учреждений здравоохранения того периода являлась нерешенность кадрового вопроса. Нехватка врачей приводила к прерывности функционирования данной консультации, которая работала в некоторых случаях с перерывом в месяцы. Соответственно, беременные женщины и малолетние дети на длительное время оставались без врачебной помощи.

Нерешенным оставался вопрос предоставления медицинской помощи беременным женщинам и малолетним детям в отдаленных регионах Бурятии. Советская власть во второй половине 1920-х гг. предприняла попытку создания системы оказания женщинам бурятской национальности отдаленных районов медико-социальной помощи через деятельность передвижных Красных юрт. В «Положении о Красной передвижной юрте» указывалось, что Красная юрта и медицинская консультация при ней всемерно содействуют женщине-бурятке в соблюдении гигиены в период беременности, в правильном воспитании ею детей, а также оказывают помощь в организации детских яслей, детсадов, детплощадок [9; л. 4]. В области медицинской помощи и санитарного просвещения Красная юрта призвана осуществлять санитарное просвещение через медицинскую консультацию, организованную при ней; содействовать организации консультаций, яслей, амбулаторий; созданию фонда для отправки безлошадных беднячек-больных в больницу; проводить доклады и лекции по вопросам гигиены, охраны материнства и младенчества, борьбы с ламством и знахарством [9; л. 4].

В «Отчете о деятельности Комиссии по улучшению труда и быта женщин при ЦИКе Буреспублики» за 1927 г. отмечалось, что в культурно отсталых районах восточных аймаков организованы четыре Красные юрты с медицинскими консультациями (Ага, Хора, Верхнеудинск, Кяхта). Средняя посещаемость медицинских консультаций женщинами составляла 10 чел. в день [9; л. 2]. На содержание четырех Красных юрт Комиссия по улучшению труда и быта женщин по местному бюджету в 1927/28 г.

выделила 11311 руб., а по государственному бюджету было отпущено 10760 руб. на оборудование медицинских консультаций и коек для рожениц [9; л. 2].

Красная юрта Агинского аймака являлась одной из лучших и в конце 1927 г. была преобразована в Дом бурятки. Красные юрты и Дом бурятки возглавляли М.А. Рампилова, Т. Никотеева, Е.А. Халтанова, В.И. Хогоева и др. [6; С. 80]. Как правило, коллектив Красной юрты состоял из 2...3 чел.: заведующей юртой, занимавшейся работой по ликвидации неграмотности, врача-акушера или медсестры, оказывавших квалифицированную медицинскую помощь женщинам, и культработника.

Постепенно стало меняться отношение местного населения к деятельности медицинских консультаций. Так, на заседании республиканского съезда женщин членов сельсоветов БМАССР, проходившего 27 сентября 1927 г., отмечалось, что «бурятское население с каждым годом все более доверчиво относится к медицинским консультациям и охотно идет туда. Они берут под свое влияние группу детей и женщин и ломают старый быт и связанные с ним условия и обычаи. Красные юрты завоевали авторитет среди населения» [9; л. 26].

Однако даже в начале 1930-х гг. деятельность Красных юрт протекала с некоторыми сложностями. Среди документов архивного фонда Национального архива Республики Бурятия сохранился протокол совещания работниц культурно-бытовых учреждений среди кочевниц, созданного комиссией по улучшению труда и быта женщин при БурЦИКе от 16 февраля 1930 г. На данном совещании среди прочих вопросов обсуждалась деятельность Красных юрт в отдаленных районах. Руководитель Красной юрты отмечала в своем выступлении, что вследствие активной антипропаганды ламами и шаманами посещение ее было практически прекращено. Только разъяснительная работа среди населения во время обходов дворов и индивидуально-групповая агитация помогли изменить ситуацию в Аларо-Боханском и Кяхтинском аймаках. Средняя продолжительность

работы Красной юрты в одном месте составляла 2,5 мес. Выступавшие на данном совещании обозначали среди трудностей деятельности языковой барьер вследствие различий наречия западных бурят с восточными, отсутствие достаточного количества финансовых средств, соответствующих помещений, медицинского оборудования. Много временных ресурсов отнимала подготовительная работа при переходе Красной юрты с одного места на другое. За полгода деятельности Красной юрты в Аларо-Боханском и Кяхтинском аймаках первая медицинская помощь была оказана 710 женщинам, из них больным гинекологическими заболеваниями — 14, 13 беременным женщинам. Лекции и беседы прослушали 422 женщины [9; л. 83].

Отчетная документация Народного комиссариата здравоохранения БМАССР за 1930/1931 бюджетный год свидетельствует о том, что за период с 1927 по 1930 г. не произошло количественного роста сети Красных юрт. На 1930/1931 г. на территории БМАССР функционировало четыре консультации при Красных юртах в Селенгинском, Агинском, Хоринском и Закаменском аймаках. Общая сумма финансирования их деятельности составляла 27907 руб.

[9; л. 27]. Кадровый персонал Красных юрт даже в начале 1930-х гг. отмечал недостаточное финансирование, отсутствие медицинского оборудования.

Результаты сравнительного анализа организации сети детских и женских консультаций на территории Забайкалья и Бурятии показывают следующие территориальные особенности каждого из регионов. Если на территории Забайкалья произошло количественное увеличение сети консультаций за период второй половины 1920-х гг., то на территории Бурятии ситуация в количественном отношении осталась без изменений. Развитие консультаций на территории Забайкалья пошло по пути усложнения их организационной структуры. Реализация государственной политики в сфере охраны материнства и младенчества на территории Бурятии требовала учета национальных особенностей, в связи с чем консультационная работа в данном регионе была организована через систему передвижных Красных юрт, посредством которых удалось охватить медицинской помощью население, преимущественно занимавшееся скотоводством и ведущее кочевой образ жизни.

Литература

1. Батоев Д.Б. История здравоохранения Бурятии (конец XVIII-1960-е гг.). Улан-Удэ: Бурятское книжное изд-во, 2004. 262 с.
2. Батоев Д.Б., Батоев С.Д., Дешкова Н.П. Первый нарком А.Т. Трубочеев в истории здравоохранения Бурятии. Улан-Удэ: РЦМП, 2009. 344 с.
3. Батоев Д.Б., Борголов А.В., Жовтун Л.М., Лигаи Г.С. Развитие родовспоможения в Бурятии // Актуальные вопросы акушерско-гинекологической помощи: матер. науч.-практ. конф. Улан-Удэ: Бурятский гос. ун-т, 2002. С. 18.
4. Здравоохранение Бурятии в лицах: к 85-летию здравоохранения Республики Бурятия. Улан-Удэ: ГУЗ РЦМП МЗ РБ, 2008. 648 с.
5. Очиров В.М., Шилина Т.Ф. Из истории здравоохранения г. Улан-Удэ // 85 лет здравоохранению г. Улан-Удэ: сб. науч.-практ. ст. Улан-Удэ: Республиканская типография, 2006. С. 6.
6. Цыренжапова Э.Э. Деятельность комиссий по улучшению труда и быта женщин Советов Бурятии в период 1925-1928 гг. // Исследования молодых ученых: межвуз. сб. ст. Вып. V. Улан-Удэ: ВСГАКИ, 2003. С. 80.
7. Государственный архив Забайкальского края (ГАЗК). Ф. р-623, оп. 1, д. 3.
8. ГАЗК. Ф. р-1448, оп. 1, д. 227.
9. Национальный архив Республики Бурятия (НАРБ). Ф. р.-251, оп. 1, д. 1.
10. НАРБ. Ф. р-912, оп. 1, д. 55.

Коротко об авторе

Briefly about the author

Афанасова Е.Н., канд. истор. наук, доцент каф. «Экономика и управление», Усть-Илимский филиал Российской академии народного хозяйства и государственной службы при Президенте РФ
lebeden81@mail.ru

E. Afanasova, candidate of historical sciences, associate professor, head of the humanitarian and general natural sciences department, Ust-Ilim branch of Presidential Academy of National Economy and Public Administration

Научные интересы: социальная защита материнства и детства на территории Восточной Сибири во второй половине 1920-1930-х гг., история детской беспризорности в Восточной Сибири в 1920-1930-х гг.

Scientific interests: maternity and child welfare on the territory of Eastern Siberia in the second half of 1920-1930-s, history of child homelessness in Eastern Siberia in the second half of 1920-1930-s



УДК 343.813

Романюк Лариса Борисовна
Larisa Romanjuk



ЗАРАБОТКИ ССЫЛЬНОКАТОРЖНЫХ НЕРЧИНСКОГО ГОРНОГО ОКРУГА И ИХ РАСПРЕДЕЛЕНИЕ

EARNINGS OF EXILE CONVICTS OF NERCHINSK MINING DISTRICT AND ITS DISTRIBUTION

Рассмотрены трудовые отношения, возникающие в тюрьмах Нерчинской каторги, а именно вопросы вознаграждения за труд ссыльнокаторжных. Автор, анализируя законодательные и архивные источники, определяет размер заработков арестантов каторжных тюрем и механизм их распределения между работодателем, государством и осуждённым. Показана зависимость заработков от видов трудовой деятельности арестантов. Сравняется оплата труда ссыльнокаторжных на золотых приисках и строительстве колёсных и железных дорог. Выявленная проблема недоплат, обмана осужденных показана с экономической и правовой точек зрения. Анализируются законодательные источники кон. XIX – нач. XX вв.: «Свод Учреждений и Уставов о содержащихся под стражей»; «Свод учреждений и Уставов о ссыльных»

Ключевые слова: ссыльнокаторжные, Нерчинский горный округ, вознаграждение за труд, заработок арестантов, законодательный источник, эффективность труда, оплата труда

The article is devoted to the research of arrested persons' earnings in exile prisons in Nerchinsk mining district and shows the earning rates and the mechanism of its distribution between the employer and the exile convicts. The author considers this theme from the economic and legal point of view. It is observed the attempt of analysis of legislative sources of the end of the XIX century and the beginning of the XX century – namely the establishment code and the statutes of being guarded exile convicts and the establishment code and the statutes of exile convicts. The dependence of earnings of exile convicts according of variety of the work of exile convicts, activity of the Main prison management – the body which was engaged in the general supervision of prisons in Russia is shown

Key words: exile convicts, Nerchinsk mining district, work recompense, earnings of exile convicts, legislative source, work efficacy, work payment

Заработок – это право человека на вознаграждение за труд. Важность и необходимость вопроса о заработках арестантов каторжных тюрем никто не мог отрицать в кон. XIX-нач. XX вв. Этот вопрос ставился в зависимости от взгляда на сущность тюремной работы и в связи с проведением тюремной реформы обсуждался тюремоведами России и других стран. Основные положения всей полемики по данному вопросу сводились к следующему.

С одной стороны, вопрос заработка арестантов с философской точки зрения ос-

нован на праве человека на вознаграждение за труд, которое является одним из фундаментальных, естественных прав человека, обеспечивающего его существование. Если считать работу в местах лишения свободы только наказанием, то в тех случаях, когда заключение сопряжено с принудительными работами, весь доход от арестантских работ должен принадлежать государству. Главная цель государства в этом случае – покарать преступника.

Если наказание должно играть воспитательную роль, то арестанту государство

должно предоставить возможность с помощью получения части благ удовлетворить свои потребности, а каждодневная работа еще и воспитывает привычку к труду. Личная заинтересованность осуждённого в результатах своего труда поднимает его производительность и появляется перспектива сносного существования после выхода из тюрьмы, так как заработок дает возможность создавать сбережения, необходимые для арестанта после отбытия наказания. С точки зрения экономики под вознаграждением за труд понимается передача человеку той части материальных благ, которые создал работник в процессе производства, в данном случае — это заработок арестанта. Получив трудовые навыки, ссыльнокаторжный, перейдя в разряд ссыльнопоселенца, может устроиться на работу или самостоятельно производить материальные и нематериальные блага, тем самым государство предотвращает совершение новых преступлений. Еще в тюрьме осуждённый имеет возможность помогать семье, оставшейся без кормильца, посредством заработка.

Таким образом, право на вознаграждение за труд есть юридически фиксируемая и гарантируемая государством возможность ссыльнокаторжного обладать определённой частью экономического блага в виде заработка или другого вознаграждения (натурального пайка, одежды и т.п.), созданного трудовыми усилиями в процессе хозяйственной деятельности в целях удовлетворения собственных потребностей, а также интересов семьи.

Тема зарплат арестантов является неизученной в настоящее время. За редким исключением авторы, занимающиеся темой каторги и ссылки, лишь косвенно касаются этих вопросов. Например, можно отметить обобщающие труды А.В. Волочаевой, О.Б. Березиной [18, 20]. Исследования правового характера также косвенно касались данных вопросов, например Е.В. Патрушев уделяет внимание вопросам борьбы с преступлениями в пенитенциарных учреждениях [22]. Однако ни у одного из ученых этот вопрос не был самостоятельным предметом исследования.

Написание данной статьи основано на материалах Государственного архива Забайкальского края и Государственного архива Российской Федерации, где выявлены документы отчётного характера, инструкции Главного тюремного управления, переписка администрации Нерчинской каторги с военным губернатором Забайкальской области, с чиновниками Горного правления. Также предметом анализа явились нормативно-правовые акты общеимперского характера, вошедшие в «Свод законов Российской империи».

Итак, цель статьи: проанализировать правовые нормы законодательных источников начала XX в., регламентирующих вопрос зарплат арестантов; показать зависимость размера этих зарплат от видов трудовой деятельности арестантов Нерчинской каторги; выявить распределительные статьи денежных сумм, образовавшихся от доходов трудовой и хозяйственной деятельности ссыльнокаторжных, с целью определения величины доходов ссыльнокаторжных.

Особенностью права на вознаграждение за труд является дуализм его природы, отражающий двусторонний характер производственных отношений — взаимодействие трудовых усилий работников, в данном случае — ссыльнокаторжных Нерчинского горного округа, и собственников-менеджеров — Кабинета Его Императорского Величества в лице Горного начальства, Управления железной дороги, частных владельцев приисков и управления Нерчинской каторги. Большая часть этих благ присваивается собственником средств производства в качестве дохода от управления собственностью. После вознаграждения часть созданного блага поступает в индивидуальное пользование ссыльнокаторжного в виде заработка или натурального пайка, вычитаемого из совокупного дохода хозяйствующего субъекта. Выражаются эти отношения в наличии специфического ряда правомочий сторон, закреплённых в законодательстве.

Нормативно-правовая база начала XX в., — «Свод Учреждений и Уставов о содержащихся под стражей», в редакции 1904 г.,

в главе шестой «О занятии арестантов работами и о распределении получаемых от сего доходов» уделяет внимание этому вопросу, а именно в статьях с 358-й по 370-ю [24; С. 136-138]. Законодательные нормы Свода учреждений и уставов о содержащихся под стражей в вопросе заработков арестантов получили свое дальнейшее развитие в другом законодательном акте, вошедшем в Свод законов Российской империи — в Своде Учреждений и Уставов о ссыльных. Основные нормы по этому вопросу содержатся в первом нормативно-правовом акте, а во втором лишь дополнительные статьи.

В этих законах законодатель предоставлял право осуждённого на оплату его труда, даже за хозяйственные работы или работы, удовлетворяющие потребности тюрьмы [24; С. 136]. В инструкциях, издаваемых Главным тюремным управлением, размер вознаграждения арестантов, занятых работами по хозяйству и на потребности тюрьмы, определяется для каждого места заключения соответствующими расписаниями [24; С. 136-138] — уточнялось в законодательстве, что создавало излишнюю бюрократизацию в процессе исполнения. Не всегда чиновники ГТУ знали и понимали местную специфику организации труда в каждом пенитенциарном учреждении, следовательно, создавали инструкции, не отражающие действительное положение дел. В законодательстве заработок арестантов каторжных тюрем устанавливался в размере 1/10 от общего количества заработанных денег [24; С. 137]. Это ничтожная часть дохода каторжан едва ли могла способствовать мотивации к труду, сам по себе каторжный труд без вознаграждения уже являлся наказанием. Однако государство давало возможность арестанту осознать, что право вознаграждения за труд предоставлялось самим законом. Более того, во время содержания под стражей арестанты всех наименований с разрешения тюремного начальства имели право расходовать на свои нужды и надобности и на пособия их семьям не более половины заработанных каждым лицом денег, а остающиеся суммы, — го-

ворилось в законе, — выдавать арестантам при освобождении [24; С. 175].

Эта правовая норма давала возможность осуждённому воспользоваться своими деньгами, хотя бы ½ частью, при этом исполнители наказания добивались того, чтобы арестант осознавал, что продуктивность его работы зависит от усмотрения тюремного начальства, и при нормальном его поведении осуждённый всегда может получить половину своего заработка. Ограничение заработка арестанта может быть лишь следствием дурного поведения осуждённого, неряшливости в работе, порчи материалов, инструментов и вещей.

Законодатель позволял образующиеся свободные остатки расходовать на вознаграждение заведующего работами и лицам тюремного управления и надзора в конце года, «но так, чтобы общая сумма по каждому месту заключения отдельно не превышала одной третьей части всего поступившего в пользу тюрьмы дохода от арестантских работ, произведённых в данном году» [25; С. 175]. Тем самым, государство старалось лично заинтересовать администрацию тюрем и лиц тюремного надзора в качественном исполнении своих обязанностей и побуждало проявлять усердие начальников тюрем в осуществлении своих обязанностей. Большая же часть денег должна быть потрачена на организацию и развитие работ. Более того, инициатива по устройству организации труда в местах заключения, их финансовая рентабельность, желание расширить фронт и виды работ экономически были подкреплены специальным фондом и могли финансироваться государством [24; С. 137]. В случае смерти арестанта во время содержания в местах заключения причитающийся ему заработок выдается наследникам [25; С. 175]. Тем самым, законодатель еще раз заинтересовывал в результатах труда всех осуждённых за преступления.

За исполнение каторжными работ от ведомства Кабинета Его Императорского Величества производится особая, предпочтительно «задельная» по количеству исполненной работы, плата, которая должна соответствовать цене вольнонаемных работ.

Размер её определялся по соглашению местного горного и гражданского начальства с утверждения Приамурского генерал-губернаторства [25; ст. 292]. Таким образом, у каторжан имелась возможность получать сдельную заработную плату по цене вольнонаемного труда, не ограниченную урочным положением для рудничных, приисковых работ, так как эти виды работ производились на землях Кабинета и под общей организацией чиновников этого ведомства.

Когда вопрос касался реализации в жизненной действительности в условиях Нерчинской каторги по этим законодательным нормам, хозяйствующие субъекты вырабатывали правила «Об употреблении ссыльнокаторжных в работах в Нерчинском горном округе», где регламентировались вопросы заработков арестантов исходя из видов работ и конкретных условий труда.

Порядок выплат заработков арестантов Нерчинской каторги на начало XX в. можно проследить по материалам Государственного архива Забайкальского края, где имеются документы разъясняющего характера. Так, начальник Нерчинской каторги 17 июня 1909 г. сообщал губернатору Забайкальской области в специальном документе о том, что «...ввиду рапорта от 9 июня за № 4790, сообщаю Вашему Высокоблагородию для исполнения следующее: суммы, выручаемые от работ арестантов, за отчислением стоимости употребляемого для работ материала и производственных расходов, должны полностью вноситься в кассы специальных сборов...» [9; л. 45]. Затем эти суммы перечислялись на счета казначейства для зачисления в особый параграф № 2 – «специальные средства по тюремной части»; затем распределялись на доли, причитающиеся в: а) доход казны; б) доход тюрьмы; в) собственность арестантам. Часть сумм шла в специальный фонд на развитие тюремных работ. Затем свободные остатки поступали за покрытием расходов в вознаграждение лицам тюремного управления и надзора [9; там же].

Таким образом, документ показывает, что не нарушалась статья ст. 358 п. 4 Свода учреждений и Уставов о содержащихся под

стражей и суммы, поступившие как доход от работ, распределялись на три доли, заработок ссыльнокаторжных составлял одну из долей. Поступившие в казначейство заработанные арестантские суммы «расходовались по распоряжениям распорядительных учреждений», как гласила ст. 364 Устава.

За 1871 и 1872 гг. Нерчинскими ссыльнокаторжными заработано 138,848 руб. 83 коп.; из них сдано в Читинское областное казначейство Нерчинским Горным правлением 85,662 руб. 18,5 коп. С 1 октября 1870 г. по 1 января 1871 г. в Управление Нерчинскими ссыльнокаторжными поступило 45,997 руб. 34 коп. заработанных денег; из всех сумм 14.900 руб. израсходовано на пополнение запасов продовольствия, материалов и вещей, что составило более 30 % от всей заработанной суммы; 6344 руб. 32 коп. – выдано ссыльнокаторжным как вознаграждение с их заработка, что составило 13,7 % от всего дохода; 432 руб. 14 коп. пошло в возврат, употребленных на снабжение арестантов одеждой и обувью [3; л. 11], что составило 0,9 % от общего числа заработанных сумм.

Таким образом, из числа заработанных арестантами денег выделялись три части в пользу: 1) государственной казны, 2) мест заключения, 3) арестантов. За три месяца заработка арестантов составили лишь около 14 % от всего дохода, поступившего в пользу мест заключения Нерчинского горного округа, и лишь 4,5 % от всех заработанных сумм. Следовательно, можно утверждать, что государство позволяло воспользоваться ссыльнокаторжному лишь ничтожной частью произведённых материальных благ. Если учитывать, что не всегда их арестанты получали вовремя, то желание работать качественно и выполнять нормы выработки редко посещало арестантские умы.

По данным на период с 1 марта 1899 г. по 1 сентября 1900 г. выдача вознаграждения за труд, т.е. заработная плата ссыльнокаторжным за сверхурочные работы, производилась только в том случае, если работы были сопряжены с производством и сбытом изделий, т.е. если тюрьма получала доход [5; л. 30-31 об.].

Д. Дриль, описывая свои наблюдения во время поездки в 1899 г. в Новую Каледонию, на о. Сахалин, Приамурский край и Сибирь, отмечал, что на Нерчинской каторге заработок ссыльнокаторжных, состоящих на урочных горных работах, составлял 10 % от подённой платы, которая была определена в 20 коп., вносимая горным ведомством за каждого рабочего на специальные счета в казначейство. Сверхурочные горные работы оплачивались особо и вознаграждение за них полностью шло работающему [21; С. 115]. Вознаграждение за плотницкие, каменные и другие строительные работы, а также за работы во многих мастерских производились единовременными выплатами от двух до трёх раз в год по представлениям начальников тюрем в размере от двух до трёх рублей. Работы в портняжной и сапожной мастерских вознаграждались в 10 % от заработка, определяемого по особому расчёту [21; С. 116].

Судя по отчету из Горного Зерентуя от начальника Нерчинской каторги за период с 1 марта 1899 г. по 1 сентября 1900 г. за все работы для тюремных потребностей, за исключением шитья одежды и обуви, вознаграждение ссыльнокаторжных производилось из сумм, перечисленных в доход мест заключения, в зависимости от производства и успешности самих работ; если работы проводились успешно, и тюрьма получала доход, то из этих сумм, полученных тюрьмой, ссыльнокаторжные получали вознаграждение за труд [5; л. 30-31 об.]. Строительные и ремонтные работы не оплачивались арестантам каторжных тюрем. Это подтверждают материалы ГАЗК, в частности, строительные сметы, предназначенные для определения всех расходов, где не было даже графы «вознаграждение за труд» [8; л. 32-34 об.].

Таким образом, можно сделать вывод о том, что часто нарушалась ст. 358 Свода учреждений и уставов содержащихся под стражей, дающая право вознаграждения за хозяйственные работы. Можно предположить, что строительные нужды начальниками тюрем удовлетворялись за счет собственной инициативы по особой необ-

ходимости, следовательно, в таком случае финансирования на строительные работы от государства тюрьма не получала. Эти выводы подтверждает исследователь истории Зерентуйской каторжной тюрьмы — М.Г. Бодяг [17; С. 210]. Но если на данные нужды ассигнование государства происходило, например, в том случае, когда тюремная инспекция определяла необходимость капитального ремонта или постройки новой тюрьмы, тогда в сметах предусматривалось вознаграждение строительных работ, о чем свидетельствовал Д. Дриль в своих «наблюдениях» [21; С. 118].

Согласно «Списку с журнала Горного Совета», произведённого ещё в ноябре 1874 г., за № 40 «О назначении ссыльнокаторжных на промысловые работы», решено: для работ на золотых промыслах брать в основном ссыльнокаторжных разряда исправляющихся. Испытуемые попадали туда только в том случае, если каторжан разряда исправляющихся не хватало, и то они должны были быть «полносильные» и «доброй нравственности» и во всём подчиняться промысловому начальству. Ссыльнокаторжных из разряда исправляющихся должны задействовать преимущественно на вскрытии торфов, обнажая золотоносный слой песка с оплатой по 2 руб. 30 коп. — в летнее и по 2 руб. 60 коп. — в зимнее время за кубическую сажень [2; л. 3б]. Труд ссыльнокаторжных на золотых промыслах учитывался строго и записывался в выданных промысловым начальством специальных рабочих книжках [19; С. 239], так как по договорённости с промысловым начальством ссыльнокаторжные разряда исправляющихся деньги должны получать на руки. Кроме того, решено вменить в обязанность управляющему промыслами по окончании операции объём денежных сумм в размере 15 % от всей заработной платы ссыльнокаторжных разряда исправляющихся отсылать гражданскому начальству. Расходовать эти деньги мог генерал-губернатор Восточной Сибири по своему усмотрению [1; л. 3 г]. В конце 70-х гг. XIX в. преступники разряда испытуемых под присмотром промыслового начальства разделялись на

артели по 8 чел. в каждой, на их содержание выделяли по 1 руб. 25 коп., кроме того, за выработку и подачу песков 1-й кубической сажени оплачивали по 1 руб. 50 коп. Но, в связи с тем, что на отдельных разрезах, например, в Средне-Карийских промыслах, приходилось относить торф на расстояние свыше 40 саженей от забоя, плату увеличили: за каждые 10 саженей расстояния добавили по 10 коп. Деньги на руки ссыльнокаторжные разряда испытываемых не получали. Их заработки вносились на счета в Читинское областное казначейство [2; л. 36 об.]. После выполнения заданной промысловым управлением к определённому сроку работы им выдавалась квитанция [19; С. 239].

Казалось бы, вопрос оплаты труда более или менее решён, однако проверки тюремных инспекторов свидетельствовали о постоянных нарушениях. Так, инспектора в ходе своих поездок нередко отмечали, что высылка процентных денег производится несвоевременно либо их выдача производилась спустя продолжительное время после их заработка [1; л. 3 г]. Для устранения этих недостатков Горным Советом по согласованию с военным губернатором Забайкальской области и генерал-губернатором Восточной Сибири решено 15 % вознаграждения выплачивать ссыльнокаторжным отряда исправляющихся на местах работ. Однако, соблюдая субординацию, и для уточнения данного решения и согласно праву генерал-губернатора о возможности распоряжаться данными средствами, в Главное управление Восточной Сибири нередко следовали ходатайства от господина военного губернатора Забайкальской области, по поручению заведующего Нерчинскими ссыльнокаторжными, о выплате на руки каторжным заработков в размере 15 % от заработанных сумм. Нередко распоряжением генерал-губернатора запрещалось арестантам получать «на руки» заработанные сверхурочно деньги. На основании приведённых фактов можно утверждать, что в этом вопросе в правовых нормах наблюдалось противоречие. С одной стороны, закон разрешал ссыльнокаторжным получать сверхурочные заработки, с другой —

давал право генерал-губернатору Восточной Сибири распоряжаться заработанными каторжными деньгами. В этом случае заработки не доходили до каторжан.

Но в ходе других трудовых отношений, например, возникающих на частных золотых приисках, сверхурочные заработки выдавались каторжанам на руки. По свидетельствам проверяющих, слишком большие заработки заключённых на отдалённых промыслах существенно отличали их от преступников, работающих в тюрьмах и на рудниках Нерчинского округа [19; С. 240]. Между тем в официальных кругах существовало мнение: не получать вообще — считалось недопустимым, а получать достаточно — считалось нарушением. Это влекло ещё недовольство тех, кто трудился не выходя за пределы тюрьмы. В целом, можно сделать вывод, что как для государства, так и для каторжан, промысловый труд был более выгоден, чем другие виды труда. По данным на 1876 г., промысловые работы приносили больше дохода, чем рудничные. Например, ссыльнокаторжные заработали на Карийских, Урюмском, Ключевском, Кудеченском и Итакинском промыслах более 34 тыс. руб., а на рудниках Алгачинском, Зерентуйском и Кутомарском заводе в этот же год всего около 1400 руб. [19; там же].

Несколько иное положение с оплатой труда было на строительстве Сибирской магистрали. В качестве рабочей силы нанимали вольнонаёмных, использовали солдат, а на самых тяжёлых трудовых операциях — ссыльнокаторжных по принципу самокупности содержания арестантов.

Оплата труда, например, на 3-м участке Амурской железной дороги была установлена соглашением между хозяйствующими субъектами. Тюремное ведомство заключало с инженером-подрядчиком, осуществляющим строительство участка дороги, договор, в котором прописывались обязанности сторон. По условиям договора, организацию работ и оплату труда производил инженер, а доставку и окарауливание арестантов осуществляло тюремное ведомство. По соглашению оплата, осуществляемая с 15 мая по 15 октября 1910 г., равнялась

1 руб. за рабочий день при обязательстве тюремного ведомства за счёт той же платы обеспечить команду летними жилищами [4; л. 26]. С 15 октября переходили на зимний режим работы вследствие суровости климата, там расценки были иными: поздней осенью определялись дневные уроки, за выполнение которых подрядчик производил оплату арестанту в размере 1 руб. 40 коп. в сутки [4; там же]. Исходя из практических соображений, а также «для устранения убыточности работ для достижения большей производительности труда, устанавливался следующий порядок вознаграждения арестантов: назначали арестантам оплату подённую, применительно к размерам и цене, которая назначается вольнонаемным рабочим. Документы свидетельствовали: арестанты у г. Волобуева работают при условии подённой платы по 1 руб. 40 коп., из которой в пользу каждого арестанта отчисляется 70 коп. в день, а остальные 70 коп. поступают на покрытие расходов тюремного ведомства по содержанию арестантов и чинов охраны, управления и надзора. Однако даже при таком распределении заработка арестантов тюремное ведомство не покрывало всех расходов, а арестанты все равно работали малопродуктивно» [4; там же].

К ноябрю 1910 г. образовался дефицит тюремного бюджета в 208 653 руб. 49 коп. Кроме того, инспектор указывал: принимая во внимание то, что еще не выработанные 28217 куб. саж., что составляло 36,64 % от общего количества земляных работ, дефицит по окончании подряда возрастет до 329329 руб. 13 коп. Тюремному ведомству убытков в сумме 329323 руб., образовавшихся не по вине и ошибкам ведомства, а по вышеизложенным обстоятельствам из-за непредвиденных тяжелых условий работ» [15; л. 3].

Подсчитав все расходы, которые возникнут к ноябрю 1911 г., тюремное ведомство выставило счёт подрядчику в сумме 539.434 руб. 27 коп., или на каждый куб — по 11 руб. 5 коп. Получалось по контракту: убыток с каждого куба составлял 4 руб. 27 коп. [13; л. 6-6 об]. Данные приводились по одному подрядчику, но при этом

отмечалось, что такой же приблизительный убыток несёт тюремное ведомство и у других подрядчиков. Во-первых, по мнению ГТУ, условия, в которые были поставлены арестантские работы, с самого начала показывали, что все расчеты и сметные исчисления, которыми руководствовались подрядчики при подписании договоров, являлись ошибочны [11; л. 1 об.].

Причины убытков тюремного ведомства в основном организационного характера, обусловлены суровыми климатическими условиями, нехваткой кадрового состава строителей. Подрядчики, бравшие в наём ссыльнокаторжных в качестве рабочей силы, поняли, что без новой оплаты труда, общим принципом которой будет заработная плата в зависимости от норм выработки, не обойтись. Плата за сверхурочные работы полностью стала поступать в пользу работающих. Часть заработанных сумм стала выдаваться каторжанам на руки, «... так в Нерчинской партии, — указывал Д. Дриль — начальник ГТУ, в своей поездке по Сибири, — половина сверхурочной заработной платы выдавалась на руки, другая половина вносилась в сберегательную кассу до выхода в вольную команду» [21; С. 120]. Вскоре производительность труда стала увеличиваться почти в два раза. Условия оплаты труда арестантов были законодательно закреплены. В частности, Временные правила «О производстве арестантами и ссыльными разных разрядов работ по постройке Кругобайкальской железной дороги» в п. 5 гласили: «Генерал-губернатор по соглашению с начальником дороги определяет:

- 1) сроки и пункты производства работ ссыльнокаторжными и арестантами;
- 2) размер платы, следующей им за работы, а также подробности расчетов за работы» [24; С. 136-138].

Наконец, претензии приняты и убытки возмещены. Все это даёт основание чиновникам ГТУ в ноябре 1911 г. констатировать факт, что «отношение к нам изменилось, и заработки могут составить до 700 тыс. в год, что приведёт к возможности сдавать свободную наличность в казначейство» [12; л. 17].

Главное тюремное управление было обязано соблюсти принцип самокупаемости содержания арестантов, поэтому с 24 июля 1911 г. решено назначить новый порядок начисления заработков ссыльнокаторжных. Так, на этот счет инспектор ГТУ, действительный статский советник Семеновский при посещении им арестантских работ на 2-м и 3-м участках Западной части Амурской железной дороги распорядился: «Ввиду больших расходов по содержанию арестантов и чинов администрации и надзора и других служащих, плату за урочные работы арестантов отчислять не более 20 коп. в день с подразделением их на установленные доли. Причем арестантам, ввиду незначительной суммы, отчисляемой им от указанных 20 коп., прибавлять на улучшение пищи по расчету, чтобы каждому, выполняющему урок, приходилось до 35 коп. в рабочий день. Ввиду сокращения расходов, следует сократить число назначаемых на хозяйственные работы, арестантов, а также некоторым из них уменьшить плату. Ввиду чрезмерно большого отчисления за сверхурочные работы, необходимо при расценке принимать в соображение, чтобы урочная работа арестантов соответствовала сообразно качества грунтов приблизительно двум третям нормальной работы по урочному положению» [6; л. 1].

Депутат А.И. Гучков, проезжая с проверкой по Амурскому участку, отмечал, что «исправные арестанты получают в свою пользу более 50 коп. в день. А особенно усердные — получают более рубля» [10; л. 6]. Зимой арестанты также работают при условии сдельной и частью «подённой» платы (от 1 руб. до 1 руб. 40 коп.) [10; там же]. Однако наличие денег у людей, не привыкших к их правильному использованию, приводило к наводнению места строительства разного рода контрабандистами и «несунами» запрещённой продукции для продажи арестантам. Депутат подтверждал действительность журналистских публикаций о том, что «...торгуют китайским некачественным спиртом...», «...целая армия «спиртоносов» обрушилась на дорогу...» [14; л. 1].

Однако, несмотря на негативные моменты, официальные данные гласили: «валовой заработок арестантов к 1911 г., предполагалось, будет доходить до 800 000 руб.» [14; там же]. Эти показатели свидетельствовали об эффективности предприятия ГТУ. В выписке из отчета Иркутского генерал-губернатора Главному тюремному управлению за 1910-1911 гг. применение арестантского труда в таких крупных государственных сооружениях признавалось вполне удачным и целесообразным. «Выйдя из тюрьмы, — говорилось в отчете, — арестанты могут найти себе заработок, т.к. выработана привычка к труду, что позволит им избежать лишений» [16; л. 259].

Таким образом, сдельная оплата труда в ходе строительства Сибирской магистрали и вознаграждения за сверхурочную работу без отчисления на нужды тюрьмы и казны, хотя и на принципах самокупаемости содержания арестантов в ходе строительства железных дорог, способствовали некоторой заинтересованности в результатах труда самих ссыльнокаторжных, тем самым решался один из важных вопросов эффективности организации их труда.

Итак, законодательные нормы устанавливали права арестантов на вознаграждение за труд, однако нередко они нарушались, или инструкции и правила, детализируя эти вопросы, реализовывая их в действительности, нарушали имперское законодательство. Общие правила использования заработанных сумм ссыльнокаторжных следующие: суммы, выручаемые от работ арестантов, за отчислением стоимости употребляемого для работ материала и производственных накладных расходов, должны были полностью вноситься в кассы специальных сборов, которые затем зачислялись на счета в казначейство. Распределение данных средств происходило в пользу: а) казны, т.е. государства; б) тюрьмы, т.е. мест лишения свободы или пенитенциарных учреждений; в) в собственность арестантам (п. 4 ст. 358 Устава о содержащихся под стражей) [9; л. 45]. Арестантам, таким образом, доставалась лишь часть произведённого материального блага. Свободные

остатки поступали за покрытием расходов в вознаграждение лицам тюремного управления и надзора. Соответственно, все премии и надбавки зависели от трудовых усилий осужденных, тем самым государство побуждало администрацию тюрем проявлять усердие в вопросах организации труда.

Необходимо отметить, что в счёт заработков арестантов, полученных от приискового, рудничного труда и строительства дорог, включались различные нужды тюремного ведомства, а именно: снабжение различными предметами быта; провоз паромом или перевозка лошадьми всех грузов; снабжение инструментов для работ, инвентаря; наём тюремных надзирателей; выдача подъемных и прогонных денег лицам административного и хозяйственного персонала (фельдшерам, десятникам, писцам, бухгалтерам), т.е. всем вольнонаемным служащим приходилось платить усиленное жалование в счет заработков арестантов; содержания обоза для вывозки земли, который обходился дорого, и строительство помещений для проживания в местах работ. Всё это способствовало тому, что люди, выходя из тюрьмы, имели незначительные накопления и не могли обосноваться более или менее сносно на поселении. «Такую систему вознаграждений за труд едва ли можно признать целесообразной...», «...здесь гибнет добрая воля и всякий добрый

почин...» — отмечали чиновники ГТУ [21; С. 116]. Освобождение же из тюрем значительного числа людей, лишённых средств к существованию, сравнительно уже пожилых, приводило к новым преступлениям со стороны этих людей, что способствовало пополнению рядов рецидивистов и возврат их в тюрьмы. Нельзя признать целесообразным и практикующееся на каторге вознаграждение за работы единовременными выдачами, по представлениям начальников тюрем. При таких условиях связь между вознаграждением, его размерами и суммой, затраченных трудовых усилий, не представлялась очевидной для работающих и оставалась несоотнесённой [21; С. 117].

Между тем работы, организованные на «правильных коммерческих началах», могли бы предотвратить все эти последствия. Оплата труда ссыльнокаторжных на железнодорожном строительстве организовывалась с большей пользой для арестантов каторжных тюрем, чем в осуществлении других видов труда. Однако заработки ссыльнокаторжных, несмотря на их регулярные выплаты, были не до конца соотнесены с трудовыми усилиями арестантов. Выигрывало только государство: строительство Сибирской магистрали приносило значительную экономию государству по использованию этой категории строителей Транссиба.

Литература

1. ГАЗК, ф. 1 (т.о.), оп. 1, д. 33, л. 3г.
2. ГАЗК, ф. 1 (т.о.), оп. 1, д. 33, л. 3б-3б об.
3. ГАЗК, ф. 1 (т.о.), оп. 4, д. 92, л. 11.
4. ГАЗК, ф. 1 (т.о.) оп. 1, д. 239, л. 26.
5. ГАЗК, ф. 1 (т.о.), оп. 4, д. 234, л. 30-31 об.
6. ГАЗК, ф. 1 (т.о.), оп. 1, д. 299, л. 1.
7. ГАЗК, ф. 1 (т.о.), оп. 1, д. 299, л. 26.
8. ГАЗК, ф. 1(т.о.), оп. 4 д. 234, л. 32-34 об.
9. ГАЗК, ф. 1 (т.о), оп. 1, д. 205, л. 45.
10. ГАРФ ф. 122, оп. 5, д. 3022, л. 6.
11. ГАРФ, ф. 122, оп. 5, д. 3121 л. 1об.
12. ГАРФ, ф. 122, оп. 5, д. 3121, л. 17.
13. ГАРФ, ф. 122, оп. 5, д. 3022, л. 6 об.
14. ГАРФ, ф. 122, оп. 5, д. 3091, л. 1.

15. ГАРФ, ф. 122, оп. 5, д. 3121, л. 3.
16. ГАРФ, оп. 5 № д. 3121, л. 259.
17. Бодяг М.Г. История строительства Зерентуйской каторжной тюрьмы и судьба здания // Сибирская ссылка: сборник научных статей. Вып. 2(14). Иркутск: Оттиск, 2003. Вып. 2 (14). С. 198-210.
18. Березина О.Б. Нерчинская каторга в системе пенитенциарных учреждений России в конце XVIII-начале XX вв. Чита: ЗИП СУ ПК, 2008. 305 с.
19. Волочаева А.В. Виды труда на Нерчинской каторге во второй половине XIX века / Сибирская ссылка: сб. науч. ст. Иркутск: Оттиск, 2011. Вып. 6(18). 720 с.
20. Волочаева А.В. Нерчинская уголовная каторга вт. пол. XIX в.: автореф. дис... канд. истор. наук. Улан-Удэ, 2009, 22 с.
21. Дриль Д. Ссылка во Франции и России (Из личных наблюдений во время поездки в Новую Каледонию, на о. Сахалин, в Приамурский край и Сибирь). С-Пб: Издание Л.Ф. Пантелеева, 1899.
22. Патрушев Е.В. Уголовно-правовые проблемы борьбы с преступлениями против общественной безопасности и общественного порядка в местах лишения свободы // Вестник ЧитГУ. Чита: ЧитГУ, 2008. № 4 (49). С. 118-120.
23. Сборник указаний и распоряжений по тюремной части: справочная книга для тюремных инспекторов, тюремных комитетов и их отделений, земских управ, попечителей земских арестантских домов и др. должностных лиц губернских, уездных и непосредственных управлений местами заключения. Составил по официальным данным тюремный инспектор Т.М. Лопато. Издание неофициальное. Пермь. Типо-Литография Губернского правления, 1903. С. 274-276.
24. Свод Учреждений и Уставов о содержащихся под стражей / Свод законов Российской империи. Ч. II. т. XIV. Спб. 1904. С. 136-138.
25. Свод Учреждений и Уставов о ссыльных / Свод законов Российской империи. Ч. II. т. XIV. Спб. 1904. С. 175.

Коротко об авторе

Briefly about the author

Романюк Л.Б., ст. методист, преподаватель, факультет гуманитарного образования, Забайкальский краевой институт повышения квалификации и профессиональной переподготовки работников образования, аспирант ЗабГУ
zorika2003@list.ru

L. Romanyuk, senior methodologist, humanitarian faculty, Transbaikal regional institute of professional development and professional retraining of educators

Научные интересы: ссылка и каторга в Сибири

Scientific interests: exile and penal servitude in Siberia



УДК 94(47).045

Эйльбарт Наталия Владимировна
Nataliya Eylbart



ЛЖЕДМИТРИЙ I И ПОЛИТИЧЕСКАЯ ЭЛИТА РЕЧИ ПОСПОЛИТОЙ: МИФЫ И ФАКТЫ

THE FALSE DMITRI I AND POLITICAL ELITE OF POLISH-LITHUANIAN COMMONWEALTH: MYTHS AND FACTS

Рассматриваются вопросы происхождения Лжедмитрия I, а также его прихода и пребывания на территории Речи Посполитой. На основании обнаруженных автором документов, находящихся в фондах Государственного архива Швеции, переписки короля Сигизмунда III и хелминского епископа Л. Гембицкого, мнения польских послов Н. Олесницкого и А. Гонсевского и документов сейма 1605 г. делается вывод о русском происхождении самозванца, а также о слабом интересе к его персоне со стороны светских вельмож и католического духовенства Речи Посполитой. Автор полагает, что основную роль в появлении Лжедмитрия I и в получении им короны играли российские противники царя Бориса Годунова

Ключевые слова: Лжедмитрий I, Речь Посполитая, Московское государство, Сигизмунд III, Л. Гембицкий, Ю. Мнишек, Государственный архив Швеции

In article we describe the questions of the False Dmitri I origin, and his arrival and stay in the Polish Lithuanian Commonwealth. Based on documents from the State Archives of Sweden (Riksarkivet) (discovered by author), the correspondence of King Sigismund III with Helmins Bishop L. Gembitski, and the views of the Polish ambassadors N. Olesnitski and A. Gonsievski, and documents from Polish Diet in 1605 we concluded about Russian origin of impostor, and also little interest in his person by secular lords and the Catholic clergy of the Polish Lithuanian Commonwealth. The author believes that the main role in the emergence of the False Dmitri I and in getting him a Russian crown played Russians opponents of the Tsar Boris Godunov

Key words: False Dmitri I Polish Lithuanian Commonwealth, Muscovite state, Sigismund III, L. Gembitski, J. Mnishek, Riksarkivet

До настоящего времени многие отечественные исторические работы, посвященные Смутному времени Московского государства, согласно точке зрения, широко распространенной в дореволюционной и советской исторической науке, представляют первого Дмитрия Самозванца «польским ставленником», а само его появление приписывают «польским интригам» и даже проискам католического духовенства и иезуитов [7]. Однако дошедшие до нас польские документы той поры, сохранившиеся в фондах Государственного архива Швеции, вывезенные из Речи Посполитой в резуль-

тате польско-шведской войны 1655-1660 гг., свидетельствуют в пользу совершенно иной картины пребывания Лжедмитрия I в Польше. Они позволяют развенчать ряд мифов, касающихся происхождения первого самозванца и его жизни в Речи Посполитой, и реконструировать версию этих событий, несколько отличную от предложенных ранее. Опираясь на данные источники, можно сделать вывод о слабом интересе со стороны большинства польской аристократии и высшего духовенства к делу «московского князька», о его поддержке узким кругом покровителей, членами семей

Вишневецких и Мнишков и некоторых других фамилий, состоявших с ними в родственных и дружеских связях. Внимания историка Смуты достойны приведенные здесь в нашем переводе: письма польского короля Сигизмунда III к коронному секретарю и хелминскому епископу Лаврентию Гембицкому (в будущем коронному канцлеру) о появлении в Речи Посполитой много сына Ивана Грозного и его походе в Московское государство; ответ последнего королю (обнаруженный нами в книге конспектов-черновики этого политического деятеля); извлечения из двух документов, относящихся к польскому сейму 1605 г., на котором обсуждался поход Лжедмитрия I в Россию; и, наконец, фрагмент документа «Ответ московским думным боярам, на переговорах в Москве поданный», принадлежащий перу польских послов Николая Олесницкого и Александра Гонсевского и повествующий в том числе о пребывании Дмитрия Самозванца в Польше (документ отнесен нами к концу 1607 или 1608 г.).

Что же эти документы в совокупности говорят о происхождении и польском периоде жизни первого самозванца? Во-первых, польские послы однозначно утверждали (искренне ли — это уже другой вопрос), что все нити самозванческой интриги исходили из Москвы, и что русские навязали им Лжедмитрия. В упомянутом «Ответе» они отмечают: «Все это дело... начато вашими московскими людьми, и затем ведено и закончено вами самими и вашим народом московским» [1]. В документе сказано, что человек, назвавшийся в последующем царевичем Дмитрием Углицким, пришел в восточные пределы Речи Посполитой в 1601 г. и какое-то время пребывал «у русских духовных и светских лиц», затем он открыл свое царское происхождение и уже будучи называем московским царевичем пришел к князю Адаму Вишневецкому. Эту же информацию сообщал и король Сигизмунд III в письмах, разосланных им польским сенаторам в феврале 1604 г., в том числе и в нижеприведенном его письме к коронному секретарю и хелминскому епископу Гембицкому: «Для сохранения тайны

он поступил в монахи и отправился в наши государства, а открывшись и назвавшись сыном великого князя [Ивана Васильевича], ушел к князю Адаму Вишневецкому, который нам о нем дал знать» [2]. Свидетельства двух этих документов исключают приводимые в литературе версии о том, якобы Лжедмитрий I сначала был слугой у князя Адама и сообщил ему о своем высоком происхождении то ли будучи на смертном одре, то ли влюбившись в свояченицу его двоюродного брата Константина Марину Мнишек. Польские послы также утверждали, что «Дмитрий» явился к князю не один, «а за ним сразу прибыли не только чернецы, но и немало иных московских людей, твердивших, что это именно Дмитрий, князь Углицкий, сын великого князя Ивана Васильевича, государя московского, огласив сие перед всеми людьми в той Украине» [1].

Таким образом, создается впечатление, что молодой человек, назвавшийся царевичем Дмитрием, прибыл к князю с некой свитой, а возможно с таковой же свитой появился и ранее в польских пределах. Данная информация говорит в пользу того, что Лжедмитрий I имел очень могущественных и влиятельных московских покровителей, письма и уверения которых в поддержке этого претендента сделали смелее его польских друзей.

Приведенные нами польские документы утверждают, что загадочный молодой человек достаточно продолжительный период жил под именем Дмитрия Углицкого в имениях князя Адама Вишневецкого, так, что о нем уже слышали и в самом Кракове задолго до его приезда туда. Хелминский епископ и коронный секретарь Л. Гембицкий писал королю: «Я уже долгое время слышу здесь у нас об этом человеке московского народа при князе Вишневецком, слышу и о волнениях и потрясениях в московской земле» [3]. Но, видимо, не взирая на то, что слухи о чудесно спасенном московском царевиче распространились по всей Польше, ни магнаты, ни шляхта, ни духовенство не спешили на них реагировать. Несмотря на свое богатство и знатность (род Вишневецких,

так же как и московские великие князья, вел свое происхождение от легендарного Рюрика), православный князь Адам Вишневецкий не был сколько-нибудь влиятельным человеком в политических кругах Речи Посполитой, поэтому, взяв под свое покровительство самозванца, мог предложить ему не более, чем казацкую вольницу. В письме к Гембицкому Сигизмунд III говорит, что князь Адам сообщил ему о «князьке», однако на требование короля доставить его в Краков не торопился выполнить волю монарха: «Мы приказали, чтобы он его к нам послал, еще до сего времени он его не прислал и доходит до нас, что якобы [князек] подался к низовым казакам, чтобы его посадили на Московское государство» [2]. Видимо, на первых порах польский король был отнюдь не благожелателен к самозванцу, боялся ухудшений отношений с царем Борисом Годуновым, поэтому Адам Вишневецкий так тянул с визитом в польскую столицу, вовсе не надеясь на положительный результат.

Как видно из ответного письма Гембицкого королю, при польском дворе не исключался вариант заключения самозванца под стражу, что хелминский епископ и советовал сделать Сигизмунду. Посему неудивительно, что князь Адам спешит передать своего подопечного в более сильные руки своего двоюродного брата, князя Константина. Король сообщает Л. Гембицкому: «Отдано нам письмо от князя Адама Вишневецкого, в котором он дает знать, что этого москвитянина князька, будучи болен, посылает к нам со своим двоюродным братом князем Константином Вишневецким» [2]. «По моему мнению, очень хорошо получилось», — отвечает Гембицкий королю, — «что этот человек отослан ко двору вашего королевского величества, он мог бы переполошить казачество» [3].

Итак, Сигизмунд сначала достаточно настороженно относится к «московскому князьку», однако его умонастроения удаётся изменить влиятельному вельможе, обладавшему огромными связями, тестю Константина Вишневецкого, сандомирскому воеводе Юрию Мнишку. Мнишек действу-

ет на религиозного Сигизмунда при помощи высокопоставленных католических духовных лиц, своих родственников: двоюродного брата краковского епископа Бернарда Мациевского и племянника, приближенного ко двору ксендза Генриха Фирлея, затем привлекая на свою сторону и папского нунция в Польше Клаудио Рангони. Трудно сказать, что более повлияло на точку зрения короля, заступничество ли духовных лиц или же щедрые обещания самозванцем территориальных уступок Речи Посполитой. Но визит в Краков заканчивается для Лжедмитрия обнадеживающе. Сигизмунд III писал в этой связи Гембицкому: «Ему нами была показана человечность, и он был отпущен с надеждой на доброе разрешение своих дел» [4].

Что же заставило богатого и влиятельного сенатора Мнишка взяться за дело самозванца? Обычно в исторических исследованиях принято упоминать большие долги пана Юрия и его желание поправить свое материальное положение, но для реализации этих планов нужно было быть абсолютно уверенным в успехе. Процитируем здесь современника событий, польского аристократа Станислава Кобежицкого, который стал одним из первых историков событий Смутного времени: «Великолепные обещания получить вековые богатства московских князей и породниться с царствующим домом великого князя не были скупой наградой за предоставление помощи. Взволнованный этим воевода вербовал на собственные средства нерегулярное войско. Я бы не сказал, чтобы этот отряд, завербованный при помощи друзей и клиентов, был способен завоевать империю, скорее осадить только один город» [9]. Но малочисленный отряд по замыслу польских сторонников самозванца должен был только «проводить» его на престол, а отнюдь не завоевывать Московское государство. Возникает вопрос, почему сандомирский воевода был столь уверен в успехе? С одной стороны, в него вселило уверенность благорасположение короля. Тот же Кобежицкий отмечал: «Великий сенатор, занимающий одно из первых мест в королевстве велико-

лепием своего рода, славный родственными связями и могущественный с точки зрения предоставляемого им покровительства, встал на защиту ложного Дмитрия, навербовал солдат, перешел границу королевства и ударил на Московию. Однако он бы не отважился на столь рискованное предприятие, если бы на это не согласился король» [9].

Но даже при условии участия в такой войне коронной армии успех дела Лжедмитрия не был бы гарантирован. Пан Юрий Мнишек был неплохо знаком с Россией и ее армией, участвовал в осаде королем Стефаном Баторием Пскова в 1581 г., где командовал ротой гусар, проявив незаурядную смелость при штурме города [8]. Армия Батория столкнулась тогда со многими трудностями, начиная с недостатка боеприпасов и заканчивая непривычно холодным климатом, в итоге Псков так и не был взят. Будучи человеком умным и искусственным в политике, пан Юрий Мнишек мог начать подобное предприятие только в том случае, если бы был полностью уверен в готовности московских бояр принять мнимого Дмитрия.

В «Ответе» польских послов указано, что проживающему у сандомирского воеводы претенденту на российский трон приходило много писем с московской стороны, не исключено, что среди них были и не дошедшие до нас письма бояр с заверениями поддержать его. Видимо, и среди московской свиты самозванца хватало перебежчиков с российской стороны, возможно, являвшихся посланцами от знатнейших бояр. В упомянутом «Ответе» Н. Олесницкий и А. Гонсевский утверждали, что от «значительных московских людей» мнимому Дмитрию «приносили тайные письма и во всех письмах называли его истинным природным своим государем князем Дмитрием Ивановичем Углицким, сыном великого князя Ивана Васильевича, часто давали ему известия обо всех совещаниях и замыслах Бориса. Они взывали к нему и своими просьбами старались о том, чтобы он, не мешкая, шел к московским границам, уверяя, что его везде будут встречать с хлебом-солью и безо всяких трудностей обещали

ему получение Московского государства» [1]. Из сказанного можно сделать вывод, что претендент, несомненно русский из Московской Руси (о чем свидетельствуют и указанные польские источники), был изначально переправлен в пределы Речи Посполитой группой близких к трону московских бояр в качестве будущего соперника Годунова, причем в сопровождении некоторого числа московских людей, чтобы исключить опасность для его жизни. Если принять эту точку зрения, становятся понятны и уверенность самого претендента, и действия его покровителя. Современник событий ксендз Станислав Гроховский писал о Юрии Мнишке как о человеке смелом и предприимчивом [10], а после щедрых обещаний, данных Лжедмитрием пану Юрию и его дочери Марине, сандомирский воевода понимал, что такой исторический шанс выпадает раз в жизни, поэтому, невзирая на уже немолодой возраст, слабое здоровье и чрезмерную тучность, последовал за самозванцем в пределы Московии, лично возглавив его войско.

Что касается версии якобы активной поддержки Лжедмитрия I польским католическим духовенством и желании покровителей самозванца обратить Московское государство в католичество, то упомянутые документы опровергают эти штампы, укоренившиеся в российской исторической литературе. Письмо королю коронного секретаря Л. Гембицкого, который принадлежал к верхушке польского католического духовенства и на тот момент времени являлся хелминским епископом, активно поддерживающим иезуитов в своей епархии, в целом говорит о его осторожном отношении к объявившемуся Дмитрию. «Их милости господа литовские сенаторы более осведомлены в московских делах..., они дадут более основательный совет вашему королевскому величеству», — пишет он Сигизмунду [3]. Столь же осторожно на сейме 1605 г. высказался львовский архиепископ Ян Замойский, призвавший «мудро благоприятствовать» «царику», дабы не нарушать достигнутых с Москвой договоренностей [5].

Относительно факта принятия Лжедмитрием I католичества и раздаваемых им обещаний ввести в России католическую веру отметим, что, скорее, и то и другое было предназначено исключительно для глаз и ушей тех представителей католической церкви, которые должны были популяризовать дело Дмитрия как в Польше, так и в Европе, и ни сам самозванец, ни его главный патрон в Польше Юрий Мнишек всерьез не думали о судьбе католичества в России. Биография Юрия Мнишка свидетельствует о том, что он не являлся католическим фанатиком. Его отец Николай Мнишек был кальвинистом. Поначалу кальвинизм исповедовал и пан Юрий, позже перейдя в католичество. Сын пана Мнишка Станислав был женат на православной княжне Софии Головщинской, происходившей от одной из ветвей рода Рюриковичей, переселившейся из Московского государства в конце XV в. На наш взгляд, совершенно справедливо утверждали польские послы (в ответ на обвинения думных бояр), что Мнишек «не желал перемены в вере, потому что это могло принести Дмитрию, государю вашему, и дочери его большую опасность» [1]. Это выглядит вполне логичным, для европейцев того времени очень красноречив пример Франции, терзаемой религиозными войнами, в некотором роде жертвой которых стала династия Валуа.

Таким образом, как самозванцу, так и его многочисленным польским покровителям изначально невыполнимыми обещаниями хотелось привлечь на свою сторону католическое духовенство, которому в Речи Посполитой принадлежало две трети всех земель и огромные материальные богатства. Но в реальности за дело Дмитрия взялось несколько духовных лиц, находящихся в родстве с семьей Мнишек, а помощь папы ограничилась благими пожеланиями.

Взгляды подавляющего большинства светских чинов Речи Посполитой на предприятие самозванца колебались от враждебных до абсолютно равнодушных, так что даже сеймик Сандомирского воеводства, умонастроения которого формировались под давлением сандомирского воеводы, не

смел открыто выступить в поддержку мнимого Дмитрия и Мнишка, а послы от него ограничились тем, что не порицали его на общем сейме 1605 г., ожидая «чем кончится дело» и осторожно намекали другим депутатам о возможных выгодах для Речи Посполитой в случае успеха [6].

Таким образом, действительно не приходится говорить о какой-либо значимой поддержке, которую самозванец получил в Польше, а также о польской интервенции в Московское государство в 1604 г.: по сути, это было явление «званного гостя», на которого определенная группа бояр потратила немало усилий ради свержения Годунова.

Один из самых загадочных вопросов Смутного времени — личность первого самозванца — остается нерешенным. Польские послы утверждали, что сами москвитяне показывали в Путивле настоящего монаха Гришку Отрепьева, дабы разубедить народ в версии сторонников Годунова и доказать, что явившийся в Россию претендент и Отрепьев не одно и то же лицо. В польских документах до 1610 г. Лжедмитрий I с Отрепьевым не отождествляется, чаще всего формулировка выглядит как «тот человек, что назывался Дмитрием». После вступления Сигизмунда III в Московское государство, избрания на престол королевича Владислава и открытого выражения претензий на трон самим королем, польские придворные источники также начинают называть первого самозванца Отрепьевым. Цель этого — устранение из политической борьбы Марины Мнишек, не желавшей уступать прав на престол ни Сигизмунду, ни его сыну, ведь если супругом ее был Отрепьев, то она автоматически теряла легитимность прав на трон.

Таким образом, исходя из анализа упомянутых нами польских документов, в отношении самозванческой интриги в целом можно утверждать, что таковая исходила от многочисленной враждебной царю Борису Годунову группы высокопоставленных московских бояр, выбравшей для этой цели молодого человека русского происхождения, жившего или бывавшего в Москве и хорошо в ней ориентировавшегося, а затем

со свитой верных людей переправившей его в пределы Речи Посполитой. Однако не так легко было склонить литовских и польских магнатов, испытывавших страх перед могущественным восточным соседом, к помощи мнимому Дмитрию и походу с ним в Московское государство. Прошло около трех лет, прежде чем эта идея была реали-

зована, большей частью благодаря усилиям его московских покровителей. В заключение мы предлагаем познакомиться с нашим переводом нескольких упомянутых ранее польских документов, наглядно иллюстрирующих сделанные в данной работе выводы.

№ 1. Письмо Сигизмунда III Л. Гембицкому от 14 февраля 1604 г.

Sigismundus III Dei gratia Rex Poloniae, magnus Dux Lith[uaniae], Russiae, Prussiae, Masoviae, Samog[ithiae], Livoniaeque, necnon Suecor[um], Gothorum, Vandalorumque haereditarius Rex [Сигизмунд Третий Божьей милостью король польский, великий князь литовский, русский, прусский, мазовецкий, жмудский, инфляндский, а также шведский, готский, вандальский наследственный король (лат)].

Reverende in Christo Pater sincere nobis dilecte [Почтенный искренне дорогой нам отец во Христе (лат)]. Есть вещь и случай, достойный немалого внимания, о котором мы хотели бы написать вашей милости и получить ваше мнение. В государствах наших объявился человек московского народа, который сначала пребывал в русских монастырях, а потом назвался сыном бывшего великого князя московского Ивана Васильевича по имени Дмитрий. Этот Иван уже после войн, которые вел с предком нашим королем Стефаном, имел сына Дмитрия, который умер молодым. Тот во время [царствования] брата своего Федора, недавно умершего великого князя московского, как дело представляли, умер, одни говорили, что был убит, а другие рассказывали об иных причинах его смерти. Этот теперешний, который называется Ивановым сыном, говорит, что перед этим какой-то расторопный человек, опеке которого он был поручен, почувствовав, что дело касается его здоровья, когда те, что должны были его убить, приступили, положил на ложе вверенного ему на воспитание младенца другого, ничего о том не знающего. И тот младенец вместо него на ложе ночью без рассмотрения убит, а оно-

го praceptor [наставник (лат).] укрыв, и отдал потом в определенное место на воспитание; подросши уже после смерти этого наставника, для сохранения тайны он поступил в монахи и отправился в наши государства, а открывшись и назвавшись сыном великого князя, ушел к князю Адаму Вишневецкому, который нам о нем дал знать. Мы приказали, чтобы он его к нам послал, еще до сего времени он его не прислал и доходит до нас, что якобы [князек] подался к низовым казакам, чтобы его посадили на Московское государство. Вещь эта причинила немалую тревогу Москве и знать теперешний князь Борис Годунов, оглядываясь на этого князька и также видя не очень благосклонных к себе подданных, тревожится и людей в крепости к нашей границе посылает доверенных и садит либо родственников, либо ему обязанных. Шпионы с границы от Смоленска принесли известие, что там большая тревога, так же и один знатный москвитянин, сбежавший из Смоленска, говорит, что есть в Москве слух об этом Дмитрии и люди взволнованы этим известием. Есть один инфляндец, который служил Дмитрию, сыну покойного Ивана в детстве, когда было это нападение на дитя, [тот] не знал, произошло ли убийство настоящего сына или подброшенного младенца. Он ездил теперь к тому, что пребывает у князя Вишневецкого и по знакам на теле, о которых знал, а также из воспоминаний тем Дмитрием многих вещей, кои в то время происходили, признал его настоящим Ивановым сыном. Некоторые наши господа сенаторы указывают нам, что представляется великая оказия к добру, славе и приумножению Речи Посполитой, пото-

му как если этот Дмитрий будет возведен с нашей помощью на престол, из этого могло бы произойти много пользы, и Швеция могла бы быть освобождена, и Инфляндия усмирена, и сила бы против любого неприятеля могла бы увеличиться. С другой стороны, [дело] идет о нарушении перемирия, о взваливании трудностей на Речь Посполитую, и не на короткое время. В этом деле с обеих сторон есть много вещей, на которые нужно оглядываться, мы просим совет и мнение вашей милости, о котором желаем, чтобы отписали, приняв все во внимание. Засим желаем вашей милости от Господа Бога доброго здоровья. Дан в Кракове дня 14 месяца февраля лета Господня 1604,

царствования в королевствах наших Польском 16-го, Шведском 10-го.

Sigismundus Rex
[Сигизмунд король (лат.)].

После написания сего отдано нам письмо от князя Адама Вишневецкого, в котором он дает знать, что этого москвитянина князька, будучи болен, посылает к нам со своим двоюродным братом князем Константином Вишневецким. Каково мнение вашей милости, как с этим поступать дальше, желаем, чтобы ваша милость срочно дали нам знать.

Riksarkivet,
Extranea Polen, vol. 101.

№ 2. Ответ Л. Гембицкого Сигизмунду III по делу о Дмитрие Самозванце

Наияснейший милостивый король, наш милостивый господин.

Я уже долгое время слышу здесь у нас об этом человеке московского народа при князе Вишневецком, слышу и о волнениях и потрясениях в московской земле, о чем ваше королевское величество посредством писем господам сенаторам своим изволили сообщить. Такие *occasius amplificandas op regum suorum* [удобные случаи приумножения достояния (лат.)] или удержания *in effio* [от действий (лат.)] соседа, с которым *infida* рах [ненадежный мир (лат.)], не упускают, поэтому советую *principes* [принципы (лат.)], которые *omnia utilitate metiuntur* [в любом случае полезны (лат.)]. Знаю, ваше королевское величество государь наш милостивый, превыше всего уважаете *pactus on religionim* [договоры, основанные на религии (лат.)] и я не смею советовать, чтобы ваше королевское величество *sine instissimis causi* [без самой веской причины (лат.)] делал что-либо против них. Но мне не до конца известны московские договоренности. Знаю, что *transfugas* [перебежчиков (лат.)], которые в надежде на милости вашего королевского величества уходят оттуда, ваше королевское величество принимаете милостиво, и не бывало оттуда ни одной *querimonias* [жалобы (лат.)], что это *contra pacta* [против

договора (лат.)]. Почему бы тогда и тому, кто называет себя наследником, не показать *patere benignitas* [открытую доброжелательность (лат.)] вашего королевского величества. Поэтому мне кажется, наияснейший милостивый король, е *Repub[lica]* [в интересах Республики (лат.)] и *ex dignitate* [для достоинства (лат.)] вашего королевского величества [лучше], чтобы ваше королевское величество этого человека [содержали] не в тюрьме, а *honesto loco* [в достойном месте (лат.)], будь то при дворе своем, будь то где-то на стороне, но, однако, изволили иметь его под стражей *sub spirie honoris* [в виде почета (лат.)]. Я не опасуюсь, чтобы Годунов объявил *bello repetere* [начать войну (лат.)], особенно при таких волнениях против себя своих подданных. Похоже, что он отправит к вашему королевскому величеству *legacio* [посла (лат.)] или по обычаю своему тамошних первых думных бояр к их милостям господам сенаторам литовским. Засим время и сношения *ultra utroq* [более с разных сторон (лат.)] откроют далее эти вещи и покажут, за что стоит взяться вашему королевскому величеству. Наверняка ваше королевское величество не будете сажать на чужое государство обманщика, но если окажется, что это собственно *haeris* [наследник (лат.)] и если какое-то значительное число москви-

тян будет признавать его, [следует] помочь ему contra Tyrannum et iustum et gloriosum et utile [против Тирана для правды, славы и пользы (лат).] и ради этого, и ради наследственного государства вашего королевского величества. Не знаю, как бы виделись вашему королевскому величеству pacta [соглашения (лат).] с тем, кто dolo malo [обманом и злом (лат).] сел [на трон] в principatum alienum [в соседнем княжестве (лат).]. Их милости господа литовские сенаторы более осведомлены в московских делах и pacta, они дадут более основательный совет вашему королевскому величеству. По моему мнению, очень хорошо получилось, что этот человек отослан ко двору вашего королевского величества, он мог бы переполошить казачество, что sine fructu [без пользы (лат).] [для нас]. Теперь надеюсь sine periculo [безопасно (лат).] это дело

продлится до сейма, а тем временем Годунов будет скромнее из-за metu aemuli [страха перед соперником (лат).], [что] лучше для более правильных и полезных вашему королевскому величеству conditionis [условий (лат).] [договора]. Господь Бог всемогущий, наивысший director consilior [главный советник (лат).] вашего королевского величества, пусть по своей святой любви ведет это дело к славе вашего королевского величества и добру Речи Посполитой [и] во всем благословит царствование вашего королевского величества на долгие годы. Прося об этом Господа Бога, препоручаю свои верные и покорные услуги милости вашего королевского величества, моего милостивого господина.

*Riksarkivet,
Extranea Polen, vol. 92.*

№ 3. «Ответ московским думным боярам на переговорах в Москве поданный» (фрагмент)

... Было известие в государствах его королевского величества, нашего милостивого государя, что после великого государя вашего князя Ивана Васильевича остался в детских летах сын Дмитрий Иванович, и был дан ему удел в Угличе. Также было известие, что онго Борис Годунов, для достижения [престола] Московского государства, сжил со свету, о чем народ наш, как люд христианский, в то время сожалел. А потом тот человек, москвитянин, о котором сейчас между нами и вами разговор, выйдя из Московского государства, вошел в государство его королевского величества и жил в монастырях и иных местах немалое время, а не сразу объявил, кем является, для чего вышел с вашей земли и дал узнать себя. Потом пришел к князю Адаму Вишневецкому, говоря, что является князем Дмитрием Ивановичем Углицким, сыном великого князя Ивана Васильевича. А за ним сразу прибыли не только чернецы, но и немало иных московских людей, твердивших, что это именно Дмитрий, князь Углицкий, сын великого князя Ивана Васильевича, государя московского, огласив сие перед всеми

людьми в той Украине. Тем временем от князя Адама перешел этот Дмитрий к князю Константину Вишневецкому, к которому потом в разное время приехало немало других москвитян из украинских городов и замков, говоривших то же самое. Сам Дмитрий рассказывал и они свидетельствовали, что из-за тиранства Бориса по совету тех, кто спас его от смерти, ходил в чернецком одеянии, назывался монахом и не своим, но чужим именем. Спасаясь от того же Борисова тиранства, должен был идти к границам польским, понимая, что Борис, желая сесть на московском престоле, хотел его убить. Те же, которые посланы были на это ужасное дело, убили вместо него кого-то другого, а его, живого, втайне спрятал некий учитель. Так он и те люди московские об этом подробно говорили и доказывали то, что вы потом подтвердили тем, как найдя онго, проводили его до Москвы, приняли и посадили его на престол государем, процарствовавшим год. Наши же люди не принимали и признавать его Дмитрием не могли, потому что его как москвитянина и чужеземца никогда до этого не знали...

... Многие [москвитяне] перебежали к нему еще за границей. От других здешних людей приносили тайные письма и во всех письмах называли его истинным природным своим государем князем Дмитрием Ивановичем Углицким, сыном великого князя Ивана Васильевича, часто давали ему известия обо всех совещаниях и замыслах Бориса. Они взывали к нему и своими просьбами старались о том, чтобы он, не мешкая, шел к московским границам, уверяя, что его везде будут встречать с хлебом-солью и безо всяких трудностей обещали ему получение Московского государства. За это государь ваш Борис многих здешних значимых людей постоянно приговаривал

к пыткам, мукам, казням, иных заточил в далекие крепости, других хотел сокровищами и подарками от того отвратить, но ничего не достиг и вас от того никакими путями отговорить не мог. Дмитрий хвалил перед людьми народа нашего тех москвитян, что приезжали к нему из разных городов и которых было при нем уже около двухсот человек, показывал пришедшие к нему письма. Таковые вести о замыслах ваших в Москве он подтверждал [словами] москвитян и московскими письмами, укрепляя всем этим свое дело, Бориса же и злые дела его осуждал...

*Riksarkivet, Skokloster Samlingen,
E 8596, pp. 41-68.*

Литература

1. Riksarkivet, Skokloster Samlingen, E 8596, P. 41-68. «Ответ московским думным боярам на переговоры в Москве поданный».
2. Riksarkivet, Extranea Polen, vol. 101. Письмо Сигизмунда III Л. Гембицкому от 14 февраля 1604 г.
3. Riksarkivet, Extranea Polen, vol. 92. Черновик письма Л. Гембицкого Сигизмунду III.
4. Riksarkivet, Extranea Polen, vol. 101. Письмо Сигизмунда III Л. Гембицкому от 30 октября 1604 г.
5. Riksarkivet, Skokloster Samlingen, E-8600, p. 420. Речь львовского архиепископа в польском сенате.
6. Riksarkivet, Skokloster Samlingen, E-8600, p. 422. Инструкция, данная шляхтой Сандомирского воеводства послан на варшавский сейм от 9 января 1605 г.
7. См. напр.: Иловайский Д.И. Смутное время Московского государства // Новая династия. М., 2003. С. 5-41.
8. Дневник последнего похода Стефана Батория на Россию // Осада Пскова глазами иностранцев. Псков, 2005. С. 257-482.
9. Kobierzycki S. Historia Władysława, królewicza polskiego i szwedzkiego. Wrocław, 2005. S. 39-40, 48.
10. Kuczer A. Samborszczyzna. Sambor, 1935. T. 2. S. 214-215.

Коротко об авторе

Эйльбарт Н.В., д-р истор. наук, доцент, профессор каф. «История», Забайкальский государственный университет (ЗабГУ)
ejlbart@mail.ru

Научные интересы: история Сибири, история науки и техники, славяноведение, история Речи Посполитой, Смутное время в Московском государстве

Briefly about the author

N. Ejlbart, doctor of historical sciences, associate professor, professor, history department, Transbaikal State University

Scientific interests: history of Siberia, history of science and technology, Slavic studies, history of the Polish Lithuanian Commonwealth, Time of Troubles in the Muscovite state

Науки о Земле

УДК 622.272.4 (622.274.4)



*Лизункин
Владимир
Михайлович
Vladimir Lizunkin*



*Медведев
Валерий
Васильевич
Valerij Medvedev*



*Матвеев
Александр
Евгеньевич
Alexander Matveev*

ПУТИ ПОВЫШЕНИЯ ЭФФЕКТИВНОСТИ ОТРАБОТКИ МАЛОМОЩНЫХ КРУТОПАДАЮЩИХ СБЛИЖЕННЫХ УРАНОВЫХ ЖИЛ В СЛОЖНЫХ ГОРНО-ГЕОЛОГИЧЕСКИХ И ГОРНОТЕХНИЧЕСКИХ УСЛОВИЯХ

THE WAYS TO IMPROVE THE TECHNOLOGY OF NARROW RAKE VEINS OF URANIUM IN SUPERIMPOSED SEAMS EXTRACTING IN DIFFICULT GEOLOGICAL AND MINING CONDITIONS

Приведены особенности горно-геологических и горнотехнических условий отработки маломощных крутопадающих сближенных урановых жил. Проанализирована существующая технология их отработки. Предложены более эффективные технологии, позволяющие повысить концентрацию горных работ за счёт независимости ведения очистных процессов очистной выемки. Применение современного самоходного бурового и погрузочно-транспортного оборудования позволит увеличить производительность труда. Уменьшение разубоживания руды достигается за счёт использования раздельной выемки, а снижение стоимости закладочных работ – уменьшения объёма заполняемого выработанного пространства

Ключевые слова: доставка, подэтажная отбойка, сближенные крутопадающие жилы, система разработки, скважины малого диаметра, слоевая выемка, Стрельцовское месторождение, твердеющая закладка, технологические схемы

The article presents features of mining and geological conditions for the extracting of narrow rake veins of uranium in superimposed seams. The actual technology of extracting has been analyzed. More efficient technologies have been suggested to increase the concentration of mining through the independence of sewage treatment processes of purification recess. The modern self-propelled drilling, loading and transport equipment application will increase productivity. Reducing of ore dilution is achieved by using separate cutting, and reducing of shave expenditures connected with stowing operations – reduces the amount of the filling out space

Key words: delivery, sublevel breaking, superimposed narrow rake veins, system design, small diameter wells, layers recess, Streltsovskoye deposit, consolidating stowing, technological schemes

Для урановых месторождений, кроме общих особенностей подземной разработки, необходимо учитывать сложную структуру рудных залежей, требования санитарно- и радиационно-гигиенических условий и др. В настоящее время в основном применяются системы разработки с использованием высокопроизводительного оборудования, что сокращает объемы наиболее трудоемких горнопроходческих и очистных работ.

В Стрельцовой группе месторождений руды относятся к неустойчивым или среднеустойчивым, вмещающие породы вне зон тектонических нарушений – среднеустойчивые. Для рудных залежей характерна высокая изменчивость элементов их залегания (угла падения, мощности, длины по падению и простиранию). Коэффициент крепости руды и пород по шкале М.М. Протодьяконова изменяется от 6 до 18 [3].

Физико-механические свойства пород рудного поля весьма дифференцированы. Эффузивы основного состава (базальты, андезиты-базальты, андезиты) характеризуются минимальной пористостью, обладают высокими упругими, пластическими и достаточно высокими прочностными параметрами. Лавовые брекчии и агломераты этих пород характеризуются пониженной прочностью и упругостью, высокой общей пористостью. Дациты и фельзиты по физико-механическим свойствам отличаются от других пород разреза и качественно сходны между собой. Они имеют высокую полную и эффективную пористость, большую прочность, по отношению модулей упругости и коэффициента Пуассона отмечается склонность этих пород к хрупким деформациям. Породы туфогенно-осадочных прослоев обладают высокой пористостью, низкими значениями коэффициентов Пуассона и модуля упругости, что характеризует эти породы как относительно пластичные [6].

Широко применяемая на ОАО «ППГХО» технология добычи руды, основанная на нисходящей слоевой выемке с закладкой выработанного пространства, имеет свои положительные стороны:

- гибкость, позволяющая отрабатывать сложные по строению рудные тела с минимальными потерями;
- безопасные условия труда при отработке неустойчивых руд;
- небольшое радоновыделение за счет изоляции выработанного пространства твердеющей закладкой.

В то же время добыча руды данной системой ведется с высокой себестоимостью, так как затраты на закладку выработанного пространства составляют до 45 % от общих затрат на ведение очистных работ. Кроме этого, применяемая при погрузочно-доставочных работах техника отечественного производства не позволяет снизить разубоживание при отбойке маломощных рудных тел. Имеет место также возведение немонолитного закладочного массива из-за недозалива на 5...10 % слоёв твердеющей смесью.

На предприятии разработан и внедрен усовершенствованный вариант системы разработки с нисходящей слоевой выемкой и твердеющей закладкой – комбинированной двухслойной выемкой (КДВ) (Патент РФ на изобретение № 2209972 приоритет от 04.07.2001. Патентообладатель – ОАО «ППГХО») [10].

Особенность данного способа заключается в том, что нижний смежный слой высотой 3,0 м отрабатывается очистными заходками с применением технологии слоевой выемки, а верхний смежный слой – с селективной отбойкой руды на высоту 3,0 м и ее временным магазинированием в незаложенном выработанном пространстве очистных заходов нижнего смежного слоя. Крепление выработанного пространства верхнего слоя производится горизонтальными деревянными «расстрелами» или подвесной крепью на крючьях со сплошной затяжкой досками на уровне кровли нижнего слоя. Выработанное пространство нижнего слоя после отгрузки замагазинированной руды погашается твердеющей закладкой на всю высоту (3,0 м).

Выработанное пространство верхнего слоя погашается способом изоляции от других выработок либо при необходимости заполняется твердеющей закладкой. При этом

достигается снижение объема пустых пород, вовлекаемых в отработку, повышение качества руды, выдаваемой из блока, сокращение расхода твердеющей закладки для погашения выработанного пространства.

Однако данный способ имеет и ряд существенных недостатков, к которым относятся достаточно большой объем закладки, а следовательно, и повышенные затраты на ее производство и возведение искусственного массива, принудительное проветривание, низкая производительность труда при бурении шпуров ручными перфораторами с распорных колонок типа ЛКР, высокое разубоживание при выемке слоя, применение способа только в устойчивых рудах и вмещающих породах, а также не опасных по горным ударам.

Важными научными и практически задачами для предприятия являются совершенствование технологии и технических средств для подземной отработки маломощных крутопадающих урановых жил, доля которых по мере отработки средней мощности и мощных залежей возрастает [1].

Анализ отечественного и мирового опыта показал, что в этих условиях основными направлениями совершенствования технологии являются:

– применение малогабаритных самоходных ПДМ с электрическим или дизельным приводом [7] для уменьшения разубоживания при выемке слоев (в настоящее время это реализуется на рудниках ОАО «ППГХО»);

– использование анкерной крепи для упрочнения вмещающих пород с целью повышения безопасности работ и снижения разубоживания;

– отработка запасов блока с подэтажной выемкой и отбойкой руды параллельно сближенными скважинами малого диаметра [2], бурение шпуров и скважин самоходными малогабаритными буровыми установками [8], что увеличит производительность труда;

– уменьшение затрат на закладку за счет использования в качестве закладки породобетонной смеси, пустой породы от

проходки выработок или прихвата вмещающих пород;

– снижение разубоживания за счет раздельной выемки руды и породы при отбойке слоя или валовой с последующей рудосортировкой на грохотах в рудоспуске и рентгенорадиометрических сепараторах, установленных либо в шахте, либо на поверхности;

– снижение объёма закладки в выработанном пространстве за счёт изменения технологии выемки основных запасов.

На основе анализа отработки маломощных крутопадающих жил и сформулированных направлений совершенствования нами разработаны следующие технологические решения.

Технологическая схема отработки слоя (рис. 1) предусматривает выемку запасов в 4 стадии:

1 – отработка запасов нижнего слоя (1) производится обычным способом и креплением вмещающих пород анкерной крепью (3);

2 – бурение и отбойка «щели» (2), возведение защитной крепи (4);

3 – отгрузка отбитой в «щели» руды самоходной малогабаритной ПДМ;

4 – заполнение выработанного пространства «щели» твердеющей закладкой (5).

Достоинствами данного способа являются снижение разубоживания, уменьшение объёмов закладочных работ, использование сквозной вентиляционной струи (общешахтной депрессии) для проветривания очистных выработок.

Недостатками данного способа отработки маломощных крутопадающих жил являются ограниченная область применения по устойчивости вмещающих пород и мощности рудного тела, дополнительные сложности и затраты при сооружении гидроизоляции защитного козырька.

С целью исключения прорыва твердеющей закладки в нижележащую выработку предложена технологическая схема, приведенная на рис. 2. Технологической схемой предусмотрены 4 стадии выемки блока:

1 – отработка запасов верхнего слоя (2), производится обычным способом;

2 – бурение нисходящих наклонных шпуров и отбойка «щели» (1) с верхнего слоя (2);
3 – отгрузка отбитой в «щели» руды (5) скреперной лебёдкой;

4 – заполнение выработанного пространства «щели» твердеющей закладкой.



Рис. 1. Технологическая схема отработки слоя:
1 – очистная заходка; 2 – щель; 3 – анкерная крепь; 4 – защитная крепь;
5 – щель, заполненная твердеющей закладкой



Рис. 2. Технологическая схема отработки слоя (вариант № 2):
1 – щель; 2 – слой; 3 – крепь; 4 – щель, заполненная твердеющей закладкой;
5 – отбитая руда

Достоинство предлагаемой схемы – высокая герметизация при заполнении щели твердеющей закладкой, что исключает её попадание в нижележащую слоевую

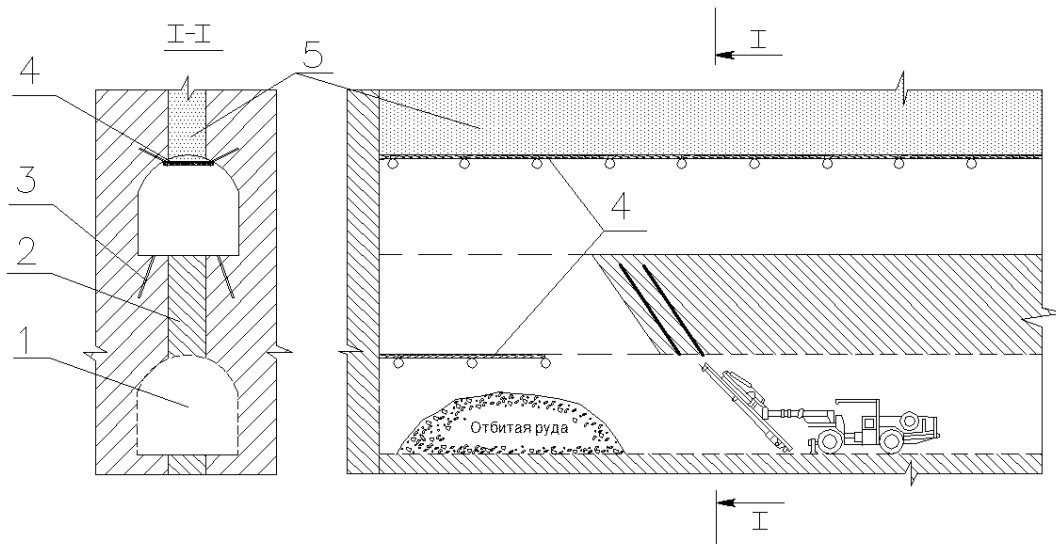
выработку, в варианте 1 (рис. 1).

Недостаток – использование двух типов погрузочно-доставочного оборудования [9].

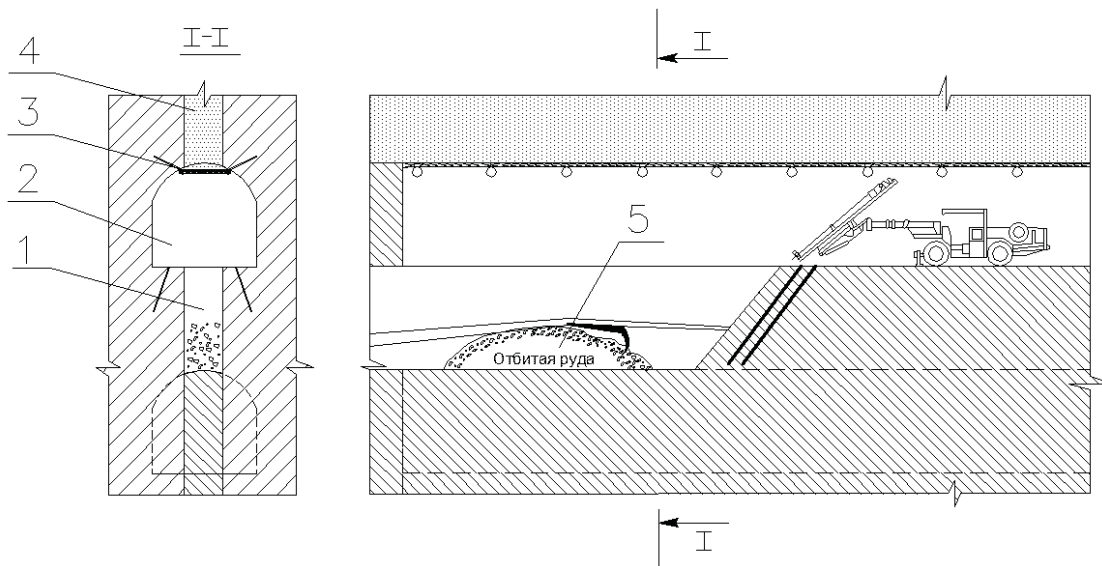
Для отработки сближенных жил в условиях ОАО «ППГХО» приведена система разработки подэтажными штреками со

сплошной выемкой с последующим заполнением выработанного пространства твердеющей закладкой (рис. 3) [5].



Рис. 3. Система разработки подэтажных штреков со сплошной выемкой с последующим заполнением выработанного пространства твердеющей закладкой: 1 – взрывные скважины; 2 – подэтажный штрек; 3 – транспортный штрек; 4 – вентиляционно-ходовой восстающий; 5 – орт-заезд; 6 – погрузочный орт-заезд; 7 – спиральный съезд; 8 – вентиляционный восстающий; 9 – рудоспуск; 10 – отрезной восстающий

Сущность системы заключается в выемке рудного массива камерами, отбойке руды параллельно сближенными скважинами (1) малого диаметра из подэтажных выработок (2), выпуске отбитой руды через днище и погашении пустот камер твердеющей смесью. Направление отработки жил – от всячего бока залежи к лежащему [4].

Достоинства предлагаемой системы разработки по сравнению с горизонтальными слоями с нисходящей слоевой выемкой и твердеющей закладкой:

- достаточно высокая производительность блока за счет применения более производительного самоходного бурового и погрузочно-транспортного оборудования и концентрации горных работ, независимость ведения очистных процессов очистной выемки;

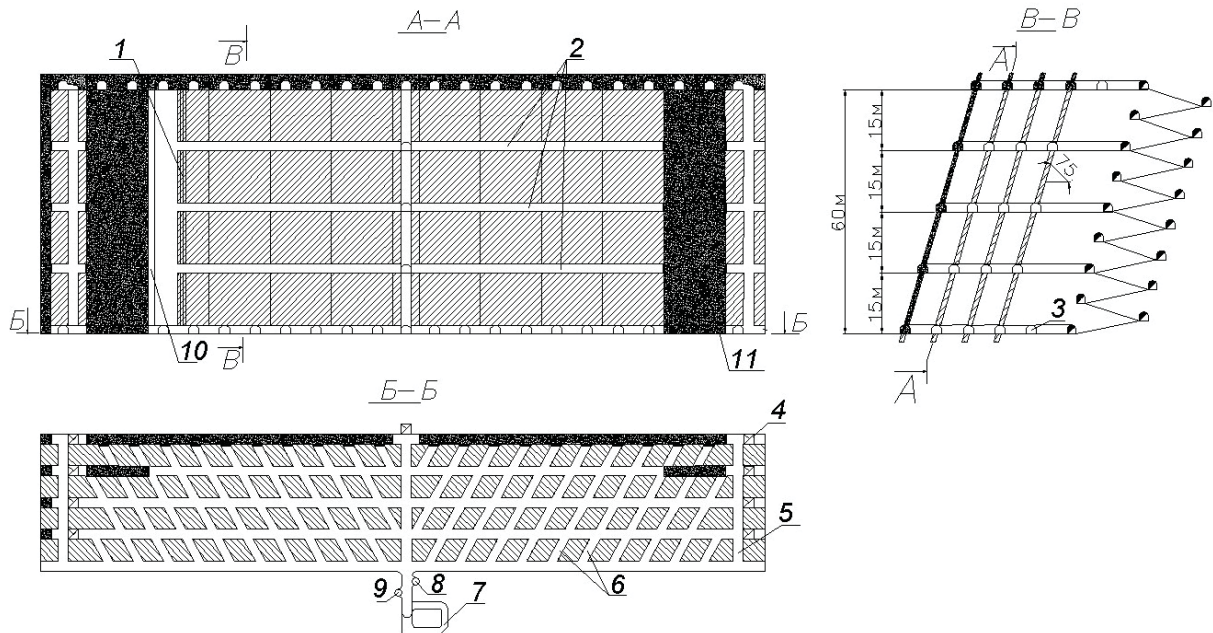
- формирование более прочной, по сравнению с горизонтальными слоями, мо-

нолитной твердеющей закладки, т. к. камера заполняется сразу на всю высоту.

Система разработки с нисходящей слоевой выемкой и креплением выработанного пространства предназначена для отработки крутопадающих маломощных жил с неустойчивыми рудой и вмещающими породами (рис. 4). Отработка запасов производится блоками. Подготовка блока включает проведение рудных откаточного штрека (5) и блокового восстающего с рудоспускным отделением. Сохранение штреков и восстающего осуществляется, кроме крепи, надштрековыми целиками и потолочиной, междублоковыми целиками.

Выемка руды в слое включает бурение шпуров, их зарядание гранулированными или патронированными ВВ. Возможно бурение нисходящих шпуров, кроме первого слоя, что позволяет увеличить производительность за счет совмещения во времени

процессов бурения и уборки отбитой руды из забоя. Уборка руды осуществляется скреперной лебедкой. В блоке устанавливаются две скреперные лебедки. Разгрузка руды осуществляется из каждого слоя в свой восстающий. Например, первый слой

(самый верхний) отрабатывается с правого восстающего, т.е. отбитая руда скреперуется в его рудоспускное отделение. После выемки первого слоя (как и последующих) выработанное пространство (заходка) закрепляется распорной крепью.



Рис. 4. Система разработки с нисходящей слоевой выемкой и креплением выработанного пространства:

- 1 – потолочина; 2 – вентиляционный рудный штрек; 3 – блоковый восстающий; 4 – междублоковый целик; 5 – окна; 6 – откаточный рудный штрек; 7 – надштрековый целик

Затем производится выемка второго слоя. При этом отбитая руда скреперуется в левый восстающий. Такая схема отбойки и доставки позволяет уменьшить объем проходческих работ, исключает проведение отрезного восстающего в неустойчивых руде и вмещающих породах, а также максимально сохраняет блоковые восстающие, закрепленные срубовой крепью за счет временного оставления охранных целиков.

Выемка подштрековых (потолочины) и надштрековых целиков должна произ-

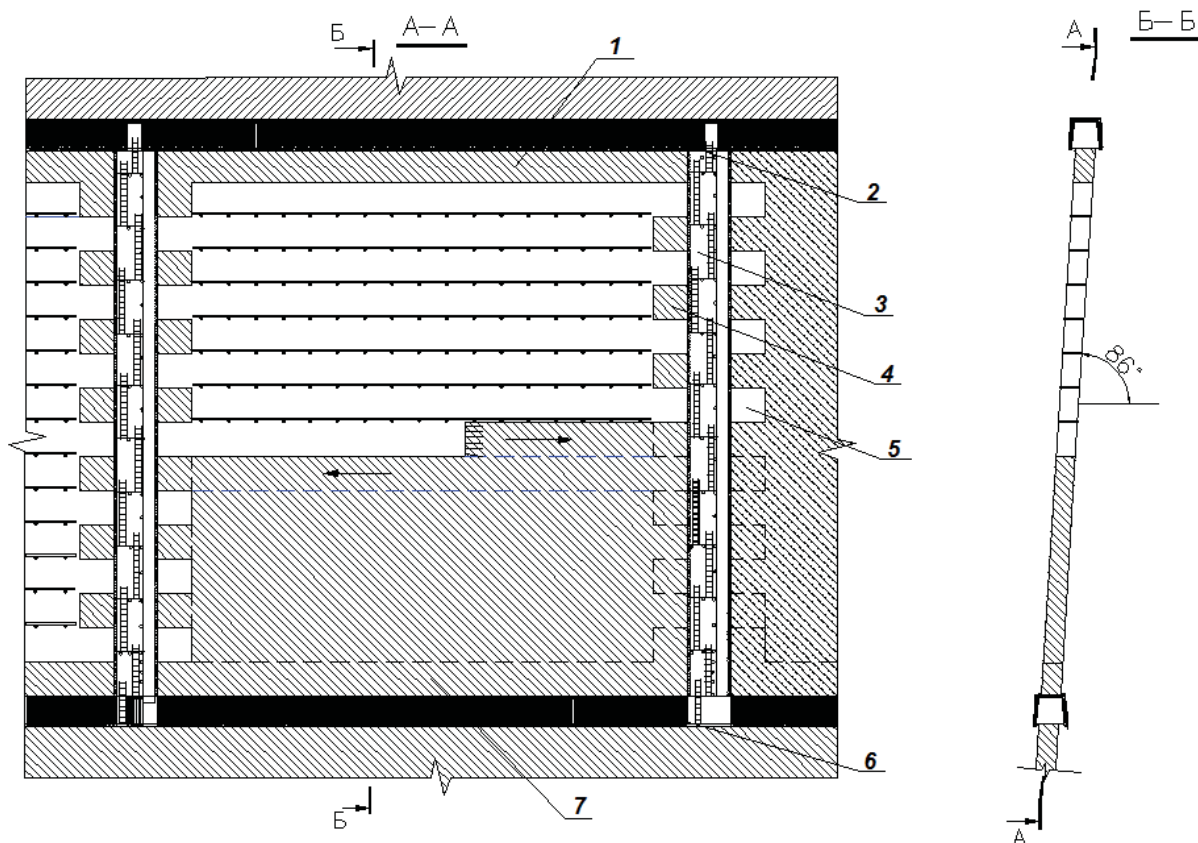
водиться в случае, когда отпадает необходимость их использования. При этом потолочина отрабатывается в нисходящем порядке, надштрековый целик – в восходящем.

Реализация таких направлений совершенствования технологии выемки маломощных урановых жил позволит существенно уменьшить себестоимость добычи 1 т руды за счет увеличения производительности труда, полноты и качества извлечения полезного ископаемого и снижения затрат

на закладку. В задачи дальнейших исследований входит технико-экономическая оценка и определение области применения предложенных технологий.

Литература

1. Агошков М.Н., Мухин М.Е., Назарчик А.Ф. Системы разработки жильных месторождений. М.: Госгортехиздат, 1960. 376 с.
2. Викторов С.Д., Галченко Ю.П., Закалинский В.М., Рубцов С.К. Разрушение горных пород сближенными зарядами // РАН. Ин-т проблем комплексного освоения недр. М.: Научтехлитиздат, 2006. 276 с.
3. Вольфсон Ф.И. [и др]. Особенности геологии урановых месторождений Стрельцовского рудного поля. Чита: ЗабНИИ, 1970. Т. 1, 2. С. 100.
4. Лизункин В.М., Матвеев А.Е. Технология отработки крутопадающих сближенных урановых жил малой мощности // Вестник ЧитГУ. № 9 (76). Чита: ЧитГУ, 2011. С. 91-94.
5. Ляшенко В.И., Голик В.И. Совершенствование технологии закладочных работ // Горн. журнал. 1991.
6. Овсейчук В.А., Лизункин В.М., Пирогов Г.Г. Подземная разработка месторождений редкометалльных и радиоактивных руд. Чита: ЧитГУ, 2008. 234 с.
7. Пирогов Г.Г., Пакулов В.В. Оптимизация длины доставки рудной массы // Кулагинские чтения: матер. Всерос. науч.-практ. конф. Чита: ЧитГУ, Ч. 1. 2008.
8. Пирогов Г.Г., Пакулов В.В. Обоснование новой технологии разработки маломощных крутопадающих жил // Вестник ЧитГУ. № 5 (62). Чита: ЧитГУ, 2010. С. 106-110.
9. Скорняков Ю.Г. Подземная добыча руд комплексами самоходных машин. М: Недра, 1986. 241 с.
10. Фофанов Н.П., Каюдин Н.П., Галинов Ю.Н., Овсейчук В.А., Решетников А.А., Капитонов М.И., Колесаев В.Б., Сурков В.К. Пат. № 2209972 Российская Федерация, МПК 7 E 21 C 41/22. «Способ разработки совместно залегающих крутопадающих маломощных рудных тел в устойчивых и средней устойчивости породах» патентообладатель – Акционерное общество открытого типа «Приаргунское производственное горно-химическое объединение» – № 2001118598/03; заявл. 04.07.2001.

Коротко об авторах

Briefly about the authors

В.М. Лизункин, д-р техн. наук, профессор, зав. каф. «Подземная разработка полезных ископаемых», Забайкальский государственный университет (ЗабГУ), заведующий горным отделом Института природных ресурсов, экологии и криологии СО РАН (ИПРЭК СО РАН)
Сот. тел.: 89144713119

V. Lizunkin, doctor of engineering sciences, professor, Transbaikal State University, Institute of Natural Resources, Ecology and Cryology of the Siberian Department of the Russian Academy of Sciences

Научные интересы: механическое и буровзрывное разрушение горных пород, физико-техническая и физико-химическая геотехнология, геомеханика

Scientific interests: rock disintegration and drill excavation, physicochemical and physicochemical geotechnology, geomechanics

В.В. Медведев, канд. техн. наук, доцент каф. «Подземная разработка месторождений полезных ископаемых», Забайкальский государственный университет (ЗабГУ)
medvedevvv1963@mail.ru

V. Medvedev, candidate of engineering sciences, associate professor, underground mining of mineral deposits department, Transbaikal State University

Научные интересы: технологии подземной добычи руд, закладочные работы в шахтах, технологии проведения горных выработок, горные машины и оборудование

А.Е. Матвеев, аспирант, кафедра ПРМПИ, Забайкальский государственный университет (ЗабГУ) matveev-86@inbox.ru

Научные интересы: отработка маломощных крутопадающих жил с применением самоходного оборудования

Scientific interests: technologies of underground extraction of ores, stowing operations in mines, technologies of drivage of mine workings, mining machines and the equipment

A. Matveev, postgraduate student, underground mining of deposits of commercial minerals department, Transbaikal State University

Scientific interests: the extracting of narrow rake veins using mobile equipment



Педагогические науки

УДК 37 (094)
37.01:001.8
37:001.12/.18

Барсукова Надежда Константиновна
Nadezhda Barsukova



ИДЕЯ ФОРМИРОВАНИЯ МИРОВОЗЗРЕНИЯ ОБУЧАЮЩИХСЯ И ЕЁ РЕШЕНИЕ В ПЕДАГОГИЧЕСКОЙ ТЕОРИИ И ПРАКТИКЕ

THE IDEA OF THE TRAINEES' OUTLOOK FORMATION AND ITS REALIZATION IN THE PEDAGOGICAL THEORY AND PRACTICE

Рассматривается проблема формирования мировоззрения обучающихся в образовательном процессе. Выявлено два периода в её решении отечественной педагогической мыслью. В настоящее время изучение формирования научного мировоззрения осуществляется с учетом изменившихся условий, а также подходов к формированию целого спектра других типов мировоззрения. Представлена не только оценка современного состояния проблемы формирования мировоззрения обучающихся в педагогической теории и практике, но и выявлен целый ряд малоизученных аспектов при её решении

Ключевые слова: мировоззрение, научное мировоззрение, формирование мировоззрения

In the article the answer to a question is given on, as far as the problem of trainees' outlook formation in educational process is developed. Two periods of its realization in native pedagogics are revealed. The peculiarity of a today's stage in research is the study of the approaches to formation of scientific outlook from the point of view of the changed conditions, and also approaches to formation of the whole spectrum of other types of outlook. In the article not only the estimation of a modern condition of a problem of trainee's outlook formation in the pedagogical theory and practice is submitted, but also a lot of poorly investigated aspects are revealed at its realization

Key words: outlook, scientific outlook, formation of outlook

Актуальность исследования разработананости вопроса о формировании мировоззрения обучающихся в образовательном процессе связана с изменившейся исторической, научной и образовательной ситуацией в России. В связи с этим, приобретает особое значение изучение, обобщение и переосмысление накопленного опыта формирования мировоззрения обучающихся, что позволит дать оценку современного состояния этой проблемы в педагогической теории и практике, а также выявить ряд малоизученных аспектов при её решении.

Постановка вопроса о формировании мировоззрения обучающихся является традиционной для отечественной системы образования. Впервые задача формирования научного мировоззрения, под которым подразумевалось марксистско-ленинское мировоззрение (или синонимично — диалектико-материалистическое, коммунистическое, общенаучное, естественно-научное, научно-философское, научно-атеистическое и т.п.), была поставлена государством перед советской школой практически сразу после октябрьской революции 1917 г. На

протяжении нескольких десятилетий, почти до 1990 г., формирование именно такого научного мировоззрения обучающихся рассматривалось как основной критерий эффективности всей системы обучения и воспитания.

Каждому преподавателю социалистической школы на пути формирования научного мировоззрения было необходимо: раскрывать обучающимся диалектико-материалистическое понимание природных и общественных явлений; создавать условия для усвоения доступных их возрасту важнейших положений марксистско-ленинской философии, политической экономии, научного коммунизма; развивать диалектическое мышление; вырабатывать коммунистические идеалы, взгляды и убеждения; развивать их готовность стать воинствующими атеистами; воспитывать обучающихся в духе непримиримости к прояскам буржуазной пропаганды; создавать условия для развития чувства советского патриотизма, пролетарского интернационализма, безграничной преданности коммунистической партии, советскому правительству; развивать убежденность в гибели капитализма и построении справедливого общества на всей планете и т.п.

Изучение вопросов, связанных с понятием «научное мировоззрение» и проблемой формирования научного мировоззрения обучающихся в образовательном процессе, находилось в центре внимания советских ученых теоретиков и практиков — философов, педагогов и психологов [1]. Большое значение для решения проблемы формирования научного мировоззрения обучающихся имели методологические наработки советских философов — П.В. Алексеева, Р.А. Арцишевского, В.С. Буянова, Е.К. Быстрицкого, Н.К. Гончарова, Б.М. Кедрова, П.В. Копнина, В.С. Овчинникова, М.Э. Омеляновского, В.Г. Платонов, А.А. Радугина, А.Г. Спиркина, П.Н. Федосеева, В.Ф. Черноволенко и др.

Существенный вклад в теорию научного мировоззрения в ее педагогическом аспекте внесли основоположники советской

педагогике — Н.К. Крупская, А.В. Луначарский, П.П. Блонский, Н.Н. Иорданский, А.С. Макаренко, М.Н. Покровский, Н.В. Чехов, С.Т. Шацкий и др. Ими были определены основные факторы формирования взглядов и убеждений учащихся, среди которых действие социальной среды, роль школы, самообразование личности, способствующее формированию активной позиции по отношению к окружающему миру и др.

Возможности учебного процесса по атеистическому воспитанию молодежи, как составной части формирования ее научного мировоззрения, рассмотрены в публикациях А.В. Акулининой, А.Н. Алексеева, Е.Н. Алешко, Г.Г. Быкова, Д.П. Битина, Н.Г. Дайри, М.Е. Дуранова, А.В. Иванченко, Е.С. Корольковой, Т.П. Павловой, К.Д. Радиной, З.А. Тажуризиной, Ю.М. Шалаева и др.

Практике формирования научного мировоззрения в образовательном процессе средствами истории и обществоведения посвящены публикации Л.Н. Боголюбова, Г.М. Бунтовской, Н.Г. Огурцова, Н.Д. Тульнова; философии, научного коммунизма и политической экономии — И.Г. Буленкова, А.Г. Волова, С.Ф. Левинца, Л.М. Подгорных и др.; биологии — А.Г. Воликова, В.М. Изуткина, Н.М. Леонова, А.С. Мамзина, Л.В. Ребровой и др.; географии — Г.М. Александровой, В.С. Жеккулина, Л.М. Семеновой, В.Н. Серовой и др.; химии — Д.И. Ожерельева, Л.И. Третьякова и др.; отдельных математических дисциплин — А.Н. Бекаревича, Л.Д. Ворониной, Г.Х. Гайдаржи, И.В. Мятневой, Н.В. Осадчих, Ю.Ф. Фоминых и др.

Проблема формирования научного мировоззрения обучающихся в процессе изучения физики — одна из наиболее разработанных в отечественной педагогической науке и практике советского периода. Ей посвящено большое число общетеоретических, методологических, психолого-педагогических и практических исследований, в которых рассматривались вопросы, не только связанные с раскрытием учащимся диалектико-материалистического понима-

ния природных явлений, но и с формированием социально активной личности. Авторами наиболее значимых исследований в этой области являются В.К. Батурич, Г.М. Голин, В.Ф. Ефименко, В.Г. Иванов, В.Н. Мощанский, В.В. Мултановский, Д.И. Пеннер и Р.Г. Кротова, В.Г. Разумовский, Н.П. Семькин и В.А. Любичанковский, Б.И. Спасский и Ю.А. Коварский, А.В. Усова и В.В. Завьялов, Н.В. Шаронова и др.

Таким образом, подводя итог изучению советского периода в исследовании вопроса о сущности и путях формирования научного мировоззрения в образовательном процессе в целом, можно констатировать, что данная тема была хорошо теоретически и практически разработана в отечественной психолого-педагогической науке. Отметим основные направления, вокруг которых строилось изучение различных аспектов проблемы формирования научного мировоззрения у обучающихся социалистической школы: формирование коммунистического мировоззрения в процессе усвоения школьниками теоретического наследия В.И. Ленина (А.М. Божко, А.Т. Кинкулькина, В.В. Макеева, Р.М. Рогова и др.); содержательный и процессуальный аспекты мировоззрения в процессе обучения, учебной деятельности школьников (Л.Н. Боголюбов, И.М. Краснобаев, И.Я. Лернер, Н.А. Менчинская, Э.И. Монозон, В.А. Сухомлинский и др.); условия совершенствования педагогической деятельности, способствующей развитию диалектико-материалистического мировоззрения у учащихся (М.Н. Алексеев, П.Р. Атутов, Ю.К. Бабанский, И.Д. Зверев, М.И. Кондаков, И.Я. Лернер, М.И. Махмутов, В.М. Медведев, Н.А. Менчинская, Э.И. Монозон, Т.К. Мухина, Н.К. Огурцов, Р.М. Рогова, И.В. Сысоенко и др.); изучение категории «убеждение» как регулятора различных форм поведения человека (Т.К. Ахаян, З.И. Васильева, Т.А. Ильина, И.Я. Лернер, Э.И. Монозон, Р.М. Рогова, М.И. Скоткин, и др.); рассмотрение соотношений категорий «мировоззрение» и «убеждения», «убеждения» и

«знания» (М.Н. Алексеев, З.И. Васильева, А.Г. Ковалев, Э.И. Монозон, К.К. Платонов, С.Л. Рубинштейн, В.А. Сластенин, Г.И. Школьник и др.); выявление условий формирования диалектико-материалистических убеждений, а также критериев оценивания уровней сформированности мировоззрения и убеждений (Т.К. Ахаян, З.И. Васильева, Т.А. Ильина, В.М. Медведев, Н.А. Менчинская, Э.И. Монозон, Н.Г. Огурцов, И.В. Сысоенко, Г.И. Школьник и др.); особенности формирования различных компонентов научного мировоззрения на различных ступенях обучения как предмет психолого-педагогических исследований (Г.М. Андреева, Т.К. Ахаян, Л.И. Божович, К.И. Бузаров, З.И. Васильева, Г.Е. Залесский, А.Г. Ковалев, И.С. Кон, Л.Д. Костенко, В.А. Крутецкий, А.И. Липкина, Н.А. Менчинская, Т.К. Мухина, В.А. Сухомлинский, Е.А. Степанова, Г.И. Школьник и др.); формирование коммунистического мировоззрения учащихся во внеурочной деятельности (Р.М. Рогова); формирование мировоззрения школьников в процессе трудового обучения и воспитания (А.А. Шибанов); становление мировоззрения школьников в трудовой деятельности (И.И. Верникова); школьный комсомол и формирование мировоззрения старшеклассников (Т.В. Фролова) и др. [2].

В настоящее время, несмотря на произошедшие в стране политические, экономические, социальные изменения, которые привели к отказу от прежних идеалов, задача формирования научного мировоззрения обучающихся не потеряла своей значимости, но теперь она никак не привязана к марксистско-ленинскому мировоззрению. По нашему мнению [1], эта проблема должна решаться в направлении создания соответствующих условий, способствующих полноте осмысления личностью своего бытия в мире. Поскольку, чем яснее и шире в мировоззрении индивида представлен внешний мир, чем адекватнее его знание об окружающем, тем четче осознание субъектом своего места в жизни, тем эффективнее его взаимодействие с миром, тем глуб-

же и богаче само «Я» личности по своему содержанию.

Мы обратились к диссертационным исследованиям проблемы формирования научного мировоззрения обучающихся постсоветского периода и выявили их достаточно много [3]. Среди них за последнее пять лет (с 2008 по 2012 гг.) защитили кандидатские диссертации: М.Г. Базаева (2009) [4], С.И. Бекетова (2008) [5], Е.А. Веселова (2008) [6], Н.В. Дмитриева (2011) [7], Р.С. Киматов (2011) [8], О.Г. Наумова (2008) [9], В.С. Остапенко (2011) [10], Н.С. Постнова (2010) [11], Т. И. Цаплиенко (2012) [12], М.А. Черницова (2011) [13] и др.

Характерной особенностью данных работ является то, что их авторы по-разному понимают базовые термины «мировоззрение», «научное мировоззрение»; наблюдается разночтение в выявлении ими типологии, структуры и основных компонентов мировоззрения личности; целый спектр подходов по использованию категории «научная картина мира» и т.д.

Кроме этого, у учёных появилась возможность изучать не только вопрос о формировании научного мировоззрения обучающихся, но и других типов мировоззрения. Например, экологического (З.Х. Галькиева, А.А. Мелентьева, П.В. Полещук, М.С. Хасиханов, М.В. Челнокова, Л.Г. Чернышева и др.), эколого-ноосферного (М.Н. Гринько), экологической культуры как части мировоззрения (А.Н. Ильина), эколого-ориентированного (К.И. Настинова), эволюционно-экологического (Е.Б. Якимова), гуманистического (А.В. Баталова, Н.Н. Казначеева, Л.С. Миллер), экзистенциально гуманистического (Ю.В. Аннушкин и др.), экогуманистического (С.А. Селиверстова, А.В. Хахина), целостного (Т.В. Берченко, С.В. Носырев), профессионального (Е.В. Дмитриева, И.Ю. Ибрагимов, Л.П. Реутова, В.О. Романова, С.Ю. Рыбин, Т.С. Туркина, Л.И. Фатеева), информационного (С.Н. Касьянов), валеологического (В.В. Кожанов), музыкального (П.Н. Ко-

миссаров, Д.К. Кострикова), нравственного (Р.В. Магомедов), при изучении математических дисциплин (А.Л. Жохов, И.Е. Карелина), на уроках художественно-эстетического цикла и изобразительного искусства (Т.П. Михайлова, Т.М. Дмитриева), в процессе освоения религиозно-научных знаний (И.В. Метлик) и др.

В заключение отметим, что, несмотря на то, что в имеющихся работах по формированию научного и других типов мировоззрения обучающихся накоплен ценный теоретический и практический материал, многие аспекты этой проблемы остаются пока слабо изученными. Например, построение и апробация различных педагогических моделей формирования мировоззрения обучающихся; выявление педагогических условий, способствующих формированию научного мировоззрения обучающихся; использование современных педагогических технологий и разработка новых в решении проблемы формирования мировоззрения обучающихся; создание целостной программы формирования различных типов мировоззрения обучающихся; развитие у обучающихся мотивации к овладению мировоззренческими знаниями и, как следствие, к изменению их взглядов; составление научно-практических рекомендаций по диагностике состояния компонентов мировоззрения в процессе его формирования; исследование проблемы формирования мировоззрения обучающихся различных возрастных групп; выявление возможностей различных учебных дисциплин в решении проблемы формирования мировоззрения обучающихся, а также разработка иных подходов к формированию мировоззрения обучающихся и др. Один из них мы выделяем особо, поскольку работаем над ним в настоящее время [14] — это изучение процесса формирования мировоззрения обучающихся на основе космогонических и эсхатологических научных и религиозных картин мира, последние из которых рассматриваются нами с научных, религиозно-научных позиций.

Литература

1. Барсукова Н.К. Формирование научного мировоззрения студентов в образовательном процессе вуза: автореф. дис. ... канд. пед. наук. Новокузнецк, 2007. 21 с.
2. Воинкова З.Г. Формирование научного мировоззрения учащихся. Иркутск: изд-во Иркут. ун-та, 1985. 304 с.
3. Формирование мировоззрения [Электронный ресурс]. Режим доступа: <http://rsl.ru> (дата обращения 09.11.2012).
4. Базаева М.Г. Формирование естественнонаучного мировоззрения студентов гуманитарных факультетов вузов: на примере курса «Концепции современного естествознания»: автореф. дис. ... канд. пед. наук. М., 2009. 24 с.
5. Бекетова С.И. Формирование научного мировоззрения учащихся при изучении естественно-географических дисциплин: автореф. дис. ... канд. пед. наук. Казань, 2008. 21 с.
6. Веселова Е.А. Формирование научного мировоззрения студентов в образовательно-воспитательном процессе высшей школы: автореф. дис. ... канд. пед. наук. Нижний Новгород, 2008. 27 с.
7. Дмитриева Н.В. Формирование научного мировоззрения в космическом образовании школьников: автореф. дис. ... канд. пед. наук. М., 2011. 24 с.
8. Киматов Р.С. Химический язык как предмет и средство формирования научного мировоззрения учащихся в обучении химии: автореф. дис. ... канд. пед. наук. Душанбе, 2011. 26 с.
9. Наумова О.Г. Развитие естественнонаучного мировоззрения студентов в университетском образовании: автореф. дис. ... канд. пед. наук. Оренбург, 2008. 22 с.
10. Остапенко В.С. Формирование научного мировоззрения курсантов вузов МВД России: автореф. дис. ... д-ра. пед. наук. Воронеж, 2011. 44 с.
11. Постнова Н.С. Развитие эмоционально-ценностного и интеллектуального компонентов научного мировоззрения у учащихся в процессе обучения биологии: на примере курса «Человек и его здоровье»: автореф. дис. ... канд. пед. наук. М., 2010. 24 с.
12. Цапличенко Т.И. Формирование современного естественнонаучного мировоззрения у студентов-гуманитариев с позиций синергетической парадигмы: автореф. дис. ... канд. пед. наук. Владикавказ, 2012. 22 с.
13. Черницова М.А. Педагогические условия формирования научного мировоззрения студентов колледжа в процессе изучения химии: автореф. дис. ... канд. пед. наук. Ставрополь, 2011. 26 с.
14. Барсукова Н.К. Этапы развития взглядов студентов, как компонента мировоззрения, на возникновение и конец мира // Вестник ЧитГУ. Чита: ЗабГУ, 2012. № 9 (88). С. 27-31.

Коротко об авторе

Барсукова Н.К., канд. пед. наук, докторант, каф. «Философия и методология науки», Иркутский государственный университет
barsnk@bk.ru

Научные интересы: научные и религиозные картины мира

Briefly about the author

N. Barsukova, Candidate of Pedagogical Sciences, applicant for doctoral degree, Philosophy and Methodology of Science department, Irkutsk State University, Russian Federation

Scientific interests: scientific and religious pictures of the world



УДК 37.012

Натьерова Екатерина Михайловна
Ekaterina Natyrova



ИССЛЕДОВАТЕЛЬСКИЙ ОПЫТ КАК ОСНОВА ФОРМИРОВАНИЯ ОБЩЕНАУЧНОЙ КОМПЕТЕНТНОСТИ СТАРШИХ ШКОЛЬНИКОВ И СТУДЕНТОВ ВУЗА

RESEARCH EXPERIENCE AS A BASIS OF GENERAL SCIENTIFIC COMPETENCE OF HIGH SCHOOL CHILDREN AND UNIVERSITY STUDENTS

Рассматривается процесс формирования общенаучной компетентности будущего специалиста, который раскрывается на основе преемственности этапов школьной и вузовской подготовки. Основным принципом формирования общенаучной компетентности выступает метапредметность, которая реализуется через учебно- и научно-исследовательскую деятельность школьников и студентов

Ключевые слова: общенаучная компетентность, исследовательская деятельность, школа, вуз

The article discusses the formation process of a general scientific competence of a future specialist which is considered on the basis of stages transmission of school and university trainings. The basic principle of general scientific competence is metasubject, which is realized through training and research work of students

Key words: general scientific competence, research work, school, university

Переход системы высшего образования к реализации нового поколения Федеральных образовательных стандартов вызывает необходимость поиска подходов к формированию системы компетенций, которые выступают в качестве универсального языка описания результатов обучения.

Одной из ключевых компетенций, составляющих методологическую основу деятельности любого специалиста, выступает общенаучная, которая обеспечивается посредством поэтапной организации исследовательской деятельности обучаемых [1].

Освоение исследовательской деятельности как процесса приобретения и развития исследовательского опыта должно начинаться уже в старших классах школы, что рассматривается как одно из условий эффективности формирования общенаучной компетентности.

Исследовательская деятельность учащихся — это процесс совместной деятельности учащегося и педагога по выявлению сущности изучаемых явлений и процессов, по открытию, фиксации, систематизации субъективно и объективно новых знаний.

Исследовательская деятельность предполагает выполнение учащимися учебных исследовательских задач с заранее неизвестным решением, направленных на создание представлений об объекте или явлении окружающего мира, под руководством специалиста — учителя-предметника, научного сотрудника и т.п.

В ученических исследованиях различают *два вида открытий*:

— субъективный — открытие истины, известной обществу, но неизвестной самому школьнику;

– объективный – открытие нового в науке, имеющее научно-практическое значение.

Основная особенность исследования в образовательном процессе – то, что оно является учебным. В учебных целях важны не только научные результаты исследования, но и образовательно-воспитательное значение исследовательского метода как

пути активного познания действительности.

Организация учебно-исследовательской деятельности школьников осуществляется в несколько этапов, на каждом из которых обеспечивается формирование совокупности определенных умений (см. таблицу).

Этапы учебно-исследовательской деятельности школьников

Этапы учебно-исследовательской деятельности	Формируемые умения
1. Постановка исследовательской проблемы, формулирование темы исследования и обоснование ее актуальности	<ul style="list-style-type: none"> – находить закономерности – структурировать и систематизировать информацию – выявлять противоречия – формулировать проблему
2. Выдвижение гипотезы, постановка цели и задач исследования	<ul style="list-style-type: none"> – анализировать информацию – выработать и формулировать гипотезы – давать определения понятиям – логично излагать мысли
3. Сбор, изучение и анализ литературных источников по теме исследования	<ul style="list-style-type: none"> – наблюдать, собирать, хранить и обрабатывать информацию – самостоятельно приобретать новые знания – структурировать, систематизировать и обобщать информацию – использовать разные источники информации
4. Составление плана исследовательских работ и выбор необходимого инструментария	<ul style="list-style-type: none"> – выделять необходимый для исследования материал – создавать алгоритмы – определять качественные и количественные параметры оценки и анализа
5. Проведение исследований и коррекция результатов	<ul style="list-style-type: none"> – наблюдать, планировать и проводить эксперименты для нахождения необходимой информации и проверки гипотез – делать выводы и умозаключения – оценивать полученные результаты – классифицировать – составлять отчет о проделанном исследовании
6. Представление результатов исследования	<ul style="list-style-type: none"> – кратко и логично представить полученные результаты – аргументированно доказывать, защищать результаты исследования – оценивать полученные результаты и применять их к новым ситуациям – рефлексировать собственную учебно-исследовательскую деятельность

Наиболее продуктивным способом реализации учебно-исследовательской деятельности школьников является проект [2, 3]. Проектная деятельность, ориентированная на формирование общенаучной компетентности, может быть осуществлена в следующих четырех направлениях (рис. 1).

Обеспечение вариативности содер-

жания образования в процессе освоения учебных дисциплин посредством индивидуализации заданий. Вариативность может проявляться как непосредственно в содержании обучения, так и в формах, средствах его освоения. Например, подготовить сообщение на заданную тему, найти рациональный способ решения некоторого класса задач.



Рис. 1. Направления проектной деятельности, ориентированной на формирование общенаучной компетентности

Использование субъектного опыта учащихся. Субъективный опыт учащихся может быть использован для иллюстрации сформированных понятий, способов действий, открытых законов и т. п. Так, учитель может предложить учащимся составить карту конкретного маршрута или построить диаграмму распределения бюджета семьи в процентах по основным статьям расхода.

Минипроекты. Такие проекты проводятся в рамках одного предмета. При этом выбираются наиболее сложные разделы или темы в ходе учебного блока. Работа над минипроектами предусматривает применение знаний и из других областей для решения той или иной проблемы. Но сама проблема лежит в русле конкретной предметной области.

Проекты, выполняемые в рамках внеурочной деятельности. Это могут быть как небольшие проекты, затрагивающие два-три учебных предмета, либо достаточно объемные, продолжительные, общешкольные, планирующие решить ту или иную достаточно сложную проблему, значимую для всех участников проекта. Такие проекты требуют квалифицированной координации со стороны специалистов, слаженной работы нескольких творческих групп, имеющих четко определенные исследовательские задания, хорошо проработанные формы промежуточных и итоговых презентаций.

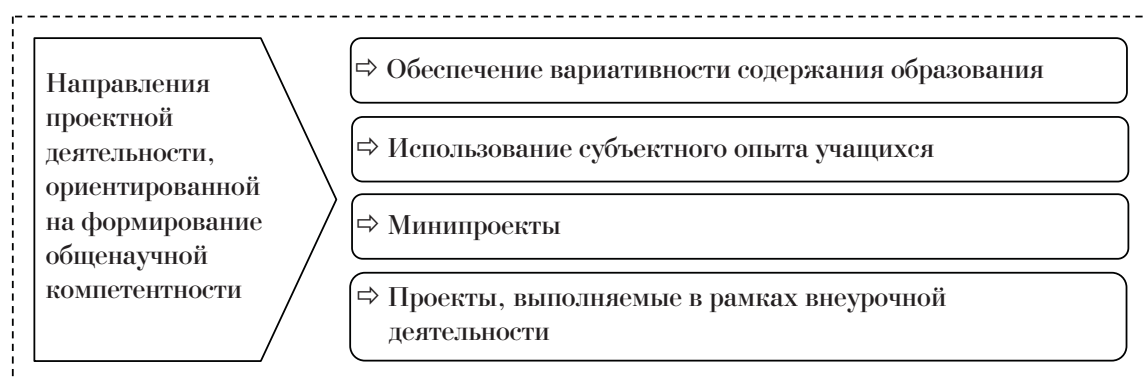
Одним из ключевых вопросов, определяющих процесс формирования общена-

учной компетентности на этапе школьного обучения, является отбор и структурирование содержания образования. Основным подходом, способствующим решению заявленной проблемы, мы определяем *метапредметность*, который реализуется через метадеятельность и метазнания [4, 5, 6].

Метадеятельность – универсальная деятельность, которая является «надпредметной». Метадеятельность как универсальный способ жизнедеятельности каждого человека определяется уровнем владения им метазнаниями и метаспособами, т.е. уровнем развития личности. В контексте нашего исследования в качестве метадеятельности выступает исследовательская деятельность школьника и студента.

Метазнания – знания о знании, о том, как оно устроено и структурировано; знания о получении знаний, т. е. приемы и методы познания и о возможностях работы с ним (сюда относятся философия, методология, многоотраслевая метанаука). Понятие «метазнания» включает знания, определяющие способы использования знаний, а также касающиеся свойств знаний. Метазнания выступают как целостная картина мира с научной точки зрения, лежат в основе развития человека, приобретения и обогащения его исследовательского опыта.

Исследовательская деятельность учащихся на школьном этапе формирования общенаучной компетентности осуществляется посредством организации научного

общества, в рамках работы которого может быть проведен факультатив «Методика исследовательской деятельности». Структура содержания курса включает разделы: «Форма», «Пространство», «Модель», «Величина», «Многообразие». Название каждого раздела отражает категорию, вокруг которой группируется система понятий, позволяющих осуществлять описание одной из сторон явлений и процессов окружающей действительности.

Так, в процессе изучения раздела «Модель» учащиеся знакомятся с сущностными характеристиками модели, их видами, процедурами и алгоритмами создания различных моделей и др.

Кроме овладения терминологическим аппаратом, факультативный курс призван обеспечить формирование у школьников *метаумений* как совокупности познавательных, общеучебных и других освоенных способов деятельности, к которым относятся:

– общенаучные методы познания (обобщение, систематизация, классификация, доказательство и т.п.);

– способы переработки информации (анализ, синтез, интерпретация, экстраполяция, оценка, аргументация, умение сворачивать информацию);

– критическое мышление (умение отличать факты от мнений, определять соответствие заявления фактам, достоверность источника, видеть двусмысленность утверждения, невысказанные позиции, предвзятость, логические несоответствия и т.п.);

– творческое мышление (перенос, видение новой функции, проблемы в стандартной ситуации, структуры объекта, альтернативное решение, комбинирование известных способов деятельности с новыми);

– регулятивные умения (задавание вопросов, формулирование гипотез, определение целей, планирование, выбор тактики, контроль, анализ, коррекция своей деятельности);

– качества мышления (гибкость, антиконформизм, диалектичность, способность к широкому переносу и т.п.).

Метапредметность как принцип интеграции содержания образования, как способ

формирования теоретического мышления и универсальных способов деятельности обеспечивает в сознании учащегося формирование целостной картины мира, что позволяет рассматривать изучаемый предмет как систему знаний о мире и осуществлять его описание с использованием различных языков (математика, физика, литература и др.).

На этапе высшего образования процесс формирования общенаучной компетентности студентов должен осуществляться посредством интеграции учебной, учебно-исследовательской и научно-исследовательской деятельности, что выступает в качестве второго педагогического условия.

Одним из важных источников формирования общенаучной компетентности является использование на лекционных и практических занятиях цикла общих математических и естественнонаучных дисциплин проблемного метода обучения, что обусловлено его высокой продуктивностью в развитии исследовательской активности обучаемых. На рис. 2 приведены схемы лекционного и практического занятий, построенных на использовании проблемного метода. В ходе проведения занятий преподавателю необходимо управлять процессом поиска студентами решения поставленной проблемы, направлять ход их мыслей и указывать на неверные способы рассуждений.

При проведении проблемных учебных занятий преподавателю необходимо:

– знать уровень познавательной активности студентов;

– обеспечивать условия для организации продуктивной работы всех субъектов учебного процесса;

– тщательно продумывать занятия в соответствии с его структурой;

– стимулировать у студентов выдвижение логических предположений и идей на поставленную проблему, желание представить собственные разработки;

– просматривать и анализировать все возможные решения разработанной проблемы;

– акцентировать внимание студентов на результатах проделанной работы в ходе всего учебного занятия.

В процессе формирования общенаучной компетентности значительное место отводится самостоятельной работе студентов, в ходе которой используются следующие виды деятельности: анализ литературных источников, структурирование теоретического материала, группирование данных,

анализ ситуаций, формулирование выводов к предложенному тексту, представление результатов в табличной и графической формах, классификация задач по способам решения, подбор задач на заданный способ решения, подготовка рефератов, докладов, статей и тезисов.



Рис. 2. Схема лекционных и практических занятий

Трансформация учебной в учебно-исследовательскую деятельность осуществляется в ходе выполнения студентами минипроектов. Они представляют собой практические профессионально ориентированные задания, для выполнения которых необходимо использовать аппарат од-

ной или нескольких дисциплин, в нашем исследовании — общего математического и естественнонаучного цикла. Использование минипроектов, которые впоследствии могут развиваться в исследовательские работы студентов, позволяет реализовать принцип субъектности обучения, ориенти-

руясь на индивидуальные образовательные потребности и интересы студентов.

Выполнение минипроектов обеспечивает самостоятельное применение приемов научных методов познания, в результате которых студенты активно овладевают знаниями, развивают свои исследовательские умения и способности.

Следующим этапом формирования общенаучной компетентности студентов является организация научно-исследовательской деятельности. Она представляет собой поисковую деятельность научного характера, направленную на объяснение явлений, процессов, установление их связей и отношений, теоретическое и экспериментальное обоснование фактов, выявление закономерностей посредством научных методов познания, в результате чего субъективный характер «открытий» может приобретать определенную объективную значимость и новизну.

Научно-исследовательская деятельность имеет ряд особенностей, среди которых выделим следующие:

- подчиненность ее целей учебным целям;
- формирование у студентов в процессе научной работы профессиональной самостоятельности;
- развитие способностей к творческому решению профессиональных задач;
- расширение информационного поля для успешного разрешения проблемных ситуаций, с которыми можно встретиться в будущей профессиональной деятельности.

Таким образом, формирование общенаучной компетентности происходит в процессе постоянного наращивания и обогащения исследовательского опыта студентов посредством органического сочетания учебной, учебно-исследовательской и научно-исследовательской деятельности студентов.

Литература

1. Зимняя И.А. Ключевые компетентности как результативно-целевая основа компетентного подхода в образовании // Труды методологического семинара «Россия в Болонском процессе: проблемы, задачи, перспективы». М., 2004.
2. Колесина К.Ю. Метапроектное обучение: теория и технологии реализации в учебном процессе: автореф. дис. д-ра пед. наук. Ростов н/Д., 2009.
3. Савенков А.И. Исследовательское обучение и проектирование в современном образовании // Исследовательская работа школьников, 2004. № 1.
4. Громыко Ю.В. Метапредмет «Проблема». М., 1998.
5. Громыко Ю.В. Метапредмет «Знак». М., 2001.
6. Громыко Ю. В. Метапредмет «Знание». М., 2001.

Коротко об авторе

НатYROва Е.М., ст. преподаватель, каф. «Математика, информатика и методика преподавания», Калмыцкий государственный университет, г. Элиста
Ekaterina.nat@mail.ru

Научные интересы: педагогика, методика преподавания математики

Briefly about the author

E. Natyrova, senior teacher, mathematics, informatics and teaching methodology department, Kalmyk state University

Scientific interests: pedagogics, teaching methodology of mathematics



УДК 37.013

Санджиева Нюдля Бадмаевна
 Nyudlya Sandjjeva



СОЦИОКУЛЬТУРНОЕ САМООПРЕДЕЛЕНИЕ СТУДЕНТОВ КАК ФАКТОР ГОТОВНОСТИ К ПРОФЕССИОНАЛЬНОЙ ДЕЯТЕЛЬНОСТИ

SOCIOCULTURAL SELF-DETERMINATION OF STUDENTS AS FACTOR OF READINESS FOR PROFESSIONAL ACTIVITY

Рассматривается проблема самоопределения личности, связи между социокультурным и профессиональным самоопределением. Формирование социокультурного самоопределения студентов позволяет решать различные проблемы в повседневной жизни, овладеть опытом выполнения типичных социальных ролей, культурными нормами и традициями, способствует повышению качества подготовки выпускников, эффективности профессиональной деятельности

Ключевые слова: самоопределение личности, социокультурное самоопределение студентов, профессиональное самоопределение, профессиональная деятельность

The article deals with self-identity, and the relationship between socio-cultural and professional self-determination. The formation of socio-cultural self-determination of students enables them to address various problems in daily and social life, to acquire experience while performing typical social roles, cultural norms and traditions, which contributes to the quality of training of graduates and performance of professional activities

Key words: personality self-determination, socio-cultural self-determination of students, professional self-determination, professional activity

Характерные для кон. XX – нач. XXI вв. изменения в системе образования – в его направленности, целях, содержании – все более ориентируют его на «свободное развитие человека», самостоятельность обучаемых, творческую инициативу, определение собственной позиции, конкурентоспособность, мобильность будущих специалистов. При этом, происходящие в России изменения в области целей образования, соотносимые с глобальной задачей обеспечения вхождения человека в социальный мир, его продуктивной адаптации, вызывают необходимость постановки вопроса обеспечения образованием более полного, личностно и социально интегрированного результата. В качестве общего определения такого интегрального социально-личностно-поведенческого феномена, как результата образования, выступило понятие «социокультурное самоопределение».

На современном рынке труда конкурентоспособным будет такой специалист, который не только хорошо знает особенности своей профессии, но и имеет представление о системе социальных норм и ценностей в обществе, осознанный опыт жизни в многонациональном, многокультурном, многоконфессиональном обществе; умеет действовать в сфере трудовых отношений в соответствии с личной и общественной пользой, действовать в каждодневных ситуациях семейно-бытовой сферы; владеет знаниями и опытом выполнения типичных социальных ролей, эффективными способами организации свободного времени, культурными нормами и традициями, этикой трудовых и гражданских взаимоотношений.

В связи с этим, проблема становления социокультурного самоопределения будущего специалиста является ключевой в повышении уровня его профессионализма.

Модернизация современного российского образования на первый план выдвигает проблемы и вопросы, связанные с подготовкой педагога нового поколения. Под подготовкой специалиста нового поколения в области образования мы понимаем становление социокультурного самоопределения личности учителя, его готовность к взаимодействию с учащимися, что проявляется в способности и умениях психолого-педагогической диагностики личности ученика, его особенностей и потребностей; мониторинга образовательной среды; стимулировании, мотивации, проектировании и организации творческой деятельности обучающихся, развитии их гуманистических ценностных ориентаций, толерантности, т.е. всего того, что определяет качество образования студента.

Необходимость формирования социокультурного самоопределения студентов обусловлена необходимостью укрепления в российском образовании новой парадигмы, характеризующейся созданием личностно- и культуроориентированной образовательной системы, обеспечивающей подготовку учителя.

Педагогические аспекты проблемы самоопределения не исследовались в отечественной науке до середины 80-х гг. прошлого столетия. Ученые ограничивались изучением вопросов, связанных с профессиональным самоопределением. Причины данного явления заключаются в существовавшей социокультурной ситуации, в которой образование рассматривалось как наследование молодым поколением сложившейся системы знаний, умений, навыков, общественных норм и ценностей. Учащимся предопределялась роль ведомого, детерминация поведения и жизнедеятельности которого определялась в основном внешними условиями, и самоопределение сводилось к успешному вписыванию в определенные обществом рамки. Однако она имеет совершенно иной смысл. Теоретические основы проблемы самоопределения личности получили освещение в трудах философов, социологов, психологов и педагогов. Данная проблема ак-

тивно разрабатывалась в педагогических исследованиях О.С. Газмана, Н.Э. Касаткиной, Е.А. Климова, А.В. Мудрика, И.Н. Пашковской, Н.С. Пряжниковой, Э.Р. Ситбаевой, В.Ф. Сафина, Н.Н. Чистякова, С.Н. Чистяковой, П.А. Шавир и др. Авторы рассматривают готовность личности к самоопределению как сущностную характеристику современного человека. Осмысление самоопределения личности как социокультурного феномена, его основных функций и механизмов представлено в работах К.А. Абульхановой-Славской, А.Г. Асмолова, А.К. Осницкого, С.Л. Рубинштейна, В.И. Слободчикова, Э. Фромма, Э. Эриксона и др.

Наиболее общее представление о содержании данного понятия можно найти в словаре русского языка С.И. Ожегова (1987), где «самоопределение» трактуется как процесс определения своего места в жизни, в обществе, осознания своих интересов. С.Л. Рубинштейн самоопределение рассматривает как *самодетерминацию*, собственную активность личности. Ведь «человек не только находится в определенном отношении к миру, но и сам определяет это свое отношение, в чем и заключается сознательное самоопределение человека» [8; С. 243]. Подход, намеченный С.Л. Рубинштейном, развивает в своих работах К.А. Абульханова-Славская. По К.А. Абульхановой-Славской, самоопределение — это осознание личностью своей позиции, которая формируется внутри координат системы отношений [1; С. 52]. Именно в процессе профессионального самоопределения происходит развитие и становление личности. По словам Гинзбурга, «выбор профессии существенным образом характеризует смысловое будущее» [3; С. 24]. В зарубежной литературе в качестве аналога понятия «самоопределение» выступает категория «психосоциальная идентичность», разработанная и введенная в научный оборот американским ученым Э. Эриксоном [10; С. 271]. Формирование чувства идентичности связано с осознанием собственной ценности и компетентности.

Сложность и многоаспектность процесса самоопределения приводит к пред-

положению о существовании различных видов этого явления. В современной литературе наиболее часто выделяются следующие виды самоопределения: «личностное», «социокультурное» и «профессиональное самоопределение». При этом специальное внимание уделяется проблеме соотношения различных видов самоопределения. Идея взаимосвязанности, взаимовлияния как основной механизм соотношения различных видов самоопределения обсуждается многими авторами. Так, А.К. Маркова констатирует, что все виды самоопределения находятся в постоянном взаимодействии.

Несмотря на многоаспектное исследование проблемы самоопределения, остаются нерешенными важнейшие вопросы: какова связь между социокультурным и профессиональным самоопределением, и главное — что лежит и за тем и за другим. Нерешенность этих проблем объясняется отсутствием единой теории самоопределения.

Таким образом, необходимость самоопределяться в сложившейся ситуации развития личности и на этом основании модернизировать собственную деятельность является важнейшим признаком современного образования. Социокультурное самоопределение студента становится условием его включённости в процессы развития системы образования, проявляясь как сущностная характеристика его профессионального развития. Готовность к профессиональной деятельности рассматривается студентами как условие социокультурного самоопределения личности и успешной интеграции ее в общество. При ориентации на такой подход от общества требуется решение ответственной задачи — предоставить каждому человеку возможность для выбора собственной жизненной траектории, «включения» механизмов личностного совершенствования.

По нашему мнению, сущность, понятие социокультурного самоопределения студентов заключается в становлении представлений человека об окружающем мире. Эти представления и их смыслы, сосредоточенные в структурах сознания, от-

ношения и функционирования, образуют специфический этнический, национальный образ мысли; выполнение роли гражданина, наблюдателя, избирателя, представителя, потребителя, покупателя, клиента, производителя, члена семьи; права и обязанности в вопросах экономики и права. Рассматривая будущую профессиональную деятельность выпускников, можно отметить, что необходимо готовить специалиста, владеющего не только достаточным объемом теоретических знаний и практических умений осуществления профессиональной деятельности, но и готового к социокультурному самоопределению, которая, в свою очередь, должна в образовательном процессе вуза проектироваться и реализовываться в необходимых масштабах, с системным и технологическим подкреплением данного процесса. Это будет способствовать повышению качества подготовки выпускников и, как следствие, эффективности профессиональной деятельности. Социокультурное самоопределение в профессиональной подготовке студента выступает как ключевое, овладение которым позволяет решать различные проблемы в повседневной, профессиональной и социальной жизни.

Социокультурное самоопределение студента мы рассматриваем в структуре его профессионального самоопределения и определяем ее как интегративное личностно-профессиональное качество, обеспечивающее эффективность осуществления деятельности в динамично изменяющихся условиях поликультурного социума.

Фактически речь идет о подготовке в университетских стенах компетентного специалиста в основных сферах профессиональной деятельности. Это дает основание рассматривать социокультурное самоопределение как цель и результат подготовки студентов к социокультурному взаимодействию с учащимися.

Особое значение формированию социокультурного самоопределения принадлежит образованию в процессе подготовки педагога, так как знания и умения, которые студент получает в процессе обучения, будут использованы им в реальной профес-

сионально-педагогической, жизненной и социокультурной ситуации. В системе высшего образования готовность к профессиональной деятельности, формируемая в процессе подготовки будущего педагога, являются основой для готовности студента к формированию социокультурного самоопределения школьников.

Исследования, проведенные нами среди студентов и выпускников специальности «Технология и предпринимательство» и «Технологическое образование» Калмыцкого государственного университета в 2009-2010 гг., свидетельствуют о том, что необходимость социокультурного образования средствами технологического образования студентов исходит из реальных потребностей в учителе технологии нового поколения.

Оценке подлежали социокультурные компоненты, которые проявляются на практике: общественные отношения, социально-экономические знания, умения, навыки; опыт общения в быту, в повседневном поведении; этика культурного взаимодействия и др. Студенты отмечали наличие у них этих данных, отмечали их индивидуальные проявления и причины недостаточного развития отдельных качеств.

В результате анкетирования 56 % студентов 2...4 курсов отметили недостаточность опыта общения со школьниками при выполнении профессиональных ролей, отсутствие владения этикой общения с учащимися во время практики, с однокурсниками. Большинство студентов указали на отсутствие у них знаний и умений профессионального поведения, этикета; 61 % отметили, что отсутствие знаний о закономерностях взаимодействия между людьми в коллективе не позволяет им эффективно проводить беседы со школьниками на бытовые, общечеловеческие темы, принимать участие на семинарских, практических занятиях в университете, публично выступать. Более половины студентов отмечают, что, зная народные традиции и обычаи, они их не соблюдают и только 20 % опрошенных планируют создавать и соблюдать традиции в будущей семейной жизни.

Основными причинами слабого проявления социокультурных компетенций студенты считают следующие:

– отсутствие в содержании профессионального обучения будущего учителя технологии спецкурсов, тренингов, мероприятий, направленных на формирование профессионально-педагогической компетенции – 61 %;

– нет желания работать по данной специальности и интереса осваивать содержание обучения – 33 %;

– отсутствие преемственности поколений в передаче и соблюдении традиций и обычаев в их семьях – 80 %.

Студенты отмечают недостаточное качество их знаний по базовым предметам специальности. Причиной этого, по их мнению, является отсутствие у них мотивации обучения, что, в свою очередь, ведет к мнению о невостребованности профессии учителя; не видят дальнейшего карьерного роста. Большинство студентов имеют вредные привычки: курение, употребление спиртных напитков. Мы считаем необходимым организовать спецкурс по формированию социокультурного самоопределения студентов.

В настоящее время остро ощущается необходимость в разработке новой интегративной теории развития социокультурного самоопределения в целом, которая могла бы объяснить взаимодействие студента с профессиональной деятельностью и способность личности к отражению и преобразованию себя и среды. Мы рассматриваем социокультурное и профессиональное самоопределение как взаимодополняющие друг друга процессы, то есть профессиональное развитие личности – как становление, рост, интеграцию в профессиональном труде личностных качеств и способностей, но главное – как активное качественное преобразование личностью своего внутреннего мира, приводящее к его принципиально новому строю и способу жизнедеятельности, творческой самореализации в профессии.

Следовательно, ориентация на достижение готовности к профессиональной деятельности будущего специалиста задает принципиально иную логику организации

образования в вузе. Основными направлениями в решении проблемы формирования социокультурного самоопределения в процессе профессионального образования студентов является взаимосвязь общего и профессионального образования, использование метода творческих проектов, техно-

логии модульного обучения, связь обучения с производством, реализация межпредметных связей, принципа диалогичности в учебном процессе, использование социокультурной информации в содержании гуманитарных, психолого-педагогических дисциплин.

Литература

1. Абульханова-Славская К.А. Проблемы изучения личности. Социально-психологические и нравственные аспекты изучения личности. М., 1988. 152 с.
2. Анисимов О.С. Методологическая культура педагогической деятельности и мышления. М.: Экономика, 1991. 416 с.
3. Гинзбург М.Р. Личностное самоопределение как психологическая проблема // Вопросы психологии. 1988. № 2. С. 19-26.
4. Кон И.С. Социологическая психология. М.: Психолого-социальный ин-т; Воронеж: МО-ДЭК, 1999. 560 с.
5. Маркова А.К. Психология профессионализма. М., 1996. 308 с.
6. Ожегов С.И., Шведова Н.Ю. Толковый словарь русского языка. 72 5000 слов и фразеологических выражений. М.: АЗЪ, 1993. 960 с.
7. Пряжников Н.С. Профессиональное самоопределение: теория и практика. М.: Академия, 2008. 320 с.
8. Рубинштейн С.Л. Основы общей психологии. СПб.: Питер ком, 2000. 720 с.
9. Сафин В.Ф., Ников Г.П. Психологические аспекты самоопределения личности // Психологический журнал. Т. 5. № 4. С. 65-73; № 5. С. 23-25.
10. Эриксон Э. Личность: Юность и Кризис. СПб.: АСТ, 1995. 592 с.

Коротко об авторе

Briefly about the author

Санджиева Н.Б., аспирант, каф. «Технология и менеджмент профессионального образования», Калмыцкий государственный университет, г. Элиста
nydella@mail.ru

N. Sandjjeva, postgraduate student, technology and management of professional training department, Kalmyk State University Elista

Научные интересы: социокультурное самоопределение студентов, профессиональная деятельность

Scientific interests: social-and-cultural self-determination of students, professional activity



Политические науки

УДК 32.019.5

Васильева Клавдия Кирилловна
Klavdiya Vasilyeva

Анучина Наталья Александровна
Natalya Anuchina



ОБЪЕДИНЕНИЕ ЧИТИНСКОЙ ОБЛАСТИ И АГИНСКОГО БУРЯТСКОГО АВТОНОМНОГО ОКРУГА: АНАЛИЗ ОБЩЕСТВЕННОГО МНЕНИЯ

ASSOCIATION OF THE CHITA REGION AND THE AGINSK BURYAT AUTONOMOUS DISTRICT: AN ANALYSIS OF PUBLIC OPINION

Рассмотрены мотивы и последствия укрупнения регионов в Российской Федерации на примере объединения Читинской области и Агинского Бурятского автономного округа. Представлены данные самостоятельно проведенного автором анкетного опроса населения Забайкальского края с целью анализа общественного мнения по отношению к объединению Читинской области и Агинского Бурятского автономного округа. Данные социологического исследования позволили выявить противоположную направленность оценок результатов объединительного процесса, полученных в ходе анкетного опроса населения бывших субъектов РФ – Читинской области и АБАО. Сформулирован тезис о возможной унитаризации Российской Федерации вследствие укрупнительных реформ

Ключевые слова: федерация, субъект федерации, регион, укрупнение регионов, референдум, общественное мнение

The article considers the motives and consequences of consolidation of regions in the Russian Federation on the example of association of the Chita region and the Aginsky Buryat Autonomous district. The author submits the data of questionnaire performed among the population of Zabaikalsky Krai concerning their opinion about integration of Chita region and Aginsky Buryat Autonomous district. Data of sociological research allowed to reveal an opposite orientation of estimates of the results of this unifying process received during questionnaire of the population of the former territorial subjects of the Russian Federation – the Chita region and the Aginsky Buryat district. The thesis about a possible unitarization of the Russian Federation owing to enlarging reforms is formulated

Key words: federation, federal subject, region, regional integration, referendum, public opinion

Поскольку федеративная система России формировалась по национально-территориальному принципу, структура Российской Федерации имеет асимметричную форму, что проявляется в различии статусов субъектов и их экономического

развития. В начале 2000-х гг. основным направлением реформирования федеративного устройства России явилось укрупнение регионов, направленное на сокращение количества субъектов и укрепление вертикали власти. При укрупнении госу-

дарственно-территориальных единиц, являющихся отдельными субъектами федерации, возможны разные модели.

Модель, уже получившая в последние два года практическое распространение, т.е. ликвидация «сложносоставных» субъектов (автономного округа или округов) путем слияния их с материнской областью и преобразование их в новый субъект федерации (край или область), явилась единственно возможной на данный момент моделью реформирования федеративных отношений в России. Образование нового региона в результате слияния двух и более субъектов основывалось на нескольких факторах: национально-территориальном, социально-экономическом, социально-политическом.

Политика «выравнивания» регионов, как отмечает регионалист Н. Зубаревич, в нашей стране излишне политизирована: «Барьеров для смягчения социального неравенства регионов пока очень много, и для их преодоления потребуются длительная и целенаправленная работа государства и общества. Впрочем, есть возможность решить тяжелейшую проблему пространственного социального неравенства малой кровью: если укрупнить административно-территориальное деление страны или объединить наименее развитые территории с их соседями (частично это уже сделано), то позитивный статистический результат не заставит себя ждать. Только в социальном развитии России мало что изменится» [1].

Объединение Читинской области и Агинского Бурятского автономного округа явилось пятым по счету (и на данный момент заключительным) проектом укрупнений «сложносоставных» субъектов РФ, референдум состоялся 11 марта 2007 г. Существенным фактором, облегчившим объединение данных регионов, явилось то, что органы государственного управления области и округа в последнее десятилетие сохранили и укрепили традиционно развитые связи в сферах культуры, образования и здравоохранения, активизировали взаимовыгодные межрегиональные отношения в экономике и финансовой сфере [2]. Основную роль в объединении сыгра-

ло колоссальное применение административного ресурса, не свойственное прежде референдумам как способам проявления гражданских инициатив населения.

Согласно агитационным материалам к референдуму по объединению Читинской области и Агинского Бурятского автономного округа, сформулированы 12 тезисов:

«1) объединение – это путь к ускоренному социально-экономическому развитию региона и улучшению уровня жизни населения;

2) был ли смысл в размежевании? В 1992 г. нас разделили не спрашивая – хотим мы этого или нет?

3) положительный исторический пример: расцвет Агинского Бурятского автономного округа в результате образования Читинской области в 1937 г.;

4) отсутствие границ с иными субъектами Российской Федерации;

5) 40 % населения округа – русскоязычные жители; 30 % всех бурят Восточного Забайкалья проживает за пределами Агинского Бурятского автономного округа;

6) единое экономическое пространство;

7) объединение для Читинской области – это:

- сбалансированный бюджет;
- продовольственная безопасность;
- единая региональная политика развития внешнеэкономической деятельности;
- снижение показателя естественной убыли населения;

8) объединение для Агинского Бурятского автономного округа – это:

- единый региональный оптовый продовольственный рынок;
- повышение прибылей сельскохозяйственных организаций;
- улучшение здравоохранения;
- активное участие в освоении природных богатств Забайкалья;
- возможность уменьшения безработицы за счет работы в организациях Читинской области;
- увеличение возможностей карьерного роста бурятской молодежи;

9) укрупнение, единение, развитие;

10) объединение сил для успешного рывка в социально-экономическом развитии;

11) увеличение инвестиций в реализацию национальных проектов;

12) повышение уровня жизни населения» [3].

Таким образом, основные вероятные плюсы объединительного процесса Читинской области и АБАО были сосредоточены в экономической сфере.

Читинская область и Агинский Бурятский автономный округ до объединения значительно различались по уровню социально-экономического развития. Читинская область являлась дотационным регионом, в то время как автономный округ стремительно развивался, отличался высокими показателями социально-экономического развития. Анализ факторов, способствующих социально-экономическому развитию Агинского Бурятского автономного округа в период 1997-2004 гг., доказывает, что главным из них, безусловно, является активная и результативная управленческая деятельность политической элиты округа во главе с Б.Б. Жамсуевым, сумевшим грамотно и полно использовать дополнительные возможности и преимущества, предоставленные статусом самостоятельного субъекта РФ. Поэтому присоединение округа к области и объединение двух бюджетов в один краевой бюджет в значительной степени ухудшило условия государственной поддержки и в целом условия функционирования всех видов доходной деятельности в округе. Есть все основания полагать, что из-за потери статуса субъекта федерации Агинскому округу грозит торможение экономического развития, закрытие значительной части социальных программ и неизбежное ухудшение уровня жизни населения [4]. Упразднение существующего сейчас механизма оказания социальной поддержки населения может привести к прекращению развития социальной инфраструктуры округа.

Тем не менее, среди всех лишившихся статуса субъекта федерации автономных округов, Агинский Бурятский округ выиг-

рал в следующем: бурятская элита законодательно добилась оформления «особого» статуса Агинского округа в целях сохранения культуры и самобытности бурятского этноса; при Законодательном Собрании Забайкальского края создано Собрание Представителей АБО, которое является консультативно-совещательным органом и отстаивает интересы агинского народа; часть политической элиты бывшего автономного округа заняли руководящие должности в краевых аппаратах государственной власти, сохранены прежние границы муниципальных районов в составе округа: Агинского, Могойтуйского и Дульдургинского [5].

Что касается особого статуса, то в условиях российского государственного устройства нет четкого понимания такой терминологической и территориальной единицы, как административно-территориальная единица с «особым» статусом. Исходя из политико-правовых положений, невозможно отнести данное территориальное образование ни к субъекту федерации, ни к муниципальному образованию [6], в связи с чем есть основания полагать, что конструкция «особый статус» временна, принципиального значения в политической жизни государства не имеет, создаёт дополнительную асимметрию административно-территориального деления Российской Федерации. Тем не менее, особый статус, при условии его действия, позволит сохранить населению Агинского Бурятского округа этническую культуру и ее самобытность.

Наилучшим образом проследить эффективность объединительного процесса возможно при наличии социально-экономических показателей до и после объединения. Проанализировать данные показатели после объединения практически невозможно ввиду того, что Агинский Бурятский округ, перестав быть субъектом Российской Федерации, исчез из статистики Росстата и Минфина. Став муниципальными образованиями (или совокупностью муниципальных образований), бывшие автономные округа утратили значительный объем статистической информации, поэтому основ-

ным количественным методом получения социологической информации являлся анкетный опрос, проведенный автором в феврале 2012 г. Проектирование генеральной и выборочной совокупности осуществлялось на основе данных Забайкалкрайстата [7].

Для социологического исследования нами использована квотная выборка как наиболее распространенная из числа не строго случайных методик формирования выборочной совокупности. Она построена как модель, воспроизводящая структуру генеральной совокупности в виде квот (пропорций) распределения изучаемых признаков. Число единиц (элементов выборочной совокупности) с различным сочетанием изучаемых признаков выбрано с таким расчетом, чтобы оно соответствовало их доле (пропорции) в генеральной совокупности.

В соответствии с рекомендациями, приведенными в работе В.А. Ядова, при генеральной совокупности, превышающей 5 тыс. чел., достаточный объем выборки при фактической ошибке 4 % составляет 625 чел. [8]. Для обеспечения представительства всех административно-территориальных образований в выборочной совокупности и повышения ее репрезентативности размер выборочной совокупности увеличен до 1386 чел. Все квотные определения количества опрашиваемых лиц, как

по признаку пола, так и по статусу трудовой занятости, произведены в соответствии с их представительством в генеральной совокупности. Для проведения анкетирования нас интересовали респонденты старше 23 лет, обладающие избирательным правом, т.е. кому на момент проведения референдума в марте 2007 г. исполнилось 18 лет.

Анкета исследования состояла из 11 вопросов. В каждом вопросе предлагалось несколько вариантов ответа, в некоторых присутствовал и открытый ответ в том случае, если ни один из приведенных вариантов не соответствовал мнению опрашиваемого. В ходе социологического опроса нас интересовало мнение населения округа о результатах референдума, как они голосовали на референдуме, мнение о законности данной процедуры, каковы положительные и негативные последствия после укрупнения двух субъектов, и как бы они голосовали, если бы референдум состоялся сейчас. Цель исследования — сравнение мнения населения «бывшей» Читинской области и «бывшего» Агинского Бурятского автономного округа.

На наш вопрос: «Принимали ли Вы участие в голосовании на референдуме по объединению Читинской области и Агинского Бурятского автономного округа?» мы получили следующие данные:

Таблица 1

Население Забайкальского края без АБО, %			Население АБО, %		
Да	Нет	Не помню	Да	Нет	Не помню
85,9	9,9	4,2	75,6	10	3,3

На следующий вопрос: «Если Вы принимали участие в референдуме, то ка-

ким был Ваш выбор?» респонденты ответили следующим образом:

Таблица 2

Население Забайкальского края без АБО, %			Население АБО, %		
За	Против	Не помню, за что голосовал	За	Против	Не помню, за что голосовал
79,8	4,1	7,4	65,6	12,4	22

Задав вопрос: «Как Вы считаете, дума допущены нарушения?», мы определили: были ли в процессе проведения референ-

Таблица 3

Ответы	Население Забайкальского края без АБО, %	Население АБО, %
Нет, нарушений не было	44,5	26,7
Возможно были, но я не был (а) свидетелем	24,2	38,9
Да, я сам был(а) свидетелем нарушений	3,6	3,3
Затрудняюсь ответить	27,7	28,9

В качестве нарушений опрашиваемые отмечают чрезмерное применение административного ресурса, давление со стороны руководства принять участие в референдуме.

Задав вопрос: «Если бы сейчас состоялась референдум по тому же вопросу, то как бы Вы голосовали?», мы выявили

(табл. 4), что население «бывшей» Читинской области в большинстве голосовало бы «за» объединение, в то время как жители Агинского округа (66, 7% опрошенных) настроены крайне отрицательно, жалея об отданном голосе «за» объединение Читинской области и Агинского Бурятского автономного округа.

Таблица 4

Ответы	Население Забайкальского края без АБО, %	Население АБО, %
За	58,3	16,7
Против	11,3	66,7
Не голосовал(а) бы	6,4	1,1
Затрудняюсь ответить	24	8,9

Следующий вопрос был таким: «Какие перемены, на Ваш взгляд, произошли в результате объединения Читинской области и Агинского Бурятского автономного округа?». Ответы респондентов распределились следующим образом (см. табл. 5).

Как видно из таблицы, для более чем половины опрошенных жителей «бывшей» Читинской области изменений в результате образования Забайкальского края не произошло, в то время как жители Агинского Бурятского округа отмечают перемены к худшему во всех сферах общественной жизни, особенно ухудшение отмечается в наличии рабочих мест, миграции населения, величине заработной платы, промышленности, количестве бюрократических процедур. Таким образом, мнения жителей

«бывшей» Читинской области и «бывшего» АБАО крайне различаются.

В целом, анализ проведенного социологического исследования показал, что население Агинского Бурятского округа (Агинского, Могойтуйского и Дульдургинского районов) по сравнению с населением «бывшей» Читинской области в большинстве негативно оценивает результаты референдума, жалеет об отданном голосе за объединение Агинского Бурятского автономного округа и Читинской области, в результате которого был образован Забайкальский край, утверждая, что негативных последствий больше, чем положительных. Респонденты выражают опасения по поводу возможного снижения позитивной динамики в развитии округа, поскольку статус

субъекта федерации утрачен и нет возможности использовать механизмы региональной политики для привлечения финансо-

вых ресурсов, стимулирующих развитие округа.

Таблица 5

Сферы общественной жизни	Изменений не произошло		Произошли перемены к лучшему		Произошли перемены к худшему	
	Население Заб. края без АБО, %	Население АБО, %	Население Заб. края без АБО, %	Население АБО, %	Население Заб. края без АБО, %	Население АБО, %
Медицинское обслуживание	61,4	18,9	10,6	10	6,2	40
Социальное обеспечение	59,7	16,7	17	6,7	3,7	47,8
Система образования	52,4	23,3	13,9	6,7	10,9	26,7
Наличие рабочих мест	55,4	11,1	9,2	1,1	10,1	74,4
Величина заработной платы	54,2	11,1	9,8	2,2	9,8	54,4
Миграция населения	56,1	10	7,4	4,4	14,8	65,6
Количество бюрократических процедур	50,6	12,2	8,4	3,3	17,8	56,7
Конфликты на национальной почве	61,6	27,8	8,4	4,4	5,5	23,3
Культура, спорт и досуг	54,7	22,2	25,9	14,4	4,9	30
Промышленность	58,9	14,4	13,4	2,2	9,2	52,2
Торговля и сфера обслуживания	57,7	15,6	11,9	12,2	4,2	37,8

Есть основания полагать, что ближайшие последствия негативны для субъекта федерации, имевшего лучшие условия до объединения, в данном случае это Агинский Бурятский округ. Население округа поставлено в положение обманутого, как отмечают респонденты, с каждым годом усиливается тревога о будущем округа, многие так и не дождались положительного обещанного эффекта объединения двух субъектов федерации. В долгосрочном плане фактическая ликвидация национальной автономии может привести к деградации социокультурной жизни бурят, способно обострить стабильные межэтнические отношения, даже учитывая традиционную толерантность бурятского этноса. Мы полагаем, что любые изменения в административно-территориальном делении Российской Федерации не должны способствовать дестабилизации поли-

тической обстановки в стране и росту социально-экономической напряженности. При этом государство должно учитывать специфику региона, чтобы региональная политика была более эффективной [9].

Критериев оптимального количества субъектов Российской Федерации не существует. Если исходить из критерия экономической самодостаточности региона, только 28-30 субъектов в России могут составить основу ее территориального устройства. Следует признать, что национально-территориальные образования – это исторический факт [10]. Унитарная идея после принятия Конституции РФ 1993 г., в условиях многонационального, поликультурного Российского государства нежизнеспособна, вероятно, даже опасна. Мы полагаем, что процесс объединения может быть только добровольным, с согласия населения территорий и местных властей.

Вопреки основным принципам федерализма, все реформы укрупнений (разукрупнений) в истории нашей страны инициировались федеральным центром и имели своей целью укрепление вертикали власти. Парадокс российского федерализма заклю-

чается в том, что он фактически довлеет к унитаризму в условиях централизации полномочий и укрупнения субъектов, нарушая тем самым ценность принципов федеративных отношений.

Литература

1. Зубаревич Н.В. Социально-экономическое развитие регионов: мифы и реалии выравнивания. [Электронный ресурс]. Режим доступа: <http://demoscope.ru/weekly/2009/0363/analit01.php/>.
2. Анучина Н.А. Объединение субъектов РФ: состояние и перспективы развития (на примере Забайкальского края): автореф. дис. канд. полит. наук. Чита, 2012.
3. «Референдум по объединению Читинской области и Агинского Бурятского автономного округа» (агитационные материалы).
4. Объединение субъектов РФ: за и против [Электронный ресурс]. Режим доступа: www.insor-russia.ru/files/Regions_for_and_againts.pdf.
5. Анучина Н.А. Причины и последствия укрупнения регионов в России // Современная наука: Актуальные проблемы теории и практики. Серия: Гуманитарные науки. 2011. № 3. М.: Научные технологии. С. 64-66.
6. Бессонова В.В. Конституционно-правовые основы объединения субъектов Российской Федерации на примере Читинской области и Агинского Бурятского автономного округа: автореф. дис. канд. юрид. наук. М., 2009.
7. Уровень жизни населения Забайкалья: стат. сб. Чита: Забайкалкрайстат, 2008. 193 с.
8. Ядов В.А. Социологическое исследование: методология, программа, методы. Самара: Самарский университет, 1995. 329 с.
9. Бейдина Т.Е. Анализ государственной региональной политики Забайкальского края // Вестник ЧитГУ. № 2(81). 2012. С. 47-51.
10. Косиков И.Г. Реформируемая Федерация: Укрупнение российских регионов. М., 2008.

Коротко об авторах

Briefly about the authors

Васильева К.К., д-р филос. наук, профессор, профессор каф. «Социальная философия», РУДН
klavdiya5@yandex.ru

K. Vasiljeva, doctor of philosophical sciences, professor, professor of the social philosophy department, Russian Friendship University, Moscow

Научные интересы: социальная философия, менталиеведение, философия культуры, философия науки

Scientific interests: social philosophy, study of mentality, philosophy of culture, philosophy of science

Анучина Н.А., доцент каф. «Управление персоналом», Забайкальский государственный университет (ЗабГУ)
anuchinana@mail.ru

N. Anuchina, associate professor of the personnel management department, Transbaikal State University

Научные интересы: политология, политическая регионалистика, философия

Scientific interests: political science, political region studies, philosophy

Социальная медицина

УДК 571.9+612.7+614.599.7+315.234+613

Дычко Елена Анатольевна
Elena Dychko



ОЦЕНКА УРОВНЯ РАЗВИТИЯ ДВИГАТЕЛЬНЫХ КАЧЕСТВ ДЕТЕЙ С НАРУШЕНИЯМИ ЗРЕНИЯ МЕТОДАМИ ФИЗИЧЕСКОГО ВОСПИТАНИЯ

ASSESSMENT OF THE DEVELOPMENT LEVEL OF MOTOR QUALITIES OF CHILDREN WITH VISUAL IMPAIRMENTS METHODS OF PHYSICAL EDUCATION

Представлена оценка уровня развития двигательных качеств детей с нарушением зрения методами физического воспитания. Результаты исследования свидетельствуют о необходимости подбора средств и методов для формирования двигательных качеств с использованием приемов контроля и самоконтроля для развития точности движений, поскольку они являются основными биодинамическими факторами, на которых базируется качество физических упражнений разной формы и содержания

Ключевые слова: дети, нарушения зрения, двигательные качества

In the article the estimation of the development level of motor qualities of children with violation of the terms by the methods of physical education is presented. The results of the research which indicates the need for selections of means and methods for the formation of motor properties with the use of control techniques and self-control for the development of the accuracy of movements are given, since they are the main bio-dynamical factors, which are based on the quality of the exercise of the different form and content

Key words: children, visual disorders, motor properties

Работа выполнена в соответствии с Государственным планом научно-исследовательской работы в сфере физической культуры и спорта на 2005-2012 гг. за темой «Оптимизация физического воспитания студентов на принципах программного подхода»

Здоровье человека во многом определяется уровнем физического развития и функциональными возможностями организма, основы которых закладываются в детском возрасте. Одним из важных звеньев сохранения здоровья является своевременное выявление отклонений для наиболее

эффективной организации оздоровительных и профилактических мероприятий. Состояние здоровья детей с нарушениями зрения вызывает беспокойство многих исследователей [1, 2, 5]. При патологии зрения у детей обнаружен целый комплекс двигательных нарушений, которые предопределены снижением остроты зрения, нарушением бинокулярности, глазодвигательных функций, поля зрения [3, 4].

Цель работы – изучение двигательной активности детей с нарушениями зрения в возрасте 8...11 лет.

Базами для исследования выступили: специальная общеобразовательная школа-

интернат 1...3 степеней для слепых и слабовидящих детей г. Славянск Донецкой области, общеобразовательные школы № 12 г. Славянск Донецкой области, кафедра физического воспитания ГВУЗ «Донбасского государственного педагогического университета».

Нами обследовано 129 детей в возрасте 8...11 лет, в том числе 15 слепых, 45 слабовидящих и 69 практически здоровых детей.

Согласно Международной классификации болезней и причин смерти 10-го пересмотра (ICD-10, раздел H), параграф «Расстройств зрения и слепота (H53-H54)», слепые дети имели остроту зрения на лучший глаз от 0,01 до 0,04 диоптрии (H54.0 – слепота обоих глаз, H54.3 – неуточненная потеря зрения обоих глаз), а слабовидящие дети – острота зрения на лучший глаз при коррекции от 0,05 до 0,2 диоптрии (H54.1 – слепота одного глаза, снижено зрение второго глаза, H54.2 – снижено зрение обоих глаз, H54.4 – слепота од-

ного глаза, H54.6 – неуточненная потеря зрения одного глаза). Работа выполнялась в соответствии с биоэтическими нормами с соблюдением законов Украины. Все родители дали письменное согласие на участие их детей в исследовании. Комплексное обследование включало определение уровня двигательных качеств детей.

Анализируя уровень развития физических качеств слепых и слабовидящих детей, прежде всего, следует охарактеризовать степень развития мышечной силы. Проведенные нами исследования направлены на установление двигательных способностей у слепых и слабовидящих мальчиков и девочек; они показывают, что уровень развития основных двигательных способностей (силы) у слепых и слабовидящих детей значительно ниже, чем у их практически здоровых однолетков (табл. 1). Отставание от нормы у слабовидящих детей регистрируется с 9 лет.

Таблица 1

Показатели уровня развития физических качеств детей за тестом динамометрия, см

Возраст, лет	Рука	Слепые дети	Слабовидящие дети	Практически здоровые дети
Мальчики				
8	Левая	2,72±0,05*	6,5±0,06*	9,96±0,62
	Правая	3,37±0,03*	6,0±0,01	8,33±0,09
9	Левая	6,79±0,34*	9,8±0,5	11,35±0,53
	Правая	5,97±0,29*	8,5±0,41*	10,6±0,6
10	Левая	5,8*	22,0±0,6*	37,07±1,81
	Правая	7,3*	5,0±0,3*	2,7±0,08
11	Левая	12,5*	16,5±0,1*	20,1±0,8
	Правая	11,6*	16,5±0,8*	20,56±0,06
Девочки				
8	Левая	3,2±0,07*	7,7±0,05*	11,8±0,2
	Правая	4,49±0,03*	8,0±0,08*	11,1±0,81
9	Левая	5,48±0,03*	7,5±0,05*	9,4±0,03
	Правая	5,84±0,09*	8,3±0,06*	10,4±0,02
10	Левая	7,67±0,02*	22,0±1,63*	35,2±1,2
	Правая	8,09±0,03*	5,0±0,43*	1,66±0,07
11	Левая	8,03±0,37*	11,0±0,7*	13,42±0,79
	Правая	9,3±0,2*	13,3±0,8*	16,5±0,59

Примечание. * - $p < 0,05$ в сравнении с показателями практически здоровых детей

Исследовав уровень развития нервно-мышечной системы, мы отмечаем ее слабое развитие по сравнению с практически здоровыми однолетками. Отставание в развитии

мышечной силы у слепых и слабовидящих детей 8 лет составляет 6,9 %, 9 лет – 10,9 %, 11 лет – 11,9 %. Особенно следует отметить низкий уровень мышечной силы у девочек.

В возрасте 8...11 лет разница с практически здоровыми сверстниками составляет 7,0 %.

Ограничение моторной деятельности отражается и на функциональных возможностях мышц и двигательного аппарата в целом. Скоростную выносливость у слепых, слабовидящих детей и практически здоро-

вых однолетков определяли по показателям бега с интенсивностью 70 % от максимальной (табл. 2). В наших исследованиях показатель бега с интенсивностью 70 % от максимальной у детей с нарушениями зрения был статистически достоверно ниже, чем у практически здоровых однолетков.

Таблица 2

**Показатели бега с интенсивностью 70 % от максимальной, мальчики
(по методике Б.В. Сермеева, В.О. Шекурова)**

Возраст, лет	Слепые и слабовидящие дети	Практически здоровые дети	t
8	23,0±0,4	38,6±1,9	4,4*
9	26,5±0,7	36,4±1,9	2,6*
10	28,3±1,1	37,4±1,8	2,1*
11	35,1±1,6	53,8±2,8	3,8*

Примечание. * - $p < 0,05$ в сравнении с показателями практически здоровых детей

В табл. 3 показано сравнение результатов определения скоростной выносливости

у слепых и слабовидящих девочек и практически здоровых однолетков.

Таблица 3

**Показатели бега с интенсивностью 70 % от максимальной, девочки
(по методике Б.В. Сермеева, В.О. Шекурова)**

Возраст, лет	Слепые и слабовидящие дети	Практически здоровые дети	t
8	25,9±0,7	32,5±1,5	2,1*
9	26,4±0,9	40,2±1,8	4,0*
10	26,8±0,6	42,2±2,6	2,6*
11	30,2±1,1	43,8±2,6	3,1*

Примечание. * - $p < 0,05$ в сравнении с показателями практически здоровых детей

В наших исследованиях этот показатель у детей с нарушениями зрения был статистически достоверно ниже, чем у практически здоровых однолетков.

Для полной характеристики компонентов, которые формируют двигательные способности слепых и слабовидящих детей, изучен уровень развития точности движений.

Нарушение физического развития и двигательной подготовленности обусловило снижение уровня точности движений у слепых и слабовидящих детей. Нами определялось умение детей с нарушениями зре-

ния контролировать точность двигательных действий по пространственным, часовым и силовым параметрам (определять расстояние от ближайшей ноги к центру круга при движении на 10 м в коридоре 1 м, а также оценивать пространственную точность угловых движений — двигать руками в сторону на 90° и отводить ногу назад с наклоном туловища на 90°).

Лучшие результаты зарегистрированы у слепых, они превосходят в своих показателях слабовидящих и практически здоровых однолетков (табл. 4).

Таблица 4

Показатели развития воссоздания пространственного параметра, %

Дети	Пол	Возраст, лет			
		8	9	10	11
Слепые	мальчики	30,3	27,6	20,2	17,5
	девочки	31,5	28,7	25,4	23,3
Слабовидящие	мальчики	26,0	22,1	19,8	18,9
	девочки	26,4	23,3	22,5	19,3
Практически здоровые	мальчики	16,3	15,4	13,9	13,0
	девочки	16,0	15,1	14,2	12,9

Динамика изменений точности часового параметра позволяет отметить, что с возрастом способность детей с нарушения-

ми зрения к оценке времени имеет стойкую тенденцию к улучшению (табл. 5).

Таблица 5

Показатели допущенной ошибки (с) при воссоздании часового параметра движений

Дети	Пол	Возраст, лет			
		8	9	10	11
Слепые	мальчики	5,6	5,3	5,0	4,9
	девочки	5,5	5,4	5,1	4,8
Слабовидящие	мальчики	6,4	6,1	5,9	5,6
	девочки	6,5	6,2	6,0	5,8
Практически здоровые	мальчики	5,9	5,8	5,5	5,3
	девочки	6,0	5,9	5,6	5,4

Мы считаем, что эти данные подтверждают компенсаторную природу навыков самоконтроля и лежат в основе ее единственных закономерностей. Следовательно, тотально слепые дети имеют лучшие навыки оценки времени, чем их слабовидящие и практически здоровые однолетки, что свидетельствует о том, что слепота не тормозит развитие ощущения времени. Время слепым ребенком используется в качестве

меры движения и пространства через получение информации от мышечно-суставных рецепторов.

Кроме того, исследовалось умение детей с нарушениями зрения контролировать точность двигательных действий по силовым (динамическим) параметрам (табл. 6). Анализируя полученные данные, можно отметить, что слепые дети допускают самые значительные ошибки (69...70 %).

Таблица 6

Показатели допущенной ошибки (%) при оценке степени мышечных усилий

Дети	Пол	Возраст, лет			
		8	9	10	11
Слепые	мальчики	69	65	63	62
	девочки	70	66	64	61
Слабовидящие	мальчики	64	60	58	57
	девочки	63	61	59	55
Практически здоровые	мальчики	48	46	44	40
	девочки	49	47	45	41

С возрастом наблюдается тенденция к улучшению способностей детей с нарушениями зрения различать степень мышечных усилий. В дальнейшем темпы изменения этих показателей снижаются у всех категорий обследованных детей.

Таким образом, низкий уровень развития силы, быстроты, ловкости и гибкости, а также низкий уровень точности у детей с нарушениями зрения приводят к тому, что эти дети отстают от своих практически

здоровых однолетков в развитии жизненно важных умений и навыков. Способность детей с нарушениями зрения анализировать свои движения за тремя параметрами (пространственным, часовым, динамическим) в своих показателях уступает практически здоровым однолеткам. Поэтому существует острая необходимость разработки комплексной методики коррекционной работы со слепыми и слабовидящими детьми с целью их физической реабилитации.

Литература

1. Демирчоглян Г.Г. Детское зрение. Советы по профилактике близорукости. М., 1998. С. 5-25.
2. Дичко В.В. Педагогічні засади корекційного навчання руховим діям школярів з порушенням зору [навчальний посібник]. К., 2007. С. 6-112.
3. Дичко О.А. Оцінка розвитку порушень психомоторики дітей з вадами зору з урахуванням психофізичного статусу та індивідуальних особливостей // Загальна патологія та патологічна фізіологія. 2011. Т. 6. № 2. С. 158-163.
4. Дычко Е.А., Дычко В.В., Флегонтова В.В., Пикинер Д.С. Психофизический и психомоторный статус детей с нарушениями зрения // Вестник Читинского государственного университета. Чита: ЧитГУ, 2011. № 9. С. 123-129.
5. Євтухова Т.А. Оптимізація корекційно-виховної роботи зі школярами з глибокими порушеннями зору на основі рухливих ігор професійно-побутового характеру. Одеса, 1996. 22 с.

Коротко об авторе

Briefly about the author

Дычко Е.А. канд. биол. наук, ст. преподаватель каф. «Физическое воспитание», Донбасский государственный педагогический университет, г. Славянск, Украина
dichko@list.ru

E. Dychko candidate of biological sciences, senior teacher, physical education department, Donbass State Pedagogical University, Slavyansk, Ukraine

Научные интересы: психомоторика и психофизиологический статус детей с нарушением зрения; иммунный, метаболический и микробиологический статус спортсменов

Science interests: psycho-motor and psycho-physiological status of bad-sighted children, and also similarly immune, metabolic and microbiological status of sportsmen



Социологические науки

УДК 316.334.2

Бондаренко Ирина Сергеевна
Irina Bondarenko



КОНСЬЮМЕРИЗАЦИЯ ОБЩЕСТВА В КОНТЕКСТЕ РАЗВИТИЯ СОВРЕМЕННЫХ СТИЛЕЙ ЖИЗНИ

CONSUMERIZATION SOCIETY IN THE CONTEXT OF MODERN LIFE STYLE

Рассматривается вектор развития феномена консьюмеризации в контексте развития современных стилей жизни украинского общества. Обозначены методологические основания изучения потребительских практик. Определено зарождение такого явления, как конкуренция потребителей. Особое внимание уделено проблеме стандартизации предлагаемых на потребительском рынке товаров и услуг

Ключевые слова: Украина, консьюмеризация, потребление, стиль жизни, габитус, общество потребления, культура, бренд, секондхендизация

In this article, an attempt is made to trace the development vector of consumerization phenomenon in the context of modern life styles of the Ukrainian society. Methodological grounds of consumer practices study are identified. The emergence of consumers' competition phenomenon is stated. Attention is paid to the problem of standardization proposed in the consumer market for goods and services

Key words: Ukraine, consumerization, consumption, lifestyle, habit, consumer society, culture, brand, sekondhendizatsiya

Начиная с середины XX в., изучение потребления как особого социального феномена становится актуальным для всех социальных наук. Потребление всегда было неотъемлемой частью жизнедеятельности человека, являясь составной частью общественного развития и важным условием воспроизводства. Однако функции потребления в разные исторические периоды, его место и роль как социального феномена не оставались постоянными. Кроме того, процессы, протекающие в сфере потребления, соотносятся с другими социальными, культурными и экономическими процессами, а также определяются в значительной степени факторами национально-этнического характера.

О полноценном разнообразии стилей жизни в сфере потребления можно говорить лишь при условии высокого уровня жизни людей. Именно наличие достаточного материального, инфраструктурного и организационного ресурса общества, а также принятые и легитимные в культуре общества ценности богатства, денег, потребления и успеха, являются необходимым условием существования общества потребления с его разнообразными стилями.

В настоящее время в украинском обществе актуализируется проблема исследования потребления как стиля жизни, его характеристик и отличий от других стилей. В повседневные практики активно входят такие понятия, как «общество

потребления», «потребительская культура», «консьюмеризм», «консьюмеризация». Соответственно, современное состояние украинского общества можно определить как ситуацию перехода от культурной определенности советского периода к тому культурному модусу, который можно обозначить как современный, хотя и с вкраплениями постмодернистских влияний.

Именно консьюмеризация выступает одной из центральных тенденций современного общества, основной линией жизненного поведения индивидов, смысл которой заключается в исповедании такой иерархии ценностей, где самые высокие позиции занимает потребление. Причем ценности потребления становятся регулятором поведения личности не только в сфере потребления, но и во всех других сферах общественной жизни. Эти ценности выступают центральным, ведущим элементом, организующим жизнь человека.

В рамках данной статьи мы попытались проследить вектор развития феномена консьюмеризации в контексте развития современных стилей жизни украинского общества, а также посчитали необходимым обратить внимание на трудности в определении приоритетности категорий «потребление» и «стиль жизни», т.к. исследования данного взаимодействия тесно переплелись между собой. Опосредующим звеном, делающим взаимосвязь этих категорий очевидной, является культура. Цель исследования — изучить феномен консьюмеризации в контексте развития современных стилей жизни в украинском обществе.

Итак, социология представляет потребление как инструмент реализации сложных социальных стратегий классово-статусной дифференциации, а также влияния субъективного опыта человека. Процессы потребления обуславливаются не только переменными дохода и цены как атрибутами социально-психологического характера. Методологией, интегрирующей данные факторы, предназначенной для объяснения формирования потребительских практик, стала концепция стиля жизни.

Социальная детерминация стиля жизни в существующих концепциях наиболее тесно связана с социальным статусом его носителя. В этом ряду необходимо указать, прежде всего, на работы М. Вебера, который ввел это понятие в социологический обиход в своей работе «Хозяйство и общество», где рассматривались проблемы социальной стратификации общества. В противовес К. Марксу Вебер разводит понятия «социальный класс» и «социальный статус», полагая, что статус — это более широкое понятие и связан он не только с экономической, но и с культурной дифференциацией. Стратификация общества по статусным группам, по Веберу, тесно связана с соответствующими этим группам стилями жизни. В данную традицию использования рассматриваемого понятия вписываются работы Г. Зиммеля, Т. Веблена и П. Бурдьё.

Стиль жизни как послание-демонстрацию принадлежности к определенному классу (чем выше класс, тем интенсивнее демонстрация) рассматривал в свое время Т. Веблен, полагая, что в разные эпохи для этого используются разные языки — тело, досуг, потребление [11].

Теория статусной стратификации общества Вебера и теория демонстративного потребления Веблена описывают механизм конкурентной борьбы за социальные позиции, открывающие доступ к различного рода ресурсам и почестям. Расхождение же заключается в различных «технологиях» этой борьбы. Если статусные группы Вебера стремятся к дистанцированию, закрытию своих границ от постороннего проникновения и обладают групповым единством, то потребители Веблена безостановочно нарушают все возможные границы, что, собственно, и составляет суть его теории [12]. Как верно утверждает Пол Димаджио: «... рынки превращают культурные иерархии из дискретных страт в континуум. Более того, индивидуализированная конкуренция и непрерывность иерархии нередко вызывают культурную инфляцию, обесценивая информационную стоимость потребления с точки зрения статусной группы» [13; С. 55].

Стратификационные концепции оказали сильное влияние на последующее развитие социальных теорий. Так, идея «товарного фетишизма» К. Маркса в форме так называемого «дискурса» (знаковой системы) получила развитие в «Системе вещей» Ж. Бодрийяра и сегодня является серьезным аргументом критиков общества потребления [6]. Идея М. Вебера относительно конвенциональности человеческих действий нашла отражение в «классовых фракциях» П. Бурдьё, которые используются в теориях социальных сред [8].

При определении стиля жизни как результата свободного выбора (в рамках культуры постмодерна) его функциональной задачей является не столько соотнесение себя с определенной группой, сколько демонстрация своей свободы от жесткой принадлежности какой-либо группе, слою, классу. Это средство индивидуализироваться, выделить себя из социального окружения.

Потребление как средство коммуникации находится в центре концептуализации стиля жизни, предложенной Ж. Бодрийяром. С его точки зрения, стиль жизни – это, прежде всего, потребление, но не столько вещей, сколько символов и знаков. Потребляемые вещи используются в качестве кодов, с помощью которых другие читают таким образом отправленное сообщение [6]. В процесс потребления человек вовлекается уже не ради удовлетворения своих биологических потребностей, а ради создания и поддержания собственной социальной идентичности. Именно это делает данный процесс бесконечным и ненасыщаемым.

Теоретики общества постмодерна З. Бауман, У. Бек и др. развивают идею индивидуализации общества, в соответствии с которой процесс идентификации приобретает новые черты. Стиль жизни, вслед за идентичностью, превращается в динамичную, пластичную, тяготеющую к трансформациям структуру. «Субкультурные классовые идентификации и связи сужаются и размываются. Одновременно приходит в движение процесс индивидуализации и дифференциации жизненных положений

и жизненных стилей, который подрывает иерархическую модель классов и слоев и ставит под вопросом сохранение их в действительности» [5].

С точки зрения З. Баумана, современное постиндустриальное общество в наибольшей мере может быть определено как общество потребления. Для современного человека главной является потребительская установка [1]. Рынок развивается за счет стимуляции потребностей и предоставления возможности для их удовлетворения, при этом формируется особый взгляд на жизнь как на процесс непрерывного удовлетворения самых разнообразных потребностей, главным средством чего выступают деньги.

Современные исследователи стиля жизни характеризуют данное понятие следующим образом. Понятие «стиль жизни» применяется для обозначения характерных специфичных способов самовыражения представителей различных социокультурных групп, проявляющихся в их повседневной жизни: в деятельности, поведении, отношениях. Показателями стиля жизни являются особенности индивидуальной организации приемов и навыков трудовой деятельности, выбор круга и форм общения, характерные способы самовыражения (включая демонстративные черты поведения), специфика структуры и содержания потребления товаров и услуг, а также организация непосредственной социокультурной среды и свободного времени [14; С. 76].

В Украине потребление становится особой культурной формой, супермаркеты объединяются с центрами проведения досуга, что превращает такие комплексы в места проведения всей семьей своего свободного времени. При этом стиль жизни оказывается основным механизмом внедрения, трансляции и закрепления потребительских установок, поскольку посредством стиля жизни обеспечивается габитуальное присутствие этой установки, ее воспроизводство в непрерывных повседневных практиках [4]. Современные общественные условия способствуют формированию новых стилей жизни и их приумножению:

ориентация на жизненный успех; гедонизация стилей жизни; пространственная мобильность; демократизация и либерализация стилей жизни; информатизация жизни; приватизация жизни; карнавализация общественной жизни, и, наконец, консьюмеризация жизни.

В настоящее время необходимость увеличения прибыли организует всю общественную жизнь таким образом, чтобы как можно больше людей было заинтересовано в приобретении новых товаров. Стимулируются целые отрасли человеческой деятельности, направленные на формирование у человека определенных вкусов, предпочтений, желаний, ценностей, моделей поведения, интересов. Благодаря укоренению феномена моды, через массовое внедрение рекламы ориентация на потребление проникает во все социальные группы и слои. Возникает такое явление, как конкуренция потребителей. Его основными чертами является вовлечение человека в потребительскую состязательность, в шкале ценностей которой присутствует некая красная черта, которая напоминает о том, что он не может потреблять хуже других (по крайней мере в тех видах потребления, которые находятся на виду). Вместе с тем, человек стремится к тому, чтобы сохранить индивидуальность потребления, не допустить слияния с массой, толпой. Кроме того, как уже отмечалось ранее, стили потребления выступают формой демонстрации социального статуса личности, формой общественного самоутверждения. Однако этого недостаточно.

Вводится общественный механизм ускорения темпа изменения моды, а тип потребления приобретает бессмысленный характер: через рекламу осуществляется огромное давление на личность, с целью отказа от вполне пригодных для использования вещей и покупки новых. Кроме того, этот же механизм символического потребления навязывает такой абсурдный процесс, как брендовое потребление. Потребление окончательно отрывается от смысла потребления, своей так называемой онтологической основы. Потребляется не потребительское качество товара, услуги, а его символ, бренд

фирмы. Товар одного качества существенно зависит от наличия на нем определенного модного, «раскрученного» через рекламу символа — бренда.

Все это требует от личности быть в состоянии готовности к новым растратам, а значит, и новым трудовым нагрузкам, поиску дополнительных доходов, которые давали бы ей возможность быть современной, модной, престижной. Наконец, такой тип потребления становится способом закрепощения человека, представляет его как придаток к моде, рекламе. Потребление теряет первоначальный смысл — быть средством воспроизведения человеческих потенций для осуществления целей, присущих только человеческому существу. Оно превращается в потребительство, т.е. потребление как самоцель.

Потребительство как доминирующая тенденция общества унижает, искажает другие проявления человеческого бытия, наконец, примитивизирует самого человека. Потребительство отесняет на периферию, как жизни общества, так и жизни отдельной личности, чисто человеческие виды активности — духовное и физическое самосовершенствование личности, ее интеллектуальное и художественное творчество, политическую и общественную деятельность и т.п. Оно подчиняет себе другие виды человеческой деятельности и навязывает им свои смыслы. Так, образование в контексте консьюмерного общества приобретает смысл не развития личности, а средства, которое открывает широкие возможности потребления.

Культурно и социально развитый человек должен иметь достойную, богатую и разнообразную сферу потребления. Однако, если в обществе все вращается вокруг потребления, это явно свидетельствует об общественной болезни, недостатке, что примитивизирует человека. А об угрозе, которую представляет потребительство для природы, окружающей среды, ресурсов будущих поколений, вообще говорить не приходится.

Для украинского общества, которое в значительной степени стало ориентиро-

ваться на западные ценности, но которое одновременно является бедным обществом, процессы консьюмеризации приобретают деформированный характер. Не имея соответствующего состояния, чтобы включиться в настоящую западную потребительскую конкуренцию с погоней за оригинальными брендами, с ориентацией на престижные центры моды и их продукцию, значительная часть украинцев компенсирует все это через секонд-хенд.

Секонд-хенд стал повсеместным, и не только в сфере потребления промышленных товаров. В Украине широко распространилась индустрия подделок, производства контрафактных товаров даже в продовольственной сфере.

Секондхендизация продовольственных товаров стала возможной благодаря резкому снижению контроля со стороны государства за качеством продовольственных товаров, по сравнению с теми нормами, которые существовали в советское время. Теперь на подавляющее большинство продовольственных товаров в Украине не существует общегосударственного стандарта. Его место стали занимать так называемые технические условия, которые разрабатывает производитель и утверждает их на местном уровне. Учитывая масштабную безответственность должностных лиц, их коррумпированность, такие «технические условия» успешно утверждаются на любую продукцию, т.е. открывается путь некачественным, даже вредным продовольственным продуктам, полуфабрикатам и т.д.

После вступления в ВТО от Украины, под видом сокращения бюрократи-

ческих звеньев на пути производителя, требуют ликвидировать государственные органы, контролирующие качество товаров, в частности Госстандарт. Это может привести к тому, что украинский рынок будет наполнен товарами низкого качества, в том числе и генетически модифицированными продуктами, поскольку до сих пор нет закона, который бы регулировал поступление таких продуктов в страну. В соответствии со ст. 14 Закона Украины «О защите прав потребителей» потребитель имеет право на то, чтобы товары (работы, услуги) при обычных условиях их использования, хранения и транспортировки были безопасными для его жизни, здоровья, окружающей природной среды, а также не причиняли вреда его имуществу. Но далеко не каждый потребитель пользуется этим правом, что говорит о его низкой потребительской культуре.

В условиях наводнения рынка некачественными товарами второго сорта можно имитировать многообразие стилей потребления для подавляющего большинства населения. И это будет проявлением специфической, украинской консьюмеризации.

Таким образом, как положительные, так и негативные практики консьюмеризации общества, в контексте развития современных стилей жизни, требуют системного анализа, обобщения, поиска новой парадигмы, чтобы разрешить одну из основных дилемм современности: должен ли человек потреблять, чтобы жить, или он живет для того, чтобы потреблять.

Литература

1. Бауман З. Мыслить социологически / Пер. с англ., под ред. А.Ф. Филиппова. М.: Аспект-Пресс, 1996. 255 с.
2. Бауман З. Глобализация: последствия для человека и общества / Пер. с англ. М.: Весь мир, 2004. 188 с.
3. Бауман З. Индивидуализированное общество / Пер. с англ., под ред. В.Л. Иноземцева. М.: Логос, 2002. 390 с.
4. Бевзенко Л. Стили жизни переходного общества. К.: Институт социологии НАН Украины, 2008. 144 с.

5. Бек У. Общество риска: На пути к другому модерну / Пер. с нем. В. Седелника и Н. Федоровой. М.: Прогресс-Традиция, 2000. 384 с.
6. Бодрийяр Ж. Система вещей / Пер. с фр. С. Зенкина. М.: Рудомино, 1995. 224 с.
7. Бодрийяр Ж. В тени молчаливого большинства, или Конец социального. [Электронный ресурс]. Режим доступа: <http://bookz.ru/dl2.php?id>.
8. Бурдые П. Различение: социальная критика суждения // Экономическая социология. 2005. Т. 6. № 3. С. 25-48.
9. Бьюкенен П. Дж. Смерть Запада / Пер. с англ. А. Башкирова. М.: Изд-во АСТ, 2003. 444 с.
10. Вебер М. Основные понятия стратификации // Социс. 1994. № 5. С. 146-156.
11. Веблен Т. Теория праздного класса. М.: Прогресс. 1984. 367 с.
12. Глухих А.Ю. Социология потребления в контексте акционистской парадигмы // Экономическая социология. 2007. Т. 8. № 2. С. 24-42.
13. Димаджио П. Культура и хозяйство // Экономическая социология. 2004. Т. 5. № 3. С. 45-65.
14. Романова И.В. Категория «образ жизни» в отечественной и зарубежной научной литературе // Вестник ЗабГУ. 2012. № 10 (89). С. 63-79. [Электронный ресурс]. Режим доступа: http://www.zabgu.ru/sites/default/files/files/vestnik_89.

Коротко об авторе _____ **Briefly about the author**

Бондаренко И.С., аспирант, Харьковский национальный университет им. В.Н. Каразина, ст. преподаватель каф. «Социология и социальная работа», Приазовский государственный технический университет, г. Мариуполь, Украина
bondis74@rambler.ru

I. Bondarenko, postgraduate, senior teacher, sociology and social work department, Kharkiv National University, Ukraine

Научные интересы: общество потребления, потребительская культура, гендерные исследования

Scientific interests: consumer society, consumer culture, gender studies



УДК 316

Михайлова Анна Ивановна
Anna Mikhailova



ОТЦОВСТВО КАК НОВЫЙ ТИП РОДИТЕЛЕЙ В КОНТЕКСТЕ НАУЧНОГО ЗНАНИЯ

FATHERHOOD AS A NEW TYPE OF PARENTS IN THE CONTEXT OF SCIENTIFIC KNOWLEDGE

Представлены теоретические разработки в области отцовства, позволившие сделать вывод о том, что в древние времена данная проблема не приобрела своей значимости. Лишь с XIX в. в период интенсивного развития промышленности, производства и частной собственности роль отца в семье стала изучаться как отдельное явление. Предлагаются современные психологические подходы к исследованию природы отцовства. Учеными разных научных направлений выявлено, что отцовство имеет большое значение для развития и социализации ребенка в семье. Дан обзор понятий «традиционное» и «новое» отцовство

Ключевые слова: отцовство, семья, социальный институт, роль отца в семье, психология взаимоотношений

Theoretical developments in the field of paternity allowed to make a conclusion about the fact, that in ancient times, this problem has not become its significance. Only from the nineteenth century, in the period of intensive development of industry, the production and the private ownership of the role of the father in the family began to be studied as a separate phenomenon. Modern psychological approaches to the study of the nature of paternity are offered. Scientists of different scientific directions found that fatherhood is of great importance for the development and socialization of the child in the family. This is given the overview of the concepts of «traditional» and «new» fatherhood

Key words: the fatherhood, family, social institution, the role of the father in the family, psychology of relations

Семья как социальный институт представляет собой совокупность исторически сложившихся устойчивых социальных норм, санкций и образцов поведения, регламентирующих отношения между супругами, родителями и детьми, а также другими родственниками.

Одним из частных социальных институтов, относящихся к сфере семейно-брачных отношений, является институт отцовства. Однако социология семьи на протяжении многих десятилетий не уделяла должного внимания данному феномену. Исследователями констатировалась ценность семьи и брака исключительно для женщин, а семейная проблематика разрабатывалась, прежде всего, в контексте женских исследований.

В процессе модернизации семьи, происходящем на протяжении последних десятилетий, существенно изменились статус и роль отца в семье и в обществе в целом. Трансформация института отцовства усилила интерес ученых к названному социальному явлению. Например, внимание к проблемам мужчин-родителей возросло в связи с высокой разводимостью. В ходе исследований выяснилось, что для современных мужчин брачные, отцовские, семейные отношения не менее важны, чем для женщин, а неудовлетворенность одиночеством у мужчин даже более остра. До сих пор женские, материнские проблемы являются главными в области семейной политики. Проблемы мужчин, отцов не рассматриваются и не учитываются в рамках

семейной, демографической политики, а если и обсуждаются, то только в контексте борьбы с алкоголизмом, насилием и другими пороками, носителями которых считаются мужчины.

Функции отцовства в общей системе семейно-брачных отношений, а также трансформации этого института в современном обществе обуславливают необходимость глубокого социологического анализа «отцовской проблематики».

Термин «отцовство» имеет несколько толкований:

- 1) факт происхождения ребенка от данного мужчины;
- 2) социальный институт, регулирующий функции, права и обязанности отца;
- 3) аспект или компонент мужской идентичности;
- 4) соответствующие отцовские практики и связанные с ними чувства и переживания.

Проблема отцовства никогда не являлась приоритетной в процессе изучения феномена семьи. Особенности отцовства, эмоционально-мотивационные, ценностно-смысловые аспекты роли отца недостаточно изучены, хотя данные вопросы являются актуальными и значимыми при исследовании отцовства как социального института.

Теоретического осмысления данная проблема в древние времена не приобрела, поскольку семья как социальный институт вошла в круг интересов ученых лишь в XIX в. Примерное представление о роли отцовства можно получить из некоторых произведений древности, так или иначе затрагивающих данную тему.

Древнегреческие мыслители Аристотель в «Никомаховой этике» и Платон в «Законах» приводят следующий пример, показывающий место отцовства в семейной структуре Древней Греции. В Древней Греции, в частности, в Спарте, приветствовались внебрачные половые связи женщин, поскольку в среде мужчин существовала казарменная военная муштра: «... уже в младенческом возрасте вырванный из лона семьи, обреченный расти и развиваться под гнетом жестокой военной муштры ... спар-

тиат, по-видимому, совершенно терял вкус к семейной жизни...». Это сводило обязанности мужчин лишь к детопроизводству. Мужчина был практически отстранен от воспитания детей, почти не занимался хозяйством [2; С. 28].

Первые законы Римского права о браке приписываются Ромулу, основателю Рима. В соответствии с этими законами «женщина, соединенная с мужчиной ... узамы брака, должна была стать частью его имущества». На нее распространялись все права мужа. На протяжении почти всей римской истории мужья обладали абсолютной полнотой власти над женами. Римская культура, таким образом, в свой ранний период демонстрирует достаточно строгий образец патриархальной моногамной семьи [6; С. 99-113].

Семейное воспитание и семейные отношения в России уходят корнями в духовные и религиозные традиции государства. Одним из основополагающих регуляторов взаимоотношений между членами семьи являлась христианская вера. В связи с этим, ученые разделили историю семейного воспитания на два периода: дохристианский и христианский. Семейно-брачные отношения до Крещения Руси регулировались нормами обычая, и государство не вмешивалось в эту область. Глава семейства, муж, был холопом по отношению к государю, но государем в собственном доме. Все домочадцы находились в его полном подчинении. В обязанности супруга и отца входило поучение домашних, состоявшее в систематических побоях, которым должны были подчиняться дети и жена [8; С. 25-68].

Крещение принесло на Русь многие нормы византийского права, в т.ч. касающиеся семейно-брачных отношений, в частности, строгие законы распространялись и на мужчин, например, жениться можно было только один раз.

В Западной Европе с эпохи Возрождения и Реформации появляются многочисленные наставления отцам как им следует воспитывать детей. Так, в XV в. христианский богослов Мартин Лютер,

представитель протестантизма, призывал не только к отцовскому лидерству в семье, а также обратил внимание отцов к повседневным домашним делам: «Бог и все его ангелы улыбаются отцу, стирающему детские пеленки, потому что он делает это, следуя своей вере».

В последующие века протестантизм стал религией, ориентированной на дом. На протяжении почти двух столетий ежедневная семейная молитва, чтение Библии и религиозное воспитание детей являлись прерогативой мужчин.

Лишь в конце XIX в. с развитием инфраструктуры роль мужчин как религиозных лидеров ослабла. Отцовское лидерство в изучении Библии и в молитвах стало весьма редким и перешло к матери.

С XVI в. постепенно происходит процесс государственного вмешательства в компетенцию церкви по брачно-семейным делам. Правовое регулирование семейных отношений носит сугубо патриархальный характер.

Как говорилось ранее, только в XIX в. семью стали изучать, опираясь на конкретные факты и эмпирический материал, собранный в ходе исследований и сравнительно-исторического анализа. Таким образом, этапы становления и развития отцовства возможно проследить на основе изучения истории семьи.

Изучение истории семьи начинается с 1861 г. с выходом в свет работы швейцарского ученого И.И. Баховена «Материнское право». Автор выдвигает ряд положений, доказывающих, что происхождение ребенка можно было определить лишь по женской линии, поскольку существование беспорядочных половых связей исключало возможность установить отцовство.

И.И. Баховен предположил, что моногамному браку предшествовали полигамные отношения между полами, а патриархату предшествовал период главенства женщин в жизни первобытного рода [25; С. 14-16].

Независимо от Баховена, шотландский адвокат Дж. Мак-Леннан (опубликовавший в 1865 г. исследование «Первобытный

брак»), рассматривая развитие института семьи, пришел к идее изменчивости форм брака и семьи в ходе истории. Он ввел такие понятия, как эндогамия и экзогамия. По его схеме, семья прошла в своем развитии три ступени — от промискуитета через материнское право к отцовскому праву.

Теория матриархата подверглась критике сторонниками теории патриархата (Г. Мэн, Э. Тейлор, К. Штарке, А. Вестермарк, Э. Гроссе). По мнению Э. Гидденса, большинство антропологических исследований свидетельствует о том, что все в достаточной степени изученные общества были патриархальными, хотя степень и сущность господства мужчины везде различаются.

Большой вклад в данную дискуссию внес российский социолог М.М. Ковалевский работой «Очерк происхождения и развития семьи и собственности», который отметил наличие матриархата как ступени, предварившей патриархальную организацию жизни рода. Он доказал, что, несмотря на обладание властными полномочиями в эпоху матриархата, женщины не являлись фактическими главами родов. Эту миссию выполняли мужчины, являвшиеся опорой в материнском роду [10; С. 112].

Американский ученый Л. Морган в 1870 г. опубликовал монографию «Системы родства и свойства человеческой семьи», в которой четко обозначил исторические этапы эволюции брака, семьи. Из теории Моргана следует, что на ранних стадиях развития общества главенствующее положение занимал матриархат. До появления моногамной семьи отношения между мужчинами и женщинами были беспорядочными и, следовательно, счет родства велся по женской линии, поскольку отец ребенка оставался неизвестным. Усиление влияния новых экономических реальностей, рост производительности — все это привело к смене материнского счета родства и наследования отцовским. Таким образом, общество становилось патриархальным под влиянием экономических, политических и иных трансформаций [16; С. 118-150].

Немецкий ученый Ф. Энгельс в работе «Происхождение семьи, частной собствен-

ности и государства» опирается на труды своих предшественников (Баховен, Мак-Леннан, Морган) и приводит собственную классификацию типов брака, соответствующих трем главным стадиям развития человечества: дикость — групповой брак, варварство — парный, цивилизация — моногамия. Патриархальная семья Энгельсом почти не рассматривается. Он отмечает, что отцовство — культурное явление и исторически развивается параллельно развитию форм собственности [13; 14].

Реформы современной России кардинально изменили институт брака, семьи и родительства как в отношении поведения граждан, так и семейных ценностей. Основным изменением в семейно-брачных отношениях начала XX в. является установление равенства полов, их равноценность для общества. Патриархально-традиционный образ семейной жизни постепенно заменяется на эгалитарный. Под эгалитарным понимается тип семьи, члены которой равны и имеют одинаковые привилегии, права и обязанности. В связи с этим, пересмотра потребовал институт отцовства: изменения брачно-семейных отношений имели негативные тенденции развития данного института.

Исследование проблемы отцовства на фоне снижения воспитательной роли отца в семье приобретает в настоящее время не только теоретико-практическое, но и социальное звучание. Можно выделить лишь небольшое количество работ, в которых выражен научный интерес к проблеме отцовства: М. Мид — культурологическая концепция [15]; И.С. Кон — изучение отцовства как социокультурного феномена [11]; В.А. Сухомлинский — педагогические аспекты отцовства [21]; О.А. Шаграева — исследование материнства и в связи с ним отцовства [17]. Целенаправленного психологического исследования феномена отцовства до сих пор не проводилось.

В. Бескаравайная отмечает, что показателем изменений, происходящих в сфере отцовства, является появление нового типа родителей-мужчин, в социологии названных «новыми отцами». По мнению

исследователей, «новый отец» не только материально обеспечивает семью, но и сам ухаживает за детьми и активно интересуется их проблемами. «Новых отцов» характеризуют следующим образом: они больше заботятся о домашних делах, чаще гуляют и играют с детьми, чем «традиционалисты», которые готовы материально обеспечивать семью, но эмоциональную заботу о детях передоверяют матери. Все большую ценность для «новых отцов» приобретает семья и семейные отношения. Существует мнение, что «постиндустриальное общество создало особенно благоприятные условия для возвращения отцов в семью». Многие современные мужчины стремятся активно участвовать в воспитании детей, и этот процесс наблюдается не только на Западе, но и в России [5; С. 129].

Если традиционная роль отца была связана с институтом наследства, то «новые отцы» осознали свою ответственность за эмоциональное состояние своих детей, осознали, что отцовское поведение отражается на поведении детей, на их личности. Отцы все чаще берут на себя ответственность за нравственное и интеллектуальное воспитание детей. Для большинства мужчин желание иметь детей является чем-то само собой разумеющимся. Они могут относиться к детям как источнику радости, удовольствия, видеть в них будущих товарищей.

Согласно исследованиям Томпсона и Плека, структура мужской роли состоит из следующих компонентов, влияющих на формирование представлений об идеальном отце.

1. Норма успешности или норма статуса (The Success or Status Norm) — стереотип, утверждающий, что социальная ценность мужчины определяется величиной его заработка.

2. Норма эмоциональной твердости (The Emotional Toughness Norm) — стереотип мужественности, согласно которому мужчина должен испытывать мало чувств и быть в состоянии разрешать свои эмоциональные проблемы без помощи окружающих.

3. Норма антиженственности (The Antifemininity Norm) — стереотип, согласно ко-

торому мужчинам следует избегать женских качеств.

В целом представления об идеальном отце — успешный в глазах ребенка, обеспечивающий материально на высоком уровне, имеющий авторитет и уважение ребенка, властный, строгий, независимый, малоэмоциональный.

В научной литературе приводятся факты, иначе объясняющие современную ситуацию отцовства. Действительно, отцы проводят со своими детьми значительно меньше времени, нежели матери. Современные отцы в этом отношении не только не уступают прежним поколениям, но даже превосходят их тем, что особенно в нетрадиционных семьях, основанных на принципе равенства полов, берут на себя гораздо больший круг таких обязанностей, которые раньше считались исключительно женскими.

Сравнительная холодность и наличие социальной дистанции во взаимоотношениях ребенка с отцом, часто рассматриваемые как свидетельство снижения отцовского авторитета, являются скорее пережитками нравов традиционной патриархальной семьи, в которой к отцу «не смели приблизиться и сам он был обязан держаться «на высоте».

Можно согласиться с В.Н. Дружининым, что с преодолением наследия прошлого модель российской семьи имеет шанс принять такой вид: доминирует мать, следующим идет отец, дети подчинены. Отвечает за семью (благополучие, социальную защиту) отец. Дети эмоционально ближе к матери, чем к отцу [7; С. 58-63].

А. Портнова отмечает, что феномен отцовства тесно связан с такими понятиями, как эмоциональная, мотивационная и ценностно-смысловая сферы, самооценка, самосознание, Я-концепция, удовлетворенность жизнью и стиль жизни, а также социальная роль отца, различающаяся в зависимости от общественной системы, социальной, экономической и политической сфер общества, статуса мужчины в данном социуме, социальных стереотипов, предписывающих определенные правила выпол-

нения этой роли, в т.ч. и гендерных стереотипов.

Таким образом, определять отцовство через понятие «роль» или «инстинкт», «чувство» по аналогии с материнским инстинктом неправомерно. Так как, во-первых, достаточно четкого определения материнского инстинкта и его структуры до сих пор не существует, а во-вторых, данные понятия не исчерпывают всей многогранности и сложности понятия «отцовство», включающего в себя и социально-культурные аспекты, такие как исторически сложившиеся стереотипы поведения, требования общества и социально-личностные характеристики, описываемые понятиями «роль», «статус». Таким образом, отцовство можно определить как интегральную совокупность социальных и индивидуальных характеристик личности, включающую в себя все уровни жизнедеятельности человека, одной из важнейших характеристик которой является комплексность, а также социальная детерминированность [18; С. 70-81].

Исследования Э. Фтенакиса [27; С. 17-25] подтверждают, что существуют очевидные генетически запрограммированные предпосылки отцовства, однако биология не объясняет всю специфику родительского поведения, его мотивации и институционализации у человека. Одной из важнейших характеристик отцовства является его социальная детерминированность: социум не только предъявляет определенные требования к возрастному, экономическому, профессиональному социальному статусу отца, но и регламентирует поведение человека, обладающего определенным статусом, через систему социальных ролей, из которых роль отца — одна из самых мало и противоречиво регламентированных. Большинство авторов полагают, что участие отца в воспитании ребенка невозможно переоценить, оно необходимо для формирования полноценной гармоничной личности, при условии четкого различения родительских ролей, оказывает положительное влияние на развитие детей, однако отец должен выполнять свою функцию, а не выступать в роли заместителя матери. Таким образом,

становится необходимым системное изучение феномена отцовства, его специфики, функций и структуры.

Современные исследования касаются в основном изучения влияния отца на развитие ребенка. Данные исследования носят психологический характер. Можно выделить несколько концепций ученых.

В. Фтенакис исследовал когнитивное развитие ребенка во взаимодействии с отцом. По мнению В. Фтенакиса, взаимодействие с отцом положительно влияет на когнитивное развитие детей. Однако его исследования показали, что данное положение справедливо только для мальчиков. Была выявлена прямая корреляция между вовлеченностью отца в воспитание и когнитивными достижениями их сыновей. Фтенакис объясняет это тем, что отец дает пример практического и действенного решения различных проблемных ситуаций, причем вовлеченность в жизнь ребенка предполагает еще и эмоциональное участие, и именно потому, что отец в этом случае дает пример мужского подхода к решению проблем, его влияние не так заметно на девочках [27; С. 29].

Э. Хоффман полагает, что отец играет важнейшую роль в усвоении детьми моральных норм. Родители через слова и поведение, так или иначе, выражают свое отношение к определенным событиям или поступкам людей, предоставляя, таким образом, модели поведения и их моральную оценку. Кроме того, родители, особенно отец, дисциплинируют детей, ставя определенные рамки поведения, одобряя одни поступки и наказывая за другие. Это важно, ведь именно родители удовлетворяют потребности ребенка, т.к. он взаимодействует с окружающей средой сначала только через родителей, которые в этом случае являются проводниками общественных ценностей.

Главными факторами, влияющими на усвоение моральных норм, являются:

- 1) страх потери любви родителей;
- 2) идентификация с родителем, о которой говорил З. Фрейд;
- 3) развитие эмпатии и чувства вины первоначально через оценку родителей, а

затем через объяснение последствий действий ребенка.

По мнению Э. Хоффмана, именно идентификация является наиболее важным фактором усвоения моральных норм и социальных ролей, и отец в этом случае особенно необходим мальчику. Любовь отца, по мнению Э. Хоффмана, условна, что является важнейшим фактором морального развития ребенка. К похожему выводу пришла О.Б. Чиркова, которая в своем исследовании обнаружила, что отец играет важную роль в формировании у ребенка ответственности. Происходит это потому, что отцы придают большее значение самостоятельности, предоставляя детям отвечать за свои действия, и с большим уважением, чем матери, относятся к проявлению детьми независимости.

Отечественные исследования Е.П. Ильина подтверждают, что дети, которые близки с отцом, обладают значительно более высокой самооценкой и стабильностью «образа Я» в сравнении с теми, кто описывает свои отношения с отцом как отчужденные. Дети, отцы которых принимают активное участие в их воспитании, вырастают более отзывчивыми в социальном плане [9; С. 234].

О роли отца в развитии ребенка говорил еще З. Фрейд, но позднее исследования влияния семьи на ребенка сосредоточились в основном на изучении взаимоотношений матери и ребенка. По мнению ученых, именно изучение отношения отца к ребенку и влияние отцовства на мужчину позволит уточнить многие малоизученные, но теоретически уже обозначенные З. Фрейдом, К. Юнгом, Ш. Бартом, С. Матейчиком аспекты влияния отцовства на развитие личности, таким образом внести ясность в некоторые проблемы детской и семейной психологии, психологии развития, а также психологии личности [22; С. 201]. По мнению Ш. Барта, важнейшими детерминантами полоролевой идентификации для мальчика являются:

- 1) доминантность отца как влияние в семье, с одной стороны, а с другой — именно доминирование отца может привести к развитию пассивности ребенка;

2) забота отца, если отличительной чертой отношений отца и сына является забота и теплота, желание быть таким же «мужественным», как отец, значительно усиливает позитивное восприятие, усвоение мужского поведения и формирование адекватной полоролевой идентичности.

Взаимоотношения девочки с отцом оказывают влияние на ее дальнейшие гетеросексуальные контакты, являясь прототипом этих взаимоотношений. Теплые и приносящие удовлетворение отношения дочери с отцом помогают ей гордиться своей женственностью, способствуют принятию себя в качестве женщины и более легкой гетеросексуальной адаптации, кроме того, отец может влиять и на жизненные приоритеты дочери — семейная жизнь или ориентация на карьеру.

По мнению Й. Лангмейер, З. Матейчик, роль отца представляет собой определенный пример поведения, источник уверенности и авторитета. Он — олицетворение дисциплины и порядка. Ребенок, растущий без отцовского авторитета, как правило, недисциплинирован, асоциален, агрессивен в отношении взрослых и детей. Отец — «наиболее естественный источник познаний о мире, труде и технике». Он способствует «ориентировке на будущую профессию» и создает социально полезные цели и идеалы» [12; С. 117].

Как отмечает Э. Берн, для ребенка ценны теплые отношения с отцом. «Ребенок, воспитанный в присутствии нежного мужчины, в зрелом возрасте будет обращаться с людьми лучше, чем мальчик, выросший без отца. Такой мальчик может впоследствии компенсировать свои потери, но у него будет невыгодным старт» [3; С. 44].

Э. Фромм считает, что из-за менее глубокой укорененности в природе отец вынужден развивать свой разум, формировать искусственный мир идей, принципов и рукотворных вещей, который заменяет природу в качестве основы для существования и безопасности. Подчинение матери и фиксация на ней есть подчинение природной связи, фиксации на природе. Подчинение отцу — созданное человеком искус-

ственное, основанное на власти и законе и, следовательно, менее непреодолимое и сильное, чем связь с матерью. Отец воплощает абстракцию — совесть, долг, закон [17; С. 115-123].

Д.С. Акивис в своей работе «Отцовская любовь» отмечает, что любящий отец нередко более эффективный воспитатель, чем женщина. Отец меньше опекает детей, предоставляет им больше самостоятельности, воспитывая в ребенке самодисциплину. Отцовская любовь обеспечивает пример родительского поведения детей в будущем, формирование жизненной позиции, вообще, и полоролевых позиций, в частности. Позитивные отношения с отцом связаны с такими качествами у детей, как неторопливость, сдержанность, эмоциональная уравновешенность, безмятежность, спокойствие, оптимизм, высокий самоконтроль, хорошее понимание социальных нормативов, более успешное овладение требованиями окружающей среды [1; С. 78-99].

Как часть личностной сферы отцовская любовь является необходимым условием полноценного развития личности. Д.С. Акивис считает, что только в соприкосновении с ребенком полностью созревают мужские черты личности — потребность и способность защищать, принимать на себя ответственность, энергия, душевная сила.

Отцовская любовь не является врожденной, а формируется на протяжении первых лет жизни ребенка. Чтобы заслужить отцовскую любовь, ребенок должен соответствовать определенным социальным требованиям и отцовским ожиданиям в отношении способностей, достижений. В ребенке для отца воплощена возможность продолжения рода.

Как правило, мужчина большую часть своего времени проводит на работе, и полноценное общение с ребенком не всегда возможно. Отсюда возникает отчуждение, отстранение от воспитания детей.

Установка на отстраненность часто становится источником непонимания, недоверия, конфликтов в последующие годы, т.к. упущены с самого начала в раннем детстве первые контакты с малышом. Все это ска-

зывается впоследствии в трудностях взаимопонимания между отцами и детьми, в отсутствии у ребенка доверия и привязанности к отцу.

Отцы, у которых установились сильные эмоциональные связи с детьми в младенческом возрасте, в дальнейшем оказываются более чуткими к изменяющимся потребностям и интересам своих детей. В целом такие отцы имеют большее влияние на своего ребенка. Дети больше прислушиваются к ним, ориентируются на их мнение, сыновья хотят походить на отцов, с которыми у них теплые, разносторонние взаимоотношения.

Данные социологических исследований 90-х гг., хотя и отмечают рост приоритета семьи среди российских мужчин, все же не выявляют трансформации образа отца в общественном сознании. Так, российские мужчины в большей мере сохраняют традиционный образ отца-кормильца, продолжая считать уход за маленькими детьми и их воспитание преимущественно женским занятием.

Существует психологическая связь между сформированностью отцовского чувства и уровнем зрелости личности родителя. Вот почему гораздо чаще отцовство в полной мере переживается отцами поздних детей. У таких отцов развита эмпатия, им свойственно опекать, заботиться о ребенке, они испытывают потребность в том, чтобы учить, передавать себя.

Таким образом, можно заключить, что отцовство в разных обществах принимает разные формы. В первобытных человеческих обществах роль отца, сконцентрированная на добывании пищи и обеспечении защиты, была ключевой и значительно повышала выживаемость потомства. В современном обществе большинство детей могут выжить и в неполных семьях, в частности у матерей-одиночек. Однако многочисленные наблюдения показывают, что дети, выросшие без отцов, подвержены большему риску во всем, начиная от школьной успеваемости и заканчивая подростковыми самоубийствами, девиантным поведением.

Говоря об отцовстве в его широком значении, подразумеваем совокупность

биологических, воспитательных и других функций, выполняемых мужчиной по отношению к своим детям. Биологическое отцовство предполагает обязательное участие двух полов (мужского и женского) в воспроизводстве человеческой жизни. Мужчина, участвующий в зачатии ребенка, является биологическим отцом.

Воспитательное влияние отца в большой мере определяется его социальным статусом, ролью и положением в семье, различается по отношению к детям того или иного пола и меняется с возрастом ребенка. Но именно баланс семейных ролей и равенство статусов обоих родителей с сохранением лидерства отца создают наиболее благоприятные условия для семейного воспитания.

Сравнивая детей, выросших с отцами и без них, ученые обнаружили, что даже некомпетентный, часто невнимательный родитель, на самом деле, очень важен. Дети, выросшие без отцов, имеют низкий уровень притязаний, у них выше уровень тревожности. Отсутствие отца отрицательно сказывается на учебе и самоуважении детей, особенно мальчиков. Им труднее дается усвоение мужских ролей и соответствующего стиля поведения, что ведет к агрессивности и жестокости.

Итак, изучение отцовства как психологического феномена является важной проблемой, т.к. роль отца в формировании личности ребенка так же важна, как и роль матери. Предварительные исследования указывают на проблемное состояние отцовства как особой деятельности по воспитанию собственного или приемного ребенка. Нужна научно обоснованная практика подготовки отцов к осознанному родительству.

Рассмотрев понятие «отцовство» в сравнительно-историческом ракурсе, можно сделать следующий вывод: отцовство как социокультурное явление в длительный период времени пережило процесс трансформации — от традиционного к «новому», что коренным образом изменило функции, задачи, роли данного института семьи.

Способность рассматривать отцовство с двух позиций — традиционного и «ново-

го» — позволяет исследователям выделять различные категории отцов. По мнению И.С. Кона, переход от спекулятивных рассуждений о роли отца в воспитании детей к конкретному исследованию заставил ученых разграничить отцов: родные биологические отцы могут воздействовать иначе, чем приемные, а отцы, живущие совместно с детьми в общем домохозяйстве — не так, как живущие отдельно; с увеличением числа разводов актуализировалась проблема образа жизни разведенных отцов и отцов-одиночек; рост сексуальной активности подростков поставил проблему несовершеннолетних отцов и т.д. [11; С. 110-118]. Между тем каждая из этих категорий отцовства актуальна в настоящее время и требует отдельного научного исследования.

Литература

1. Аквивис Д.С. Отцовская любовь. М., 1989. 208 с.
2. Андреев Ю.В. Спартанская гинекократия // Женщина в античном мире: Сб. статей. М.: Наука, 1995. 275 с.
3. Берн Э. Игры, в которые играют люди. Психология человеческих взаимоотношений / Пер. с англ. А.А. Грузберга; терминологическая правка В. Данченко. К.: PSYLIB, 2004.
4. Берн Ш. Гендерная психология. СПб.: прайн-ЕВРОЗНАК, 2001. 320 с.
5. Бескаравайная В.К. Социологическое понятие «новые отцы» и его содержание // Наша социология: Практика и перспективы социологических исследований: Сб. статей / РГГУ. Социологический факультет. Центр социологических исследований; Сост.: Р.И. Анисимов; Под ред. А.Е. Крухмалева, Г.К. Уразалиевой, Е.А. Колосовой, Е.А. Мартыновой, А.В. Егоровой. М.: РГГУ, 2006. 202 с.
6. Гуревич Д., Рапсат-Щарлье М.-Т. Повседневная жизнь женщины в Древнем Риме. М.: Молодая гвардия, 2006. 290 с.
7. Дружинин В.Н. Психология семьи. Питер, 2006. 176 с.
8. Домострой. СПб.: Наука, 1994. 400 с.
9. Ильин Е.П. Эмоции и чувства. СПб.: Питер, 2001. 752 с.
10. Ковалевский М.М. Очерк происхождения и развития семьи и собственности; под ред. М.О. Косвена. М.: Соцэкгиз, 1939. 248 с.
11. Кон И.С. Отцовство как социокультурный институт. [Электронный ресурс]. Режим ожидания: <http://www.pseudology.org/Kon/Zametki/OtsovstvoSocioInstitute.htm>.
12. Лангмейер Й., Матейчик З. Психическая депривация в детском возрасте. Мед. изд-во Прага, ЧССР, 1984. 336 с.
13. Маркс К., Энгельс Ф. Избранные произведения. В 3-х т. Т. 3. М.: Политиздат, 1986. Гл. II. Семья. 639 с.
14. Маркс К., Энгельс Ф. Сочинения. 2-е изд. Т. 45, 1975.
15. Мид М. Отцовство у человека — социальное изобретение. [Электронный ресурс]. Режим ожидания: <http://es-dejavu.ru/f/Family.htm>.
16. Морган Л.Г. Древнее общество или исследование линий человеческого прогресса от дикости через варварство к цивилизации / под ред. М.О. Косвена. Л., 1934. 313 с.
17. Обухова Л.Ф., Шаграева О.А. Семья и ребенок: психологический аспект детского развития. М.: Мысль и жизнь, 1999. 168 с.
18. Портнова А., Борисенко Ю. Отцовство как фактор развития личности. [Электронный ресурс]. Режим ожидания: http://www.rl-online.ru/articles/rl_02_06/537.html.
19. Романова Н.П. Демографическая динамика России: общая ситуация и региональный миграционный аспект // Вестник ЧитГУ. Чита: ЧитГУ, 2010. № 6 (63).
20. Романова Н.П., Пельменева С.П. Матримониальное поведение молодежи: монография. Чита: ЧитГУ, 2011. 233 с.

21. Сухомлинский В.А. Как воспитать настоящего человека (Советы воспитателям). Мн., «Нар. асвета», 1978. 288 с.
22. Фрейд З. Введение в психоанализ. Лекции. М.: «Наука», 1991. 456 с.
23. Фромм Э.З. Искусство любить. Исследование природы любви (The Art of Loving. An Enquiry into the Nature of Love) / Пер. Л.А. Чернышевой. М.: Педагогика, 1990. 160 с.
24. Человек в кругу семьи: Очерк по истории частной жизни в «Европе до начала нового времени» / под ред. Ю.Л. Бессмертного. М.: РГГУ. 30 с.
25. Bachoven J.J. Der Mythus von Orient und Okzident. Munich, 1926. S. 14-16.
26. Eagle P.L. Is there a father instinct? Fathers' responsibility for children. Report for Population Council. NY., 1994.
27. Fthenakis W.E. Väter, Band II, Zur Vater-Kind-Beziehung in verschiedenen Familien-Strukturen. München, 1988.

Коротко об авторе _____ **Briefly about the author**

Михайлова А.И., аспирант, Забайкальский государственный университет (ЗабГУ)
filologia83@mail.ru

A. Mikhailova, postgraduate student, Transbaikal State University

Научные интересы: социология семьи, институт отцовства, гендерные исследования

Scientific interests: family sociology, paternity institute, gender studies



УДК 316.6

Романова Нелли Петровна
Nelli Romanova

Дробышевский Владимир Станиславович
Vladimir Drobyshevsky



КОРРУПЦИЯ: НОВЫЕ ПОДХОДЫ

CORRUPTION: NEW APPROACHES

Выделены важнейшие проблемы исследования коррупции. Вскрыта методологическая односторонность социологических исследований коррупции, представлены негативные последствия такой односторонности. Рассмотрена трактовка феномена коррупции. В результате первичного анализа проблем исследования коррупции сделан вывод, что исследователи, методологически упрощая процесс коррупции, недостаточное внимание уделяют конкретизации структуры, а также способов развития системы антикоррупционных отношений

Ключевые слова: коррупция, социология права, социология коррупции, противодействие, борьба, научные подходы, методология, трактовка понятия, взятки, точки зрения

The paper considers the main problems of investigation of corruption. Methodological onesidedness of sociological research of corruption is revealed. The negative consequences of such one-sidedness are described. The interpretation of the phenomenon of corruption is discussed. As a result of the initial analysis of the problems of corruption study it is concluded that researchers, methodologically simplify the process of corruption. Insufficient attention is paid to the specification of the structure, as well as the ways of development of the system of anticorruption relations

Key words: corruption, sociology of law, sociology of corruption, fighting, fighting, scientific approaches, methodology, interpretation of the notion of bribes, points of view

Обострение проблемы коррупции и противодействия ей требует ряда решений в различных областях деятельности.

Если Д.А. Медведев в своём Послании указывает на необходимость борьбы с коррупцией, исходя из её общественной опасности, то для общественных наук она имеет ещё и особое значение, поскольку анализ основных тенденций исследования коррупции позволяет яснее представить задачи, стоящие перед правоведами, социологами, политологами, экономистами в методологическом плане. Выделим важнейшие, на наш взгляд, проблемы исследования коррупции. Это реализация комплексного подхода, основанного на трактовке коррупционных отношений как части организационных отношений, представленной в свою очередь двумя противоположно действующими

тенденциями: сохранения целостности сложившихся отношений в единстве личностных связей и организационных структур – с одной стороны, и поиска новых форм оротношений, преодолевающих консерватизм устаревающих правовых норм, с другой.

Учитывая это, необходимы новые разработки в этой области исследований, прежде всего методологического плана [1]. По нашему мнению, именно социология права как наука, объединяющая социологический и правовой аспекты, может и должна внести наиболее существенный вклад в исследования этого явления, поскольку коррупция охватывает комплекс отношений, называемых коррупционными и являющихся срезом экономических, политических, духовных и других отношений.

В настоящее время при социологических исследованиях коррупции (а именно они являются наиболее распространенными) проявляется вполне выраженная методологическая односторонность. В основном широко распространены методы сбора первичной социологической информации, такие как различные виды опросов, анализ достаточно узкого круга документов и дополняющие этот ряд математизированные методики обработки собранного материала на основе заимствованных в юриспруденции (без учёта специфики социологической науки) понятий.

Это приводит к ряду негативных последствий.

Во-первых, социология права — новая дисциплина для России — «теряет своё лицо» в глазах общественности, поскольку большинство такого рода «исследований» не способны дать качественно нового результата, открыть существенно важные изменения в таком сложном и постоянно изменяющемся явлении, как коррупция.

Во-вторых, происходит дисквалификация социологов, превращающихся в интервьюеров и теряющих навыки системного, подлинно социологического исследования.

В-третьих, это приводит к деградации самой социологии права, поскольку любая наука, а тем более такая, которая своим предметом определяет именно социум, социальные связи и качества человека, может развиваться лишь постоянно обогащая и развивая свой методологический аппарат, методики исследования. Это отражает усложнение самого объекта исследования, в данном случае — системы социальных связей, и предмета — коррупционных отношений. Большая часть исследований ориентируется на количественное уточнение субъективных характеристик — отрицательного отношения большей части населения к самому факту коррупции и субъективной же оценки степени распространенности коррупции среди отдельных групп населения.

Нельзя сказать, что абсолютно все исследования по проблеме коррупции носят именно такой характер. Так, если мы от-

кроем ряд исследований фонда «Индем», то обнаружим, что в них прослеживается тенденция отойти от упрощенного подхода. Например, в фундаментальном труде 90-х гг. «Диагностика Российской коррупции» выделяются следующие существенные аспекты проблемы (назовём основные главы работы):

- постановка проблемы и методика исследования;
- российская коррупция глазами экспертов;
- технология исследования;
- обзор экспертных суждений;
- особенности экспертных знаний;
- метафорическое осмысление понятие «коррупция» экспертами;
- ценностные категории в дискурсе о коррупции;
- коррупция глазами населения;
- измерения коррупции;
- коррупция в различных органах власти;
- обстоятельства и механизмы коррупции;
- природа и причины коррупции;
- противодействие коррупции;
- коррупция в обыденной жизни;
- граждане России сегодня;
- вовлеченность граждан в коррупцию;
- практика бытовой коррупции;
- некоррупционное поведение в коррупционной ситуации;
- коррупционное поведение в коррупционной ситуации;
- коррупция в здравоохранении и образовании;
- опыт взаимодействия граждан и государственных органов;
- предпринимательство и коррупция; предпринимательство в нашем исследовании;
- измерения деловой коррупции;
- российский бизнес глазами бизнесменов;
- взаимодействие бизнеса и власти;
- практика деловой коррупции;
- власть как препятствие предпринимательству;

- готовность бизнеса к антикоррупционным действиям;
- коррупционеры и антикоррупционеры;
- дифференциация групп респондентов среди граждан и бизнесменов;
- сравнение групп «риска» и «надежды» из числа граждан; сравнение групп «надежды» и «риска» на выборке граждан;
- общие и специфические свойства коррупционных групп.

Однако и наиболее серьёзные исследователи всё же уделяют недостаточное внимание методологическим аспектам исследования коррупции или же упрощают трактовку феномена коррупции. Так Г.А. Сатаров писал, что коррупция в переходных странах типа современной России детерминирована возникновением «зазора» между новыми трансплантированными в краткий период времени рыночными и демократическими институтами и старыми неформальными практиками социального взаимодействия [2].

Действительно, как признаёт большинство исследователей, коррупция в современной России стала системным фактором, оказывающим негативное влияние на поступательное развитие общества, и представляет реальную угрозу функционированию публичной власти, верховенству закона, демократии и правам человека, социальной справедливости. Соглашаясь с этим, должны уточнить, что коррупция стала системным фактором в целом в современном мире. Более того, коррупция является неизбежным и постоянным «фактором риска» развития системы управления в любом обществе, независимо от цивилизационной, социально-экономической, политической и идеологической характеристик.

Более того, с развитием общества, усложнением перечисленных характеристик и структур, данный фактор риска становится всё более весом. И здесь становится понятной позиция М. Вебера, который, рассматривая рациональную бюрократию как тип легитимного господства, дал оценку коррупции как функционального и приемлемого при определенных условиях

явления, что ни в коей мере не является оправданием коррупции или примирением с ней, но свидетельствует об органическом характере коррупционных отношений как части механизма становления новых систем социального управления.

Парадоксальным образом можно утверждать, что развитие коррупционных отношений – это характеристика процесса развития системы управления, системы ценностей. При этом развитость и характер коррупционных отношений достаточно определённо коррелируется с рядом цивилизационных, политико-экономических и идеологических характеристик. Соответственно, коррупция как криминологический феномен является результатом взаимодействия систем коррупционных и антикоррупционных отношений, а соответственно, и институтов.

Косвенным подтверждением наличия данной связи является тот факт, что видные российские государственоведы, такие как А. Градовский, В. Евреинов, К. Кавелин, В. Ключевский, Н. Коркунов, Б. Чичерин, В.Н. Ширяев и другие, подвергли анализу структуру и историю российского государственного управления и доказали, что без понимания истории становления и развития государства невозможно полноценное осмысление коррупции как актуального явления.

Исходным при анализе методологических проблем исследования коррупции, как социального и криминологического феномена, и коррупционных отношений, как важнейшей категории и объективной стороны коррупции, принимаем утверждение, что социология права не может не исходить из гораздо более широкой трактовки коррупции, чем, к примеру, юриспруденция или уже – уголовное право. Это вполне объяснимо, поскольку право имеет дело преимущественно с правоотношениями, то есть отношениями, урегулированными законом, в то время как социология права рассматривает более широкий круг социальных отношений. Более того, она, акцентируя внимание на субъектах этих отношений (социальных группах и инди-

видах, взятых в единстве с системой нравственных и правовых ценностей), интегрирует различные аспекты столь сложного явления: экономические, политические, правовые, психологические, культурно-цивилизационные, этнические и т.д., которые в единстве и дают коррупционные отношения. Именно этим определяется наличие столь различных видов социологического знания: социологии экономики, политики, права, культуры и т.п. (кстати, заметим, что «наивная» точка зрения О. Конта на социологию как на науку, «включающую в себя» другие гуманитарные науки, имела некоторые основания).

Несомненно, подлинно научное исследование коррупции, результатом которого могут стать выводы относительно определенных новейших тенденций в развитии социума, требует, прежде всего, отработки собственного социолого-правового понятийного аппарата [3], разработки ряда моделей развития этого явления, отражающих различные стадии его развития, его национально-культурную специфику, выдвигание комплекса гипотез, отработки методик интерпретации полученных результатов и, наконец, методик прогнозирования процесса борьбы с коррупцией.

Таким образом, фактически, положение с изучением коррупции требует от социологов осмыслить необходимость совершенствования именно методологии своей науки. Начинать исследование следует не с простого повторения, утвержденных в законе или в международном правовом акте, определений, а с поиска своей собственной трактовки этого явления. Такая постановка вопроса может показаться противоречащей духу науки, требующей единства научного языка, однозначной трактовки исследуемого явления. В действительности, напротив, научный подход требует выработки системного понимания коррупции, в чём-то уточняющего, а в чём-то противоречащего узко-правовой трактовке. Поэтому мы солидаризуемся с предложением С.В. Скурихина рассматривать коррупцию с точки зрения теории общих систем. В случае реализации данного подхода коррупция может

быть представлена как система отношений, существующая наряду с системами другого рода — политическими, правовыми, криминальными, социальными, судебными, экономическими и т.д., а точнее, пронизывающая их.

Однако вариант междисциплинарного подхода к исследованию коррупции, т.е. простого дополнения криминологического, уголовно-правового подходов социально-философским исследованием коррупции как формы социальной девиации (как это предлагают Ю.В. Голик и В.И. Карасев) также не может нас удовлетворить. Ядром системного подхода к исследованию коррупции, коррупционных отношений может быть только подход с позиций социологии права, позволяющий при широте анализа с позиций социологии выделить субъектную составляющую, отразить специфику предмета коррупционных отношений, имеющего явно выраженный криминальный, девиантный характер.

Несмотря на некоторую парадоксальность, несомненно, что только такой подход способен привести к получению дополнительного знания относительно сущности данного явления. Юрист-позитивист прикладывает мерку — закон к уже имеющему место юридическому событию, коррупционному действию, в то время как социолог имеет дело с целым комплексом социальных связей, определяющих данное событие, формирующих его и противостоящих ему. В то же время следует подчеркнуть, что данная специфика не только не снимает необходимости нахождения связей, отношений, характеристик, общих для правоведа и социолога, но и настоятельно требует этого при адекватном понимании исключительной сложности решения данной проблемы. В связи с этим, становится понятна позиция Г.А. Сатарова, предлагавшего создание нового научного направления социологии коррупции. Соответственно, главным теоретико-методологическим направлением ее исследования в России он назвал изучение «взаимодействия между новыми институтами и старыми неформальными нормами и практиками» [4].

В большинстве случаев исследователи-социологи предпочитают, назвав несколько, взятых у юристов определений, присоединиться к одному из них, несколько его модифицируя.

О необходимости отойти от такого упрощенного подхода могут на эмпирическом уровне свидетельствовать, в частности, два факта.

Первое, это постепенно возрастающая отрицательная роль такого явления, как «клиентеллизм», второе — анализ проблемы отказа от термина «борьба с коррупцией» и принятие достаточно мягкого термина «противодействие коррупции».

В обыденном сознании чаще всего под коррупцией подразумевают получение взяток [5], незаконных денежных доходов, государственными бюрократами, которые вымогают их у граждан ради личного обогащения. Однако в более общем смысле слова участниками коррупционных отношений могут быть не только государственные чиновники, но и, например, менеджеры фирм; взятки могут давать не деньгами, а в иной форме. Более того, инициаторами коррупционных отношений часто выступают не госчиновники, а предприниматели. Соответственно, различают такие виды, как государственная (коррупция госчиновников), коммерческая (коррупция менеджеров фирм), политическая (коррупция политических деятелей). Используя различные основания, можно выделять децентрализованную коррупцию (каждый взяткодатель действует по собственной инициативе) и централизованную (организованную вертикально), низовую, верхушечную, международную и т.д.

Однако, как отмечают исследователи, в настоящее время одним из наиболее «перспективных», т.е. наиболее опасных видов коррупции является такая ее разновидность, как клиентеллизм [6]. Опасных, прежде всего, в силу того, что её правовое преследование практически безрезультативно (поскольку она не связана с взяткой в её традиционных формах), а отрицательные последствия в виде разрушения нравственных основ общества катастрофичны.

Под клиентеллизмом понимается сложившаяся в обществе система отношений доминирования, господства и подчинения, зависимости и независимости по принципу патрон-клиентских. Одна из сторон — патрон — является покровительствующей, а вторая — клиент — покровительствуемой. Социальный статус патрона и клиента существенно различается, но данные отношения взаимозависимости настолько сильны, что обеспечивают формирование устойчивых социальных групп, характеризующихся наличием группового интереса, явно противостоящего интересам общества. Исследования такого рода групп и отношений позволяют более точно определить особенности развития коррупционных механизмов, механизмов, разъедающих общественную ткань, но слабо контролируемых и регулируемых нормами права.

За данным фактом — наличием коррупции на протяжении всей государственной истории — стоит важнейшая проблема уяснения сущности коррупции, её модификации в различных странах [7] на разных этапах истории, проблема, не нашедшая однозначного решения до сих пор. В результате возникает искушение трактовать коррупцию как атрибут, т.е. неотъемлемое социальное свойство. И параллельно, повторяются попытки представить коррупцию атрибутом какого-то конкретного общества.

Стремясь дать многостороннее описание коррупции, авторы предлагают многочисленные, соотносимые с коррупцией, понятия, такие как «коррупционное поле», «коррупционная связь» и др., не связанные в целостную категориальную систему.

Объединить же столь различные точки зрения в эвристически продуктивную систему понятий, по нашему мнению, в состоянии социология права, задача которой раскрыть механизмы социальных связей, создающих предпосылки к коррупции и формирующих систему групповых интересов с неизбежностью вступающих в конфликт с общественными интересами. Такое объединение возможно на основе формирования системы категорий, центральной из

которых является категория «коррупционные отношения».

Несомненно, может и должен ставиться вопрос о связи определённой системы коррупционных отношений с развитием определенных форм общественных, в частности, экономических отношений [8]. Соответственно развитие рыночных отношений создаёт свои предпосылки для развития коррупционных отношений, испытывая и обратное воздействие. Более того, взрывной рост коррупционных процессов в России на рубеже XX-XXI вв. объясняется, прежде всего, сменой общественно-экономической формации, повсеместным насаждением новых нравственных ценностей, центральное место среди которых занимает культ личного преуспеяния и обогащения, а деньги являются мерилем и эквивалентом жизненного благополучия [9]. Но это не отрицает того, что коррупционные отношения присутствуют во всех современных обществах, являясь, подчеркнём это, органической частью управленческих, экономических, политических отношений, своеобразным их срезом. Именно с этим связан отказ от термина «борьба с коррупцией» и замена её термином «противодействие коррупции».

Следует согласиться с тем, что коррупция как преступление — дисфункция социальной системы, но при осознании того, что дисфункция есть дополнение своей противоположности — функции становления новой системы ценностей, деятельности, политической, правовой, экономической культуры. Само бюрократическое отношение, порождаемое принципом разделения на управляющих и управляемых, основанное на отчуждении личных целей управляющих от целей социальной системы по своей природе содержит возможность коррупции и формирование системы устойчивых, подчеркнём, стабилизирующих общество, коррупционных отношений. Это обеспечивается за счет довольно жестких внутренних связей ее элементов, создания отношений личной взаимосвязи и круговой поруки чиновников, а также в результате иерархизации этих отношений, выделе-

ния чётких уровней коррупционных связей. Последнее и определяет как устойчивость всей бюрократической системы, так и сложность борьбы с коррупцией.

При этом коррупция как социальное явление — часть культуры населения, уходящей культуры, меняющейся системы отношений, из чего следует, что борьба с ней полицейскими методами недостаточно продуктивна, а в ряде случаев бесперспективна [10].

Коррупция может трактоваться как система устойчивых отношений, характеризующихся своими специфическими субъектами, предметом и содержанием. При этом бюрократия — доминирующий, но не единственный субъект коррупционных отношений. Среди других субъектов выделим такой специфический субъект, как юридическое лицо, которое, согласно нашей правовой традиции и в отличие от уголовного права западных стран, не подлежит уголовной ответственности, что порождает довольно специфические коллизии при согласовании норм международного права и национального законодательства.

Для характеристики субъектной стороны коррупционных отношений в криминологическом аспекте достаточно использовать термин «коррупционная связь», т.е. достижение устойчивых согласованных длительных отношений между субъектами, с целью достижения каждым из них личных, групповых, корпоративных корыстных целей на основе взаимопроникновения их участников в заинтересованные структуры. Значительная часть классификаций коррупции как социального феномена основана на выделении определённых субъектов коррупционных отношений.

Подчеркнём, что речь идёт именно о достижении устойчивых согласованных длительных отношений и непременно на основе взаимопроникновения их участников в соответствующие структуры и институционализации данных отношений.

Задача исследователей при этом — выделить те группы отношений, развитие которых является известным «противовесом» «коррупционным отношениям», т.е.

создание системы антикоррупционных отношений, которые характеризуются собственными субъектами, предметом и содержанием. Антикоррупционные отношения могут трактоваться как система социальных, экономических, политических, правовых и организационных отношений, возникающих в процессе формирования и функционирования механизма противодействия коррупционным связям с целью позитивного разрешения конфликта интересов и обеспечения экономической безопасности России [11].

Спецификой современного момента развития России является то, что коррупционные отношения, с вполне определёнными субъектами (коррупцированное чиновничество, «новые русские», маргинализированные в правовом аспекте слои населения), предметом и содержанием, уже давно начали этап институционализации, в то время как антикоррупционные отношения находятся на стадии формирования как основных субъектов этих отношений (специализированных структур по борьбе с коррупцией и соответствующими элементами гражданского общества), так и пока ещё совершенно неразвитой антикоррупционной правовой базы, определяющей процесс институционализации их деятельности, конкретизацию предмета и содержания данных отношений. Несомненно, что подписание Указа от 19.05.2008 «О мерах по противодействию коррупции» и образование Совета при президенте РФ по противодействию коррупции активизирует комплексную борьбу с коррупцией в России, однако в аспекте развития антикоррупционных отношений это лишь создание минимальных предпосылок их институционализации.

В этот же период институционализация коррупционных отношений состоялась в виде создания достаточно иерархизированной социальной сети, включающей разные уровни и сферы, субъектное ядро и развитую периферию.

Сложность становления системы антикоррупционных отношений связана с тем, что её создание и институционализация

предполагают, в качестве сопутствующего условия, обязательное продвижение в создании системы новых этических норм в обществе. Реализация системы новых этических норм будет носить выраженный антикоррупционный характер. Для системы такого рода этических норм характерна тенденция непрерывного развития, адаптации к новым условиям, регулярного обновления. Явно недостаточной выглядит апелляция к общечеловеческим, несомненно, базовым нормам. Проявлением осознания данной проблемы является принятие различного рода профессиональных нравственных, моральных кодексов – государственных гражданских служащих, работников милиции, судей и т.д.

Но принятие такого рода кодексов – начальный этап, поскольку главной задачей является формирование именно интегрированной, целостной системы этических норм, а эта задача решается на пути выработки новой системы ценностей, разделяемых всем обществом и сплачивающих данное общество. Учитывая данное обстоятельство, можно утверждать, что даже в так называемых «цивилизационных обществах» с развитыми демократическими институтами и структурами гражданского общества процесс институционализации антикоррупционных отношений далеко не завершился.

Как мы видим, анализ проблем борьбы с коррупцией позволяет выйти на общие проблемы развития комплексных, системных исследований. Показательно, что в последние годы, даже в диссертационных работах исследователи зачастую ограничиваются выдвиганием всего лишь одной-единственной гипотезы, хотя известно, что гипотезы могут и должны включать предположения о генезисе явления, структуре явления, его сущности, функциях и т.д. Однако упрощенная трактовка такого общественного явления, как коррупция, отказ от рассмотрения её как своеобразной системы развивающихся отношений приводит к тому, что мы наблюдаем, как правило, одно предположение (гипотезу), что, конечно, не способствует в дальнейшем построению

многомерных системных моделей исследуемого явления.

В свою очередь, отсутствие сложных многомерных моделей исследуемого явления практически снимает вопрос о прогнозировании развития как самого этого явления, так и перспектив его преодоления или существенного ослабления. Отчасти это определяется недостаточным учётом различия национальных и региональных моделей.

Напомним, что в исследованиях фонда Индем различают:

– *азиатскую модель* (коррупция – привычное и общественно-приемлемое культурное и экономическое явление, связанное с функционированием государства);

– *африканскую модель*, когда власть продается «на корню» группе основных экономических кланов, договорившихся между собой, и политическими средствами обеспечивает надежность их существования;

– *латиноамериканскую модель* – в этом случае попустительство коррупции дает возможность теневым и криминализированным секторам экономики достигнуть могущества, соизмеримого с государственным.

В то же время не рассматривается собственно западно-европейская модель или же коррупционная модель США. Считаем, что данный факт отражает то, что коррупция в этих странах как системно-развитый феномен, сравнительно с аналогичными явлениями в Азии, Африке или Латинской Америке, осмысливается, прежде всего, как это ни парадоксально звучит, как фактор развития организационных, управленческих отношений.

Применительно к России дело обстоит несколько иначе. Поскольку Россия не

подпадает ни под одну из описанных моделей, то некоторые исследователи делают оптимистический вывод, что коррупция в России еще не стала системной. На наш взгляд, проблема состоит в том, что в связи с громадными региональными различиями для России характерно многообразие региональных моделей коррупции, которые пока не стали специальным предметом исследования. А без этого прогноз развития коррупции – важнейший результат исследования – невозможен. В результате прогностические методики в последние годы стали исчезать из социолого-правовых исследований коррупции.

В результате первичного анализа проблем исследования коррупции можно сделать вывод, что исследователи, методологически упрощая анализ коррупции, отказываясь от её представления в виде системы коррупционных отношений как органического элемента социальной макросистемы, находящейся на стадии ускоренного развития, явно недостаточное внимание уделяют конкретизации структуры, форм и способов функционирования и развития системы антикоррупционных отношений. Соответственно вопрос о серьезном противодействии коррупции зачастую лишается смысла и сводится исключительно к действию правоохранительных органов, которые сами в той или иной мере страдают от коррупции и, следовательно, не в состоянии решить проблему исключительно своими силами. Уточнение специфики систем коррупционных и антикоррупционных отношений, их диалектики и существенных различий в моделях коррупционных отношений в регионах позволят повысить эффективность антикоррупционных действий.

Литература

1. Хабибуллин А.Г. Коррупция как угроза национальной безопасности: методология, проблемы и пути их решения // Журнал российского права. 2007. № 2.
2. Сатаров Г.А. Некоторые задачи и проблемы социологии коррупции // Россия и современный мир. 2003. № 4. С. 152.

3. Клюковская И.Н. Коррупция в России: понятие, состояние и проблемы противодействия: автореф. дис. канд. юрид. наук. Краснодар, 1999.

4. Сатаров Г.А. Некоторые задачи и проблемы социологии коррупции // Россия и современный мир. 2003. № 4. С. 152.

5. Мишин Г. Борьба со взяточничеством: некоторые направления совершенствования уголовной политики // Уголовное право. 2002. № 7.

6. Афанасьев М.Н. Клиентелизм и российская государственность. М.: МОНФ, 2000.

7. Михайлов Л.В. Борьба с коррупцией в США (80-е гг.) // Вопросы истории. 1994. № 5.

8. Римский В.Л. Коррупция как системная проблема российского общества и государства. [Электронный ресурс]. Режим доступа: www.council.gov.ru/komhome/rom-mol/srozaauthors.htm.

9. Морозова В.С. Динамика ценностных ориентаций модернизирующегося китайского общества: автореф. дис. канд. наук. Чита: ЧитГУ, 2007.

10. Аргюшенкова Е.В. Управление миграционными процессами России и Китая в современных условиях: автореф. дис. канд. социол. наук. Чита: ЧитГУ, 2005.

11. Максимов С.В. Основы противодействия коррупции. М.: Спарк, 2000.

Коротко об авторах

Briefly about the authors

Романова Н.П., д-р социол. наук, профессор, Забайкальский государственный университет
rik-romanova-chita@mail.ru

N. Romanova, Doctor of Sociological Sciences, professor, Zabaikalsky State University
rik-romanova-chita@mail.ru

Научные интересы: философия права

Scientific interests: philosophy of law

Дробышевский В.С., д-р филос. наук, профессор, Забайкальский государственный университет

V. Drobyshevsky, Doctor of Philosophical Sciences, professor, Zabaikalsky State University

Научные интересы: социальная философия, философия права

Scientific interests: social philosophy, philosophy of law



Технические науки

УДК 621.785.532



*Агафонов
Сергей Викторович
Sergey Agafonov*



*Сизов
Игорь Геннадьевич
Igor Sizov*



*Лыгденов
Бурьял Дондокович
Buryal Lygdenov*

ПРОЦЕСС АЗОТИРОВАНИЯ ДЕТАЛЕЙ СЕЛЬСКОХОЗЯЙСТВЕННОЙ ТЕХНИКИ В ЭЛЕКТРОСТАТИЧЕСКОМ ПОЛЕ

NITRIDING PROCESS OF FARMING MACHINERY PARTS IN THE ELECTROSTATIC FIELD

Приведена конструкция модернизированной установки для азотирования в электростатическом поле ИЭП-2. Показаны детали, на которых проводились производственные испытания. Установлено, что внедрение процесса азотирования позволяет экономить электроэнергию и аммиак, повысить срок эксплуатации восстановленных деталей, снизить стоимость ремонтных работ, повысить производительность труда

Ключевые слова: азотирование, электростатическое поле, модернизированная установка, обработка, детали

The article describes the design of the modernized nitriding in an electrostatic field EPI-2. The testing details of production are shown. It was stated that the introduction of nitriding helps to save electricity and ammonia, rise the period of the restored details maintenance and labour production, bring down the cost of repair

Key words: nitriding, the electrostatic field, upgraded installation, processing, details

Технологический процесс азотирования в электростатическом поле (так же как и по классической технологии) восстанавливаемых изделий, распределителей аксиально-поршневых насосов (гидромоторов) включает следующие этапы:

- механическая обработка (шлифование) сферической поверхности (выдерживая размер сферы по чертежу с целью выведения следов износа);

- предварительная притирка сферы;
- азотирование в электростатическом поле;
- окончательная доводка (притирка) поверхности сферы распределителя с блоком цилиндров.

Для проведения исследований выбрана установка ИЭП-1, которой после модернизации присвоен индекс ИЭП-2 (рис. 1).



Рис. 1. Общий вид установки ИЭП-2

Модернизация базовой установки включала модернизацию следующих узлов:

- систему газобеспечения (подводящая арматура-газопровод, осушитель, очистка аммиака от масла, щит управления);
- систему контроля и регулирования температуры (ИРТ5920М – измеритель-

регулятор технологический);

- электрическую схему (пульт управления, высоковольтный выпрямитель).

Процесс протекает при атмосферном давлении и приложенном постоянном напряжении на электроды, одним из которых является обрабатываемая деталь.

Технические характеристики установки ИЭП-2:

Мощность, кВт	15	Размеры рабочего пространства, мм:	
Напряжение сети, В	380	диаметр	200
Максимальная рабочая температура, °С	1000	высота	600
Общий вес, кг	1900	Габаритные размеры, мм:	
		ширина × длина	2100 × 2100
		высота	2500

Установка для азотирования в электростатическом поле (рис. 1) состоит из герметичной рабочей камеры, нагревательной печи, системы газобеспечения аммиаком, системы контроля и регулирования температуры, давления и степени диссоциации аммиака в рабочем пространстве печи.

Электропитание электродов осуществляется от высоковольтного выпрямителя, выполненного в виде двух отдельных блоков – пульта управления и высоковольтной части.

Величина напряжения на электродах обуславливается размерами муфеля и обрабатываемых изделий. Установка снабжена нагревателями для радиационного нагрева муфеля. Температура в печи поддержива-

ется автоматически с точностью $\pm 3^\circ\text{C}$ при помощи ИРТ 5920М (измеритель-регулятор технологический).

Для обеспечения электробезопасности при работе на установке предусмотрена блокировка. Вся система включается только после того, как срабатывает защита муфеля. Установка питается от трехфазной сети переменного тока частотой 50 Гц.

Технологический процесс азотирования в электростатическом поле состоит из ряда последовательных операций. Перед загрузкой в муфель поверхность изделий обезжиривается электрохимическим методом или промывкой в бензине, или в каких-либо других растворителях для удаления масла, эмульсии и прочих загрязнений.

После обезжиривания просушенные детали с помощью специальной оснастки соединяются с центральным электродом и загружаются в разогретый до температуры процесса муфель. С целью предохранения поверхностей деталей от окисления в период их прогрева в муфель подается незначительное количество аммиака. После прогрева деталей до температуры процесса в печь вводится расчетное количество аммиака, а на электроды подается постоянное напряжение. Момент ввода в муфель аммиака и подачи на электроды расчетного напряжения следует считать началом процесса азотирования.

При подаче на коаксиально расположенные электроды постоянного напряжения между ними возникает электрическое поле. Подача на центральный электрод и непосредственно соединенную с ним деталь

потенциала определенного знака приводит к возникновению электрического барьера для нежелательных по зарядовому состоянию ионов и ионных комплексов, образовавшихся в результате термической ионизации газовой среды.

Эксперименты показали, что для осуществления процесса азотирования в электростатическом поле обрабатываемая деталь должна быть отрицательно заряженной катодом.

В качестве объектов испытания выбраны изделия, изготовленные из конструкционной стали 38Х2МЮА. Они применяются в качающих узлах различных марок и модификаций гидравлических насосов и гидромоторов.

На рис. 2, 3 показаны образцы деталей, на которых были проведены исследования.



Рис. 2. Распределители насосов нерегулируемого и регулируемого типов 310 и 313



Рис. 3. Поршни, применяемые в качающих узлах гидромашин различных типов

Оптимизация технологических параметров процесса проводилась по пяти основным факторам, наиболее полно характеризующим процесс формирования диффузионного слоя:

- расход аммиака, л/мин;
- температура процесса, °С;
- длительность процесса, ч;
- напряжение на электродах, В;
- знак потенциала на обрабатываемых деталях.

Таким образом, выявленные опти-

мальные режимы технологического процесса позволили предложить для внедрения установку и процесс азотирования в электростатическом поле на предприятиях, специализирующихся на ремонте гидроаппаратуры. Внедрение данного процесса позволяет экономить электроэнергию и аммиак, повысить срок эксплуатации восстановленных деталей, снизить стоимость ремонтных работ, повысить производительность труда.

Литература

1. Теория и технология азотирования / Ю.М. Лахтин [и др.]. М.: Металлургия, 1991. 319 с.
2. Ли Р.И. Технологии восстановления деталей сельскохозяйственной техники и оборудования перерабатывающих предприятий. Липецк: МичГАУ, 2008. 322 с.
3. Агафонов С.В. Разработка ресурсосберегающего процесса азотирования в электростатическом поле при восстановлении изношенных деталей сельскохозяйственной техники: дис. ... канд. техн. наук. Иркутск, 2009. 188 с.

Коротко об авторах

Briefly about the authors

Агафонов С.В., канд. техн. наук, доцент, зав. учебными мастерскими, Иркутская государственная сельскохозяйственная академия
agafonov38@rambler.ru

S. Agafonov, candidate of technical sciences, head of study shops, Irkutsk State Agricultural Academy

Научные интересы: восстановление и упрочнение деталей сельскохозяйственной техники азотированием

Scientific interests: restoration and hardening of agricultural technique equipment by nitriding

Сизов И.Г., д-р техн. наук, профессор, проректор по научной работе, Восточно-Сибирский государственный университет технологий и управления
sigperlit@mail.ru

I. Sizov, doctor of technical sciences, professor, pro-rector on scientific work, East-Siberian State University of Technologies and Management

Научные интересы: упрочнение деталей машин и инструмента методами химико-термической обработки (борирование, бороалитирование)

Scientific interests: hardening of machine and instrument details by methods of chemical and thermal treatment (boroning, boron aluminizing)

Лыгденов Б.Д., д-р техн. наук, профессор, зав. каф. «Металловедение и технологии обработки материалов», Восточно-Сибирский государственный университет технологий и управления
maidarka@rambler.ru

B. Lygdenov, doctor of technical sciences, professor, head of metal study and technology of metalworking department, East-Siberian State University of Technologies and Management

Научные интересы: разработка методов поверхностного упрочнения

Scientific interests: development of surface hardening methods



УДК 629.113



*Латынцев Алексей
Иннокентьевич
Alexey Latyntsev*



*Тихов-Тинников
Дмитрий Анатольевич
Dmitry Tihov-Tinnikov*



*Рогов Виталий
Евдокимович
Vitaly Rogov*

ЭКСПЛУАТАЦИЯ АВТОТРАНСПОРТНЫХ СРЕДСТВ СЕЛЬСКОХОЗЯЙСТВЕННОГО НАЗНАЧЕНИЯ С УЧЕТОМ ИХ ОСТАТОЧНОГО РЕСУРСА

OPERATION OF AGRICULTURAL VEHICLES WITH AN ACCOUNT OF THEIR RESIDUAL RESOURC

Рассматривается проблема прогнозирования остаточного ресурса АТС. Отмечено, что прогноз работы автотранспортных средств по их остаточному ресурсу необходим для того, чтобы снизить расходы на плановое ТО и предупредить поломки АТС во время интенсивной работы, приводящие к потерям времени и увеличению затрат на ремонт для автотранспортного предприятия в ответственный период посевных и уборочных работ.

По мнению авторов, наиболее надежный прогноз остаточного ресурса может быть осуществлен, если выполнить полномасштабное техническое диагностирование машины с использованием соответствующих средств диагностики. Выделены основные группы факторов, влияющие на техническое состояние АТС. Предложен комплекс мероприятий, на основании которого возможно организовать эксплуатацию АТС, учитывающую не только общепринятые параметры (категории условий эксплуатации, природно-климатические условия, пробег, модификацию и уровень концентрации подвижного состава), но и остаточный ресурс АТС.

Ключевые слова: *прогностика, диагностика, автотранспортные средства, остаточный ресурс, техническое обслуживание и ремонт*

The forecast of work of vehicles on their residual resource is spent to avoid expenses on planned maintenance service and to avoid breakages of automatic telephone exchange during hard work, leading to losses of time and expenses for repair that accordingly leads to financial losses for the motor transportation enterprise during the responsible period.

In particular, there is a routine maintenance which includes works on diagnostics. But diagnostics is not end in itself, and only the tool for definition of a residual resource of vehicles. An essence is distribution of transport work of vehicles on their residual resource or better to say - on «feasible work».

In motor transport service diagnostics and repair are to be done before the first breakage. Basically repair should be performed before active operation in advance and save from expenses and breakages of automatic telephone exchange during active operation

Key words: *prognostic, diagnostics, vehicles, residual resource, maintenance service and repair*

Прогнозирование надежности автомобиля – это научное направление, изучающее предвидение или предсказывание изменения технического состояния двигателя и определения его безотказной работы. Прогнозирование показателей надежности может производиться по разнообразным критериям (например, по усталостной прочности). Современные методы прогнозирования подразделяются на три группы. Методы экспериментальных оценок, сущность которых сводится к обобщению, статистической обработке и анализу мнений специалистов. Методы моделирования, базирующиеся на теории подобия и состоящие из формирования модели объекта исследования, проведения экспериментальных исследований и пересчета полученных назначений с модели на натуральный объект.

Наиболее важным в рассматриваемой проблеме являются прогнозирование остаточного ресурса. На примере двигателей внутреннего сгорания самым простым методом является линейное прогнозирование, когда изменение параметра в зависимости от наработки является линейным. При этом расчет остаточного ресурса представляет выражение [7]:

$$t_{ост} = t \cdot \left(\frac{P_{np} - P_{нач}}{P_t - P_{нач}} - 1 \right), \quad (1)$$

где $t_{ост}$ – остаточный ресурс в часах работы или километрах пробега;

t – наработка двигателя с начала эксплуатации или после ремонта;

P_{np} , $P_{нач}$ – предельное и начальное значения параметра;

P_t – значение параметра к моменту определения состояния.

Более точно закономерности изменения могут вычисляться по формуле остаточного ресурса [7]:

$$t_{ост} = t \left[\left(\frac{P_{np} - P_{нач}}{P_t - P_{нач}} \right)^{\frac{1}{\alpha}} - 1 \right]. \quad (2)$$

Значение α определяют опытным путем для различных сопряжений двигателей, обычно его величина колеблется в пределах

1,1...1,8 и выше. Так, по данным исследования, значение α при прогнозировании остаточного ресурса двигателей определяется с достаточной для практических целей точностью.

К источникам погрешностей прогнозирования могут быть отнесены недостаточная полнота информации, ее неоднородность, низкая точность измерительных инструментов и приборов, несовершенство диагностического оборудования, малая точность математических моделей, низкая квалификация прочности и прочие погрешности.

Применительно к прогнозированию остаточного ресурса, повышение точности достигается увеличением периодов наблюдений за изменением диагностического параметра по мере увеличения наработки.

Остаточный ресурс – это прогнозирование возможного пробега автотранспортного средства до первого появления отказа его работы по причине прогнозированной поломки наиболее вероятного узла или агрегата автомобиля. В процессе эксплуатации автомобилей техническое состояние их элементов зависит от эксплуатационных, конструктивных и технологических факторов и практически не поддается предварительному учету. Предсказать техническое состояние машины в будущем можно прогнозированием. На основе прогнозирования дается заключение о целесообразности проведения технического воздействия (ремонта, замены, регулировки). Прогнозирование при известных нормативных значениях диагностических параметров решает задачи определения остаточного ресурса и периодичности диагностирования. Остаточный ресурс – наработка до перехода в предельное состояние после диагностирования. Изменение параметра в заданный промежуток наработки называется реализацией параметра.

Сравнивая измеренное значение диагностического параметра с нормативным (предельным или допускаемым) его значением, делается заключение об остаточном ресурсе и соответственно о необходимости проведения тех или иных технических воз-

действий. Когда остаточный ресурс больше предстоящего межконтрольного цикла, то техническое воздействие на диагностируемый элемент не осуществляется. Если остаточный ресурс меньше межконтрольного цикла и диагностический параметр достиг своего допустимого значения, то осуществляется техническое воздействие.

При прогнозировании остаточного ресурса элементов автомобилей применяют методы прогнозирования по среднему статистическому изменению параметра и по реализации. Прогнозирование по среднестатистическому предсказанию – это изменения параметра по данным среднестатистического его изменения для совокупности одноименных элементов автомобиля.

Прогнозирование по реализации – предсказание изменения параметра конкретного элемента как по данным изменения параметра этого элемента в прошлом, так и по данным среднестатистического изменения параметра совокупности элементов.

Метод прогнозирования остаточного ресурса машины или отдельного его элемента применяется при отсутствии информации об изменении параметра в прошлом.

Диагностирование может совмещаться или предшествовать техническому обслуживанию (или ремонту). Также диагностирование проводят как самостоятельное техническое воздействие с целью определения технического состояния или прогнозирования остаточного ресурса агрегатов и систем обслуживания автомобиля. При совмещении диагностирования с техническим обслуживанием необходимо учитывать периодичность их проведения. При этом следует помнить, что изменения общих затрат на обслуживание, ремонт и диагностирование агрегата находятся в зависимости от периодичности диагностирования и определенной периодичности диагностирования соответствуют минимальные затраты. Чем чаще производится диагностирование, тем больше затраты.

Автомобили могут работать в различных условиях эксплуатации, которые влияют на показатели надежности и нормативы межремонтного пробега. Всю цепочку это-

го влияния от режимов работы автомобиля и агрегатов до показателей надежности и нормативов межремонтных циклов пока не удается описать чисто аналитически. В основном для этого используют статистические данные, результаты наблюдений, корреляционно-регрессивные зависимости, обобщающие имеющийся опыт.

Очевидно, автомобили, работающие в более тяжелых условиях эксплуатации, потребуют для обеспечения работоспособности больших трудовых и материальных ресурсов, а затраты на техническое обслуживание и ремонт автомобилей и себестоимость перевозок будут объективно выше. Соответственно, это необходимо учитывать при планировании проведения работ по техническому обслуживанию и ремонту автомобилей.

Включение в структуру технического обслуживания автотранспортных средств по результатам прогнозирования остаточного ресурса позволяет выделить две основные группы факторов, влияющих на техническое состояние АТС:

1) субъективные факторы – это квалификация водителя, механика и слесаря по обслуживанию автотранспортных средств;

2) объективные факторы – это условия эксплуатации автомобиля (климатические, дорожные и транспортные).

С учетом данных факторов эффективность использования автотранспортных средств по результатам прогнозирования остаточного ресурса предполагает реализацию следующих мероприятий:

1) обобщение опыта диагностики в части прогнозирования остаточного ресурса АТС;

2) рассмотрение диагностики АТС не как способ определения неисправности, а как источник информации о состоянии объекта для прогноза его остаточного ресурса;

3) использование полученной информации для определения момента планового технического обслуживания и в какой-то мере текущего ремонта;

4) создание комплекса мероприятий, направленных на предупреждение отказов и неисправностей. При этом необходи-

мо оптимизировать мероприятия, которые обеспечивают минимум издержек (материальных и трудовых затрат).

Таким образом, на основании созданного комплекса мероприятий возможно организовать эксплуатацию автотранспортной техники, учитывающую не только

общепринятые параметры (категории условий эксплуатации, природно-климатические условия, пробег, модификацию и уровень концентрации подвижного состава), но и остаточный ресурс автотранспортных средств.

Литература

1. Кузнецов Е.С., Болдин А.П., Власов В.М. и др. Техническая эксплуатация автомобилей. М.: Наука, 2001. 535 с.
2. Надежность и эффективность в технике: справочник в 10 т. М.: Машиностроение, 1987, 351 с.
3. Болотин В.В. Прогнозирование ресурса машин и конструкций. М.: Машиностроение, 1984. 312 с.
4. Лейфер Л.А. Методы прогнозирования остаточного ресурса машин и их программное обеспечение. М.: Знание, 1988. 60 с.
5. Решетов Д.Н., Иванов А.С., Фадеев В.З. Надежность машин. М.: Высшая школа, 1988. 238 с.
6. Шинкевич О.К. Проблемы определения среднего срока службы оборудования: матер. науч. конф. молодых ученых и студентов // Инновации в экономике – 2007. М.: Станкин, 2007. С. 21-25.
7. Гурвич И.Б., Сыркин П.Э. Эксплуатационная надежность автомобильных двигателей. М.: Транспорт, 1984. 141 с.
8. Мошкин Н.И., Латынцев А.И. Прогностика в автомобильном транспорте и использование АТС по остаточному ресурсу: сб. науч. тр. ВСГТУ. Сер: Технология и средства механизации в АПК. Улан-Удэ, 2011. Вып. 7.
9. Рогов В.Е., Мархадаев Б.Е. Динамика истирания металлополимерных материалов в процессе эксплуатации // Трение и смазка в машинах и механизмах. 2010. № 6. С. 33-37.
10. Рогов В.Е., Гурьев А.М. Повышение эксплуатационных характеристик фторопластовых уплотнительных манжет путем создания на рабочих поверхностях полимер-полимерных покрытий // Ползуновский вестник. 2010. № 1. С. 83-91.

Коротко об авторах

Briefly about the authors

Латынцев А.И., аспирант, преподаватель каф. «Автомобили», Восточно-Сибирский государственный университет технологии и управления

A. Latyntsev, postgraduate, senior teacher of the automobile department, East-Siberian State University of Technology and Management

Научные интересы: эксплуатация автомобильного транспорта

Scientific interests: operation of the motor transport

Тихов-Тинников Д.А., канд. техн. наук, доцент каф. «Автомобили», Восточно-Сибирский государственный университет технологии и управления

D. Tihov-Tinnikov, candidate of technical sciences, assistant professor of the automobile department, East-Siberian State University of Technology and Management

Научные интересы: эксплуатация автомобильного транспорта

Scientific interests: operation of the motor transport

Рогов В.Е., д-р техн. наук, зам. директора Байкальского института природопользования СО РАН

V. Rogov, doctor of technical sciences, deputy director of the Baikal Institute of Nature Management of the Siberian Branch of the RAS

Научные интересы: композиционные материалы, триботехника

Scientific interests: composite materials, tribotechnology



Философские науки

УДК 101.1.:316

Зими́на Надежда Сергеевна
Nadezhda Zimina



СТРУКТУРА, ФАКТОРЫ ФОРМИРОВАНИЯ И РАЗВИТИЯ РЕГИОНАЛЬНОГО СОЦИОКУЛЬТУРНОГО ПРОСТРАНСТВА ЗАБАЙКАЛЬСКОГО КРАЯ

STRUCTURE, FACTORS OF FORMING AND PROGRESS OF REGIONAL SOCIO-CULTURAL SPACE OF ZABAİKALSKY KRAI

Дан анализ регионального социокультурного пространства Забайкальского края. Определена структура (социально-демографический и культурный компоненты) и выделены внутренние и внешние факторы его формирования и развития. Представлены параметры социокультурного пространства региона (демографических и социальных процессов, региональной культуры, ценностей и региональной идентичности), определены функции отдельных элементов пространства. Обозначены положительные и негативные тенденции в развитии регионального пространства Забайкальского края в контексте его внутреннего развития и внешних связей

Ключевые слова: региональное социокультурное пространство, регион, ценности, социально-демографический компонент, культурный компонент

The article describes the analysis of regional socio-cultural spaces of Zabaikalsky Krai. The content of structure (socio-demographic and cultural components) is stated and internal and external factors of its forming and progress are marked out. The factors of socio-cultural spaces of region (demographic and social processes, regional culture, valuable and regional identity) are pointed out and the content function of separate component of spaces is described. The positive and negative tendency in the progress of regional spaces of Zabaikalsky Krai in the context its of internal progress and external relations are emphasized

Key words: regional socio-cultural space, region, valuable, socio-demographic component, cultural component

Работа выполнена в рамках ФЦП «Научные и научно-педагогические кадры инновационной России» на 2009-2013 гг. Соглашение № 14.В37.21.0031

Регionalное социокультурное пространство Забайкальского края, в силу приграничного положения региона, его полиэтничности, представляет собой сложное

многослойное поликультурное образование, вбирающее в себя пространства многих культур, также находясь на пересечении нескольких социокультурных пространств. В связи с этим, регион характеризуется как «контактная зона» межкультурного взаимодействия. При этом социокультурное пространство региона содержит в себе собственные особенности: этнокультурные, демографические, социальные, что позво-

ляет выделить в структуре пространства функционально взаимозависимые компоненты — социально-демографический и культурный, обладающие особой значимостью, являющиеся «жизненными» показателями существования общественной системы. В связи с насыщенностью Забайкальского края множеством пространств, выделим также внутренние (национального уровня — взаимодействие с другими регионами и в целом с национальным пространством, и внутрирегионального уровня — с пространствами локальных культур внутри самого региона) и внешние (взаимное социокультурное влияние Забайкальского края и приграничных регионов Монголии и Китая) факторы формирования забайкальского регионального социокультурного пространства.

Забайкальский край вбирает в себя множество пространств, которые находятся в комплементарных однопространственных и мультипространственных связях друг с другом. Взаимодействия социокультурных пространств могут определяться либо как соприкосновение, либо как взаимное проникновение, либо как разобщенность (взаимное неприятие, отталкивание). Однако кроме отмеченных видов региону присуща и сопредельность — такое взаимодействие пространств, при котором нет их слияния или пересечения, но какая-то взаимосвязь, положительная или же отрицательная, ощущается [6].

Анализируя внутренние факторы, выделим функционально взаимозависимые компоненты, каждый из которых являет собой не просто конкретные тенденции и закономерности развития регионального пространства, но и отражает ту функциональную значимость и роль, которую выполняет в данном пространстве. Социально-демографический компонент в современных условиях выступает особенно важным индикатором социокультурного развития региона, отражая его потенциальные возможности. Занимая большую площадь, Забайкальский край входит в число малозаселенных регионов РФ. Численность его населения на 01 января 2010 г., по данным

Всероссийской переписи населения, составила 1116974 чел., при этом большая часть сосредоточена в городах. По данным Территориального органа Федеральной службы государственной статистики, на 01 января 2011 г. численность населения в крае составила 1105,7 тыс. чел. С 1990 по 2007 гг. в регионе происходило сокращение населения в результате как естественной убыли, так и миграционного оттока местного населения. С 2007 г. в крае отмечается прирост населения, но данный процесс протекает на фоне высокого миграционного оттока, а также высокой младенческой смертности, низкой продолжительности жизни в регионе.

Анализ миграционных процессов показал, что внутрирегиональная мобильность населения в крае выше других показателей, число выбывших в другие регионы России выше, чем показатель прибывших из других регионов, однако число мигрантов, прибывших из-за пределов России, больше числа выбывших в другие государства. В данном случае вскрывается основная демографическая проблема Забайкальского края — высокий отток населения (внутренняя эмиграция) в другие регионы России, преимущественно в западные, и в то же время высокая иммиграция иностранных граждан на его территорию.

Тесно соотносятся с демографическими характеристиками показатели качества жизни населения, а именно, трудовые ресурсы, занятость населения и распределение его по сферам профессиональной деятельности, безработица и др. Так, численность экономически активного населения составляет около половины от всех жителей региона. Больше число занятых сосредоточено в оптовой и розничной торговле, сельском хозяйстве, сфере образования, сфере здравоохранения, строительстве, добыче полезных ископаемых, сфере услуг. Анализ трудового потенциала Забайкальского края показал, что высоким является показатель безработных в возрасте 20...29 лет (41,4 %) [8]. Данный факт представляет социальную опасность, поскольку в указанной возрастной категории находятся люди,

закончившие те или иные образовательные учреждения, а большое число безработных указывает на то, что экономика края не готова принять такое количество специалистов.

Особый интерес представляют показатели состава безработных. Так, среди людей, имеющих среднее профессиональное образование, он составил 13,5 %, а среди людей с начальным профессиональным образованием — 14,5 %. Данные показатели представляются высокими для региона с мощным потенциалом природных ресурсов и возможностями промышленного развития. Одной из причин такой ситуации является, прежде всего, отсутствие необходимой производственной базы в регионе, его низкая экономическая освоенность, что порождает миграционный отток населения в другие субъекты РФ.

Социально-демографические характеристики региона выступают новым антропологическим коррелятором возможной реструктуризации социокультурного пространства. Данные характеристики включают кроме традиционных демографических параметров совокупность таких показателей, как социальные процессы и отношения, социальные связи, статусные позиции жителей региона, нацеленность преимущественно на традиционные либо инновационные формы деятельности, уровень доходов населения, качество питания, комфорт жилища, структура досуга, степень удовлетворения потребностей в общении, знаниях и др., то есть все те показатели, которые включает в себя понятие качество жизни. Обозначенные показатели определяют собой социально-демографическую сферу региона, которая понимается как специфическое пространство общественной жизнедеятельности локального сообщества [2; С. 136]. В данном случае социально-демографический компонент выполняет *дифференцирующую функцию*, отражая социальную структуру регионального пространства.

Культурный компонент содержит региональную культуру, региональную идентичность, межэтнические отношения

и т.д. На содержание культурного компонента регионального социокультурного пространства Забайкальского края оказывают влияние такие показатели, как история заселения и освоения региона, этнический и религиозный состав населения, сложившееся региональное самосознание и региональная идентичность, региональные ценности, материальные элементы (памятники истории и культуры), система образования края и т.д.

К важнейшим признакам целостных социокультурных образований относят наличие единого инновационного центра, обычно совпадающего со столицей региона, наличие центров второго, третьего и других рангов, очаги традиционной культуры, общность языка, близость религиозных признаков, общность технологий организации образования, досуга, науки [2; С. 136]. Данные признаки присущи Забайкальскому краю и выполняют как *функцию идентификации, интеграции и регуляции*, так и *дифференциации*. Так, в регионе представлены все уровни образования, но при этом не все население охвачено образовательным процессом и не каждый его житель имеет доступ к образовательным услугам. Различия в численности студентов высших образовательных учреждений и средних и начальных профессиональных учреждений в пользу первых показывают проблему нехватки специалистов со средним и начальным профессиональным образованием, но, с другой стороны, отражают интеллектуальный потенциал края, показывая большое количество будущих специалистов с высшим профессиональным образованием.

Многокультурный, полиэтничный и поликонфессиональный ареал Забайкальского края формирует его социокультурные особенности. Уникальность забайкальского социокультурного пространства в том, что оно исторически формировалось в зоне пограничных цивилизационных миров. Так, говоря о факторах возникновения регионального конфессионального поля, И.А. Арзуманов определяет Забайкалье как территорию влияния не только

Русской Православной церкви, но и шаманизма, буддизма, других религий, которая представляет собой некую встречу монголо-тибетского, китайского и русского мировоззрений [3]. Данный факт определяет характер совместного проживания и жизнедеятельности этнических и социальных групп, который можно оценить как стабильный, складываемый на толерантной основе многовекового взаимодействия. В результате на территории Забайкальского края сформировались тесные социокультурные связи, общие региональные ценности на основе длительного общежития и диалога культур.

Региональная культура как интегрирующее начало может быть охарактеризована как система, раскрывающая, с одной стороны, особенности жизнедеятельности людей на данной территории, а с другой — ценностное отношение к социальным связям, которые возникают внутри региона и в его взаимоотношениях с другими регионами государства, а также к его внешним связям [9]. При этом региональная культура только тогда становится фактором существования локального социума, когда члены этого социума осознают себя как некое единство, идентифицируют себя с конкретной территорией, ощущая связь с ней не только в силу производственных отношений, но и в силу общих ценностей, среди которых особую значимость имеет само место жительства, и эта ценность ощущается ими как доминирующая [9]. В данном контексте интерес представляют результаты исследования уровня региональной самоидентификации жителей Читинской области, проводимые в 2006 г. [11]. Respondентам было предложено распределить для себя три уровня идентичности по степени актуальности. Структура ответов показала большую актуальность идентичности региональной — «забайкальцы» (61,7 %) по сравнению с мезоуровнем — идентичностью «сибиряки» (43,1 %). Наибольшей степенью актуальности обладала идентичность общероссийская (72,3 %). Исходя из этих данных, можно сделать вывод о том, что региональная самоидентификация ши-

роко распространена в регионе и имеет актуальность для населения.

Региональная идентичность может выступать ресурсом развития региона и сохранения целостности его социокультурного пространства в современных реалиях. По мнению С.И. Григорьева, обращение в исследованиях к региональной идентичности выявляет социально-культурную энергетику жителей территории, их жизненную силу, витальность [4]. Такая «жизненность» является показателем адаптации людей к меняющимся условиям, устойчивости регионального сообщества при современной трансформации традиционных основ жизнедеятельности. Благодаря коммуникациям этнокультур, сформировалась общая культура с ее ценностями, одной из важнейших функций которых выступает поддержание стабильности, порядка и жизнеспособности как необходимой основы функционирования любого сообщества.

Региональная идентичность складывается на фундаменте региональных ценностей, являющихся основополагающими факторами осознания принадлежности к конкретной территории и переживания своего единства с ней. На формирование ценностей Забайкальского края особое влияние оказали природно-климатические условия проживания людей. Необходимость адаптации к суровой природной среде определяла особенности повседневной жизни, навыки, отношение к природе. В результате исторически складывалось и особое экологическое (неразрывная связь человека с природой в их единстве, осознание ценности природы), религиозное сознание, традиции природопользования и т.д. Это нашло отражение в таких ценностях, как взаимопомощь, коллективизм. Огромные масштабы территории, при этом ее малая заселенность, осознание демографических проблем предопределили особое отношение к семье, родственникам, что выразилось в ценностном отношении к семье, детям.

На территории Забайкальского края сформирован определенный тип личности, детерминированный тремя фундаментальными системами отношений: «человек

– природа», «человек – человек», «человек – общество». Его специфические черты заложены в традиционных культурных стереотипах поведения: бережное отношение к природе, умение жить сообразно ее законам, открытость иной культуре при сохранении собственных ценностей, гуманизм, веротерпимость и религиозный синкретизм, этническая толерантность, уважение к человеку, независимо от его происхождения и социального статуса.

Современное же состояние Забайкальского края показывает несколько иную векторность аксиологической направленности мировоззрения и менталитета забайкальцев. У жителей складывается некое «потребительское» отношение к региону, его ресурсам, возможностям, в силу чего население часто руководствуется в своих действиях материальными интересами, а не духовными принципами. Зачастую в российской истории, как в представлениях общества, так и руководства страны, территория края представляла местом сырьевых, каторги, ресурсным резервом либо далеким приграничным форпостом, местом военной службы, при этом тупиковым регионом, неспособным к самостоятельному развитию и не имеющим для этого необходимые условия [1; С. 106].

В общественном сознании все больше закрепляется ресурсный взгляд на регион (как на «ресурсную окраину» государства [4; С. 16]), когда представления о его развитии ограничиваются рамками добычи полезных ископаемых. Соответственно, теряет свою актуальность такая ценность, как природа, а одними из главных ценностей становятся финансы, природные ресурсы. Распространенный вахтовый метод добычи сырья не способствует решению социальных, культурных, демографических, экономических проблем края, поскольку не развивается поселенческая структура и инфраструктура. Соответствующий менталитет и архетипы выработались у местного населения края. Можно говорить о «транзитности», присущей жителям Забайкалья, когда регион предстает в сознании людей как пересылочный пункт, временное мес-

то жительства, службы, что порождает ситуацию, при которой край не развивается в соответствии с требованиями времени. В настоящее время в Забайкальском крае можно наблюдать «мертвые» города, разруху, опустошение, нищету, резкую социальную поляризацию.

Исследование Забайкальского края как трансграничного социокультурного пространства включает рассмотрение влияния на пространство региона *внешних факторов*, а именно воздействия национальных пространств сопредельных стран – Монголии и Китая. По территории Забайкальского края проходит большой участок государственной границы. Стратегическое положение региона, а также усиливающееся мировое влияние восточно-азиатских стран предопределили внешние воздействия на Забайкальский край и его трансграничные политические, экономические, культурные связи с приграничными странами. Важную роль при этом играют исторические традиции и опыт взаимоотношений в прошлом, близость культур. Так, М.Ю. Шинковский, определяя трансграничный регион, говорит о необходимости некоего культурно-исторического единства (общность культурной и политической истории, сходство культурных ландшафтов, экономическое взаимодействие) и в то же время максимально возможного числа переходных зон (культурных, политических, социально-экономических) [10]. В современных условиях нельзя говорить об изолированности социокультурного пространства отдельного региона от пространств соседствующих территорий, в связи с чем закономерно возникают проблемы взаимодействия разных культур, их взаимного проникновения.

Темпы развития российско-монгольских отношений характеризуются своей медлительностью. При наличии финансово-экономических споров между странами возлагается надежда на развитие и расширение гуманитарного сотрудничества, прежде всего в сфере образования. Но с заменой в 2002 г. первого иностранного языка с русского на английский было утрачено

языковое пространство взаимоотношений. Тем не менее, Монголия заинтересована в развитии отношений с Россией.

Забайкальский край все активней включается в сотрудничество с КНР. Взаимные экономические интересы детерминировали усиление и культурного взаимовлияния, появление особого сознания в трансграничном пространстве. Но при совпадении отдельных интересов представления о дальнейшем взаимодействии не всегда тождественны. Это связано с асинхронностью развития приграничных регионов России и Китая, прежде всего в сфере демографии, приграничной инфраструктуры и др. Цивилизационные различия России и Китая также могут выступать как конфронтационный потенциал и препятствие в сближении различающихся интересов, становлении единого социокультурного пространства. С одной стороны, мы наблюдаем взаимовлияния и взаимообогащения культур, с другой — стремление к сохранению национальной идентичности. Среди конфронтационных факторов можно отметить национализм, особенно проявляющийся в приграничных регионах, выражающийся в культурном центризме, слабой информированности населения о цивилизационных достижениях обеих стран, поверхностные и не всегда достоверные представления их граждан друг о друге.

Так, китайская миграция на территорию Забайкальского края может быть использована властями КНР для проведения экспансионистской политики дальнейшего освоения региона путем завоевания прочных экономических и торговых позиций, способных оказать серьезное влияние на содержание и целостность социокультурного пространства России и состояние ее безопасности [5; С. 59]. Однако необходимо принимать во внимание то, что прибывшие китайцы не спешат получать российское гражданство, становиться носителями российской культуры, предпочитая создавать анклав на территории России, сохраняя собственную культуру и становясь ее трансляторами.

С другой стороны, для Забайкальского края Китай предстает как выгодный во

многих сферах партнер. Кроме совместных экономических проектов большой спектр представляют также образовательные программы (обмен студентами, взаимные языковые практики), научные проекты (участие российских и китайских ученых в общих научных исследованиях, подготовка китайских научных кадров в России), культурные мероприятия (организация и проведение праздников, дней национальной культуры). Одним из ярких положительных примеров формирования трансграничного информационного пространства является создание проекта «Середина земли» совместно с телекомпаниями «Альтес» (г. Чита), «Тивиком» (г. Улан-Удэ), «Аист» (г. Иркутск), «Аист-Монголия» (г. Улан-Батор, Монголия), к которому в 2012 г. присоединился канал CCTV-Русский (г. Пекин, Китай). Кроме новостных передач его организаторы планируют тематические передачи, а также совместные международные проекты. Подобные мероприятия являются механизмами развития не только забайкальского регионального социокультурного пространства, но и формирования пространства трансграничного.

С развитием внешних связей Забайкальского края возникает вопрос о его способности обеспечить условия для благополучного и стабильного проживания людей в региональном пространстве. Проанализированные ранее параметры социокультурного пространства Забайкальского края позволяют сделать вывод, что обстановку, складывающуюся в регионе, нельзя назвать стабильной. Такое положение в первую очередь определено демографическими проблемами в крае и тесной их связью с экономикой региона. Сокращение населения детерминирует многие внутренние проблемы: снижение трудового и интеллектуального потенциала, утрату самого ценностного отношения к региону, а значит, ослабление и впоследствии — отчуждение от региональной идентичности, трансформация границ идентификации регионального социума. Как отмечает В.А. Абрамов, нынешнее состояние края формируют у местного населения устойчивое негативное

представление о своей «ненужности» для России [1; С. 106]. Данный тезис уместно дополнить понятием «саморазвитие», обозначающим такое качество региона, когда его жители имеют условия и возможности для своей самореализации на родине. Соответственно, до тех пор, пока в Забайкалье не будут созданы благоприятные и комфортные условия для жизни людей, возможности реализации их навыков, знаний и способностей, в регионе будет наблюдаться отток населения.

Таким образом, определим детерминированность развития регионального социокультурного пространства Забайкальского края как внутренними, так и внешними факторами. При этом отметим, что характер внешних взаимоотношений региона

в первую очередь будет определяться состоянием и целостностью внутреннего регионального пространства края, все компоненты которого объединены *функцией жизнеобеспечения* – направленной на использование ресурсов и социокультурного потенциала с целью обеспечения его безопасного и устойчивого развития. При этом ни один из выделенных компонентов невозможно рассматривать в отрыве от другого, поскольку региональные ценности, сами выделенные функционально взаимозависимые компоненты с учетом отмеченных внутренних и внешних факторов сообщая позволяют спрогнозировать состояние и развитие регионального социокультурного пространства Забайкальского края.

Литература

1. Абрамов В.А. Глобализирующийся Китай: грани социокультурного измерения. М.: Восточная книга, 2010. 240 с.
2. Аванесова Г.А., Астафьева О.Н. Социокультурное развитие российских регионов: механизмы самоорганизации и региональная политика. М.: РАГС, 2004. 424 с.
3. Арзуманов И.А. Религиозная инновация: понятийно-семантический контекст (на примере конфессионального пространства Центрально-Азиатского региона) // Соционавтика. Интернет-журнал социальных дискурс-исследований. [Электронный ресурс]. Режим доступа: <http://socioavtika.narod.ru/Staty/diegesis/arzum.htm>.
4. Бороноев А.О. Территориальная ментальность и проблемы социокультурного развития региона // Сибирская ментальность и проблемы социокультурного развития региона / под ред. А.О. Бороноева. СПб., 2007. С. 8-17.
5. Бочарников И.В. Приграничное сотрудничество как фактор обеспечения безопасности России в пограничном пространстве // Аналитический вестник Совета Федерации Федерального Собрания Российской Федерации. Проблемы обеспечения безопасности России в пограничном пространстве. Серия Проблемы национальной безопасности. 2009. № 12. С. 43-60.
6. Косолапов Н. А. Пространственно-организационный подход к анализу международных реалий // Международные процессы. 2007. Т. 5. № 3. [Электронный ресурс]. Режим доступа: <http://www.intertrends.ru/fifteen/005.htm>.
7. Мурзина И.Я. Методологические аспекты изучения региональной культуры (к постановке проблемы) // Социс. 2004. № 2. С. 60–65.
8. Регионы России. Социально-экономические показатели 2009. Статистический сборник. М.: Росстат, 2009. 990 с.
9. Семененко И.С. Дилеммы национальной идентичности: политические риски и социальные приобретения // Полис. 2009. № 6. С. 8-23.
10. Шинковский М. Ю. Трансграничное сотрудничество как рычаг развития российского Дальнего Востока [Электронный ресурс]. Режим доступа: <http://www.ifpc.ru/index.php?cat=159>.

11. Янков А. Г. Региональная идентичность как ресурс региональной национальной политики // Сибирская ментальность и проблемы социокультурного развития региона / под ред. А.О. Бороноева. СПб., 2007. С. 174-181.

Коротко об авторе

Н.С. Зимина, ст. преподаватель, каф. «Философия, теория и история культуры», Забайкальский государственный университет
13imina@mail.ru

Научные интересы: национальная безопасность, внутренняя регионализация России, социокультурное пространство, трансграничное пространство, социокультурный потенциал российских регионов

Briefly about the author

N. Zimina, senior teacher, philosophy, theory and history of culture department, Zabaikalsky State University

Scientific interests: national security, Russia inner regionalization, socio-cultural space, trans-bounding space, socio-cultural potential of the Russian regions



УДК 378(571.54/55)



*Иванов Сергей
Анатольевич
Sergei Ivanov*



*Фомина Марина
Николаевна
Marina Fomina*



*Жуков Артем
Вадимович
Artem Zhukov*

ПРОБЛЕМЫ ИНТЕГРАЦИИ В СФЕРЕ ВЫСШЕГО ОБРАЗОВАНИЯ НА ТЕРРИТОРИИ ЗАБАЙКАЛЬЯ В 20-е гг. XX в.

PROBLEMS OF INTEGRATION IN THE SPHERE OF HIGHER EDUCATION IN THE TRANSBAIKALIA TERRITORY IN THE 20-ies XX CENTURY

Представлен анализ процессов развития учреждений высшего образования на территории Забайкалья в 20-е гг. XX в. в рамках существования Дальневосточной республики. Авторы доказывают, что руководство этого государства приступило к основанию университета, необходимого для обеспечения его специалистами в различных областях культурной и хозяйственной жизни, исходя из имеющегося потенциала, который составлял действующий к этому времени вуз педагогической направленности. Однако уже в течение первых лет работы практика реальной жизни и управления направила развитие данного вуза по пути создания новых специальностей непедагогического профиля. Таким образом, уже тогда тенденции развития высшего образования, предполагающего государственное финансирование и направленность на обеспечение государственных потребностей в образованных кадрах, были связаны с поиском наиболее экономически оправданных, эффективных и интегрированных в общество моделей. Вывод статьи содержит положения о том, что современные интеграционные процессы в развитии регионального высшего образования вызваны по большому счету схожими причинами и имеют под собой важные, существенные и подтвержденные историческим опытом факторы и основания

The article is sanctified to the analysis of processes of development of establishments of higher education on territory of Transbaikalia in 20-th XX of century within the framework of existence of Far-Eastern Republic. Authors prove that guidance of this state began founding of university necessary for providing his specialists in the different spheres of cultural and economic life, coming from having potential that made operating to this time Institution of higher learning of pedagogical orientation. However already during the first years of work, practical worker of the real life and management, directed development of this institution of higher learning on the way of creation of new specialities of unpedagogical profile. Thus, already then progress of higher education supposing the state financing and orientation on providing of state requirements in well educated shots trends were related to the search of the models most economically justified, effective and integrated in society. The conclusion of the article contains positions that modern integration processes are in development of regional higher education, caused on a large account by similar reasons and have under it important, substantial and confirmed by historical experience factors and grounds

Ключевые слова: Забайкалье, Дальневосточная республика, история высшего образования, институт народного образования

Key words: Transbaikalia, Far-Eastern republic, history of higher education, Institute of Folk Education

Интеграционные процессы, проходящие в условиях современной России, ставят на повестку дня вопрос о перспективах и традициях развития высшего образования [3, 7]. На территории Забайкальского края эти процессы воспринимаются чрезвычайно болезненно и являются поводом для широкой дискуссии. В ней главными являются вопросы о:

1) целесообразности стремления к объединению вузов, казалось бы, различного профиля;

2) компетенциях и возможностях вновь образуемых на основе интеграции структур;

3) традициях преемственности вновь созданных учреждений высшего образования.

Большое значение здесь имеет изучение документов, хранящихся в Государственном архиве Забайкальского края. Как показывает их содержание, проблема интеграции в сфере высшего образования уже вставала перед забайкальскими педагогами и учеными и была связана с организацией и деятельностью Государственного института народного образования в Чите в 1921-1923 гг, одного из первых учреждений высшего образования в регионе. Название вуза неоднократно менялось. Так, Устав Дальневосточного государственного университета, куда он влился в 1923 г., называет его «Читинский государственный университет» [1, 2]. На сайте «Высшие учебные заведения стран СНГ», в разделе представительского портала ЗабГГПУ он именован «Забайкальский университет», с чем связано происхождение этого вуза [11].

Важное политическое значение имеет вопрос: был ли данный вуз только педагогическим, и заключалось ли стремление его руководства замкнуться в рамках узко корпоративной специализации, либо опыт его работы свидетельствует о чем-то другом?

Существенную информацию, проливающую свет на эти дискуссионные вопросы, содержит «Отчет о состоянии и деятельности Государственного института народного образования в Чите». Этот документ хранится в Государственном архиве Забайкальского края и подписан ректором института профессором В.И. Огородниковым [6; С. 59].

В первой части отчета указывается, что главной причиной, приведшей к его организации, стало появление нового политического субъекта Дальневосточной республики [6, 7], столицей которого являлась Чита – город, фактически отрезанный государственными границами от Иркутска и политическими событиями – от Владивостока [7]. Правительство ДВР решило вопрос об организации высшего учебного заведения, причем изначально акцент делался на учреждении педагогического профиля. Однако способствовали этому не реальные потребности нового государства, а вполне бытовые обстоятельства. В Чите к этому времени уже действовал учительский институт [4; С. 154], организованный в 1920 г., что, по мнению правительства, упрощало организацию высшего учебного заведения именно с педагогическим уклоном.

В результате актом Правительства от 15 апреля 1921 г. Читинский учительский институт преобразован в Государственный институт народного образования [8]. Месторасположение определено там же, где ранее находился учительский институт, а еще ранее женская гимназия, по ул. Чкалова, д. 140 [2; С. 174]. Новый институт, по мысли первых организаторов, должен был представлять слушателям высшую педагогическую подготовку [9].

Однако время и практическая необходимость внесли существенные коррективы в эти планы. Так, с сентября 1921 г. работы по организации института были закончены и начали работу академические

органы: Совет института, правление и собрание факультетов. На должность ректора избран проф. В.И. Огородников. Были открыты физико-математический факультет во главе с проф. А.А. Половинкиным и гуманитарный факультет во главе с проф. М.М. Рубинштейном. 15 сентября 1921 г. Правительством ДВР утвержден закон об установлении «Положения о Государственном институте народного образования в г. Чита». 09 октября 1921 г. состоялось торжественное открытие Государственного института народного образования, где присутствовали министры, представители правительства, государственных и общественных учреждений, профессиональных, кооперативных, партийных, национальных объединений, деятели печати, профессура, студенчество. Этот день объявлен Днем Государственного института народного образования, и председатель Правительства ДВР Н.М. Матвеев заявил, что, несмотря на переживаемую полосу серьезных финансово-экономических затруднений, поддержка задач народного образования — одна из первых задач правительства [6, 8].

Первоначально институт действовал в рамках двух факультетов: гуманитарного и физико-математического. В состав первого входило два отделения: историко-общественное и словесное. В состав физико-математического — биолого-географическое, физико-химическое и математическое направления. В это время преподавание на факультетах не было ориентировано только на обучение педагогов, большое внимание уделялось подготовке практических деятелей. Предоставляя студентам общую и специальную подготовку по физико-математическим и гуманитарным наукам, учебные планы института были соотнесены как с педагогической направленностью, так и с прикладными задачами обучения. Как отмечается в отчете, подготовка практических деятелей предполагала соответствующее преподавание в институте. Практические занятия и трудовые процессы занимали в нем господствующее положение. При этом ориентация на преподавание практических

элементов возрастала и расширялась от курса к курсу.

К началу 1922 г. в Дальневосточной республике стала резко ощутима потребность в специалистах сельского хозяйства. 25 марта 1922 г. по инициативе ректора В.И. Огородникова созвано совещание, проходившее при участии руководства республики, которое приняло решение о своевременности и возможности создания при институте агрономического факультета. Согласно этому решению, агрономический факультет должен готовить агрономов-практиков по направлениям: «животноводство», «сельское хозяйство», «лесное хозяйство». При этом государство брало на себя ответственность за решение вопроса о материальной поддержке нового учреждения. Тогда же была создана комиссия, ответственная за реализацию данной идеи на практике. К началу июля подготовительный этап завершился, и проект создания агрономического факультета при институте передан в Правительство и Совет Министров. Вопрос об организации факультета разрешен Советом Министров в благоприятном смысле.

Таким образом, одним из аспектов работы института народного образования стало понимание со стороны руководства вуза и республики, что потребности молодого государства в сфере высшего образования не заключаются только в подготовке педагогических кадров [6; С. 54]. Поэтому в 1922 г. Государственный институт народного образования в Чите превратился в высшую школу университетского типа с педагогическим уклоном. Автор путеводителя по г. Чита Н.Е. Дворниченко пишет, что в августе 1922 г. к институту добавились медицинский и экономический факультеты и он был преобразован в Забайкальский университет [2; С. 174].

Известный читинский краевед В. Лобанов дает несколько иную дату и другое название, по его убеждению, Читинский государственный университет образован в марте 1923 г. [5; С. 46], он также фиксирует свершившийся факт интеграции различных направлений в первом вузе Забайкалья.

Именно в таком виде институт стал инструментом, через который правительство ДВР реализовывало свои задачи в области общего и технического высшего образования.

Подводя итог деятельности Государственного института народного образования в г. Чита в течение 1921-1923 гг., необходимо указать на некоторые стратегические моменты, касающиеся основных тенденций развития государственных высших учебных заведений:

1) существование крупных политических и административных субъектов государственной власти обуславливает необходимость учреждения государственных высших учебных заведений, деятельность которых финансируется государством и направляется на решение государственных задач;

2) как правило, в реальной истории подобные начинания сопровождаются чрезвычайно тяжелыми материальными условиями, которые возможно преодолеть только благодаря интеграции усилий руко-

водства, профессорско-преподавательского состава и студенческих масс;

3) необходимыми для выживания также являются интеграционные усилия в области профильных дисциплин и специализаций. Для Забайкалья на уровне государственного финансирования, прежде всего, актуальна равная поддержка педагогических, технических и управленческих специальностей, которая в указанных тяжелых материальных условиях с максимальной эффективностью может быть осуществлена в рамках единого, интегрированного высшего учебного заведения университетского типа;

4) несмотря на то, что в 1923 г. постановлениями распорядительного бюро Дальревкома Читинский государственный университет был включен в состав Государственного дальневосточного университета [10], традиции данного интегрированного высшего учебного заведения университетского типа сохраняются в структуре и деятельности Забайкальского государственного университета.

Литература

1. Изменения и дополнения в Устав государственного образовательного учреждения высшего профессионального образования. Дальневосточный государственный университет: от 12. окт. 2010 г. 8 с.
2. Дворниченко Н.Е. Путеводитель по Чите. Иркутск, 1981. 208 с.
3. Каримов З.Ш. Теория и практика институциональной интеграции высшего профессионального педагогического образования на основе синтеза внешнего и внутреннего компонентов: автореф. дис... д-ра пед. наук: 13.00.01. Уфа, 2009. 48 с.
4. Константинов А.В., Дроботушенко Н.Е. 100 лет Читинской учительской семинарии (1900) // Календарь знаменательных и памятных дат Читинской области на 2000 год. Чита, 2000. С. 154-159.
5. Лобанов В. Старая Чита. Чита, 2003. С. 45-46.
6. Отчет о состоянии и деятельности Государственного института народного образования в Чите // Государственный архив Забайкальского края. Фонд краеведения. Чита, 1922. № 165968. 59 с.
7. ГАЗК, ф. Р-2111, оп. 1, д. 5, л. 2 об.
8. ГАЗК, ф. Р-32, оп. 1, д. 15, л. 9; д. 6, л. 10.
9. ГАЗК, ф. Р-32, оп. 1, д. 5, л. 9.
10. ГАЗК, ф. Р-32, оп. 1, д. 13, л. 2; д. 16, л. 157.
11. Забайкальский государственный гуманитарно-педагогический университет имени Н.Г. Чернышевского. [Электронный ресурс]. Режим доступа: <http://univer.in/zabaykalskiy-gosudarstvennyu-gumanitarno-pedagogicheskiy-universitet-imeni-n-g-chernyshevskogo>. Загл. с экрана.

12. Дроботушенко Н.Е. Государственный институт народного образования [Электронный ресурс]. Режим доступа: http://old.zabkrai.ru/index.php?remote_url=/encycl/concepts/MY_id=2113. Загл. с экрана.

Коротко об авторах

Briefly about the authors

Иванов С.А., канд. техн. наук, профессор, ректор, Забайкальский государственный университет
Тел.: (3022)41-64-44

S. Ivanov, candidate of technical sciences, professor, rector, Transbaikal State University

Научные интересы: история высшего образования, философия

Scientific interests: history of higher education, philosophy

Фомина М.Н., д-р филос. наук, профессор каф. «Философия, теория и история культуры», проректор по инновационному образованию, Забайкальский государственный университет (ЗабГУ)
marf_05@mail.ru

M. Fomina, doctor of philosophical sciences, professor, prorector, professor of philosophy, theory and cultural history department, Transbaikal State University

Научные интересы: философия, философия культуры

Scientific interests: Philosophy, philosophy of culture

Жуков А.В., д-р филос. наук, профессор каф. «Философия, теория и история культуры», Забайкальский государственный университет (ЗабГУ)

A. Zhukov, doctor of philosophical sciences, professor of philosophy, theory and cultural history department, Transbaikal State University

Научные интересы: философия культуры, история и культура Забайкалья, религиоведение

Scientific interests: philosophy of culture, history and culture of Transbaikalie, religion study



УДК 130.2

Фомина Марина Николаевна
Marina Fomina

КУЛЬТУРА: ЛОГИКО-МЕТОДОЛОГИЧЕСКОЕ ОБОСНОВАНИЕ

CULTURE: THE LOGICAL-METHODOLOGICAL FOUNDATION



Представлено понимание культуры с позиций методологии исследования. Акцент сделан на понимании человеком своего отношения к миру. Поэтому автор рассматривает культуру как фактор социальной стабильности, как духовный компонент жизни общества. Дан анализ системы «мысль – слово – диалог»

Ключевые слова: культура, философская мысль, философия культуры, человек культуры

The article is devoted to understanding the culture from the standpoint of research methodology. The emphasis is placed on understanding of man's relationship to the world. Therefore, the author considers culture as a factor of social stability as the spiritual component of society. The author makes an analysis of the «idea – a word – a dialogue»

Key words: culture, philosophical thought, culture philosophy, the person of culture

Работа выполнена в рамках ФЦП «Научные и научно-педагогические кадры инновационной России» на 2009-2013 гг. Соглашение № 14.В37.21.0031

Наше исследование последних лет направлено на анализ современных глобализационных процессов, порождающих межкультурные взаимодействия в условиях трансграничья [1-6], на осмысление роли традиционных ценностей в становлении современных императивов [7, 8], на компаративистский анализ китайских и российских культур [9, 10] и т.п. И в этом конгломерате различных мыслей зародилась идея – обратиться к культуре как основополагающему понятию всех мыслимых процессов.

Исследования в области культуры отражают основные тенденции ее развития, что объясняет следующие доминирующие позиции: культура – вторая природа (речь идет о человеке культуры) и культура – детерминированное поведение человека (как

результат следования культурному образцу – человек культурный). Культура, как качественный показатель жизнедеятельности, в равной степени относится к характеристике сущности и существования человека, так как возникает как историческая необходимость, становясь особой инфраструктурой мира, что обусловлено всем ходом исторического развития и становления человека. Это позволяет говорить, что культура несет в себе память веков, которая трансформируется в нормах современности и воплощается в настоящем бытии человека, обеспечивая ему связь времен.

Циклический характер развития истории обуславливает формирование устойчивых регуляторов и определяет культуру как качественное своеобразие развития человеческой сущности, так как культурный потенциал раскрывает возможность самореализации человека и поиск им смысла жизни. Человек рождается в мире, созданном человеком культуры, овладевая которой он становится ее носителем и приобретает статус культурного человека. Но

где гарантия, что человек культуры станет культурным человеком? Воспринимая и познавая окружающий мир, он «реконструирует» его из внешнего, объективного, во внутренний, субъективный. На основе взаимопроникновения рационального и чувственного оформляется его потребность в самопознании, что позволяет определить, насколько желаемое соответствует действительному. Это обстоятельство дает возможность понять абсолютность и относительность, объективность и субъективность, закономерность и целесообразность появления культуры. Будучи тем, что культура выражает меру осознания человеком своего отношения к себе и к миру, она определяет уровень его самореализации. Поэтому, характеризуя то «что есть», культура выступает как средство, а то «что должно быть» — как цель. Это позволяет определить ее как гармонию человека и мира. Но познать культуру как проявление целого практически невозможно, и не только потому, что она многообразна в своем содержании: главное в том, что кроме прошлого она несет в себе ориентацию в будущее. Будучи универсальной по своей природе, культура расширяет границы человеческого существования, а человек в реализации своей деятельности стремится к беспредельности.

Будучи общечеловеческим феноменом, порожденным особенностями жизнедеятельности человека, культура оформляется как производная от человеческой деятельности, поэтому неслучайно, что в классической теории культуры (в работах М. Кагана, Э. Маркаряна, В. Межуева) она рассматривается с позиций деятельностного подхода, что определило в научных исследованиях два уровня ее понимания (как производный и ценностный факторы). Так как культура — духовный компонент человеческой деятельности, то духовный мир человека содержит такой потенциал возможностей, который способствует гармонии внешнего и внутреннего мира, поэтому и неслучайно, что именно в культуре и через культуру человек, прежде всего, выступает творцом себя самого. И это — аксиома. В летописях, в «Повести временных лет» и в

других памятниках русской мысли культура отождествлена с духовным саморазвитием человека, который, будучи субъектом культуры, представлен как разумное существо, развивающее свои духовные потенции. Он творец не только себя, но и мира, а следовательно, и культуры. Поэтому речь идет уже о культуре как творчестве, которое больше представляет собой процесс (в ряде работ А.С. Ахиезера, А.А. Гусейнова, М.С. Кагана, А.Ф. Лосева, В.М. Межуева, Л.А. Мекешинной, В.С. Степина, В.И. Толстых и др.). Поэтому неслучайно, что в русской философии и литературе (у Н. Бердяева, Б. Вышеславцева, Ф. Достоевского, А. Ильина, Н. Лосского, В. Соловьева, Л. Толстого и др.) культура выступает как возможность аналитического подхода к миру нравственности.

Нравственные и эстетические ценности, логические законы функционирования сфер культуры, символические формы, образующие уникальность, неповторимость культурного мира, раскрыли единство культурных начал. А положения об осевом осмыслении культуры, представленные К. Ясперсом, и о биолого-психологическом единстве человечества Э. Фромма определили в содержании культуры новые грани для ее осмысления. Философская мысль сформулировала модель культуры как результата человеческой деятельности, что наметило два подхода: духовно-мировоззренческий и деятельно-практический в ее исследовании. Каждый имеет аналитическое обоснование, подтверждающее, что, взаимодополняя друг друга, они способствуют выработке полного представления о культуре.

Многообразный мир человеческих отношений определил в науке подходы к анализу видов культуры. С одной стороны, определение вида культуры обусловлено результатом достигнутого. Так, о нравственной и эстетической культуре можно говорить только в том случае, когда на личностном уровне фиксируется представление о добре и зле, справедливости и чести, прекрасном и безобразном. Поэтому нравственная культура оформляется из соответ-

ствия нравственного поведения и морально-го сознания. Эстетическая культура — из системы эстетических отношений и эстетических чувств, направленных на реализацию прекрасного. Доминирующим и ориентирующим компонентом в том и в другом случае являются ценности нравственные и эстетические, которые и составляют три ипостаси: Истину, Добро и Красоту.

С другой стороны, культура предстает как необходимое условие существования и самосохранения человека в поддерживаемых им природных условиях, что является ее экологическим аспектом. Так, экологическая культура диктует определение системы ценностных ориентаций в отношении человека к природе и ко всему живому. Они раскрываются в императиве «сохраняя мир природы, ты сохраняешь себя». Человек осознал себя «Человеком культуры», а следовательно, ответственным за все, что происходит с ним и вокруг него.

Как фактор социальной стабильности функционируют понятия политического, правового, экономического видов культуры. Они характеризуют оптимальные варианты взаимоотношений государственной структуры и общества на уровне гражданского, стабильного демократического существования. Это определяет ценностные ориентации, интересы и потребности. Нравственный, экологический, политический и т. п. виды культуры возникают, прежде всего, как реакция на уровне неприятия сложившейся современной ситуации. Мы говорим об экологических императивах в ответ на разрушение не только природной среды, но и человека. О нравственных императивах как реакции на то, что человек должен строить свои взаимоотношения с другими и с окружающим миром на основе общечеловеческих норм, которые уже давно были представлены Конфуцием и Иисусом. Таким образом, можно сказать, сформировалось представление о том, что культура — это образ мысли и поведения. Но какая мысль? И какое поведение?..

Как результат преобразования духовных ценностных приоритетов сформировалось в отечественной философской,

культурологической литературе понятие «религиозная культура». Многотомные произведения русских философов, историков, искусствоведов, классиков литературы, публицистов начиная с XIX в. были посвящены специфике русского характера и русского духа, близости к земле, дороге к Храму, поиску Истины, Добра и Красоты, утверждению свободы мысли, высокому чувству долга и ответственности. Эти тенденции являлись доминирующим началом в русской религиозной культуре. Нет необходимости выяснять, является ли культура частью религии или религия частью культуры. Религиозные идеи лежат в основе творческой деятельности человека со времен древности. В настоящее время духовные ниши возникают в сознании человека в результате изменения ценностных ориентаций. Они могут быть заполнены мировоззренческими элементами, ведущими к потере и к деградации человека. И это — реальность жизни. Как отмечал в конце 80-х гг. XX в. искусствовед Г. Вагнер, проблема духовности, а следовательно, и религиозной культуры, это проблема XXI в. Необходимо время, чтобы осознать то, что мы потеряли. Стоит ли тогда об этом говорить? Мы слишком долго молчали и воспринимали духовность через памятники культуры. И результат — потеряли душу человека...

Если обозначить «точки отсчета», то мы можем получить следующие логические позиции для осмысления культуры: так как она представляет собой историко-социальное явление, можно говорить о временно-пространственном существовании культурных реалий; так как культура — это функциональный процесс, то это обеспечивает функционирование культурных реалий; так как культура — процесс, проследивший изменение культурных систем, их взаимосвязь и индивидуальную определенность, то это определяет личностно-субъективную природу культурных реалий.

Культура реализуется благодаря двум аспектам: субъективному и объективному, где последний включает в себя предшествующий. Но на уровне объективного культура не могла бы просто существовать без

реализации субъективного в мыслях или в слове. А почему возникла мысль? Это уже вопрос, относящийся к философии. На этом основании обратимся вновь к словам Гегеля, что культура есть единство бытия и мышления. Следовательно, в данном контексте мы уже говорим о культуре как о результате духовной творческой деятельности человека, направленной на самоидентификацию личности. И именно здесь мы видим зарождение-реализацию-утверждение интегрального начала культуры, которое и реализуется через систему «целое-единичное». Понятие «целое» в культурном изменении предполагает коллективную память веков. Но прошлое теряет свою значимость и силу, если не имеет способности к восстановлению. Это обеспечивается благодаря его «реставрации» в единичном.

Культурные реалии подвержены взаимодействию и взаимодействию, что в культуре раскрывается благодаря диалогичности сознания. Культура, будучи динамична по своей природе, предопределяет функционирование культурных реалий как способа духовного самовыражения. Следовательно, функциональный анализ позволяет определить критерий идентификации культурных явлений.

Опираясь на сказанное, определяем доминирующие методологические подходы изучения культуры. К ним относятся: феноменологический, восходящий к анализу человеческого сознания, самосознания и духовной сущности, раскрывающий природу культуры; сравнительный, определяющий сущность и генезис; морфологический, позволяющий увидеть структурное содержание культуры; философско-антропологический, определяющий носителя культуры.

Сказанное дает возможность определить культуру как духовный компонент жизнедеятельности общества, способствующий трансляции «памяти веков» в будущее в нормах и ценностных установках современности, что дает основание для осмысления подходов к интерпретации понятия «культура». Это: историко-культурологический, историко-социальный, этнопсихологический, личностно-ориентированный.

Историко-культурологический позволяет воспринимать культуру как феномен, исторически ограниченный рамками зарождения и существования конкретной мысли, которая реализуется в различных культурных реалиях. Историко-социальный трактует культуру как социальное временно-пространственное однородное образование. Этнопсихологический позволяет проанализировать сущность и природу менталитета. Личностно-ориентированный нацелен на осмысление культуры через призму культуры личности.

Первый уровень осмысления обеспечивает ковариантность культуры. Эту особенность отметил К. Ясперс, говоря об «осевом времени». Ковариантность предполагает независимое одновременное совместное развитие мысли в различных культурах. Горизонтальная ковариантность обеспечивает не только ее вариативность, но и смысловую близость. Это раскрывается, например, в концепции ограниченности знаний, представленной в буддизме и в Ветхом Завете. Вертикальная обосновывает преемственность как в одной культуре, например, идея соборности в русской философии, так и в различных, например, философия дзен-буддизма и философия Ф. Ницше. Ковариантность – это поиск смысла бытия человека, что достигается на основе единства истории и человечества. Как отмечал К. Ясперс, «в попытке постигнуть единство истории, т.е. мыслить всеобщую историю как целостность, отражается стремление исторического знания найти свой последний смысл» [11; С. 81].

На уровне второго речь идет об ориентации культуры на социум, что позволяет говорить, например, о русской философской культуре XIX в. На уровне этнопсихологического анализа речь идет о специфике менталитета, что дает основание говорить, например, о китайской культуре (основная идеология которой – конфуцианство) или русской культуре (которая может быть определена как русская идея). Личностно-ориентированный подход раскрывает суть культуры, которая существует благодаря своему носителю. Способность

человека быть носителем культуры зависит от того, насколько он является мыслящим и свободным существом. Эту особенность не раз отмечали в различные философские эпохи такие мыслители, как Сократ, Декарт, Г. Гегель, А. Швейцер, А.Ф. Лосев. Мыслящей личностью должна быть для того, чтобы обосновать идеалы времени. Свободной, чтобы не только выразить, но и быть носителем ценностно-нравственных ориентиров. Как заметил А. Швейцер, философия в прежние эпохи не задумывалась над ценностями культуры, а несла их в «качестве действенных идей в общественное мнение» [12; С. 37]. Великий гуманист это объясняет тем, что философия потеряла способность мыслить, а следовательно, можно заключить, она потеряла мыслящую личность. А так мыслящая личность, по замечанию В.Э. Ильенкова, представляет собой основу существования общества, то не является ли сегодня одной из основных задач философии формирование такой личности?

На рубеже нового века культура воспринимается как область человеческого бытия. Об этом говорит обращение к таким понятиям, как «человек культуры» и «культурный человек», которые были введены в научный оборот еще В.С. Библером. Благодаря этому различные культуры воспринимаются в области духовного пространства человека, что дает основание говорить о всеобщем феномене — бытие в культуре. Но всеобщность не уничтожает особенное, она дает возможность увидеть все грани различных культур. Современный человек оказался в эпицентре этого взаимодей-

ствия. Сознание делает его не безучастным наблюдателем, а активным участником глобальных процессов, что, в свою очередь, повышает уровень личной ответственности за происходящее. Входя в бытие культур, он приобретает новый статус — Собеседника. На горизонтальном уровне он воспринимает культурные реалии своей эпохи, на вертикальном — входит в контекст целостных философских систем. Он погружается во внутренний и внешний диалог. Между собеседниками возникает незримая связь, обеспечивающая диалог культур. Человек становится Современником Платону и Канту, мысля «одновременно» с ними о важнейших философских проблемах. А реализуя себя в глобальном масштабе на уровне пересечения культур (пространств культур), входя в эпицентр глобальных проблем, он становится Гражданином мира. И такие примеры наша действительность уже знает.

Наше мышление обладает громадным потенциалом уничтожения и возрождения. Поэтому именно сегодня мы говорим о духовности, культуре как факторе бытия человека, диалоге как возможности подлинного общения. Обзор не будет закончен, если мы не обратимся к пониманию культуры В.С. Библера. «Культура есть форма одновременного бытия и общения людей различных — прошлых, настоящих и будущих — культур, форма диалога и взаимопорождения этих культур» [13; С. 227]. Но это уже — последующий шаг размышлений с мировоззренческих позиций и его можно рассматривать как начало последующего анализа.

Литература

1. Абрамова Н.А., Пин Л. Проблема регионализации: культурный аспект // Известия Иркутского государственного университета. Сер. Политология. Религиоведение. 2009. № 1. С. 105-111.
2. Борисенко О.А. От диалога культур к международному диалогу культур // Вестник Читинского государственного университета. Чита: ЧитГУ, 2011. № 11. С. 23-27.
3. Кучинская Т.Н. «Социокультурное пространство» в научном дискурсе: к проблеме концептуализации понятия // Казанская наука. 2011. № 9. С. 138-144.

4. Морозова В.С. РФ и КНР: межкультурное взаимодействие в контексте трансформации региональной культуры (на примере Забайкальского края) // Проблемы Дальнего Востока. 2010. № 2. С. 135-140.

5. Фомина М.Н. «Вечные проблемы» философского диалога // Вестник Читинского государственного университета. Чита: ЧитГУ, 2009. № 6. С. 178-182.

6. Фомина М.Н., Кошелев М.И. Пространственные и временные характеристики природы диалога региональных культур // Вестник Читинского государственного университета. Чита: ЧитГУ, 2012. № 4. С. 108-112.

7. Абрамова Н.А., Минянь Ц. Традиционная китайская культура и формирование социокультурного пространства Китая // Вестник Читинского государственного университета. Чита: ЧитГУ, 2010. № 8. С. 26-32.

8. Кучинская Т.Н. Социокультурная идентичность в эпоху глобализации // Вестник Бурятского государственного университета. У-Удэ, 2011. № 14. С. 149-153.

9. Абрамова Н.А. Китайская культура и ее трансляция в социокультурное пространство России // Гуманитарные и социально-экономические науки. 2010. № 3. С. 75-80.

10. Морозова В.С. Феномен региональной культуры в приграничном пространстве РФ – КНР // Вестник Читинского государственного университета. Чита: ЧитГУ, 2011. № 4. С. 36-41.

11. Ясперс К. Смысл и назначение истории. М.: Прогресс, 1991.

12. Швейцер А. Культура и этика. М.: Прогресс, 1973.

13. Библер В. На гранях логики культуры. М.: Наука, 1997.

Коротко об авторе _____ **Briefly about the author**

Фомина М.Н., д-р филос. наук, профессор каф. «Философия, теория и история культуры», проректор по инновационному образованию, Забайкальский государственный университет (ЗабГУ)
marf_05@mail.ru

M. Fomina, doctor of philosophical sciences, professor, prorector, professor of philosophy, theory and cultural history department, Transbaikal State University

Научные интересы: философия, философия культуры

Scientific interests: Philosophy, philosophy of culture



Экономические науки

УДК 336.7

Кох Лариса Вячеславовна
Larisa Kokh

Фролов Константин Дмитриевич
Konstantin Frolov



ЛИМИТИРОВАНИЕ КАК СПОСОБ УПРАВЛЕНИЯ КРЕДИТНЫМ РИСКОМ В КОММЕРЧЕСКОМ БАНКЕ

LIMITATION, AS A WAY OF MANAGEMENT OF CREDIT RISK IN COMMERCIAL BANK

Отмечается, что одним из основных методов управления кредитным риском является лимитирование. Рассматриваются основные методы лимитирования. Проводится их сравнительный анализ, даются рекомендации по дальнейшему применению данного метода управления кредитным риском в коммерческом банке

Ключевые слова: лимитирование, кредитный риск, рейтинговая система оценки, отраслевые лимиты кредитования

In article it is noticed that one of the basic management method credit risk is limitation. The basic approaches and limitation methods are considered. Their comparative analysis is carried out, recommendations about the further application of the given management method by credit risk in commercial bank are made

Key words: limitation, credit risk, rating system of estimation, branch limits of crediting

Проблемы управления рисками банковской деятельности рассматривались многими специалистами в области банковского дела [1, 4, 6, 7, 10]. Среди рисков, присущих банковскому бизнесу, максимум внимания отводилось кредитному риску, что связано с одним из главных направлений в деятельности банка [4, 8, 9]. Эффективность управления кредитным риском во многом зависит от умения использовать в полной мере все методы управления им [5]. Можно выделить три основных способа снижения кредитного риска:

– отказ от риска (отказ от каких-либо операций, несущих в себе неприемлемый

для кредитной организации риск, а значит и отказ от прибыли);

– снижение риска (самострахование – резервирование, диверсификация, лимитирование, минимизация);

– передача риска третьему лицу (страхование, хеджирование, распределение).

Лимитирование как метод снижения кредитного риска широко применяется как на уровне отдельного коммерческого банка, так и на уровне банковской системы в целом. В российской практике лимитирование – один из основных методов управления кредитным риском в коммерческом банке.

Лимитирование представляет собой установление лимита, то есть предельных сумм расходов по различным банковским операциям. Процесс установления лимитов допустимой величины риска должен быть гибким и, что еще более важно, нацеленным на будущее. Он основывается на изучении рынка, прогнозе, анализе чувствительности, здравом суждении и опыте банковских аналитиков.

Лимитирование помогает решить проблему казначейских рисков. Например, срок кредита влияет не только на рискованные ссуды, он может вызывать риск ликвидности банка, если не увязан со сроком соответствующего пассива. Лимитирование также признано решать проблемы диверсификации как в отношении клиентов, так и в отношении залогов.

Причинами для установления лимита могут служить:

– техническая невозможность оценивать риски непосредственно при проведении операций. Так, при заключении сделки межбанковского кредитования оценить состояние заемщика практически невозможно;

– недостаточная заинтересованность бизнес-подразделений банка в следовании выбранной стратегии управления рисками – «конфликт интересов» между акционерами и сотрудниками бизнес-подразделений.

Лимитирование кредитных рисков на конкретного заемщика включает ограничение всех инструментов, содержащих элементы кредитного риска: кредиты заемщику, кредиты связанным (официально или неофициально) компаниям, выданные поручительства.

Лимитирование кредитного риска на одного заемщика или группу связанных лиц позволяет банку планомерно регулировать качество, динамику и структуру кредитного портфеля, ограничивать объем операций с одним заемщиком. Инструкцией ЦБ РФ от 16.01.2004 г. № 110-И «Об обязательных нормативах банков» [2] определены предельные значения рисков на одного заемщика или группу взаимосвязанных заемщиков, максимального размера круп-

ных кредитных рисков, предоставленных банком своим участникам (акционерам), совокупной величины кредитного риска в отношении инсайдеров банка.

Кроме обязательных нормативов, банки могут устанавливать дополнительные ограничения кредитной деятельности по отраслям или секторам экономики, регионам, по виду заемщиков в сфере деятельности, по конкретным видам кредитных продуктов, кредитованию одного заемщика, по типам обеспечения, валютам кредитования, кредитованию филиалов банка.

Лимитирование используется для определения полномочий кредитных работников разных рангов об объемах предоставленных ссуд. Кредитный риск банка ограничивается установлением лимита общего объема кредитного портфеля, ограничениями величины кредитных ресурсов филиалов банка и т.п. Менеджмент банка должен определять ограничение (лимит) на одного заемщика согласно выбранной кредитной политике и с учетом конкретной ситуации. Учитывая выявленные особенности, руководство банка устанавливает лимиты для кредитного портфеля.

Задача установления отраслевых лимитов кредитования связана с формированием диверсифицированного портфеля, содержащего большое число активов сравнимой стоимости. Под степенью диверсифицированности портфеля понимают наличие отрицательных корреляций между ссудами, или, по крайней мере, их независимость друг от друга, что способствует снижению риска их невозврата.

Известно, что в определенных отраслях экономики на протяжении довольно длительного периода наблюдается рост показателей прибыльности, превышающий средний уровень. В то же время в других отраслях эти показатели не достигают его. В связи с этим, необходимо так распределить свои кредитные вложения, чтобы срок их погашения совпадал со стадией подъема экономического цикла развития отрасли.

Кроме того, следует оценивать степень насыщенности отрасли, текущее состояние и перспективы развития, устойчивость тех-

нологическим изменениям. Принято считать, что более высокая степень кредитного риска характерна для тех отраслей, у которых сфера деятельности ограничена узостью источников дохода, географических зон распределения продукции, категорий потребителей, основная продукция имеет короткий жизненный цикл.

Отраслевые лимиты могут быть установлены в виде: определённого процента от акционерного капитала; абсолютной суммы ссудной задолженности; определённого процента от общей ссудной задолженности банка.

После кризиса 2008 г. большинство крупных коммерческих банков снизило лимиты кредитования заемщиков, занятых в сфере розничной торговли и строительстве, что обусловлено спецификой деятельности предприятий данной отрасли.

Лимитирование как метод управления кредитным риском, не может применяться по отношению к инвестиционным проектам, в связи с индивидуальной особенностью каждого кредитного продукта в отдельности. Как правило, коммерческие банки устанавливают лимиты при кредитовании оборотных средств юридических лиц. В последнее время лимитирование применяется и по отношению к группе взаимосвязанных заемщиков по всей кредитной продуктовой линейке, в том числе по банковским гарантиям, кредитам на участие в аукционах (тендерах).

Главным принципом определения лимита является соотношение потребностей и возможностей клиента:

- обоснованность привлечения кредитных средств;

- удовлетворительное финансовое положение заемщика (невысокая долговая нагрузка, положительный финансовый результат и достаточность источников погашения);

- достаточность обеспечения.

В существующих методиках при определении лимита кредитования юридических лиц выделяется несколько подходов.

Первый подход (традиционный) предполагает установление лимита кредито-

вания в зависимости от стоимости актива заемщика. В разных банках это может быть обеспечение, собственный капитал заемщика, размер выручки за определенный период заемщика или группы компаний.

Второй подход (нетрадиционный) основывается на применении синтетических коэффициентов.

Третий подход – использование VAR-технологий – подразумевает установление коэффициента лимитирования с учетом сроков предоставления кредита. Данный метод позволяет наиболее полно использовать кредитный потенциал банка, следовательно, получить максимальный процентный доход от кредитования. Использование этого подхода затруднено отсутствием значительной исторической информации о стоимости залога. Метод расчета VAR не может применяться по отношению к низколиквидным предметам залога.

Наиболее простым методом установления лимита является метод определения доли стоимости обеспечения. Лимит на одного заемщика или группу связанных лиц устанавливается в зависимости от залоговой стоимости обеспечения. В соответствии с Положением ЦБРФ от 26.03.2004 г. № 254-П «О порядке формирования кредитными организациями резервов на возможные потери по ссудам, по ссудной и приравненной к ней задолженности» [3] предмет залога для корректировки размера резерва должен обладать высокой или средней степенью ликвидности, которая позволяет в случае образования просроченной задолженности реализовать предмет залога в течение 180 дней.

Как правило, коммерческие банки устанавливают дисконтирующие, либо поправочные коэффициенты в зависимости от вида залога и степени его ликвидности. Основным недостатком данного метода является то, что он основывается на экспертных подходах к оценке предмета залога (мнение оценочных компаний, сотрудников банка), что может привести к завышению или занижению справедливой стоимости залога и, соответственно, лимита кредитования. Для снижения риска завышения стоимости

предмета залога рекомендуется на ежеквартальной основе отслеживать рыночную стоимость обеспечения, изменение спроса на рынке. В случае существенного уменьшения стоимости предмета залога необходимо своевременно снизить размер лимита кредитования. Такой метод также не позволяет учитывать срочность кредита и финансовое положение заемщика, компаний группы, к которой относится заемщик. Поэтому рекомендуется дополнительно учитывать денежный поток, аккумулируемый заемщиком или группой связанных лиц как потенциальный источник погашения кредита.

Метод доли собственного капитала основывается на установление максимального лимита в зависимости от размера собственного капитала компании (заемщика). Как правило, максимальный размер кредитования не должен превышать 50 % от собственного капитала компании. Несмотря на простоту данного метода управления кредитным риском, его применение не позволяет учесть риск изменения собственного капитала, в том числе в случаях, когда изменение размера собственного капитала не связано с неэффективностью деятельности компании (выплата дивидендов, вложение нераспределенной прибыли прошлых лет в развитие деятельности компании).

При применении данного метода следует учитывать структуру собственного капитала, так как законодательством Российской Федерации допускается формирование уставного капитала за счет компьютерной техники, офисного оборудования и прочего неликвидного имущества, а добавочный капитал образовывается за счет переоценки основных средств, в том числе в результате изменения валютных курсов. В этой связи, предлагается применение данного метода по отношению к заемщикам, имеющим достаточный размер собственных средств, который отличается стабильностью в течение предшествующего всего анализируемого периода. Как и предыдущий метод, он не позволяет учесть срок предоставления кредита, а также не может быть широко применен к большинству отечественных предприятий в связи с недостаточным размером

собственных средств у большинства из них, что связано с высокой долей теневой экономики.

Аналогичные недостатки имеет метод установления лимита кредитования в зависимости от объема выручки от реализации, при этом он может быть применен преимущественно к высокорентабельным заемщикам. Метод зависимости лимита от выручки предполагает, что лимит кредитования устанавливается в зависимости от размера ежемесячной (ежеквартальной) выручки заемщика (группы связанных лиц), цели и сферы деятельности. Лимит кредитования в данном случае может колебаться в зависимости от направления использования кредитных средств.

При применении данного метода важно учитывать долю себестоимости в размере выручки и структуру дебиторской задолженности, ее оборачиваемость. В случае выявления высокой зависимости от одного либо двух основных дебиторов, а также наличия значительной доли сомнительной дебиторской задолженности следует корректировать предельный лимит кредитования с учетом поправочных коэффициентов, установленных в банке для данной ситуации.

Среди методов расчета синтетических коэффициентов, учитывающих кредитный риск заемщика, выделяют два основных подхода. Согласно первому, определение синтетического коэффициента (рейтинга) зависит от группы риска, к которому относится заемщик. Рейтинг может варьироваться от 1 до 15 групп. Минимальный риск соответствует первому рейтингу заемщика, максимальный – 15 рейтингу.

Рейтинговая система оценки кредитного риска корпоративного заемщика учитывает специфику не только финансового состояния заемщика, оценка которого производится на основе определенного набора финансовых показателей, но и качественных показателей, отражающих такие важные компоненты перспектив деятельности заемщика, как структура собственности и качество управления компанией. Согласно данному методу, размер предоставляемого кредита зависит не столько от обеспечения,

сколько от уровня кредитного риска, определяемого преимущественно по финансовому состоянию заемщика и вероятности возврата полученного кредита.

Второй способ заключается в расчете синтетического коэффициента, как сумма коэффициентов с определенными весами, отражающих кредитоспособность заемщика (коэффициенты финансового анализа, деловой активности, кредитной истории, бизнес риска, применяемых при оценке кредитоспособности). Среди коэффициентов финансового анализа преимущественно учитываются показатели ликвидности, структуры капитала, рентабельности и деловой активности, покрытия. Каждый коммерческий банк устанавливает самостоятельно значение весов отдельного коэффициента в зависимости от кредитной политики и применяемых методик расчета кредитного риска. При этом банк может корректировать значение рассчитанного лимита кредитования в зависимости от объемов деятельности заемщика, которая обслуживается в данной кредитной организации, поручительств компаний группы и иных благоприятных факторов.

Достоинство метода определения синтетического коэффициента в зависимости от группы риска заключается в комплекс-

ности анализа. Это позволяет варьировать значение коэффициента в зависимости от изменения условий. Данную модель также можно использовать для оперативной оценки риска заемщика.

Достоинство методов расчета синтетического коэффициента через показатели финансового анализа заключается в их скорости и простоте расчетов. Необходимо только рассчитать значение требуемых коэффициентов. Недостаток этих методик в первую очередь заключается в том, что при установлении лимита рассматривается исключительно финансовое состояние в конкретный момент времени и не учитываются возможные неблагоприятные изменения.

Таким образом, лимитирование относится к наиболее распространенным и результативным методам снижения (минимизации) кредитных рисков. Благодаря установлению лимитов кредитования, банкам удается избежать критических потерь вследствие необдуманной концентрации любого вида риска, а также диверсифицировать кредитный портфель и обеспечить стабильные доходы. В целях снижения кредитного риска отечественным коммерческим банкам рекомендуется комбинировать имеющиеся методы лимитирования.

Литература

1. О типичных банковских рисках: письмо Центрального банка Российской Федерации от 23 июня 2004 г. № 70-Т [Электронный ресурс]. База данных «Консультант Плюс». Режим доступа: компьютерная сеть СПБГИЭУ.
2. Инструкция Банка России № 110-И от 16.01.2004 «Об обязательных нормативах банков»: [Электронный ресурс]. База данных «Консультант Плюс». Режим доступа: компьютерная сеть СПБГИЭУ.
3. Положение Банка России № 254-П от 26.03.2004 «О порядке формирования кредитными организациями резервов на возможные потери по ссудам, по ссудной и приравненной к ней задолженности». [Электронный ресурс]. База данных «Консультант Плюс». Режим доступа: компьютерная сеть СПБГИЭУ.
4. Банковские риски / под ред. О.И. Лаврушина, Н.И. Валенцовой. М.: КНОРУС, 2008. 232 с.
5. Волошин И.В. Оценка банковских рисков: новые подходы. Киев: Эльга, Ника-Центр, 2004. 216 с.
6. Вяткин В.Н., Гамза В.А. Базельский процесс: Базель-2 – управление банковскими рисками. М.: Экономика, 2007. 191 с.

7. Грюнинг Х. ван, Братанович С.Б. Анализ банковских рисков. Система оценки корпоративного управления и управления финансовым риском. М.: Весь Мир, 2004. 304 с.
8. Кабушкин С.Н. Управление банковским кредитным риском. Минск: Новое знание, 2007. 336 с.
9. Костюченко Н.С. Анализ кредитных рисков. СПб.: Скифия, 2010. 440 с.
10. Кох Л.В., Смольянинова Е.Н., Просалова В.С. Инновации в банковском бизнесе. СПб: Изд-во политехн. ун-та, 2009. 490 с.

Коротко об авторах

Briefly about the authors

Кох Л.В., д-р экон. наук, профессор каф. «Финансы и банковское дело», Санкт-Петербургский государственный инженерно-экономический университет
lkokh@mail.ru

L. Kokh, doctor of economic sciences, professor of the finance and credit department, Saint-Petersburg University of Engineering and Economics

Научные интересы: банковское дело, риск-менеджмент

Scientific interests: banking business, risk management

Фролов К.Д., соискатель, каф. «Финансы и банковское дело», Санкт-Петербургский государственный инженерно-экономический университет
kostya-1959@mail.ru

K. Frolov, applicant for scientific degree, finance and credit department, Saint-Petersburg University of Engineering and Economics

Научные интересы: банковское дело, риск-менеджмент

Scientific interests: banking business, risk management



УДК 330.567.2

Семке Юлия Сергеевна
Yulia Semke

НАУЧНЫЕ ПОДХОДЫ К ОПРЕДЕЛЕНИЮ ПОНЯТИЯ «СБЕРЕЖЕНИЯ НАСЕЛЕНИЯ»

SCIENTIFIC APPROACHES TO THE CONCEPT OF DEFINITION «SAVINGS OF POPULATION»

Исследуется экономическая сущность понятия «сбережения населения», определены подходы к определению данного понятия. В качестве критериев выделения подходов выбраны традиционность определения и выполняемые функции сбережений – служить отсроченным потреблением и источником инвестиций в экономике. Выявлено, что в большинстве работ российских авторов сбережения рассматриваются только с позиции индивида, при этом не учитывается значимость сбережений для экономического роста страны. Предлагается авторское определение понятия «сбережения населения»

Ключевые слова: сбережения населения, доходы домашних хозяйств, расходы домашних хозяйств, инвестиции

In the article the economic essence of the concept «savings of population» is investigated, approaches to definition of the given concept are analyzed. Criterion of approaches allocation of approaches is traditional character of definition. It carries out functions of savings – to serve as the delayed consumption and a source of investments in economy. The author has shown, that in the majority of the Russian authors' works savings are considered only from a position of an individual, but the importance of savings for economic growth of the country is not considered. The author offers the concept definition «savings of population»

Key words: savings of population, incomes of households, expenses of households, investments

Возрастающая с каждым годом необходимость привлечения инвестиционных ресурсов в экономику России, основным источником которых являются сбережения, определила актуальность исследования проблем сбережения, где важным условием является теоретическое изучение категории «сбережения», выявление ее сущностных характеристик.

В научной литературе не существует устоявшегося, однозначного определения категории «сбережения», что приводит к сложности изучения, но одновременно и доказывает значимость такого исследования.

В общем объеме сбережений принято выделять сбережения населения (домашних хозяйств), корпораций и государства. Наше исследование сосредоточено на сбе-

режениях населения, поскольку на современном этапе именно этот вид сбережений образует основной по объему инвестиционный ресурс.

Существуют распространенные определения этой категории, которые встречаются в учебной литературе и методических положениях к статистическим сборникам. Такие же определения используются авторами и в некоторых научных работах и статьях.

В методологических положениях к Национальным счетам России сбережения населения рассматриваются как часть располагаемого дохода, которая не израсходована на конечное потребление товаров и услуг [11; С. 16].

Н.Р. Геронина дает определение сбережениям как части денежного дохода,

которая остается после совершения всех текущих потребительских расходов [5; С. 26]. Похожие определения дают и другие авторы: Г.С. Панова считает, что сбережение представляет собой разность между доходами и потреблением; Г.Ф. Еремеева и Г.С. Ткаченко полагают, что сбережения – это индивидуальные накопления денежных сумм, являющихся частью трудовых доходов; И.С. Цыденова рассматривает сбережения как часть бюджета домашних хозяйств, оставшуюся после оплаты всех обязательных расходов и приобретения необходимых товаров; Е.Ю. Швидко определяет сбережения как часть денежных доходов населения, не используемую на потребление, а откладываемую в целях накопления, которая численно равна разности между личным располагаемым доходом и личными потребительскими расходами [12; С. 18; 7; С. 9; 15; С. 80; 16; С. 129].

Эти определения объединяет то, что сбережения выступают простой арифметической разницей между доходами и расходами (или потреблением), а следовательно, этими авторами сбережения рассматриваются как случайная величина, зависящая от уровня потребления. Домашнее хозяйство определяет уровень своего потребления, а не потребленная часть становится сбережением. Некоторые исследователи считают, что сбережения – часть располагаемого дохода, куда относятся и натуральные доходы, другие подчеркивают, что сбережения – часть только денежного дохода.

Следующие далее определения являются более расширенными, их отличает то, что указана цель формирования сбережений – удовлетворение будущих потребностей. Здесь сбережения не играют пассивной роли, индивид сознательно ограничивает свое потребление, чтобы сформировать сбережения, которые выполняют функцию отложенного потребления, т.е. здесь не сбережения зависят от объема потребления, а, наоборот, уровень потребления (будущего) зависит от того, сколько будет отложено из бюджета.

О.С. Смирнова считает, что сбережения – сложная экономическая категория,

выражающая отношения между экономическими агентами по поводу распределения и использования части дохода с целью приумножения богатства [13; С. 25]. И.В. Баскаков определяет сбережения как аккумуляцию денежных доходов домашних хозяйств для обеспечения непрерывности потребления в условиях расширяющихся потребностей [3; С. 197]. Похожее определение дает Ю.И. Кашин, трактуя сбережения как кристаллизацию части денежных доходов населения в целях удовлетворения будущих потребностей [9; С. 24].

Наиболее расширенное определение дает И.А. Алиева: «Сбережения – это часть совокупного дохода домохозяйств (как заработанного, так и полученного), которая не направляется на текущее потребление, а резервируется в виде активов, сформированных с целью получения дополнительного дохода, страхования от непредвиденных случаев и повышения материального статуса, позволяющих сохранять привычный уровень потребления при изменении располагаемого дохода и их дальнейшего использования для удовлетворения своих потребностей в будущем или формирования богатства» [2; С. 36].

М.Н. и Т.Н. Даниловы под сбережениями понимают социально-экономический процесс, выражающийся в формировании ликвидного резерва по разным мотивам в различных формах в конкретной институциональной среде, направленный на достижение внутренней устойчивости и управления будущими потребностями [6; С. 15].

А.Н. Шохин считает, что сбережения – это постепенно сформированная и формируемая за счет части текущих доходов совокупность денежных средств, которая объективно необходима населению для обеспечения непрерывности процесса потребления и его возвышения в соответствии со сложившимися закономерностями, условиями и формами реализации и роста необходимого продукта [17; С. 89].

Представление сбережений населения как разницы между доходом и расходом и определение единственной функции сбережения – обслуживания будущего потреб-

ления — в российской научной литературе сформировалось достаточно давно. Похожим образом определяли сбережения и в советской литературе, единственным отличием являлось уточнение, что сбережения — это часть трудового дохода, прочие источники доходов не рассматривались. В современных определениях учитывается разнообразие источников получения дохода.

Перечисленные определения не в полной мере отражают экономические условия современной России. Выделение только одной функции (будущее потребление) не соответствует роли сбережений сегодня. Долгое время сбережениям вообще и сбережениям населения, в частности, не уделялось достаточного внимания в том смысле, что они не рассматривались как ресурсная составляющая инвестиций в стране или регионе. Большинство работ в этой области было посвящено социальной роли сбережений, а не инвестиционной. И лишь в последнее десятилетие появились работы отечественных исследователей, указывающих на эту функцию сбережений — служить источником инвестиций. Это определило формирование нового для российской экономики подхода к определению сбережений, иному пониманию роли сбережений. Все больше внимания уделяется второму аспекту сбережений — возможности трансформации в инвестиционный ресурс экономики. Это отражается в следующих определениях.

Сбережения населения — это экономическая категория, определяющаяся частью дохода населения, отложенной с целью удовлетворения потребностей в будущем, на срок больше чем период его получения, и характеризующаяся непосредственным влиянием на воспроизводственные процессы и возможностью его использования в качестве инвестиционного ресурса (определение Н.Н. Бухтеева [4; С. 5]).

Сбережение — это часть личного дохода, предназначенная для удовлетворения будущих потребностей, которая в целях защиты от инфляции или получения дополнительного дохода может быть использована в качестве инвестиционного ресурса (определение А.Г. Аванесова [1; С. 9]).

Сбережения — часть дохода, остающаяся после осуществления потребительских расходов, которая в целях защиты от инфляции или получения дохода может быть включена в инвестиционный процесс (определение М.Р. Ефимовой, Н.Ю. Аббас [8; С. 21]).

Денежные сбережения населения — это многогранная экономическая категория, отражающая производственные отношения по поводу обособления части денежных доходов населения в результате действия различных факторов и их участия в воспроизводственном процессе (определение А.С. Лапаева [10; С. 90]).

Исследователи в определении указывают на возможность, а иногда и способ дальнейшего участия сбережений в экономическом обороте.

Нельзя сказать, что отсутствие общепринятого определения категории объясняется недостаточной изученностью данного вопроса. Существует значительное число работ, посвященных исследованию сбережений. Но в большинстве этих работ сбережения рассматриваются как составляющая уровня жизни индивида и упускается их значимость на макроуровне. Все они говорят о решении индивида, доходе индивида, влиянии сбережений на уровень жизни индивида, т.е. присутствует микроэкономическая направленность этих определений. Макроэкономических определений сбережений населения практически нет. Можно привести определение В.В. Степанова, отражающее именно макроэкономическую значимость данной категории: «Сбережения населения — это категория, выражающая сложный комплекс отношений, сложившийся на макроэкономическом уровне и отражающий общее состояние экономики, в котором люди вступают в процесс производства, обмена, распределения материальных благ» [14; С. 36]. Здесь сбережения выступают таким же показателем, характеризующим уровень развития национальной экономики, как и ВВП или уровень безработицы.

Изучение авторских определений, предлагаемых различными исследовате-

лями, позволило обобщить и систематизировать содержание понятия «сбережения населения» и выделить ряд подходов к определению данной категории (таблица). В качестве критериев выделения подходов

выбраны традиционность определения и выполняемые функции сбережений – служить отсроченным потреблением и источником инвестиций в экономике.

Подходы к определению категории «сбережения населения»

1. Традиционный подход	
Методологические положения к Национальным счетам России	Сбережение – часть располагаемого дохода, которая не израсходована на конечное потребление товаров и услуг
Геронина Н.Р.	Сбережения – часть денежного дохода, которая остается после совершения всех текущих потребительских расходов
Панова Г.С.	Сбережение представляет собой разность между доходами и потреблением
Еремеева Г.Ф. Ткаченко Г.С.	Сбережения – индивидуальные накопления денежных сумм, являющихся частью трудовых доходов
Цыденова И.С.	Часть бюджета домашних хозяйств, оставшаяся после оплаты всех обязательных расходов и приобретения необходимых товаров
Швидко Е.Ю.	Личные сбережения – часть денежных доходов населения, не используемая на потребление, а откладываемая в целях накопления, которая численно равна разности между личным располагаемым доходом и личными потребительскими расходами
2. Потребительский подход	
Смирнова О.С.	Сбережения – сложная экономическая категория, выражающая отношения между экономическими агентами по поводу распределения и использования части дохода с целью приумножения богатства
Баскаков И.В.	Сбережения – аккумуляция денежных доходов домашних хозяйств для обеспечения непрерывности потребления в условиях расширяющихся потребностей
Кашин Ю.И.	Сбережения – кристаллизация части денежных доходов населения в целях удовлетворения будущих потребностей
Алиева И.А.	Сбережения – это часть совокупного дохода домохозяйств (как заработанного, так и полученного), которая не направляется на текущее потребление, а резервируется в виде активов, сформированных с целью получения дополнительного дохода, страхования от непредвиденных случаев и повышения материального статуса, позволяющих сохранять привычный уровень потребления при изменении располагаемого дохода и их дальнейшего использования для удовлетворения своих потребностей в будущем или формирования богатства
Данилова Т.Н.	Сбережения – социально-экономический процесс, выражающийся в формировании ликвидного резерва по разным мотивам в различных формах в конкретной институциональной среде, направленный на достижение внутренней устойчивости и управления будущими потребностями
Шохин А.Н.	Сбережения – это постепенно сформированная и формируемая за счет части текущих доходов совокупность денежных средств, которая объективно необходима населению для обеспечения непрерывности процесса потребления и его возвышения в соответствии со сложившимися закономерностями, условиями и формами реализации и роста необходимого продукта
3. Воспроизводственный подход	
Бухтеев Н.Н.	Сбережения населения – это экономическая категория, определяющаяся частью дохода населения, отложенной с целью удовлетворения потребностей в будущем, на срок больше чем период его получения, и характеризующаяся непосредственным влиянием на воспроизводственные процессы и возможностью его использования в качестве инвестиционного ресурса
Аванесов О.Г.	Сбережение – это часть личного дохода, предназначенная для удовлетворения будущих потребностей, которая в целях защиты от инфляции или получения дополнительного дохода может быть использована в качестве инвестиционного ресурса
Ефимова М.Р. Аббас Н.Ю.	Сбережения – часть дохода, остающаяся после осуществления потребительских расходов, которая в целях защиты от инфляции или получения дохода может быть включена в инвестиционный процесс

Окончание таблицы

Лапаев А.С.	Денежные сбережения населения – это многогранная экономическая категория, отражающая производственные отношения по поводу обособления части денежных доходов населения в результате действия различных факторов и их участия в воспроизводственном процессе
Степанов В.В.	Сбережения населения – это категория, выражающая сложный комплекс отношений, сложившийся на макроэкономическом уровне и отражающий общее состояние экономики, в котором люди вступают в процесс производства, обмена, распределения материальных благ

Выделить какое-то единственно правильное определение невозможно и нецелесообразно ввиду сложности и комплексности этой категории. В соответствии с определенными подходами к пониманию экономической сущности сбережений, можно дать три определения сбережениям населения:

1) сбережение – разница между доходом и потреблением (традиционный подход);

2) сбережение – отложенное потребление (потребительский подход);

3) сбережение – источник инвестиций (воспроизводственный подход).

На наш взгляд, воспроизводственный подход является наиболее приемлемым, поскольку определение сбережений как разницы между доходом и потреблением не раскрывает в полной мере сущности этого понятия, а только указывает на механизм их образования, а рассмотрение сбережения с позиции только отложенного спроса является лишь одним аспектом этого понятия. Эти подходы отличает и набор факторов, влияющих на объем и структуру сбережений. Первый и второй подходы предполагают влияние на структуру сбережений личного дохода, ставок налогообложения, размера социальных трансфертов, уровня потребительских цен, общей стабильности в стране, уровня заработной платы и др. В третьем подходе к этим факторам добавляются такие, как инвестиционный климат в стране, уровень развития финансовой инфраструктуры, процентные ставки, уровень развития производства.

Недостатком определений воспроизводственного подхода является то, что не указан механизм, посредством которого сбережения трансформируются в инвести-

ции. По нашему мнению, таким механизмом является развитая финансовая инфраструктура. Для целей исследования нами взято за основу определение О.Г. Аванесова и дополнено рассмотрением сбережений населения как части экономического потенциала и включением механизма, посредством которого сбережения будут вовлечены в инвестиционный оборот.

Таким образом, сбережения населения определяются как часть экономического потенциала социально-экономической системы, представляющая собой резерв долгосрочных средств, формируемых домашними хозяйствами, в результате решения о распределении располагаемого дохода, предназначенных для удовлетворения будущих потребностей, которые в целях защиты от инфляции или получения дополнительного дохода могут быть использованы в качестве инвестиционного ресурса через систему финансовой инфраструктуры.

Данное определение позволяет:

– отразить макроэкономическую трактовку этого термина, при которой сбережения, в первую очередь, рассматриваются как потенциал общества, то есть с позиции значимости для экономики, а не с позиций индивида;

– отразить главную функцию сбережений – влияние на воспроизводственные процессы посредством трансформации сбережений в инвестиции;

– указать условие эффективного привлечения сбережений в экономику – наличие развитой финансовой инфраструктуры.

Обобщая результаты анализа, можно сказать, что существует значительное количество работ, посвященных рассмотрению экономического содержания понятия «сбережения населения». Изучение этих

работ позволило сделать вывод, что многие авторы ограничивают рассмотрение сбережений населения только с позиции индивида, не учитывая значимости сбережений для экономического роста страны, что, по

нашему мнению, является недостаточным. Эту позицию автора отражает определение, предложенное в контексте конкретного научного исследования.

Литература

1. Аванесов А.Г. Трансформация сбережений населения в инвестиционный ресурс для инновационной деятельности. М.: Юнити-Дана, 2005. 64 с.
2. Алиева И.А. Теоретические основы трансформации сбережений населения в инвестиционный ресурс экономики // Вестник Кыргызско-Российского славянского университета. 2008. Т. 8. № 6. С. 36-40.
3. Баскаков И.В. Макроэкономика. М.: Экономика, 1996. 245 с.
4. Бухтеев Н.Н. Сбережения населения как инвестиционный ресурс реального сектора российской экономики // Экономика. Предпринимательство. Окружающая среда. 2005. Т. 2. № 22. С. 4-18.
5. Геронина Н.Р. Сберегательный банк Российской Федерации на рынке денежных сбережений населения. М.: Финансы и статистика, 1997. 280 с.
6. Данилова Т.Н., Данилова М.Н. Институциональный аспект сберегательных решений населения // Финансы и кредит. 2006. № 12. С. 14-23.
7. Еремеева Г.Ф., Ткаченко Г.С. Основы сберегательного дела. М.: Финансы, 1976. 143 с.
8. Ефимова М.Р., Аббас Н.Ю. Инвестиционный потенциал населения России: основные аспекты статистического изучения // Вопросы статистики. 2011. № 1. С. 21-30.
9. Кашин Ю.И. Россия в мировом сберегательном процессе. М.: НИКА, 1999. 245 с.
10. Лапаев А.С. Денежные сбережения населения как экономическая категория // Вестник Оренбургского государственного университета. 2010. № 12. С. 84-90.
11. Национальные счета России в 2003-2010 годах: стат. сб. / Росстат. М., 2011. 333 с.
12. Панова Г.С. Банковское обслуживание частных лиц. М.: Финансы и статистика, 1994. 162 с.
13. Смирнова О.С. Институциональные аспекты механизма трансформации сбережений населения в инвестиции: дис. ... канд. экон. наук. Нижний Новгород, 2005. 256 с.
14. Степанов В. В. Сбережения домохозяйств в механизме формирования инвестиционной активности населения: дис. ... канд. экон. наук. М., 2003. 184 с.
15. Цыденова И.С. Сбережения населения и их роль в формировании инновационной экономики: дис. ... канд. экон. наук. СПб., 2006. 160 с.
16. Швидко Е.Ю. Банки как институты инвестирования сбережений домашних хозяйств // Российское предпринимательство. 2007. № 5. С. 126-130.
17. Шохин А.Н. Сбережения населения // Известия АН СССР. Серия экономическая. 1999. № 5. С. 89-101.

Коротко об авторе

Семке Ю.С., ассистент кафедры антикризисного управления, финансов и кредита ЗабГУ; аспирант каф. «Антикризисное управление, финансы и кредит»
semkeyu@mail.ru

Briefly about the author

Y. Semke, assistant, anti-crises management, finance and credits department, Transbaikal State University

Научные интересы: экономическая теория, статистика

Scientific interests: economic theory, statistic

Есть мнение...

УДК 553.3.072

Павленко Юрий Васильевич
Yuri Pavlenko



ГЕОЛОГО-ТЕХНОЛОГИЧЕСКИЙ ПРОГНОЗ: КОЧКОВСКОЕ ЗОЛОТО-СУРЬМЯНОЕ МЕСТОРОЖДЕНИЕ

GEOLOGICAL AND TECHNOLOGICAL PROGNOSIS: KOCHKOVSKOE GOLD-ANTIMONY DEPOSIT

Изложены результаты геолого-технологического прогноза Кочковского золоторудного месторождения Широкинского рудного узла, обосновывающие значение переоцененного объекта для развития сурьмяной промышленности Юго-Восточного Забайкалья. Установлено, что золото-сурьмяные карбонатные руды месторождения легкообогатимы, могут эффективно перерабатываться с применением методов рентгенорадиометрической сепарации и кучного выщелачивания. Определено, что месторождение обладает крупными ресурсами сурьмы, находится в исключительно благоприятных географо-экономических условиях существования будущего горно-перерабатывающего комплекса

Ключевые слова: золоторудное месторождение, прогнозирование

The results of geological and technological forecast of Kochkovskoe gold deposit of Shirokinsky ore unit, justifying the value of the revalued object for the development of antimony industry of the South-Eastern Transbaikalie are presented. It is stated that the gold antimony carbonate ores of the deposit are easily enriched. They may effectively be processed with the use of X-rays diametrical separation methods and heap leaching. It is also determined that the field has large antimony resources, located in very favourable geo-economic conditions of future mining and processing complex existence

Key words: gold mining deposit, forecasting

Согласно концепции нового научного направления прогнозно-минерагенических исследований – объёмной минерагении [5] на территории Юго-Восточного Забайкалья по материалам геологического картирования масштаба 1:1 000 000 [2] в 2009 г. впервые выделены гравитационные структуры третьего порядка, характеризующие морфологические особенности крупного Восточно-Забайкальского ареал-плутона и его обрамления [6]. Они представлены семью крутопадающих линейных (меж-

блоковых) тектонических зон, развитой в кристаллическом фундаменте. Зоны являются магистральными путями миграции тепловых потоков, различных продуктов гранитизации пород, флюидов, газов, гидротерм и рудного вещества. В них проявлена многократная тектономагматическая активизация раннедокембрийского кристаллического фундамента и промышленное мультиметальное оруденение. К участкам пересечения-сочленения разнонаправленных зон активизации приурочено боль-

шинство видов эндогенных полезных ископаемых региона.

Кочковское месторождение располагается в Широкинском полиметаллически-золоторудном узле Газимуро-Заводского рудного района [2] в наиболее перспективной субширотной Ага-Урюмканской флюидопроницаемой зоне вблизи условного «рудного центра» Юго-Восточного Забайкалья, соответствующего пересечению Ага-Урюмканской и субмеридиональной Далайнор-Газимурской зон [6].

По В.С. Кормилицыну и А.А. Ивановой [4], Широкинский рудный узел и его главный представитель — одноименное рудное поле занимают особое место среди свинцово-цинковых месторождений Восточного Забайкалья. В отличие от «собратьев», месторождения рудного поля локализованы в эффузивно-пирокластических породах верхнеюрского возраста, а не в карбонатных породах нижнего палеозоя и характеризуются вместо практически «чистого» свинцово-цинкового оруденения развитием медно-золото-свинцово-цинкового и золото-сурьмяного комплексов. Эти минерагенические особенности рудного поля свидетельствуют о глубоких связях между комплексами свинцово-цинковых и золото-молибденовых месторождений, до того рассматривавшихся изолированно друг от друга. Оруденение же золото-сурьмянное вообще воспринимается загадочным, «чужеродным», его развитие и прогнозируемая практическая значимость свидетельствуют о существенно более сложной генетической связи всех названных типов позднемезозойского оруденения региона.

Широкинское рудное поле сложено преимущественно осадочными и эффузивно-туфогенными образованиями кембрийского, раннеюрского и позднеюрского возраста.

Нижнекембрийские мраморизованные доломиты быстринской и филлитовидные сланцы — алтачинской свит развиты в тектонических блоках.

В основании нижнеюрской толщи, несогласно перекрывающей отложения палеозоя, залегают крупновалунные хоро-

шо окатанные конгломераты мощностью 50 м, на которых располагается мощная пачка (800-1000 м) песчаников, углисто-глинистые, глинистые алевролиты с прослоями конгломератов и остатками фауны *Ginkgoites* sp. sf. gen. *Sibirica* Nr.

Разнообразные образования верхнеюрского возраста представлены двумя толщами. Нижняя толща сложена базальной пачкой переслаивающихся туфов, туффитов, туффито-конгломератов, алевролитов, песчаников, конгломератов (150-200 м) с плохо сохранившимися растительными остатками. Её последовательно перекрывают туфы андезибазальтов с лавами и субвулканическими телами андезибазальтов, слоистые туфы андезибазальтов, а также туфы андезибазальтов и андезитов, но уже с лавами и субвулканическими телами того же состава (800-1000 м). В этой толще встречены обуглившимися растительные остатки. Верхняя толща сложена в основании туфами и покровами порфирировых андезитов (800 м).

Среди верхнеюрских интрузивных пород двух разновидностей выделяются субвулканические тела, штоки, дайки диоритовых порфиритов, гранодиоритов и дайки аплитов, кварцевых диоритовых порфиритов, гранодиорит-порфиров, граносиенит-порфиров, лампрофиров, трахидолеритов. Все магматические породы являются комагматическими образованиями с закономерным изменением состава по времени. Элементы — примеси (Zr, V, Ni, Ga, Co, Be, Cr и др.) содержатся в количествах, соизмеримых с кларковыми, лишь количество хрома выше в 2-10 раз. Главными акцессорными минералами являются апатит, циркон, магнетит, пирит, марказит.

Рудное поле представляет грабен (1х4 км) с блоковым трехярусным внутренним строением. Нижнепалеозойские отложения нижнего яруса слагают линейные складки северо-восточного направления с углами падения 30-80°. Нижнеюрские морские образования собраны в пологие (25-40°) синклиналильные и антиклиналильные складки с размахом крыльев до 2 км. Между нижним и средним ярусами отмечено крупное стра-

тиграфическое и угловое несогласие. Строение верхнего яруса в западной и восточной частях рудного поля неодинаково. В восточной половине сохранились туфогенная и эффузивная толщи верхней юры, в западной, более эродированной – преимущественно нижняя существенно туфогенная. Углы падения пород брахисинклинальных складок 30-45° при выдержанном падении всех пород на северо-запад под углом 45°.

Системами разломов рудное поле разбито на серию блоков с различной амплитудой смещения. Крупными блоками являются Центральный, Северный, Южный и Западный. Многочисленные разрывные нарушения отмечены роями даек различного состава и протяженными минерализованными зонами. Наиболее значимыми постдайкиновыми и пострудными разрывами являются Урюмканский, Лугиинско-Широкинский и Поперечный разломы. Многочисленные относительно разновозрастные разрывные нарушения создали исключительно высокую степень проницаемости пород, обеспечили проявление разнообразной магматической деятельности и гидротермальных процессов.

В рудном поле с золотоносными россыпями развиты обширные площади турмалинизированных пород, кварц-турмалиновые жилы и зоны брекчий с кварц-турмалиновым цементом, зоны и жилы с халькопирит-золото-галенит-сфалеритовой и галенит-сфалеритовой минерализацией, жилы с антимонитом, реальгаром и золотом, а также зоны киноварной минерализации. Практический интерес представляют зоны и жилы полиметаллического и золото-реальгар-антимонитового оруденения, образующие в плане открытый к северо-западу веер. Они располагаются в центральной части рудного поля и представлены Ново-Широкинской полиметаллической, Лугиинской свинцово-цинковой, Кочковской и Рыбаковской золото-мышьяково-сурьмяными зонами северо-западного (290-340°) простирания и крутого (80-85° до вертикального) юго-западного падения. В первых двух зонах разведаны одноименные месторождения (Ново-Широкин-

ское эксплуатируется), в Кочковской зоне оценено золоторудное месторождение с забалансовыми запасами, Рыбаковская – опоискована только с поверхности. За пределами перечисленных зон отмечаются мелкие проявления свинцово-цинковой, сурьмяной и мышьяковой минерализации, выявлены первичные и вторичные ореолы киновари, которые не оценены.

Кочковское месторождение является типичным представителем ртутно-сурьмяной формации, в которой относится к наименее изученному золото-антимонит-кварц-карбонатному жильному (штокверковому) формационному типу, локализуемому в разрывных нарушениях среди различных по составу пород [7]. Среди известных рудных объектов этого типа (Итака, Майское, Могоча, Давенда, Шахтама, Балей и др.) [1]. Кочковское месторождение выделяется существенным преобладанием жильного карбонатного золотоносного материала над кварцевым, т.е. сложено наиболее поздними низкотемпературными продуктами дифференциации глубинного магматического очага, образовавшего эффузивно-туфогенные, субвулканические, интрузивные породы и полиминеральные руды.

Месторождение, открытое в 1959 г. Ушмунской геофизической партией Газимурской экспедиции, располагается в 3,5 км северо-восточнее Ново-Широкинского месторождения. Оценочные работы на золото на нем выполнены до глубины 320-450 м. Они показали низкие концентрации благородного металла (5,26 г/т) и ограниченные его запасы (4,5 т), при этом отмечено значительное развитие карбонатно-антимонитовой с реальгаром минерализации, которая осталась и не изученной, и не оцененной.

Месторождение залегает в позднеюрских туфогенно-осадочных образованиях нижней (различные андезитовые, андезитобазальтовые порфириды) и средней (туфогенные песчаники, алевролиты, конгломераты, брекчии, туффиты и туфы) толщ, относящихся к шадоронской серии [2]. Вмещающие породы слагают синклиналь-

ную складку северо-восточного простирания с углами падения пород на крыльях 30-60°, жилыные — представлены диоритовыми, кварц-диоритовыми порфиритами и лампрофирами.

Месторождение приурочено к одноименной тектонической зоне (сброс) северо-западного простирания, юго-западного падения (65-85°), пересекающей вулканогенно-осадочную толщу почти вкосте простирания; также ориентированы и дайки. Тектоническая зона представлена основным сбросом и серией субпараллельных структур, развитых преимущественно в его лежащем боку (рис. 1). На северо-западе зона ограничивается Урюмканским сбросом, на юго-востоке — Лугинско-Широкинским разломом; обе структуры имеют северо-восточное простирание. При протяженности тектонической зоны более 5 км рудоносным является интервал в 2000 м при мощности 10-100 м. Рудоносная часть характеризуется развитием различных местных осложнений рудовмещающей структуры — изгибов, участков интенсивной трещиноватости и пр. Аналогичные структурные особенности свойственны и субпараллельной Рыбаковской тектонической зоне с однотипной минерализацией. За пределами этих зон в различных частях рудного поля отмечен ряд проявлений сурьмяной и иной минерализации (рис. 2).

сом, на юго-востоке — Лугинско-Широкинским разломом; обе структуры имеют северо-восточное простирание. При протяженности тектонической зоны более 5 км рудоносным является интервал в 2000 м при мощности 10-100 м. Рудоносная часть характеризуется развитием различных местных осложнений рудовмещающей структуры — изгибов, участков интенсивной трещиноватости и пр. Аналогичные структурные особенности свойственны и субпараллельной Рыбаковской тектонической зоне с однотипной минерализацией. За пределами этих зон в различных частях рудного поля отмечен ряд проявлений сурьмяной и иной минерализации (рис. 2).



Рис. 1. Геологический разрез по скважинам Кочковского месторождения:
 1 – кварц-карбонатные жилы с антимонитом, реальгаром; 2 – дайки лампрофиров;
 3 – дайки диоритовых порфиритов; 4 – туфы андезитов; 5 – туфы андезитобазальтов

На Кочковском месторождении известно 7 золоторудных тел. Наиболее крупное рудное тело (Первое) характеризуется значительным развитием антимонит-реальгар-арсенопиритовой минерализации, имеет длину 920 м при мощности от первых метров до 20 м. Оно представлено локальными жильными зонами, зонами брекчий (наиболее распространенными), сериями сближенных жил и линейными штокверками. При уровне содержаний золота 0,4-1 г/т интервалы промышленной золотоносности (более 3 г/т) имеют мощность 1-5,5 м (чаще 1,2-2 м), прослеживаются по простиранию на 25-100 м. Промышленная золотоносность имеет столбообразный характер, при этом условно «безрудные» участки содержат золото в количестве 1-3 г/т.

Похожее по строению Второе рудное тело имеет длину 290 м, мощность 0,75-2,4 м и содержание золота 3,5-7,2 г/т. Другие рудные тела с реальгар-антимонитовой минерализацией залегают в 300 м севернее первых двух, имеют длину 210-600 м, суммарную длину промышленных золотоносных интервалов по телам 100-400 м, мощность 0,6-9,0 м, содержание золота 3,1-20,3 г/т, серебра – 2-35 г/т.

Минерализация Кочковской и Рыбковской структур представлена преимущественно карбонатами (марганцово-железистый доломит, анкерит), антимонитом, второстепенными являются халцедон, реальгар, аурипигмент, арсенопирит, пирит, марказит, сфалерит, галенит, шеелит, барит, самородное золото. Содержание сульфидов составляет 3-8 %. Температура их образования 235-50 °С [8]. Первоначальная глубина распространения карбонатно-антимонитовой минерализации оценивается диапазоном 200-1000 м [4].

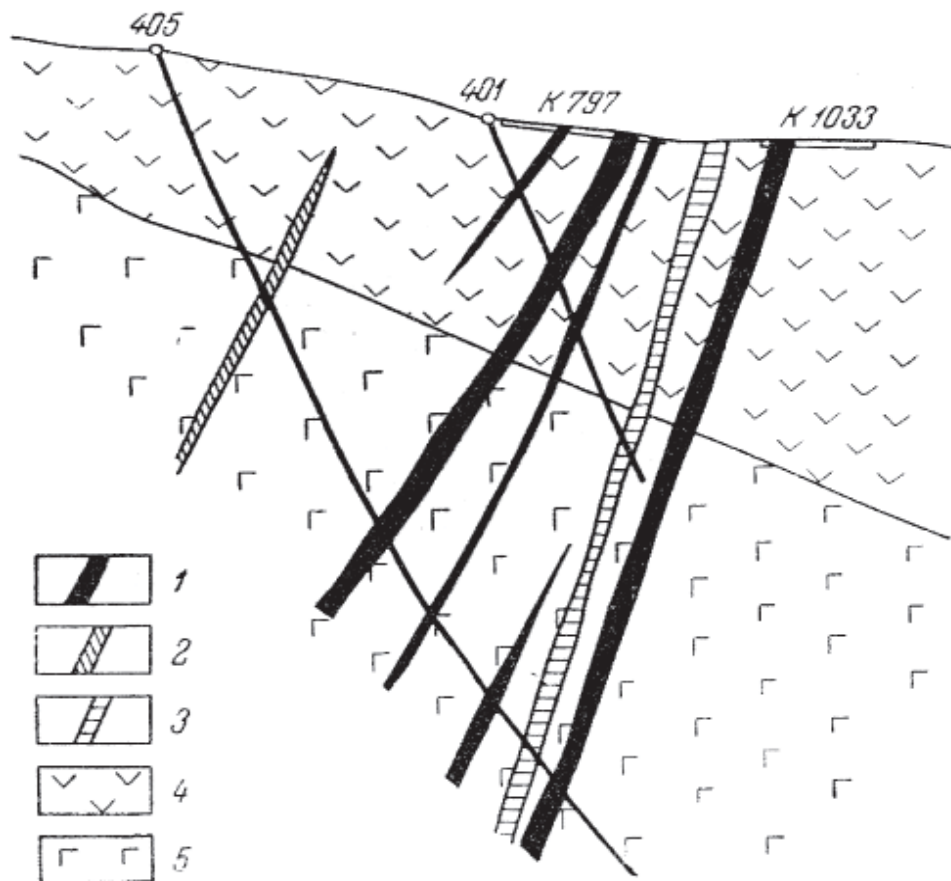
В рудах кварц-карбонатно-антимонитового типа широко развиты прожилковые и брекчиевые агрегаты, в которых обособляются мономинеральные антимонит и реальгар. Характерны также пятнистые и стустковые неравномерно раскристаллизованные карбонатные и сульфидные скопления. Строение руд усложняется по мере уменьшения глубины процесса рудо-

отложения. Зона окисления практически отсутствует. Текстуры руд (брекчиевая, колломорфные, кокардовая, прожилково-вкрапленная, стустковая) часто развиваются совместно и характеризуются взаимными переходами.

Неоднократные гидротермальные изменения вмещающих пород, в том числе сопровождающие процесс рудообразования, имеют мощность 10-60 м и характеризуются развитием карбонатов, хлорита, пирита, свойственные березитам.

Химический состав руд (%): SiO_2 - 41,66, Al_2O_3 - 9,35, Fe_2O_3 - 4,17, FeO - 1,02, MnO - 0,52, MgO - 7,40, TiO_2 - 0,4, CaO - 10,69, $\text{Na}_2\text{O} + \text{K}_2\text{O}$ - 2,59, P_2O_5 - 0,1, SO_3 - 1,92, ппп - 16,12.

Спектральный анализ руд (%): Pb - 0,005 - 1, Zn - сл. - 0,4, W - до 0,03, Mo - сл. - 0,001, Be - сл. - 0,003, As - 0,03 - 0,4, Sb - 0,01 - 0,4, Co - сл. - 0,005, Ni - 0,003 - 0,01, Cu - сл. - 0,01, Mn - 0,2 - 3,0, Cr - 0,03 - 0,1, V - сл. - 0,016, Ga - сл. - 0,002, Zr - сл. - 0,005, Se - сл. - 0,003.

Антимонит – наиболее распространенный рудный минерал развит повсеместно. Слагает маломощные почти мономинеральные прожилки в анкерите, образует гнездовые скопления в жильном материале, отдельные кристаллы размером до 3,5 см, тонкую равномерную вкрапленность (размеры вкраплений 1,5-4 мм), идиоморфные друзовые образования в пустотах кристаллизации, иногда цементирует обломки карбонатных брекчий. Изоморфные скопления сложены шестоватыми и игольчатыми индивидами от 0,2-2 мм до 2-2,5 см, размеры гнезд составляют не более 5 см в поперечнике. В карбонатных жилах антимонит развит чрезвычайно неравномерно: то почти полностью отсутствует, то составляет 50-60 % объема жильной массы. Среднее содержание антимонита на месторождении оценивается в 5 %.

Реальгар и аурипигмент образуют наиболее крупные скопления (до 1,5 см) в центральной части Кочковской рудоносной зоны, где развиваются по трещинам и в пустотах кварц-анкеритовой жильной массы.



Рис. 2. Схема тектонического строения и размещения главнейших парагенетических ассоциаций минералов на территории Широкинского рудного поля (по Кормилищину, Ивановой, 1968) [4]

Интервалы рудоносных зон с минерализацией определенного состава: 1 – безрудный карбонат;

2 – антимонит-кварц-карбонатной; 3 – галенит-сфалерит-карбонатной;

4 – галенит-сфалерит-золото-халькопирит-гематит-кварцевой; 5 – кварц-турмалиновой, пиритовой и золотой;

6 – предполагаемые рудоносные зоны; 7 – металлогенетические и шлиховые ореолы рассеяния киновари.

Основные структурно-тектонические элементы и магматические образования: 8 – зоны развития лампрофировых и трахидолеритовых даек; 9 – главные пучки даек диоритовых порфиритов, кварцевых диоритовых порфиритов, гранодиорит-порфиритов и гранит-порфиритов; 10 – субвулканические тела диоритовых порфиритов; 11 – штоки гранодиоритов; 12 – субвулканические тела андезибазальтов; 13–15 – верхнеюрский структурный ярус; 13 – толща порфиритовых андезитов, 14 – маркирующий горизонт слоистых туфов, 15 – толща туфов андезибазальтов; 16 – нижнеюрский структурный ярус (песчаники, алевролиты, конгломераты); 17 – кембрийский структурный ярус (филлитовидные сланцы, песчаники, доломиты); 18 – главные разрывные нарушения; 19 – границы площадей с минерализацией различного состава.

Площади развития минерализации различного состава: I – турмалиновой, II – полиметаллической (халькопирит-золото-сфалерит-галенитовой), III – антимонитовой, реальгаровой и киноварной

Пирит и марказит встречаются совместно, представлены зернами (1-1,5 мм), слагают не более 5-10 % всей рудной массы.

Шеелит развит в виде отдельных зерен размером 1,5-2 см только в рудном теле № 1; содержание WO_3 в групповой пробе изменяется от следов до 0,04 %.

Анкерит и доломит нескольких генераций представлены мелкозернистыми и крупнокристаллическими агрегатами буроватой или слегка розоватой окраски. Мелкокристаллический анкерит развит в виде ступков, пятен или обломков. Обычно он находится в тесной ассоциации с мелкокристаллическими сульфидами, баритом и кварцем. Крупнокристаллические разновидности чаще лишены примесей рудных минералов и кварца. Они развиты в промежутках между скоплениями мелкокристаллического анкерита, цементируют обломки гидротермально измененных пород и слагают мономинеральные прожилки. Между обеими разновидностями анкерита существуют постепенные переходы. Химический состав анкерита сильно варьирует от типичного анкерита до железистого и марганцовистого доломита, особенно в зоне выветривания.

Кварц развит спорадически: образует вкрапленность в анкерите и доломите, слагает друзы мелких кристаллов в пустотах или выполняет самостоятельные прожилки. Отмечается серый и черный халцедоновидный кварц. Дорудный темно-серый сливной кварц переполнен включениями пирита, марказита, раздробленной вмещающей породой. Поздний достаточно редкий кварц сливной, слагает тонкие прожилки (0,3-0,5 см) с вкрапленным пиритом.

На месторождении выделены три основные последовательные минеральные ассоциации минералов: карбонат-пирит-арсенопиритовая, карбонат-антимонит-реальгаровая и карбонатная. Для первой ассоциации характерны кварц, кальцит, пирит, марказит, арсенопирит, сфен, для второй – кальцит, антимонит, пирит, марказит, арсенопирит, реальгар (всегда наиболее поздний), шеелит, редко встречающиеся кварц, сфалерит, буланжерит, для

третьей – кальцит, иногда с бедной примесью пирита, марказита, антимонита.

Прогнозные экономико-технологические показатели отработки запасов. Несмотря на принадлежность сурьмяных руд Кочковского месторождения к легкообогатим, переработка их на Ново-Широкинской обогатительной фабрике исключена по причине использования на ней цианирования – метода не эффективного для обогащения антимонита. Переработка золото-сурьмяных руд целесообразна по самостоятельной обогатительной схеме, созданной на основе современных эффективных физико-химических методов. Такая схема должна учитывать не только технологические особенности сурьмяных руд, но и существенно более высокую их золотоносность относительно других сурьмяных объектов Забайкальского края.

Современное освоение минерально-сырьевой базы Восточно-Забайкальской сурьмяной провинции [7] должно базироваться на использовании унифицированных технологических схем, в разработке которых в последние годы достигнуты положительные результаты, особенно на этапе рудоподготовки [7]. Такие успехи связаны с глубоким изучением свойств минералов, их ассоциаций на макро- и микроуровнях, целенаправленным изменением этих свойств путем различных физико-химических воздействий. Благодаря таким воздействиям, открывается возможность не только управления технологическими свойствами минералов, существенно повышать технико-экономические показатели переработки руд, но, главное, наиболее полно использовать недра за счет вовлечения в эксплуатацию бедных и забалансовых руд.

Известно, что основным критерием полноты отработки запасов и технологии их переработки является экономически обоснованное минимальное значение бортового содержания сурьмы как основного полезного ископаемого руд. Его величина представляет синтез геологических особенностей месторождения и технологических свойств полезного ископаемого; первые определяют систему и способ от-

работки запасов, вторые – показатели их переработки.

Сравнительной геолого-экономической оценкой детально разведанных в последние годы Солонеченского и Жипкошинского сурьмяных месторождений [7] обоснована целесообразность использования на этапе рудоподготовки рентгенорадиометрической сепарации (PPC). Сепарация экономически и технологически обеспечивает снижение бортового содержания сурьмы в балансовых рудах месторождений с ранее обоснованной величины 8 % до 0,7 %, т.е. почти в 10 раз. Это открывает возможность рентабельной отработки запасов сурьмяных руд даже очень мелких тел и месторождений. На Жипкошинском месторождении, где надежно апробирована PPC, содержание Sb в хвостах переработки руд при этом составляет всего 0,45 %.

Применительно к Кочковскому месторождению следует отметить:

- высокую относительно других сурьмяных объектов региона золотоносность руд;
- более доступный для обогащения карбонатный состав руд с прогнозируемым средним содержанием Sb 5 %, что соответствует таковому Жипкошинского месторождения;
- наличие инфраструктуры (электроэнергия, дороги и пр.) отрабатываемого вблизи Ново-Широкинского месторождения.

Эти преимущества позволяют прогнозировать в качестве приемлемого бортового содержания сурьмы в балансовых рудах Кочковского месторождения 0,7 % даже для условий подземной отработки запасов. Относительно же ожидаемых экономических показателей переработки руд следует заметить, что, исходя из накопленного опыта, механизм дисконтирования может исказить результаты экономических показателей по причине различных сроков отработки запасов по вариантам бортового содержания и увеличения выплат налогов за весь срок их отработки. Так, на Жипкошинском месторождении при ставке дисконтирования 15 % чистый дискон-

тированный доход в вариантах бортового содержания Sb 1,1; 0,9 и 0,7 % колеблется соответственно от 25 до 13 млн руб. при практически неизменной чистой прибыли и бюджетной эффективности [7]. Бортовое содержание Sb 0,7 % обеспечивает наиболее полное использование запасов полезного ископаемого в недрах.

Детальной разведкой Солонеченского и Жипкошинского месторождений установлено, что, несмотря на существенную разницу в балансовых запасах металла (соответственно 63,05 тыс. т при среднем содержании Sb в руде 10,77 % и 26,82 тыс. т при среднем содержании Sb в руде 4 %) и на большую (в 1,7 раза) производительность Солонеченского ГОКа, удельные затраты труда на переработку 1 т руды Солонеченского месторождения не ниже, а выше аналогичного показателя для Жипкошинского месторождения почти в 2,5 раза. Такая разница обеспечивается использованием при рудоподготовке жипкошинских руд РРС, при которой исключается из дальнейшей переработки 60 % исходной рудной массы или 75 % фракции – 150 +20 мм, подлежащей обогащению методом РРС.

Прогнозные ресурсы месторождения категории P_2 оцениваются дифференциальными и интегральными методами [3]. При этом учитываются особенности геологического строения рудоносных структур, размещения золотого, прямых признаков сурьмяного оруденения, состояния изученности структур, параметры известного и прогнозируемого оруденения, отвечающего современным геолого-экономическим критериям на минеральное сырье. Несмотря на то, что прогнозные ресурсы в недрах не геометризуются, при количественной оценке прогнозных ресурсов сурьмы как основного полезного ископаемого, наряду с формационным типом месторождения, в качестве важнейшего уточняющего критерия использованы результаты разведочных работ, определившие условия залегания, форму, строение, пространственное размещение комплексного золото-сурьмяного оруденения.

Категория P_2 характеризует перспективы выявления месторождения в пределах рудного поля на основании положительной оценки геологических структур, проявлений полезных ископаемых, предпосылок и признаков развития оруденения перспективного формационного и геолого-промышленного типа. Важнейшей предпосылкой положительного прогноза при всех масштабах изучения геологических структур является прямая корреляционная связь между масштабами рудных залежей, месторождений, полей, узлов, районов. Из этого следует, что в крупном рудном поле, к которым относится Широкинское, вероятность выявления крупного месторождения гораздо более высокая, чем в мелком.

Поскольку сурьмяные месторождения Восточного Забайкалья принадлежат к единой рудной формации [7], а Кочковское прогнозируемое месторождение, представляя самостоятельный геолого-промышленный тип, отличается от других жильных и штокверковых сурьмяных типов только преимущественно карбонатным составом руд, все сурьмяные объекты для целей прогнозирования являются вполне надежными аналогами. Таким наиболее изученным аналогом является Солонеченское месторождение – средний объект по запасам сурьмы, однако крупнейший в Забайкалье и второй по величине в России. Балансовые и забалансовые запасы руды составляют 684 млн т со средним содержанием Sb 10 %, запасы металла 68 тыс. т.

На Кочковском месторождении запасы золотоносной руды категорий C_1 и C_2 оценены в количестве 854 млн т со средним содержанием Au 5,26 г/т, что составляет 4,5 т драгоценного металла при бортовом содержании 3 г/т и минимальном промышленном – 3,7 г/т. Сравнивая количество руды этих месторождений, обращает внимание существенно большая их величина (на 25 %) на Кочковском месторождении. Естественно, что количество золото-сурьмяной руды на этом объекте предполагается значительно большим.

Оно определяется из известных параметров оруденения отдельных зон (рудных

тел). Так, при протяженности минерализованной части Первой зоны 2000 м золотоносность оценивалась на интервале всего 920 м (примерно на половине), поскольку на остальной части содержание золота ниже бортового (0,4-3 г/т). Суммарная протяженность золотоносных участков с кондиционным содержанием золота других зон (включая небольшие зоны 8 и 9) составляет 2340 м, а всего, включая Первую зону, 3260 м. С учетом «безрудных» участков зон, «минерализованных окон» предполагаемая общая протяженность золото-сурьмяного оруденения составит 5000 м, т.е. увеличится примерно в 1,5 раза по сравнению с чисто золотым. Соответственно средним параметрам оруденения количество руды составит около 1300 тыс. т. К этой величине следует добавить около 400 тыс. т руды соседней Рыбаковской зоны с аналогичным оруденением.

Таким образом, предполагаемые объемы сурьмяной руды Кочковского и Рыбаковского месторождений примерно в 2,5 раза больше таковых Солонеченского. Даже при пониженном содержании Sb примерно вдвое можно уверенно прогнозировать новое как минимум среднее по запасам месторождение сурьмы (75-80 тыс. т) с содержанием Sb около 5 %. В качестве попутного компонента сурьмяных руд дополнительно можно извлечь около 7 т золота со средним содержанием около 3 г/т.

Анализ геологических материалов по Кочковскому золоторудному месторождению с позиций современной технологии переработки комплексных золото-сурьмяных руд, развитых на этом объекте, позволяет сделать следующий геолого-технологичес-

кий прогноз, существенно меняющий перспективы этого рудного объекта:

– исходя из современной ценности и дефицитности сурьмы, с учетом достигнутых успехов в переработке относительно бедных антимонитовых руд, забалансовое Кочковское золоторудное месторождение следует перекалфицировать в золото-сурьмяное, основным полезным компонентом которого считать сурьму;

– прогнозные ресурсы основного металла категории P_2 , оцененные в 75-80 тыс. т, являются крупнейшими в Забайкальском крае и России, их ценность существенно повышается в связи с относительно высокой золотоносностью руд ($7 \text{ т золота категорий } C_1 + C_2 + P_1$);

– месторождение является первоочередным объектом для коренной переоценки и реализации крупных прогнозных ресурсов, оно может изменить существующую стратегию развития сурьмяной промышленности региона;

– золото-сурьмяные карбонатные руды месторождения относятся к легкообогащаемым, что способствует их эффективной переработке с применением методов рентгенометрической сепарации и кучного выщелачивания;

– месторождение находится в исключительно благоприятных географо-экономических условиях (наличие действующего горнодобывающего предприятия, основной инфраструктуры, железной дороги и пр.), что существенно снижает уровень затрат на его освоение и повышает эффективность работы прогнозируемого горно-перерабатывающего комплекса.

Литература

1. Васильев В.Г. Сурьмяные месторождения // Месторождения Забайкалья / под ред. Н.П. Лаверова. М., Геоинформмарк, 1995. Т. I, кн. II. С. 67-75.
2. Государственная геологическая карта Российской Федерации. Масштаб 1:1 000 000 (третье поколение). Серия Алдано-Забайкальская. М-50 – Борзя. СПб., 2010.
3. Каждан А.Б. Поиски и разведка месторождений полезных ископаемых. Научные основы поисков и разведки. М.: Недра, 1984. 285 с.

4. Кормилицын В.С., Иванова А.А. Полиметаллические месторождения Широкинского рудного поля и некоторые вопросы металлогении Восточного Забайкалья. М.: Недра, 1968. 176 с.
5. Критерии прогнозной оценки территорий на твердые полезные ископаемые / Ред. Д.В. Рундквист. Л.: Недра, 1978. 607 с.
6. Павленко Ю.В. Глубинное строение и минералогия Юго-Восточного Забайкалья: монография. Чита: ЧитГУ, 2009. 200 с.
7. Павленко Ю.В., Поляков О.А. Восточно-Забайкальская сурьмяная провинция // Вестник Читинского государственного университета. Чита: ЧитГУ. 2010. № 9 (66). С. 77-84.
8. Татаринов П.М. Условия образования месторождений рудных и нерудных ископаемых. М.: Госгеолтехиздат, 1955.

Коротко об авторе

Briefly about the author

Павленко Ю.В., д-р геол.-минер. наук, профессор, Забайкальский государственный университет
Служ. тел.: (3022) 35-32-02

Y. Pavlenko, doctor of geological and mineral sciences, professor, Transbaikal State University

Научные интересы: мелко-среднемасштабное геологическое картирование, прогнозирование, поиски, разведка месторождений

Scientific interests: small scale and meso-scale geological charting, forecasting, prospecting, searching and resource definition



Научная жизнь

XII Международная научно-практическая конференция «Кулагинские чтения»

26 ноября – 4 декабря 2012 г. в Забайкальском государственном университете прошла XII Международная научно-практическая конференция «Кулагинские чтения», посвященная памяти первого ректора Забайкальского государственного университета (Читинского политехнического института) Юрия Вениаминовича Кулагина.

Работа конференции «Кулагинские чтения – 2012» была организована в форме пленарного заседания, работы 32 секций, 5 круглых столов, 3 выставок и других мероприятий с участием представителей образовательных заведений и научно-исследовательских организаций России (гг. Чита, Москва, Санкт-Петербург, Новосибирск, Томск, Иркутск, Улан-Удэ, Братск и др.) и зарубежных стран (КНР, Украины и Казахстана).

На пленарном заседании с приветствиями в адрес участников конференции выступили и.о. ректора Забайкальского государственного университета, д-р техн. наук, профессор С.А. Иванов, первый заместитель министра образования, науки и молодежной политики Забайкальского края, канд. физ.-мат. наук И.И. Катанаев, д-р пед. наук, профессор, декан факультета социально-политических систем ЗабГУ М.Ю. Швецов.



С пленарными докладами выступали номинанты премии за особые достижения в научной деятельности (премия им. Ю.В. Кулагина). Советом по научной и инновационной деятельности ЗабГУ в 2012 г. на премию номинированы: К.Г. Эрдынеева, д-р пед. наук, профессор, зав. каф. психологии ЗабГУ (направление «Общественные науки» – по представлению Забайкальского отделения Российской академии юридических наук); П.Б. Авдеев, д-р техн. наук, профессор, декан горного факультета ЗабГУ (направление «Технические науки» – по представлению Международной академии наук экологии и безопасности жизнедеятельности); В.С. Салихов, д-р геол.-минер. наук, профессор каф. «Геофизика» ЗабГУ (направление «Естественные науки» – по представлению Читинского (Забайкальского) отделения Академии горных наук).

В заключение пленарного заседания особое место заняла торжественная церемония введения в почетный статус «Заслуженный профессор Забайкальского государственного университета» д-ра техн. наук, профессора, зав. каф. «Открытые горные породы» Юрия Михайловича Овешникова.





В работе секционных заседаний принимало участие более 1000 чел., заслушано около 400 докладов (из них 12 от иностранных участников). Материалы конференции, содержащие заявленные доклады, опубликованы в сборнике научных трудов в 6 томах общим объемом 1050 страниц.

Заслушав и обсудив доклады, представленные на пленарном и секционных заседаниях, участники конференции приняли следующее решение:

1) продолжить ежегодное проведение научной конференции Забайкальского государственного университета под названием «Кулагинские чтения» в ранге Международной и провести ее 25-29 ноября 2013 г. Ответственный за проведение конферен-

ции – факультет экономики и управления ЗабГУ;

2) расширить географию участников конференции и активнее привлекать к участию в ней зарубежных исследователей, практиков и аспирантов университета;

3) при составлении программы конференции учитывать приоритетные научные направления исследований на кафедрах и практические потребности региона;

4) тематику докладов секционных заседаний определять исходя из основных образовательных программ, реализуемых на кафедрах;

5) рекомендованные на заседаниях секций доклады представить к опубликованию в научном журнале «Вестник ЗабГУ» или приложении к нему «Аспирант» в виде научных статей;

6) поручить Совету ветеранов и директору научно-образовательного музейного центра ЗабГУ А.В. Жукову подготовить к изданию сборник воспоминаний о Ю.Н. Резнике;

7) выразить благодарность Оргкомитету XII Международной научно-практической конференции «Кулагинские чтения» за организацию и проведение конференции.

Конкурс грантов Совета по научной и инновационной деятельности на 2013 г.

В 2012 г. Конкурс грантов Совета по научной и инновационной деятельности проводился уже в шестой раз, что стало доброй традицией нашего университета. На конкурс грантов 2013 г. подано 40 заявок. По результатам экспертизы конкурсных проектов победителями признаны 12 проектов: три студенческих, три аспирантских, три преподавательских и три научные школы. На пленарном заседании «Кулагинских чтений – 2012» подведены итоги конкурса грантов, в торжественной обстановке вручены дипломы его победителям.

Победителями конкурса среди студентов стали: Лапердина Татьяна, студентка ЭФ (проект «Синтез и исследование композитов типа «ионная соль-природный цеолит» для их использования в газовых сенсорах», Кубряков Кирилл, студент ЭФ



(проект «Разработка установок, использующих возобновляемые источники тепловой энергии, а также технологии тепловых насосов»), Дыжитова Екатерина, студентка ФСПС (проект «Сбор и исследование местной географической терминологии региона (полевые исследования)»).

Среди работ аспирантов поддержаны проекты аспирантки кафедры ТЛМ ФСиЭ Сваловой Кристины «Исследование задерживающей способности твердой фазы при очистке сточных и оборотных вод горных предприятий волокнистыми полимерными материалами», аспирантов кафедры ЭиЭТ ЭФ Горбунова Романа, Палкина Георгия «Разработка методики и автоматизированной системы диагностики трехфазных асинхронных электродвигателей по их электрическим параметрам», аспиранта кафедры УПиУП ЮФ Лютова Валерия (проект «Закрытый криминалистический полигон»).



Среди проектов преподавателей отмечены проекты А.Г. Верхотурова, канд.



геол.-минер. наук, зав. каф. ГГиИГ ГФ «Оценка воздействия деградации криолитозоны на горно-геологическую среду и условия добычи полезных ископаемых в Забайкалье»; К.К. Размахнина, канд. техн. наук, доцента каф. ОПИиВС ГФ «Научно-методическое обоснование технологии модификации природных цеолитов»; П.В. Мороза, канд. ист. наук, зав. каф. «История» ФСПС «Камень и древний человек в палеолите Забайкалья».

Также поддержаны проекты научных школ под руководством д-ра полит. наук, профессора, зав. каф. ГМУиПМ ФЭиУ Т.Е. Бейдиной; д-ра филос. наук, профессора, проректора по инновационному образованию М.Н. Фоминой; д-ра техн. наук, профессора, зав. каф. ОПИиВС ГФ В.П. Мязина.

Источник информации
Научно-исследовательское
управление ЗабГУ



Содержание

Исторические науки

- Афанасова Е.Н.
Организация медико-социальной помощи в женских и детских консультациях на территории
Забайкальской губернии и БМАССР во второй половине 1920-х гг.
E. Afanasyova
The Organization of Medical and Social Assistance in the Maternity and Child Welfare Centres on the Territory
of Transbaikalia and BMASSR in the Second Half of 1920-s..... 3
- Романюк Л.Б.
Заработки ссыльнокаторжных Нерчинского горного округа и их распределение
L. Romanuk
Earnings of Exile Convicts of Nerchinsk Mining District and Its Distribution..... 9
- Эйльбарт Н.В.
Лжедмитрий I и политическая элита Речи Посполитой: мифы и факты
N. Eylbart
The False Dmitri I and Political Elite of Polish-Lithuanian Commonwealth: Myths and Facts 19

Науки о Земле

- Лизункин В.М., Медведев В.В., Матвеев А.Е.
Пути повышения эффективности отработки маломощных крутопадающих сближенных урановых жил
в сложных горно-геологических и горнотехнических условиях
V. Lizunkin, V. Medvedev, A. Matveev
The Ways To Improve the Technology of Narrow Rake Veins of Uranium in Superimposed Seams Extracting
in Difficult Geological and Mining Conditions..... 28

Педагогические науки

- Барсукова Н.К.
Идея формирования мировоззрения обучающихся и её решение в педагогической теории и практике
N. Barsukova
The Idea of the Trainees' Outlook Formation and Its Realization in the Pedagogical Theory and Practice 36
- Натырова Е.М.
Исследовательский опыт как основа формирования общенаучной компетентности старших школьников и
студентов вуза
E. Nasyrova
Research Experience as a Basis of General Scientific Competence of High School Children and University Students..... 41
- Санджиева Н.Б.
Социокультурное самоопределение студентов как фактор готовности к профессиональной деятельности
N. Sandjjeva
Sociocultural Self-Determination of Students as Factor of Readiness For Professional Activity 47

Политические науки

- Васильева К.К., Анучина Н.А.
Объединение Читинской области и Агинского Бурятского автономного округа: анализ общественного мнения
K. Vasilyeva, N. Anuchina
Association of the Chita Region and the Aginsk Buryat Autonomous District: an Analysis of Public Opinion 52

Социальная медицина

- Дычко Е.А.
Оценка уровня развития двигательных качеств детей с нарушениями зрения методами физического воспитания
E. Dychko
Assessment of the Development Level of Motor Qualities of Children With Visual Impairments Methods of Physical Education 59
-
-

Социологические науки

Бондаренко И.С. Консьюмеризация общества в контексте развития современных стилей жизни I. Bondarenko Consumerization Society in the Context of Modern Life Style	64
Михайлова А.И. Отцовство как новый тип родителей в контексте научного знания A. Mikhailova Fatherhood as a New Type of Parents in the Context of Scientific Knowledge	70
Романова Н.П., Дробышевский В.С. Коррупция: новые подходы N. Romanova, V. Drobyshevsky Corruption: New Approaches	80

Технические науки

Агафонов С.В., Сизов И.Г., Лыгденев Б.Д. Процесс азотирования деталей сельскохозяйственной техники в электростатическом поле S. Agafonov, I. Sizov, B. Lygdenov Nitriding Process of Farming Machinery Parts in the Electrostatic Field.....	89
Латынцев А.И., Тихов-Тинников Д.А., Рогов В.Е. Эксплуатация автотранспортных средств сельскохозяйственного назначения с учетом их остаточного ресурса A. Latyntsev, D. Tihov-Tinnikov, V. Rogov Operation of Agricultural Vehicles with an Account of Their Residual Resourc.....	93

Философские науки

Зими́на Н.С. Структура, факторы формирования и развития регионального социокультурного пространства Забайкальского края N. Zimina Structure, Factors of Forming and Progress of Regional Socio-Cultural Space of Zabaikalsky Krai	98
Иванов С.А., Фомина М.Н., Жуков А.В. Проблемы интеграции в сфере высшего образования на территории Забайкалья в 20-е гг. XX в. S. Ivanov, M. Fomina, A. Zhukov Problems of Integration in the Sphere of Higher Education in the Transbaikalia Territory in the 20-ies XX Century.....	106
Фомина М.Н. Культура: логико-методологическое обоснование M. Fomina The Logical-Methodological Foundation of Culture	111

Экономические науки

Кох Л.В., Фролов К.Д. Лимитирование как способ управления кредитным риском в коммерческом банке L. Kokh, K. Frolov Limitation, as a Way of Management of Credit Risk in Commercial Bank.....	117
Семке Ю.С. Научные подходы к определению понятия «сбережения населения» Y. Semke Scientific Approaches to the Concept of Definition «Savings of Population»	123

Есть мнение...

Павленко Ю.В. Геолого-технологический прогноз: Кочковское золото-сурьмяное месторождение Y. Pavlenko Geological and Technological Prognosis: Kochkovskoe Gold-Antimony Deposit.....	129
--	-----

ВЕСТНИК

ЗАБАЙКАЛЬСКОГО ГОСУДАРСТВЕННОГО УНИВЕРСИТЕТА

№ 12 (91)

2012

Научный редактор д-р социол. наук Н.П. Романова

Литерат. редактор А.А. Рыжкова

Технический редактор И.В. Петрова

Подписано в печать 25.12.2012

Сдано в производство 27.12.2012

Форм. бум. 60 x 84 1/8

Печать офсетная

Уч.-изд. л. 12,6

Тираж 500 экз.

Бум. тип. № 2

Гарнитура Bodoni

Усл. печ. л. 12,4

Заказ № 199

ФГБОУ ВПО «ЗАБАЙКАЛЬСКИЙ ГОСУДАРСТВЕННЫЙ УНИВЕРСИТЕТ»

ООП ЗабГУ

672039, Чита, ул. Александрo-Заводская, 30

Раб. тел.: 41-67-18; E-mail: rik-romanova-chita@mail.ru
